



Count on it.

Návod na obsluhu

Snežná fréza Flex-Force Power System™ 60 V MAX

Číslo modelu 31853—Výrobné číslo 400000000 a vyššie

Číslo modelu 31853T—Výrobné číslo 400000000 a vyššie





Ak chcete získať pomoc, pozrite si inštruktážne videá na lokalite www.Toro.com/support, alebo sa pred vrátením výrobku obráťte na autorizovaného servisného predajcu.

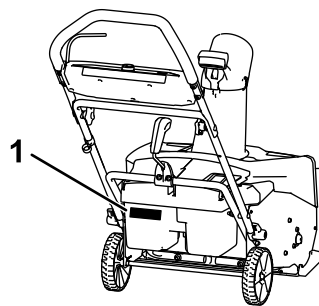

g288478

Obrázok 1

1. Umiestnenie čísla modelu a sériového čísla

Úvod

Tento stroj je určený na používanie vlastníkmi domov. Je navrhnutý na odstraňovanie až 30 cm snehu z terás, chodníkov a malých príjazdových ciest. Nie je navrhnutý na odstraňovanie iných materiálov ako snehu, ani na odstraňovanie štrkových povrchov. Je navrhnutý na používanie s lítium-iónovou batériou, model 81875 (dodáva sa s modelom 31853), 81860, 81850 alebo 81825. Používanie tohto produktu na iný ako určený účel by mohlo byť nebezpečné pre vás a okolostojace osoby.

Model 31853T nezahŕňa batériu ani nabíjačku.

Tieto informácie si pozorne prečítajte, aby ste sa výrobok naučili správne ovládať a udržiavať a aby ste predchádzali zraneniam a poškodeniu výrobku. Zodpovedáte za správnu a bezpečnú obsluhu výrobku.

Na lokalite www.Toro.com získate ďalšie informácie vrátane bezpečnostných tipov, školiacich materiálov týkajúcich sa prevádzky, informácií o príslušenstve a tiež pomoc pri hľadaní predajcu alebo registrácii výrobku.

Ak potrebujete servis, originálne diely od výrobcu alebo doplňujúce informácie, obráťte sa na autorizovaného servisného predajcu alebo zákaznícke stredisko výrobcu a pripravte si číslo modelu a sériové číslo vášho výrobku. Na [Obrázok 1](#) je označené miesto na výrobku s číslom modelu a sériovým číslom. Čísla si zaznamenajte do poskytnutého priestoru.

Bezpečnosť

PREČÍTAJTE SI VŠETKY POKYNY

VÝSTRAHA – Pri používaní elektrického stroja sa musia vždy dodržiavať základné bezpečnostné opatrenia, aby sa eliminovalo riziko požiaru, zásahu elektrickým prúdom či zranenia, vrátane nasledujúcich situácií:

I. Školenie

1. Operátor stroja je zodpovedný za všetky nehody alebo nebezpečenstvá, ktoré vzniknú osobám alebo v súvislosti s ich majetkom.
2. Pred naštartovaním stroja si prečítajte túto *používateľskú príručku* a oboznámte sa s jej obsahom. Uistite sa, že každý, kto používa tento stroj, vie, ako ho používať, vie, ako ho rýchlo vypnúť, a rozumie výstrahám.
3. Nedovoľte deťom, aby používali stroj, batériu alebo nabíjačku batérie ani aby sa s nimi hrali. Miestne nariadenia môžu obmedzovať vek operátora.
4. Nedovoľte osobám s obmedzenými fyzickými, zmyslovými alebo duševnými schopnosťami alebo osobám bez skúseností a znalostí používať stroj, batériu alebo nabíjačku batérie, ak nedostali pokyny na ich bezpečné používanie, ak ich nepoužívajú pod dozorom a nepochopili nebezpečenstvá spojené s ich používaním.
5. Pred používaním stroja, batérie a nabíjačky batérie si prečítajte všetky pokyny a výstražné označenia na týchto výrobkoch.
6. Oboznámte sa s ovládacími prvkami a bezpečným používaním stroja, batérie a nabíjačky batérie.

II. Príprava

1. Zabráňte okolostojacim a deťom zdržiavať sa v pracovnej oblasti.
2. Nikdy nedovoľte, aby stroj obsluhovali deti.
3. Pri prevádzke stroja musia byť všetky kryty a bezpečnostné zariadenia na stroji na mieste a správne funkčné.
4. Skontrolujte oblasť, v ktorej budete používať stroj, a odstráňte všetky predmety, ktoré by mohli brániť v prevádzke stroja alebo od neho odlietavať.
5. Používajte len batériu špecifikovanú spoločnosťou Toro. Používanie iného príslušenstva a nadstavcov môže zvýšiť riziko zranenia a požiaru.
6. Zapojenie nabíjačky batérie do zásuvky, ktorej napätie nie je 100 až 240 V, môže spôsobiť

požiar alebo zásah elektrickým prúdom. Nabíjačku batérií nezapájajte do zásuvky s iným napätím ako 100 až 240 V.

7. Nepoužívajte poškodenú alebo upravenú batériu ani nabíjačku batérie, pretože to môže mať za dôsledok nepredvídateľné správanie a následne požiar, výbuch alebo riziko zranenia.
8. Ak je poškodený kábel nabíjačky batérie, obráťte sa na autorizovaného servisného predajcu, aby ho vymenil.
9. Nepoužívajte batérie, ktoré nemožno dobíjať.
10. Batériu nabíjajte len pomocou nabíjačky batérie špecifikovanej spoločnosťou Toro. Nabíjačka vhodná pre jeden typ batérie môže pri používaní s inou batériou predstavovať riziko požiaru.
11. Batériu nabíjajte len v dobre vetranej oblasti.
12. Batériu ani nabíjačku batérie nevystavujte požiaru ani teplote vyššej ako 68 °C.
13. Dodržiavajte všetky pokyny na nabíjanie a batériu nenabíjajte mimo teplotného rozsahu špecifikovaného v pokynoch. V opačnom prípade môžete poškodiť batériu a zvýšiť riziko požiaru.
14. Správne sa oblečte – Noste vhodný odev vrátane ochranných okuliarov, dlhých nohavíc a gumených číziem. Dlhé vlasy si zviažte dozadu a nenoste voľné šperky, ktoré by sa mohli zachytiť v pohyblivých častiach.

III. Prevádzka

1. Kontakt s pohybujúcim sa rotorom môže spôsobiť vážne zranenie. Udržujte ruky a nohy v bezpečnej vzdialenosti od všetkých pohybujúcich sa častí stroja. Udržujte odstup od všetkých výstupných otvorov.
2. Používanie tohto stroja na iné ako určené použitie môže byť nebezpečné pre vás a okolostojacich.
3. Predchádzajte neúmyselnému štartovaniu – uistite sa, že je pred pripojením batérie a manipuláciou so strojom zo zapalovania demontované tlačidlo elektrického štartéra.
4. Používaniu stroja venujte maximálnu pozornosť. Nevenujte sa žiadnej inej aktivite, ktorá by vás mohla rozptyľovať. V opačnom prípade môže dôjsť k zraneniu osôb alebo poškodeniu majetku.
5. Pred nastavením, čistením, skladovaním stroja alebo vykonávaním servisu stroj zastavte, demontujte tlačidlo elektrického štartéra, vyberte zo stroja batériu a počkajte, kým sa všetky pohyblivé časti neprestanú pohybovať.
6. Stroj nepoužívajte na štrkovom povrchu.

7. Vždy keď nechávate stroj bez dozoru alebo pred výmenou príslušenstva vyberte batériu a demontujte tlačidlo elektrického štartéra.
8. Stroj nepoužívajte nasilu pri vyššej rýchlosti – nechajte stroj pracovať lepšie a bezpečnejšie rýchlosťou, na ktorú bol navrhnutý.
9. Buďte neustále ostražití – dávajte pozor na to, čo robíte, a pri prevádzke stroja sa riadte zdravým úsudkom. Nepoužívajte stroj, ak ste chorí, unavení alebo pod vplyvom alkoholu alebo drog.
10. Stroj prevádzkujte len pri dobrej viditeľnosti a za vhodných poveternostných podmienok.
11. Zvlášť opatrní buďte pri cúvaní alebo ťahaní stroja smerom k sebe.
12. Neustále dávajte pozor na tom, kam stúpate, a zachovávajte rovnováhu, zvlášť na svahoch. Pri zmene smeru na svahoch si dávajte mimoriadne pozor. Stroj neprevádzkujte na mimoriadne strmých svahoch. So strojom vždy kráčajte, nikdy nebežte.
13. Materiál vystupujúci zo stroja na nikoho nemierte. Vyhýbajte sa vyhadzovaniu materiálu na stenu alebo prekážku, pretože sa môže odraziť smerom k vám. Keď prechádzate po povrchoch so štrkom, stroj zastavte.
14. Pred skontrolovaním, či nie je stroj po zasiahnutí predmetu poškodený alebo po tom, čo začal vibrovať, stroj okamžite vypnite, demontujte tlačidlo elektrického štartéra, vyberte batériu a počkajte, kým sa všetky časti neprestanú pohybovať. Pred pokračovaním v prevádzke vykonajte všetky nevyhnutné opravy.
15. Vždy keď z akéhokoľvek dôvodu opustíte prevádzkovú polohu, vypnite stroj.
16. Pred uvoľnením upchatia vypnite stroj a vždy používajte palicu alebo čistiaci nástroj na odstránenie zanesenia.
17. Pred naložením stroja pred prepravou stroj zastavte a demontujte tlačidlo elektrického štartéra.
18. V nevhodných podmienkach môže z batérie unikať kvapalina. Vyhýbajte sa kontaktu s ňou. Ak sa tekutiny náhodne dotknete, postihnuté miesto opláchnite vodou. Ak sa kvapalina dostane do kontaktu s očami, vyhľadajte lekársku pomoc. Kvapalina vytekajúca z batérie môže spôsobiť podráždenie alebo popáleniny.
2. Nepokúšajte sa stroj opravovať s výnimkou situácií uvedených v pokynoch. O servis stroja pomocou identických náhradných dielov požiadajte autorizovaného servisného predajcu.
3. Pri vykonávaní servisu stroja noste rukavice a ochranné okuliare.
4. Pri vykonávaní servisu rotora majte na pamäti, že rotor sa môže pohybovať aj po vypnutí zdroja napájania.
5. Ak chcete dosiahnuť najlepší výkon, používajte len originálne náhradné diely a príslušenstvo značky Toro. Iné náhradné diely a príslušenstvo by mohli byť nebezpečné a pri ich použití by mohla skončiť platnosť záruky na výrobok.
6. Vykonávanie údržby stroja – Rukoväte udržiavajte suché, čisté a neznečistené od oleja a maziva. Kryty nechávajte na mieste a udržiavajte ich funkčné. Používajte len identické náhradné diely.
7. Celý hardvér často kontrolujte, či je správne utiahnutý, aby ste sa ubezpečili, že stroj je v bezpečnom pracovnom stave.
8. Kontrolujte, či sa na stroji nenachádzajú poškodené súčasti. Kontrolujte, či na stroji nie sú nesprávne zarovnané a uviaznuté pohyblivé súčasti, zlomené súčasti, či nie je niečo nesprávne namontované a akýkoľvek iný stav, ktorý môže ovplyvňovať prevádzku. Ak nie je v pokynoch uvedené inak, o opravu alebo výmenu poškodeného krytu alebo súčasti požiadajte autorizovaného servisného predajcu.
9. Keď sa batéria nepoužíva, uchovávajte ju mimo kovových predmetov, napríklad sponiek na papier, mincí, kľúčov, klincov a skrutiek, ktoré by mohli spôsobiť elektrický kontakt medzi svorkami. Skratovanie svoriek batérie môže spôsobiť popáleniny alebo požiar.
10. Keď stroj nepoužívate, uskladnite ho vnútri na suchom a bezpečnom mieste mimo dosahu detí.
11. VAROVANIE – nesprávne zaobchádzanie s batériou môže predstavovať riziko požiaru alebo chemického popálenia. Batériu nerozoberajte. Batériu nezahrievajte na teplotu vyššiu ako 68 °C ani ju nespálujte. Batériu vymieňajte len za originálnu batériu značky Toro. Používanie iného typu batérie môže spôsobiť požiar alebo výbuch. Batérie uchovávajte mimo dosahu detí a v originálnom balení, kým nie ste pripravení ich používať.

IV. Údržba a skladovanie

1. Pred nastavením, čistením, skladovaním stroja alebo vykonávaním servisu stroj zastavte, demontujte tlačidlo elektrického štartéra, vyberte zo stroja batériu a počkajte, kým sa všetky pohyblivé časti neprestanú pohybovať.
12. Batériu nelikvidujte v ohni. Článok môže vybuchnúť. V miestnych predpisoch si pozrite prípadné špeciálne pokyny na likvidáciu.

TIETO POKYNY

SI ODLOŽTE

Bezpečnostné a inštrukčné štítky



Operátor dobre vidí bezpečnostné štítky a pokyny, ktoré sú umiestnené v každom priestore s potenciálne hroziacim nebezpečenstvom. Poškodené alebo chýbajúce štítky nahradte.

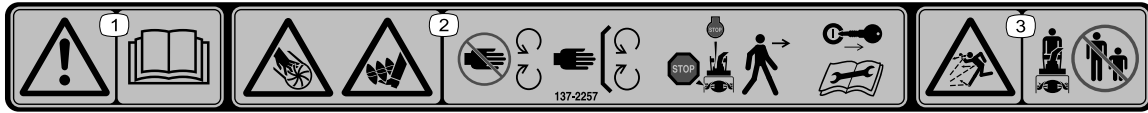

137-2257

decal137-2257

1. Varovanie – prečítajte si *používateľskú príručku*.
2. Nebezpečenstvo rezného poranenia alebo amputácie ruky poháňačom, nebezpečenstvo rezného poranenia alebo zachytenia chodidla závitovkou – nepribližujte sa k pohyblivým častiam; všetky kryty a štíty musia byť nasadené. Pred opustením stroja vypnite motor a vyberte kľúč; pred vykonávaním údržby si prečítajte *používateľskú príručku*.
3. Riziko odsakovania predmetov – okolostojace osoby musia byť v bezpečnej vzdialenosti.

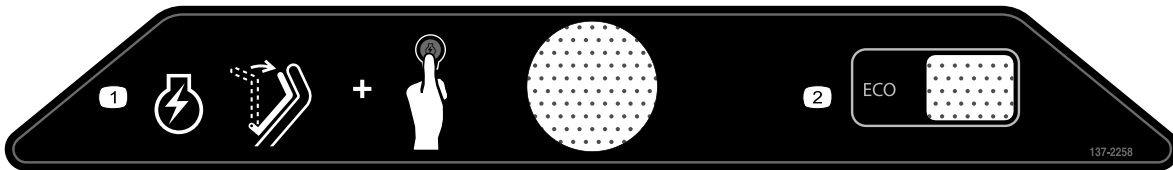

137-2258

decal137-2258

1. Ak chcete spustiť motor, posuňte záves k rukoväti a stlačte tlačidlo zapalovania.
2. Ekonomický režim

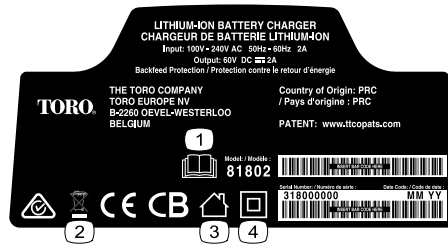

137-9495

decal137-9495

1. Prečítajte si *používateľskú príručku*.
2. Nelikvidujte.
3. Na vnútorné používanie.
4. Dvojitá izolácia.



137-9463

decal137-9463

1. Batéria sa nabíja.
2. Batéria je úplne nabitá.
3. Batéria sa nachádza nad alebo pod vhodným teplotným rozsahom.
4. Porucha nabíjania batérie.



137-9489

decal137-9489

1. Prečítajte si *používateľskú príručku*.
2. Recyklujte
3. Obsahuje lítium-ióny, nelikvidovať.
4. Uchovávajú mimo otvorených plameňov.
5. Nevystavujte pôsobeniu dažďa.

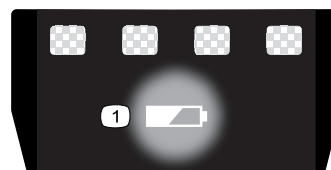

137-9490

decal137-9490

1. Prečítajte si *používateľskú príručku*.
2. Recyklujte
3. Obsahuje lítium-ióny, nelikvidovať.
4. Uchovávajú mimo otvorených plameňov.
5. Nevystavujte pôsobeniu dažďa.

137-9461

decal137-9461

1. Stav nabíjať batérie

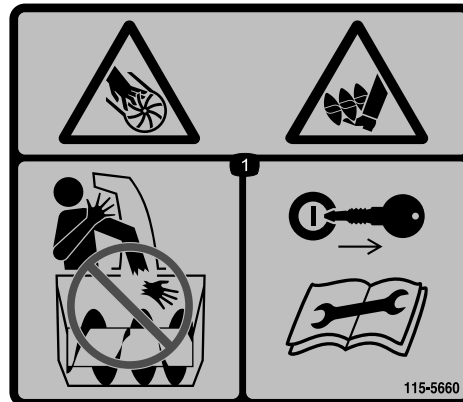

115-5660

decal115-5660

1. Nebezpečenstvo rezného poranenia alebo amputácie ruky alebo chodidla závitkou a vrtákom – nesiahajte rukami do žľabu. Pred vykonaním servisu alebo údržby vyťahnite kľúč zapalovania a prečítajte si pokyny.

Nastavenie

Vynímateľné diely

Aby ste overili, že boli dodané všetky súčiastky, použite tabuľku nižšie.

Postup	Popis	Množstvo	Použitie
1	Nie sú treba žiadne diely	–	Namontujte nabíjačku batérie (voliteľné).
2	Nie sú treba žiadne diely	–	Rozložte rukoväť.
3	Deflektor žľabu	1	Namontujte deflektor žľabu.
4	Tyč ovládania žľabu	1	Namontujte tyč ovládania žľabu.

Poznámka: Batéria nie je po zakúpení úplne nabitá. Pred prvým používaním stroja si pozrite časť [Nabíjanie batérie \(strana 13\)](#).

1

Montáž nabíjačky batérie (voliteľné)

Nie sú treba žiadne diely

Postup

Ak chcete, nabíjačku batérie bezpečne namontujte na stenu využitím otvorov na montáž na stenu, ktoré sa nachádzajú na zadnej strane nabíjačky.

Namontujte ju v interiéri (napríklad v garáži alebo na inom suchom mieste), v blízkosti elektrickej zásuvky a mimo dosahu detí.

Pomoc s montážou nabíjačky nájdete v časti [Obrázok 2](#).

Zasuňte nabíjačku na správne umiestnený hardvér a zaistite ju na mieste (hardvér nie je súčasťou dodávky).

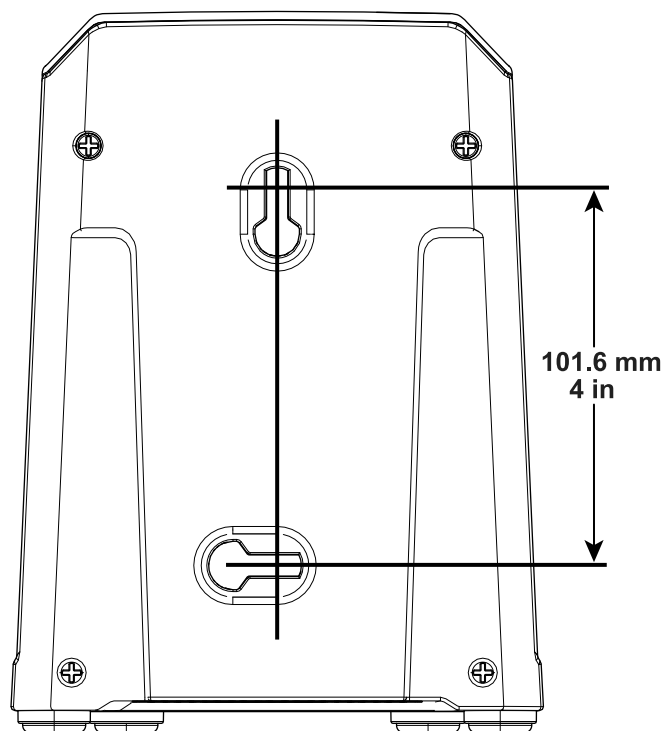

Obrázok 2

g247359

2

Rozloženie rukoväte

Nie sú treba žiadne diely

Postup

1. Vyberte stroj z krabice.
2. Rozložte hornú rukoväť a nechajte horné regulátory rukoväte zapadnúť na miesto (A z Obrázok 3).
3. Utiahnite regulátory rukoväte (B z Obrázok 3).

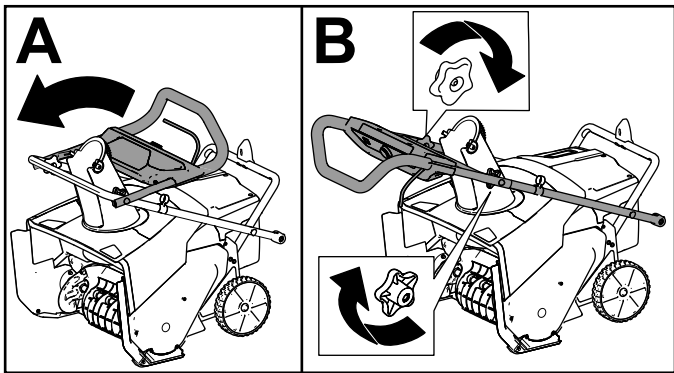

Obrázok 3

g282574

4. Odstráňte spodné regulátory rukoväte z oboch strán stroja (Obrázok 4).

Poznámka: Spodné regulátory sú namontované na privarovanej matici na boku stroja.

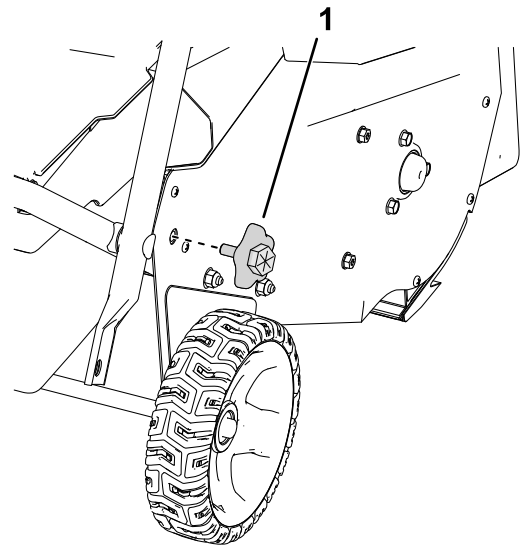

Obrázok 4

Zobrazená pravá strana

g303594

1. Spodný regulátor rukoväte

5. Presuňte spodnú rukoväť na miesto a namontujte jej regulátory, ako znázorňuje Obrázok 5.

Poznámka: Ak chcete utiahnuť regulátor, môžete použiť šesťhranný kľúč na jeho vonkajšej strane.

Dôležité: Utiahnite regulátory tak, aby sa riadidlo dotýkalo bočnej dosky a nevznikla medzi nimi medzera.

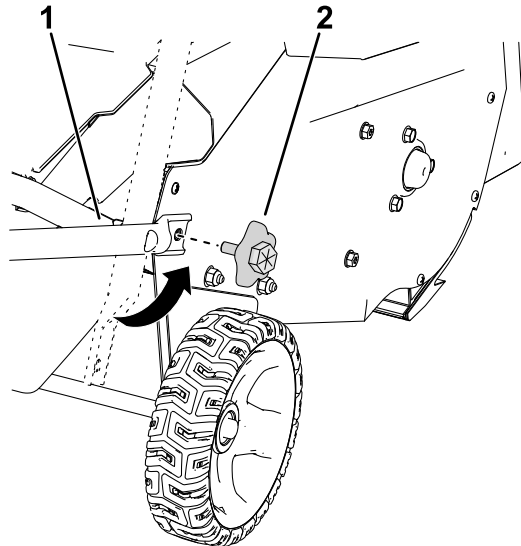

Obrázok 5

g303595

1. Zarovnajete spodnú rukoväť s privarovanými maticami.
2. Namontujte spodné regulátory rukoväte.

3

Montáž deflektora žľabu

Diely potrebné na prevedenie tohoto kroku:

1	Deflektor žľabu
---	-----------------

Postup

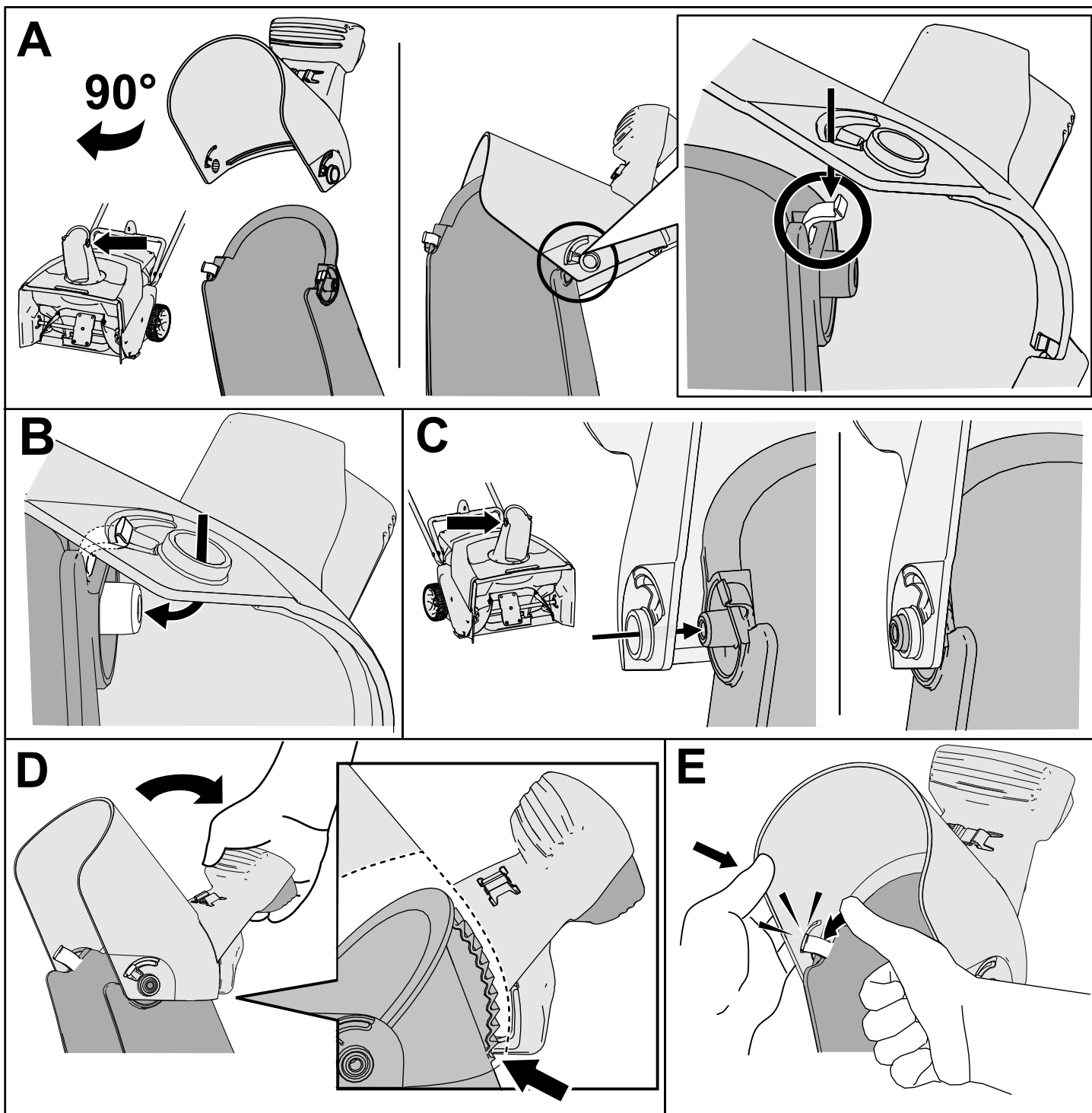

Obrázok 6

4

Montáž tyče ovládania žľabu

Diely potrebné na prevedenie tohoto kroku:

1	Tyč ovládania žľabu
---	---------------------

Postup

1. Uistite sa, že žľab smeruje dopredu (Obrázok 7).
2. S rukoväťou smerujúcou dopredu namontujte tyč ovládania žľabu do vedenia a zatlačte ju nadol, kým sa nezaistí na mieste (Obrázok 7).

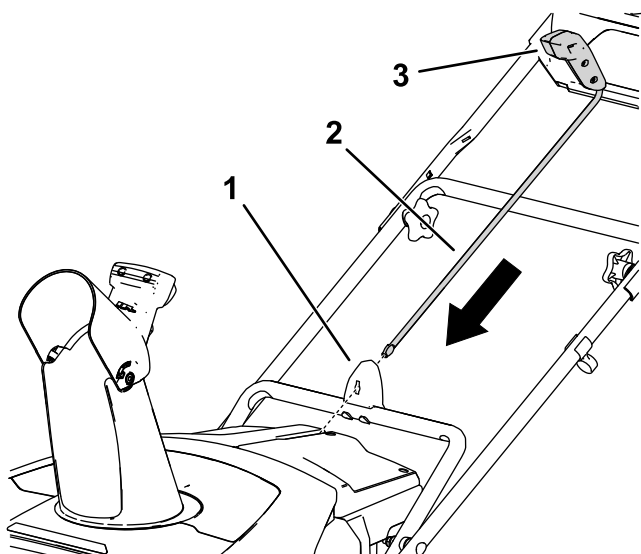

Obrázok 7

g282249

- | | |
|----------------------------|----------------------------|
| 1. Vedenie ovládania žľabu | 3. Rukoväť ovládania žľabu |
| 2. Tyč ovládania žľabu | |

Súčasti stroja

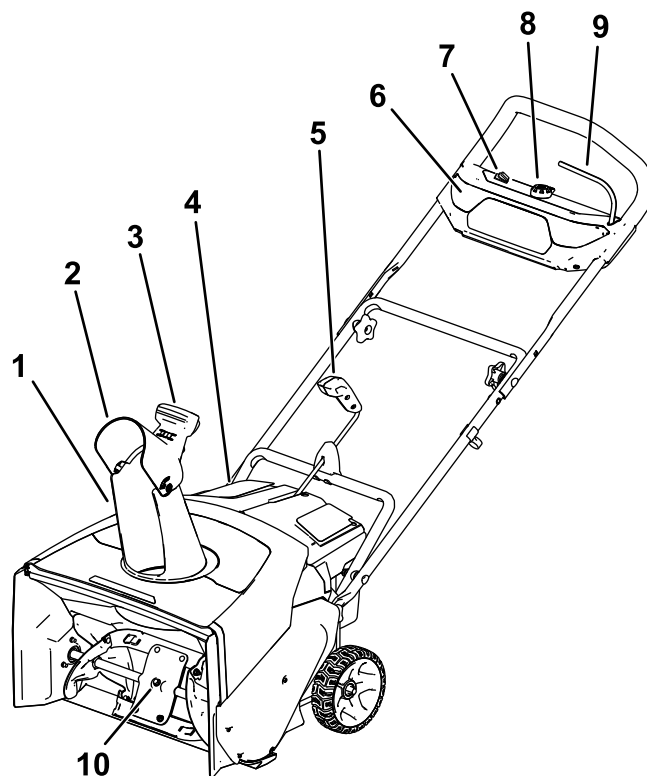

Obrázok 8

g318456

- | | |
|-------------------------------|--------------------------------------|
| 1. Výstupný žľab | 6. Svetlomet |
| 2. Deflektor žľabu | 7. Prepínač ekonomického režimu |
| 3. Rukoväť deflektora žľabu | 8. Tlačidlo elektrického štartovania |
| 4. Veko priehradky na batériu | 9. Záves |
| 5. Tyč ovládania žľabu | 10. Čepele rotora |

Technické údaje

Vhodné teplotné rozsahy

Batériu nabíjajte/skladujte pri teplote	5 °C až 40 °C*
Batériu používajte pri teplote	-30 °C až 49 °C*
Stroj používajte pri teplote	-30 °C až 49 °C*

* Čas nabíjania sa predĺži, ak batériu nenabíjate v tomto rozsahu.

Stroj, batériu a nabíjačku batérie skladujte na uzavretom, čistom a suchom mieste.

Obsluha

Vloženie batérie

1. Skontrolujte, či nie sú vetracie otvory na batérii zanesené prachom a nečistotami.
2. Zdvihnute veko priehradky na batériu (A z [Obrázok 9](#)).
3. Dutinu v batérii zarovnajete s jazýčkom na stroji a zasúvajte batériu do priehradky, kým sa nezaistí na mieste (B z [Obrázok 9](#)).
4. Zatvorte veko priehradky na batériu (C z [Obrázok 9](#)).

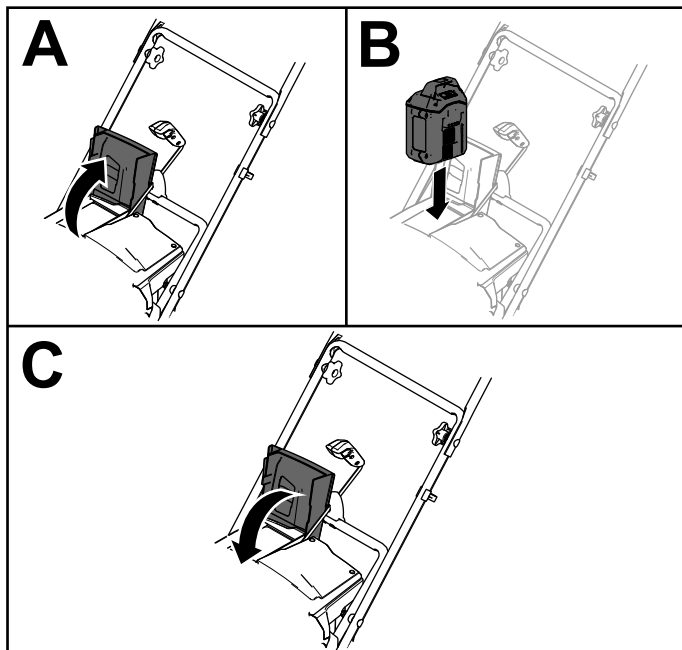

Obrázok 9

g282250

Štartovanie stroja

1. Uistite sa, že je batéria vložená v stroji. Pozrite si časť [Vloženie batérie \(strana 12\)](#).
2. Zasuňte tlačidlo elektrického štartéra do elektrického štartéra (A z [Obrázok 10](#)).
3. Stlačte záves a pridržte ho pri rukoväti (B a C z [Obrázok 10](#)).

Poznámka: Keď stlačíte záves, zapnú sa svetlá a indikátory nabitia batérie sa rozsvietia.

4. Stlačte tlačidlo elektrického štartéra a držte ho, kým sa nenašartuje motor (D z [Obrázok 10](#)).

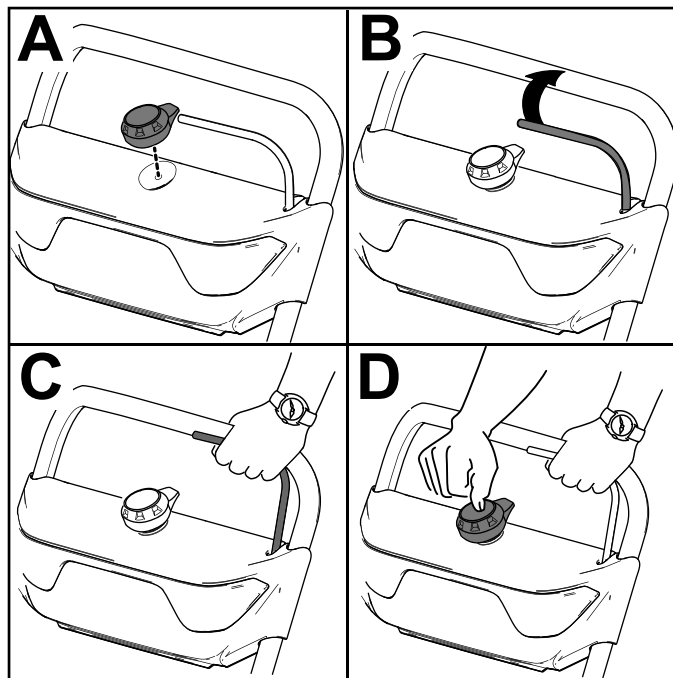

Obrázok 10

g288479

Aktivácia ekonomického režimu

Pomocou ekonomického režimu môžete predĺžiť životnosť batérie znížením otáčok rotora. Používajte ho vždy, keď sa sneh pohybuje na krátku vzdialenosť. Aktivujte ekonomický režim prepínačom ekonomického režimu, ako znázorňuje [Obrázok 8](#).

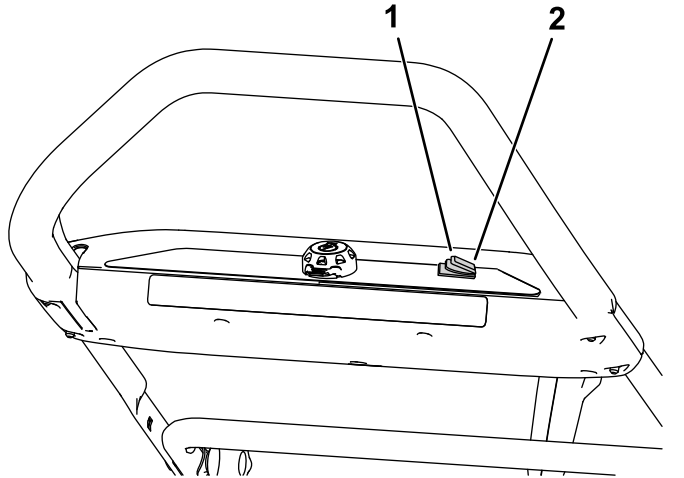

Obrázok 11

1. Zapnúť ekonomický režim 2. Vypnúť ekonomický režim

Vypnutie stroja

1. Uvoľnite záves (A z [Obrázok 12](#)).
2. Demontujte tlačidlo elektrického štartéra z elektrického štartéra (B z [Obrázok 12](#)).
3. Vyberte batériu. Pozrite si časť [Vybratie batérie zo stroja \(strana 13\)](#).

Poznámka: Vždy keď spotrebič nepoužívate, vyberte batériu.

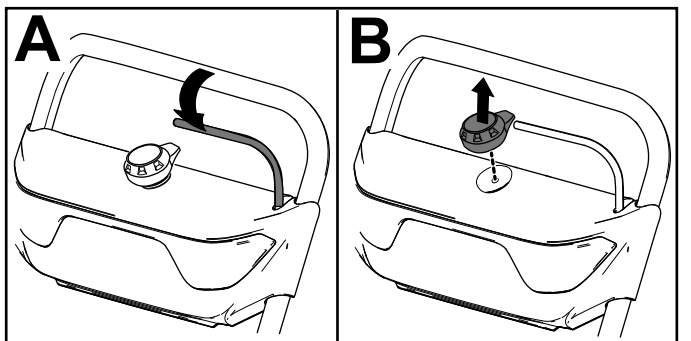

Obrázok 12

Vybratie batérie zo stroja

1. Zdvihnute veko priehradky na batériu.
2. Stlačením západky batériu uvoľníte a vyberiete.
3. Zatvorte veko priehradky na batériu.

Nabíjanie batérie

Dôležité: Batéria nie je po zakúpení úplne nabitá. Pred prvým používaním nástroja umiestnite batériu do nabíjačky a nabíjajte ju, kým nebude indikátor LED na displeji signalizovať úplné nabitie batérie. Prečítajte si všetky bezpečnostné opatrenia.

Dôležité: Batériu nabíjajte len vo vhodnom teplotnom rozsahu. Pozrite si časť [Technické údaje \(strana 11\)](#).

Poznámka: Aktuálny stav nabitia kedykoľvek zobrazíte stlačením tlačidla indikátora nabitia batérie na batérii (indikátory LED).

1. Uistite sa, či nie sú vetracie otvory na batérii a nabíjačke zanesené prachom a nečistotami.

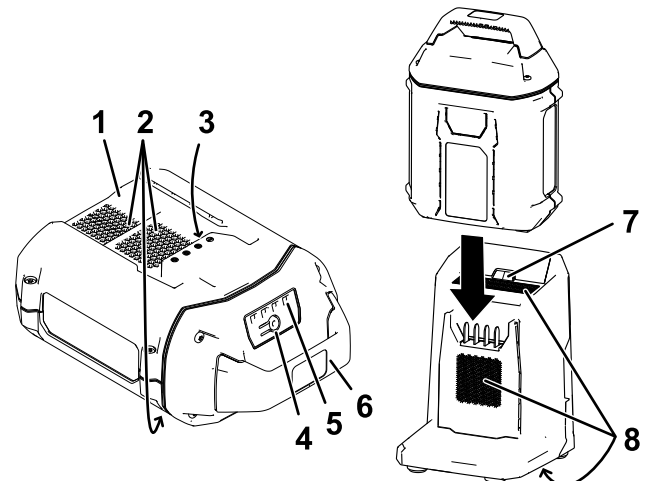

Obrázok 13

- | | |
|--|--------------------------------------|
| 1. Dutina na batérii | 5. Indikátory LED (aktuálne nabitie) |
| 2. Vetracie otvory na batérii | 6. Rukoväť |
| 3. Svorky na batérii | 7. Indikátor LED nabíjačky |
| 4. Tlačidlo indikátora nabitia batérie | 8. Vetracie otvory na nabíjačke |
2. Dutinu na batérii ([Obrázok 13](#)) zarovnajete s jazýčkom na nabíjačke.
 3. Zasúvajte batériu do nabíjačky, kým sa úplne nezaistí na mieste ([Obrázok 13](#)).
 4. Ak chcete batériu vybrať, vysuňte ju smerom dozadu z nabíjačky.
 5. V nasledujúcej tabuľke nájdete vysvetlenie stavov indikátora LED na nabíjačke batérie.

Indikátor	Označuje
Nesvieti	Nie je vložená žiadna batéria
Bliká nazeleno	Batéria sa nabíja
Svieti nazeleno	Batéria je nabitá
Svieti načerveno	Batéria alebo nabíjačka batérie sa nachádza nad alebo pod vhodným teplotným rozsahom
Bliká načerveno	Porucha nabíjania batérie*

* Ďalšie informácie nájdete v časti [Odstraňovanie závad \(strana 18\)](#).

Dôležité: Batériu môžete medzi používaniami nechať na kratší čas v nabíjačke.

Ak nebudete batériu dlhšie používať, vyberte ju z nabíjačky. Pozrite si časť [Uskladnenie \(strana 17\)](#).

Nastavenie výstupného žľabu a deflektora žľabu

Ak chcete nastaviť výstupný žľab, posuňte rukoväť na tyči ovládania žľabu v žiadanom smere prúdu snehu.

Ak chcete nastaviť deflektor žľabu (a tým aj výšku prúdu snehu), stlačte spúšťač a zdvihnite alebo spustíte deflektor žľabu ([Obrázok 14](#)).

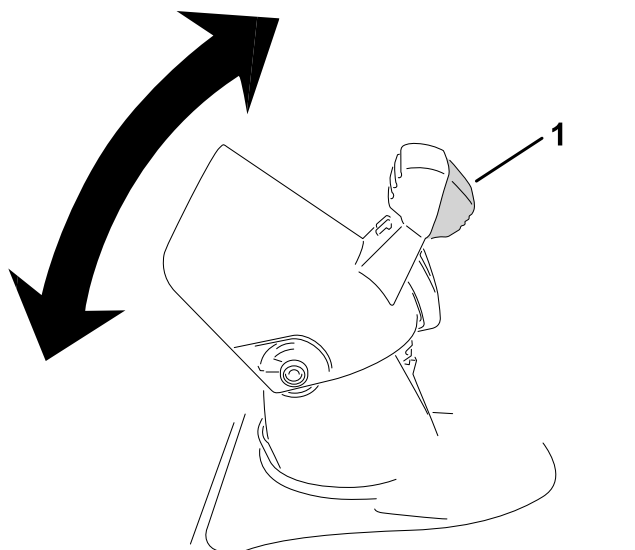

Obrázok 14

g318452

1. Spúšťač deflektora žľabu

⚠ DÔLEŽITÉ UPOZORNENIE

Medzera medzi výstupným žľabom a deflektorom žľabu môže spôsobiť, že stroj bude odhadzovať sneh a predmety smerom k operátorovi. Vyhadzované predmety by mohli spôsobiť vážne zranenie.

- Netlačte deflektor žľabu príliš dopredu, aby sa medzi výstupným žľabom a deflektorom žľabu nevytvorila medzera.
- Deflektor žľabu nenastavujte pri zapnutej napájacej ovládacej lište. Pred nastavením deflektora žľabu uvoľnite napájaciu ovládaciu lištu.

Vyčistenie upchatého výstupného žľabu

⚠ DÔLEŽITÉ UPOZORNENIE

Kontakt rúk s otáčajúcim sa rotorom vo vnútri výstupného žľabu môže spôsobiť vážne zranenie.

Výstupný žľab nikdy nečistite rukami.

1. Vypnite motor, demontujte tlačidlo elektrického štartéra a vyberte batériu.
2. Počkejte 10 sekúnd, aby ste sa uistili, či sa čepele rotora zastavili.
3. Na čistenie žľabu vždy použite čistiaci nástroj, nikdy ho nečistite rukami.

Prevádzkové tipy

⚠ DÔLEŽITÉ UPOZORNENIE

Rotor môže vyhadzovať kamene, hračky a iné cudzie predmety a spôsobiť vážne zranenie vám alebo okolostojacim osobám.

- Čistenú oblasť udržiavajte bez predmetov, ktoré by lopatky rotora mohli zdvihnúť a odhodiť.
- Do oblasti prevádzky nepúšťajte žiadne deti a domáce zvieratá.
- Sneh odstraňujte čo najskôr po napadaní.
- Tlačte stroj dopredu, ale nechajte ho pracovať svojím tempom.
- Každý záber opakujte, aby ste zabezpečili úplne odstránenie snehu.
- Vždy, keď je to možné, nasmerujte výstup snehu v smere vetra.

Zabránenie zamrznutiu po použití

- Nechajte motor niekoľko minút bežať, aby ste zabránili zamrznutiu pohyblivých častí. Vypnite stroj, počkajte, kým sa nezastavia všetky pohyblivé časti, a potom zo stroja odstráňte ľad a sneh.
- Vyčistíte všetok sneh a ľad zo spodnej strany žľabu.
- Otáčajte výstupný žľab doľava a doprava, aby ste z neho uvoľnili vytvorený ľad.
- V snehu a v studených podmienkach môžu niektoré ovládacie prvky a pohyblivé časti zamrznúť. Pri snahe o ovládanie zamrznutých ovládacích prvkov nepoužívajte nadmernú silu. Ak máte problémy s obsluhou ktoréhokoľvek ovládacieho prvku alebo časti, naštartujte stroj a niekoľko minút ho nechajte bežať.

Údržba

Pred nastavením, čistením, skladovaním stroja alebo vykonávaním servisu stroj zastavte, demontujte tlačidlo elektrického štartéra, vyberte zo stroja batériu a počkajte, kým sa všetky pohyblivé časti neprestanú pohybovať.

Výmena škrabáka

Servisný interval: Po každých 20 hodinách prevádzky

Vymeňte čepel škrabáka, ak je poškodený alebo ak je výkon škrabania výrazne znížený.

V prípade potreby odstráňte a vymeňte škrabák, ako znázorňuje [Obrázok 15](#).

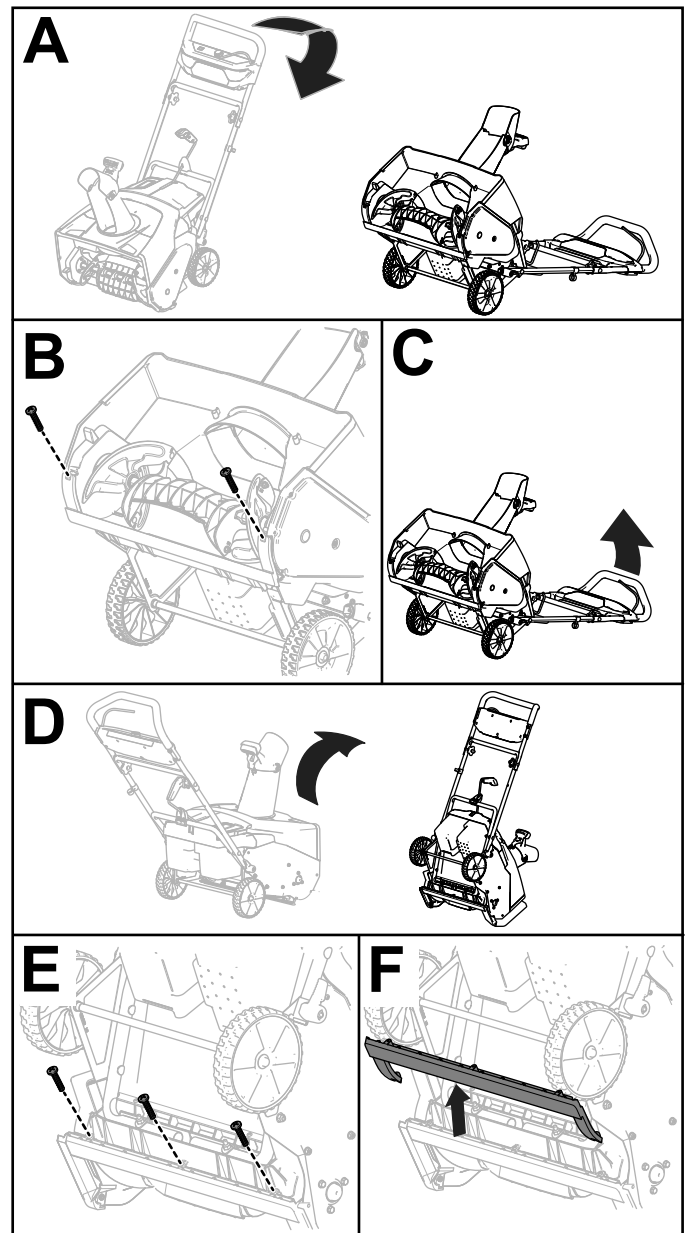

Obrázok 15

g248009

Uskladnenie

Dôležité: Stroj, batériu a nabíjačku skladujte len vo vhodnom teplotnom rozsahu. Pozrite si časť [Technické údaje \(strana 11\)](#).

Dôležité: Ak skladujete batériu mimo sezóny, nabite ju, kým sa na nej nazeleno nerozsvietia 2 alebo 3 indikátory LED. Neskladujte úplne nabitú ani úplne vybitú batériu. Keď budete znova pripravení stroj používať, batériu nabíjajte dovtedy, kým sa ľavý indikátor na nabíjačke nerozsvieti nazeleno alebo kým sa na batérii nerozsvietia nazeleno všetky 4 indikátory LED.

- Odpojte produkt od zdroja napájania (t. j. odpojte zástrčku zo zdroja napájania alebo vyberte batériu) a po používaní skontrolujte prípadné poškodenie.
- Utrite zo stroja všetok cudzí materiál.
- Nástroj neskladujte s vloženou batériou.
- Keď sa stroj nepoužíva, spolu s batériou a nabíjačkou batérie ho uskladnite mimo dosahu detí.
- Stroj, batériu a nabíjačku batérie uchovávajte mimo korozívnych agentov, napríklad chemických látok používaných v záhrade a cestných posypových solí.
- Ak chcete znížiť riziko vážneho zranenia, batériu neskladujte mimo vozidiel alebo v nich.
- Stroj, batériu a nabíjačku batérie skladujte na uzavretom, čistom a suchom mieste.

Príprava batérie na recykláciu

Dôležité: Po demontáži zalepte svorky batérie pracovnou lepiacou páskou. Batériu sa nepokúšajte zničiť ani rozoberať ani nedemontujte žiadne jej časti.

Ďalšie informácie o zodpovednej recyklácii batérie vám poskytne miestny mestský úrad alebo autorizovaný distribútor spoločnosti Toro.

Odstraňovanie závad

Vykonajte len kroky opísané v týchto pokynoch. Ak problém nedokážete vyriešiť sami, všetky ďalšie kontroly, údržbu a opravy musí vykonať pracovník autorizovaného servisného centra alebo podobne kvalifikovaný odborník.

Závada	Možné príčiny	Zpôsob opravy
Stroj nefunguje alebo nefunguje súvisle.	<ol style="list-style-type: none"> Batéria je málo nabitá. Batéria nie je úplne zaistená. Batéria sa nachádza nad alebo pod vhodným teplotným rozsahom. Batéria prekročila limity vysokej prúdovej intenzity. Na vodičoch batérie je vlhkosť. Batéria je poškodená. V stroji vznikol iný elektrický problém. 	<ol style="list-style-type: none"> Nabíte batériu. Uistite sa, že je batéria úplne zasunutá do plášťa. Batériu presuňte na suché miesto s teplotným rozsahom od 5 °C do 40 °C. Uvoľnite spúšťač, potom stlačte spínač spustenia. Nechajte batériu vyschnúť alebo ju utrite dosucha. Vymeňte batériu. Obráťte sa na autorizovaného servisného zástupcu.
Stroj nedosahuje plný výkon.	<ol style="list-style-type: none"> Kapacita nabitia batérie je príliš nízka. Vetracie otvory sú blokované. 	<ol style="list-style-type: none"> Vyberte batériu zo stroja a úplne ju nabíte. Vyčistite vetracie otvory.
Batéria sa rýchlo vybíja.	<ol style="list-style-type: none"> Batéria sa nachádza nad alebo pod vhodným teplotným rozsahom. Stroj je preťažený. 	<ol style="list-style-type: none"> Batériu presuňte na suché miesto s teplotným rozsahom od 5 °C do 40 °C. Tlačte stroj menšou silou.
Nabíjačka batérie nefunguje.	<ol style="list-style-type: none"> Nabíjačka batérie sa nachádza nad alebo pod vhodným teplotným rozsahom. V zásuvke, ku ktorej je pripojená nabíjačka batérie, nie je elektrický prúd. 	<ol style="list-style-type: none"> Nabíjačku batérie odpojte a presuňte na suché miesto s teplotným rozsahom od 5 °C do 40 °C. O opravu zásuvky požiadajte licencovaného elektrikára.
Indikátor LED na nabíjačke batérie svieti načerveno.	<ol style="list-style-type: none"> Nabíjačka batérie alebo batéria sa nachádza nad alebo pod vhodným teplotným rozsahom. 	<ol style="list-style-type: none"> Nabíjačku batérie odpojte a presuňte ju aj batériu na suché miesto s teplotným rozsahom od 5 °C do 40 °C.
Indikátor LED na nabíjačke batérie bliká načerveno.	<ol style="list-style-type: none"> Dochádza ku chybe komunikácie medzi batériou a nabíjačkou. Batéria je slabá. 	<ol style="list-style-type: none"> Vyberte batériu z nabíjačky batérie, odpojte nabíjačku batérie zo zásuvky a počkajte 10 sekúnd. Znova zapojte nabíjačku batérie do zásuvky a vložte do nej batériu. Ak indikátor LED na nabíjačke batérie stále bliká načerveno, znova zopakujte tento postup. Ak indikátor LED na nabíjačke batérie stále bliká načerveno aj po 2 pokusoch, batériu správne zlikvidujte v recyklačnom stredisku. Ak je batéria v záruke, obráťte sa na autorizovaného servisného predajcu alebo ju správne zlikvidujte v recyklačnom stredisku.

Upozornenie o ochrane osobných údajov pre EHP/Spojené kráľovstvo

Spôsob, akým spoločnosť Toro využíva vaše osobné údaje

Spoločnosť Toro Company (ďalej uvádzané ako „spoločnosť Toro“) rešpektuje vaše súkromie. Keď nakupujete naše produkty, môžeme si zaznamenať určité vaše osobné údaje, a to priamo od vás alebo prostredníctvom miestnej pobočky alebo predajcu spoločnosti Toro. Spoločnosť Toro využíva tieto informácie na plnenie zmluvných záväzkov, ako je napríklad registrácia záruky, spracovanie žiadosti o poskytnutie záruky alebo skontaktovanie sa s vami v prípade stiahnutia produktu z trhu, a na legitímne obchodné účely, ako je napríklad zisťovanie spokojnosti zákazníkov, skvalitňovanie produktov alebo poskytovanie informácií o produktoch, ktoré vás môžu zaujímať. Spoločnosť Toro môže poskytnúť vaše údaje svojim pobočkám, sesterským spoločnostiam, predajcom alebo iným obchodným partnerom v súvislosti s ktoroukoľvek z týchto činností. Osobné údaje môžeme zverejniť aj v prípade, keď to vyžaduje zákon alebo v súvislosti s predajom, kúpou alebo zlúčením podniku. Vaše osobné údaje nikdy nepredáme žiadnej inej spoločnosti na marketingové účely.

Uchovávanie vašich osobných údajov

Spoločnosť Toro bude uchovávať vaše osobné údaje dovtedy, kým to bude relevantné na vyššie uvedené účely a v súlade so zákonnými požiadavkami. Ďalšie informácie o platných lehotách uchovávaní vám poskytneme na adrese legal@toro.com.

Záväzok spoločnosti Toro týkajúci sa bezpečnosti

Vaše osobné údaje sa môžu spracúvať v USA alebo inej krajine, v ktorej môžu platiť menej prísne zákony na ochranu údajov ako v krajine vášho bydliska. Pri každom prenose vašich údajov mimo územia krajiny vášho bydliska podnikneme kroky požadované zo zákona na zaručenie vhodnej ochrany vašich údajov a zaistenia ich bezpečného prenosu.

Prístup a oprava

Môžete mať právo opraviť alebo revidovať svoje osobné údaje, prípadne namietať voči ich spracovaniu či obmedziť prístup k nim. V takom prípade napíšte e-mail na adresu legal@toro.com. Ak máte obavy súvisiace so spôsobom, akým spoločnosť Toro spracúva vaše údaje, odporúčame vám, aby ste sa v tejto záležitosti obrátili priamo na nás. Upozorňujeme, že osoby s trvalým pobytom v Európe majú právo podať sťažnosť na príslušný úrad na ochranu údajov.



Count on it.