



# Kosiarka ręczna TurfMaster 76 cm

Model nr 22207—Numer seryjny 410100000 i wyższe

Form No. 3450-799 Rev A

Podręcznik operatora

## Wprowadzenie

Ta pchana kosiarka z obrotowymi ostrzami jest przeznaczona do użytku przez profesjonalnych operatorów. Została zaprojektowana przede wszystkim do koszenia trawy na dobrze utrzymanych trawnikach prywatnych lub publicznych. Używanie produktu w celach niezgodnych z jego przeznaczeniem może okazać się niebezpieczne dla operatora i osób postronnych.

Przeczytaj uważnie poniższe informacje, aby poznać zasady właściwej obsługi i konserwacji urządzenia, nie uszkodzić go i uniknąć obrażeń ciała. Odpowiedzialność za prawidłowe i bezpieczne użytkowanie produktu spoczywa na Tobie.

Aby uzyskać więcej informacji, w tym dotyczących bezpieczeństwa, materiałów szkoleniowych, informacji na temat akcesoriów, pomocy w znalezieniu autoryzowanego sprzedawcy lub rejestracji produktu odwiedź [www.Toro.com](http://www.Toro.com).

Aby skorzystać z serwisu, zakupić oryginalne części Toro lub uzyskać dodatkowe informacje, skontaktuj się z przedstawicielem autoryzowanego serwisu lub biurem obsługi klienta firmy Toro, a także przygotuj numer modelu i numer seryjny urządzenia. **Rysunek 1** przedstawia położenie numeru modelu i numeru seryjnego na produkcie. Zapisz numery w przewidzianym na to miejscu.

**Ważne:** Urządzeniem mobilnym zeskanuj kod QR na tabliczce z numerem seryjnym (jeśli występuje), aby uzyskać informacje o gwarancji, częściach zamiennych i innych kwestiach związanych z produktem

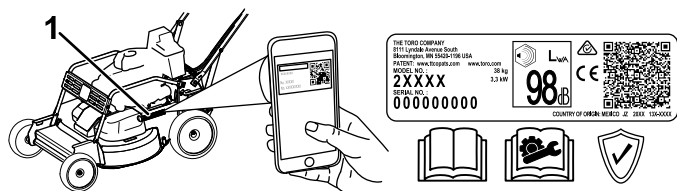

**Rysunek 1**

1. Lokalizacja numeru modelu i numeru seryjnego

Model nr \_\_\_\_\_

Numer seryjny \_\_\_\_\_

Niniejsza instrukcja zawiera opis potencjalnych zagrożeń, a zawarte w niej ostrzeżenia zostały oznaczone symbolem ostrzegawczym (**Rysunek 2**), który sygnalizuje niebezpieczeństwo mogące spowodować poważne obrażenia lub śmierć w razie zlekceważenia zalecanych środków ostrożności.



**Rysunek 2**

Symbol ostrzegawczy

g000502

W niniejszej instrukcji występują dwa słowa podkreślające wagę informacji. **Ważne** zwraca uwagę na szczególne informacje techniczne, a **Uwaga** podkreśla informacje ogólne wymagające uwagi.

Opisywane urządzenie jest zgodne ze wszystkimi obowiązującymi dyrektywami Unii Europejskiej; szczegółowe informacje zamieszczone są w odpowiedniej deklaracji zgodności, w oddzielnym arkuszu.

### Moment obrotowy na wale lub moment użyteczny:

Moment obrotowy na wale silnika lub moment użyteczny silnika został wyznaczony laboratoryjnie przez producenta silnika, zgodnie z wytycznymi Stowarzyszenia Inżynierów Motoryzacji (SAE) J1940 lub J2723. Rzeczywisty moment obrotowy silnika w kosiarce tej klasy może być znacznie niższy z powodu jej dostosowania do wymagań dotyczących bezpieczeństwa, emisji oraz eksploatacji. Można je znaleźć w dołączonej do maszyny dokumentacji producenta silnika.

Nie wolno ingerować w zabezpieczenia maszyny ani wyłączać ich. Należy regularnie sprawdzać poprawność ich działania. Nie wolno podejmować prób regulacji lub manipulacji przy elementach sterujących prędkością obrotową silnika. Może to spowodować wystąpienie niebezpiecznego stanu, prowadzącego do obrażeń ciała.



# Spis treści

Wprowadzenie .....	1
Bezpieczeństwo .....	2
Ogólne zasady bezpieczeństwa .....	2
Naklejki informacyjne i ostrzegawcze .....	4
Montaż .....	7
1 Instalacja uchwytu .....	7
2 Wlewanie oleju do silnika .....	8
3 Montaż worka na trawę .....	8
Przegląd produktu .....	10
Elementy sterowania .....	10
Specyfikacje .....	11
Osprzęt/akcesoria .....	11
Działanie .....	11
Przed rozpoczęciem pracy .....	11
Bezpieczeństwo przed rozpoczęciem pracy .....	11
Uzupełnianie paliwa .....	12
Sprawdzanie poziomu oleju w silniku .....	12
Regulacja wysokości uchwytu .....	13
Regulacja wysokości cięcia .....	13
Sprawdzanie działania systemu zatrzymania ostrza .....	15
W czasie pracy .....	15
Bezpieczeństwo w czasie pracy .....	15
Uruchamianie silnika .....	16
Używanie napędu trybu samobieżnego oraz włączanie napędu ostrzy .....	17
Zatrzymywanie silnika .....	18
Załączanie hamulca postojowego .....	18
Wyłączanie hamulca postojowego .....	18
Recykling ścinków .....	19
Workowanie ścinków .....	19
Boczny wyrzut ścinków trawy .....	20
Rady związane z posługiwaniem się urządzeniem .....	21
Po pracy .....	22
Bezpieczeństwo po pracy .....	22
Czyszczenie dolnej części urządzenia .....	22
Czyszczenie kół .....	23
Konserwacja .....	24
Zalecany harmonogram konserwacji .....	24
Zasady bezpieczeństwa podczas konserwacji .....	24
Konserwacja filtra powietrza .....	25
Wymiana oleju silnikowego .....	25
Wymiana filtra oleju .....	26
Serwisowanie świecy zapłonowej .....	27
Kontrola stanu pasów .....	27
Opróżnianie zbiornika paliwa i czyszczenie filtra .....	28
Wymiana filtra paliwa .....	28
Serwisowanie systemu napędu ostrzy .....	28
Serwisowanie ostrzy .....	29
Wymiana pasa ostrze-napęd .....	32

Wymiana pasa ostrze-hamulec-sprzęgło (BBC) .....	33
Regulacja linki ostrza/hamulca .....	33
Wymiana pasa przekładni napędowej .....	34
Regulacja linki hamulca postojowego .....	36
Regulacja napędu samobieżnego .....	37
Przechowywanie .....	37
Bezpieczeństwo przy przechowywaniu .....	37
Informacje ogólne .....	37
Przygotowanie układu paliwowego .....	37
Przygotowanie silnika .....	38
Przygotowanie maszyny po przechowywa- niu .....	38
Rozwiązywanie problemów .....	39

## Bezpieczeństwo

Maszyna została zaprojektowana zgodnie z normą EN ISO 5395.

## Ogólne zasady bezpieczeństwa

Produkt ten może spowodować amputację dłoni i stóp oraz wyrzucać obiekty. Aby uniknąć poważnych obrażeń ciała lub śmierci, zawsze przestrzegaj wszystkich instrukcji dotyczących bezpieczeństwa.

- Przed uruchomieniem silnika należy przeczytać, zrozumieć i przestrzegać instrukcje i ostrzeżenia zawarte w niniejszej *Instrukcji obsługi* oraz na maszynie i osprzęcie.
- Nie zbliżać dłoni ani stóp do ruchomych części maszyny, ani nie wkładać ich pod nią. Nie zbliżać się do otworów wyrzutowych.
- Zabronione jest używanie maszyny bez założonych i poprawnie funkcjonujących wszystkich osłon oraz innych urządzeń ochronnych.
- Nie zezwalaj osobom postronnym ani dzieciom na podchodzenie w pobliże obszaru pracy. Nigdy nie pozwalaj dzieciom obsługiwać maszyny. Obsługiwać maszynę mogą jedynie osoby odpowiedzialne, przeszkolone, zaznajomione z instrukcją i dysponujące odpowiednimi możliwościami fizycznymi.
- Przed przystąpieniem do serwisowania, uzupełniania paliwa czy usuwania przyczyny zatkania się zatrzymaj maszynę, wyłącz silnik i odczekaj, aż wszystkie części ruchome się zatrzymają.

Niewłaściwe użytkowanie lub konserwacja maszyny może spowodować obrażenia ciała. W celu zmniejszenia ryzyka obrażeń ciała postępuj zgodnie z tymi zasadami bezpieczeństwa i zawsze zwracaj uwagę na ostrzegawczy symbol bezpieczeństwa

▲, który oznacza: Uwaga, Ostrzeżenie lub Niebezpieczeństwo – zasady bezpieczeństwa osobistego. Nieprzestrzeganie powyższych zasad może doprowadzić do obrażeń ciała lub śmierci.

# Naklejki informacyjne i ostrzegawcze



Etykiety dotyczące bezpieczeństwa oraz instrukcje są wyraźnie widoczne dla operatora i znajdują się w pobliżu wszystkich miejsc potencjalnego zagrożenia. Uszkodzone i brakujące etykiety należy wymienić.



decaloemarkt

## Oznaczenie producenta

- Oznaczenie to identyfikuje ostrze jako część pochodzącą od oryginalnego producenta maszyny.

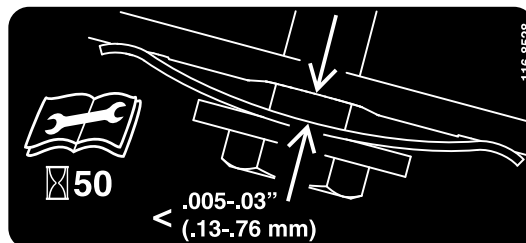

decal116-8528

## 116-8528

- Przed przystąpieniem do konserwacji maszyny przeczytaj *Instrukcję obsługi*.
- Sprawdź napięcie pasa co 50 godzin pracy.

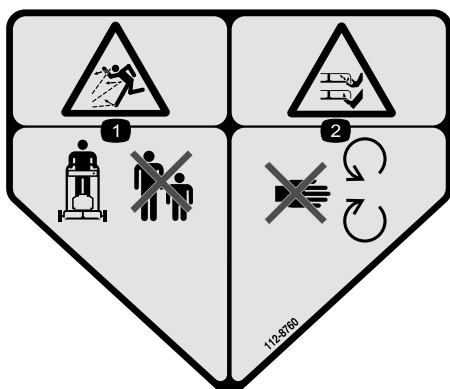

decal112-8760

## 112-8760

- Niebezpieczeństwo wyrzucania przedmiotów – należy pilnować aby osoby postronne nie zbliżały się.
- Niebezpieczeństwo przecięcia/odcięcia ręki lub nogi, ostrze kosiarki – nie zbliżaj się do części ruchomych.



decal116-9313

## 116-9313

- Przeczytaj *Instrukcję obsługi*.
- Zagrożenie pożarowe
- Niebezpieczeństwo inhalacji gazów toksycznych
- Gorąca powierzchnia; ryzyko poparzenia

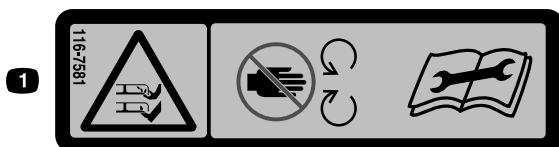

decal116-7581

## 116-7581

- Niebezpieczeństwo przecięcia/odcięcia ręki lub nogi, ostrze kosiarki – nie zbliżaj się do części ruchomych. Przed serwisowaniem lub czyszczeniem maszyny zapoznaj się z *Instrukcją obsługi*.



decal120-9570

## 120-9570

- Ostrzeżenie – zachowaj odległość od części ruchomych; wszystkie zabezpieczenia i osłony muszą znajdować się na swoim miejscu.

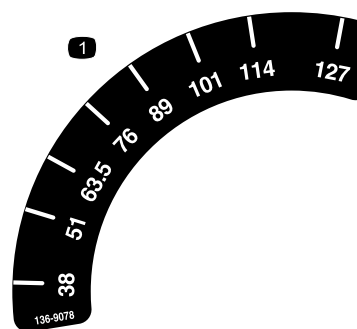

decal136-9078

## 136-9078

- Wysokość cięcia



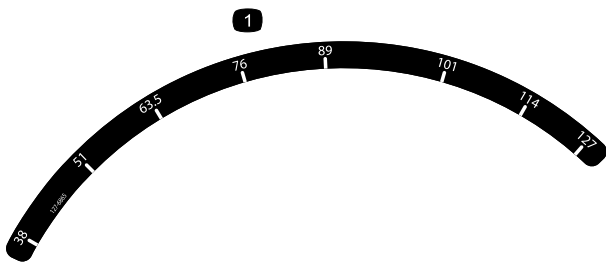

127-6865

decal127-6865

1. Wysokość cięcia

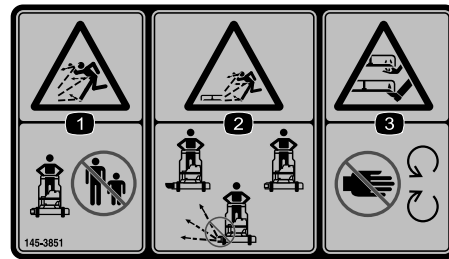

145-3851

decal145-3851

1. Niebezpieczeństwo wyrzucania przedmiotów – należy pilnować, aby osoby postronne nie zbliżały się do maszyny.
2. Niebezpieczeństwo wyrzucania przedmiotów z kanału wyrzutowego – nie obsługiwać maszyny bez zamontowanej zaślepki wyrzutu bocznego, kanału wyrzutowego lub deflektora.
3. Niebezpieczeństwo przecięcia/odcięcia ręki lub nogi, ostrze kosiarki – nie zbliżaj się do części ruchomych.

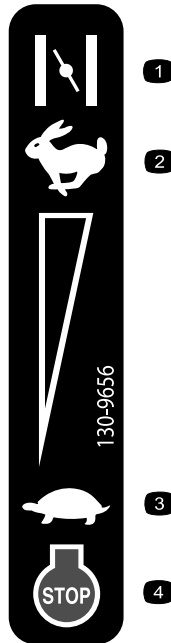

130-9656

decal130-9656

1. Ssanie
2. Szybko
3. Wolno
4. Silnik – zatrzymanie (wyłączenie)



139-5405

decal139-5405

1. Hamulec postojowy — załączony
2. Hamulec postojowy — rozłączony



decal116-7583

### 116-7583

1. Ostrzeżenie – zapoznaj się z treścią *instrukcji obsługi*, nie obsługuj maszyny bez odpowiedniego przeszkolenia.
2. Niebezpieczeństwo wyrzucania przedmiotów – należy pilnować aby osoby postronne nie zbliżały się.
3. Uwaga na wyrzucane przedmioty – zabrania się eksploatacji kosiarki bez zaślepki wyrzutu do tyłu lub worka.
4. Niebezpieczeństwo przecięcia/odcięcia ręki lub nogi, ostrze kosiarki – nie zbliżaj się do części ruchomych; wszystkie osłony muszą być zainstalowane.
5. Ostrzeżenie – korzystaj z ochroniaczy słuchu.
6. Niebezpieczeństwo przecięcia/odcięcia ręki lub nogi, ostrze kosiarki – nie koś, jeżdżąc w górę i w dół zbocza; koś, jadąc w lewo i prawo w poprzek zbocza; wyłącz silnik przed opuszczeniem maszyny; przed koszeniem zbierz wszystkie odpady; cofając, patrz za siebie.

# Montaż

**Ważne:** Zdejmij i wyrzuć zabezpieczający arkusz z tworzywa osłaniający silnik oraz wszelkie inne elementy z tworzywa lub folii użyte do zabezpieczenia maszyny.

1

## Instalacja uchwytu

Nie są potrzebne żadne części

### Procedura

#### **⚠ OSTRZEŻENIE**

Nieprawidłowe złożenie lub rozłożenie uchwytu może spowodować uszkodzenie linek, skutkując wystąpieniem niebezpiecznych warunków eksploatacji.

- Rozkładając lub składając uchwyt, nie wolno dopuścić do uszkodzenia linek.
- W przypadku uszkodzenia linki skontaktuj się z przedstawicielem autoryzowanego serwisu.

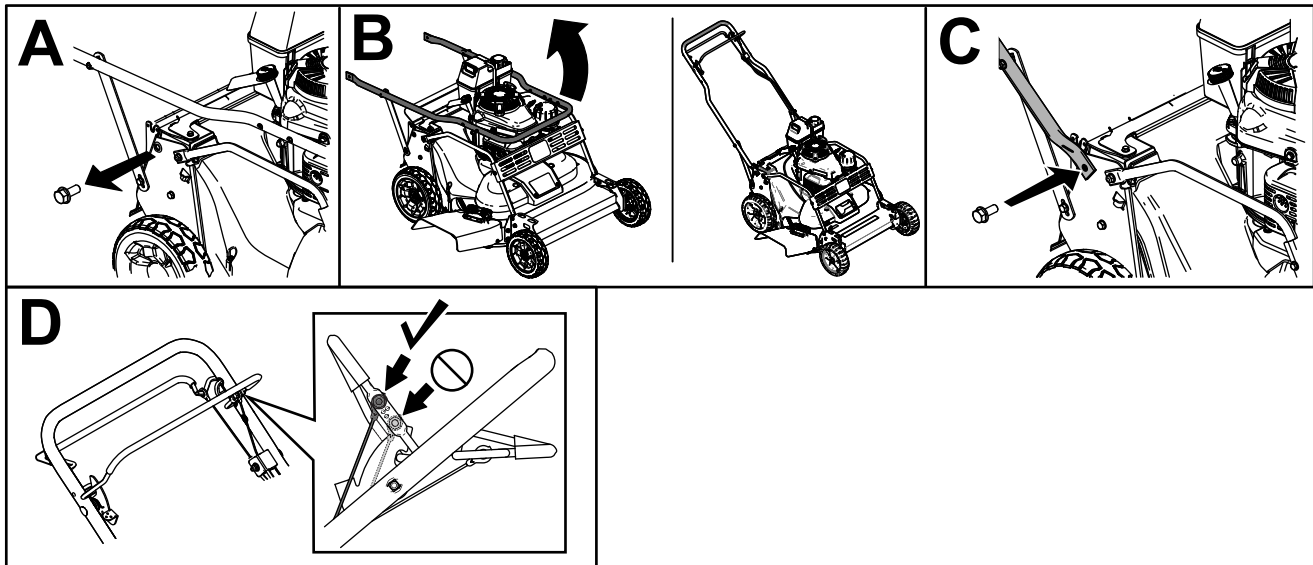

Rysunek 3

g235869

# 2

## Wlewanie oleju do silnika

Nie są potrzebne żadne części

### Procedura

**Ważne:** Maszyna jest dostarczana bez oleju silnikowego. Przed uruchomieniem silnika dolej oleju do silnika.

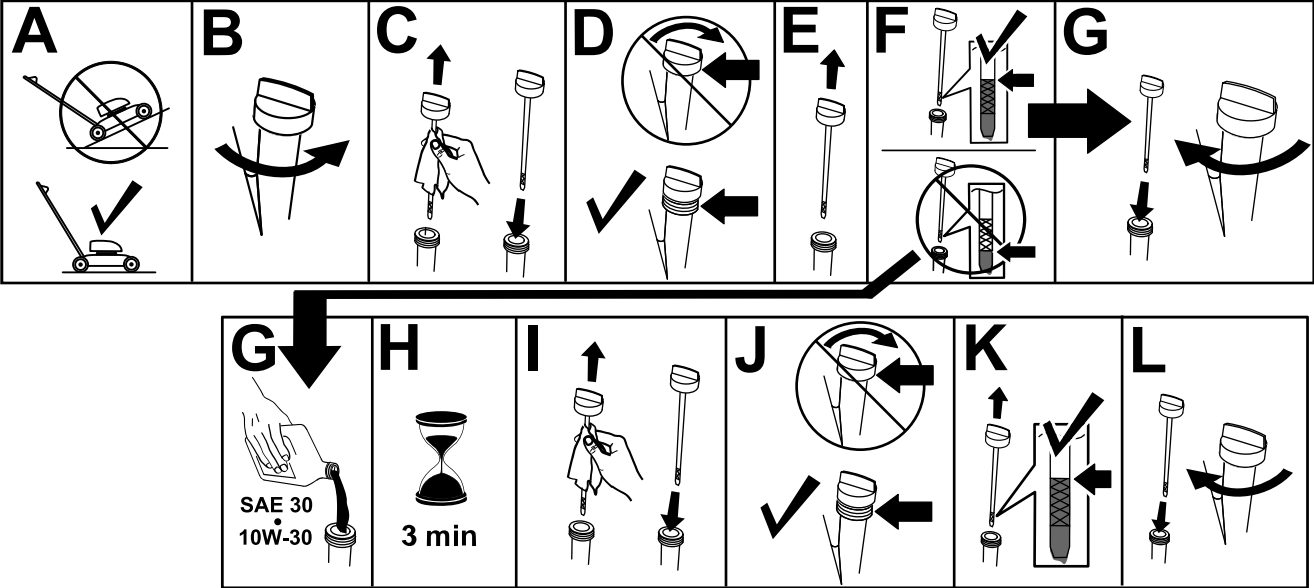

Rysunek 4

g235721

# 3

## Montaż worka na trawę

Nie są potrzebne żadne części

### Procedura

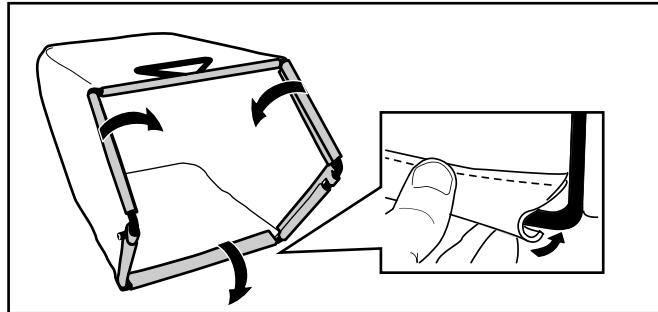

Rysunek 5

g238450

# Przegląd produktu

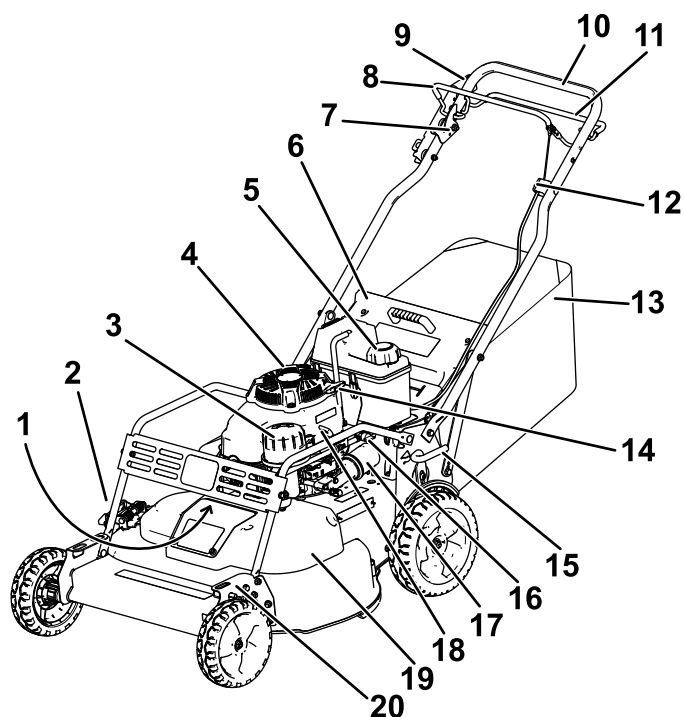

**Rysunek 6**

g276361

- |   |  |
|---|--|
| 1. Świca zapłonowa (pod osłoną szczotki)  | 11. Uchwyt napędu                                  |
| 2. Deflektor wyrzutu w bok                | 12. Regulacja napędu                               |
| 3. Filtr powietrza                        | 13. Worek na trawę                                 |
| 4. Wlew oleju/miernik poziomu             | 14. Uchwyt rozrusznika linkowego                   |
| 5. Korek zbiornika paliwa                 | 15. Dźwignia regulacji wysokości koszenia z tyłu   |
| 6. Tylny deflektor                        | 16. Zawór odcinający paliwo                        |
| 7. Dźwignia blokująca sterowania ostrzami | 17. Filtr oleju                                    |
| 8. Dźwignia sterująca ostrzami            | 18. Dźwignia przepustnicy                          |
| 9. Dźwignia hamulca postojowego           | 19. Pokrywa pasa                                   |
| 10. Uchwyt                                | 20. Dźwignia regulacji wysokości koszenia z przodu |

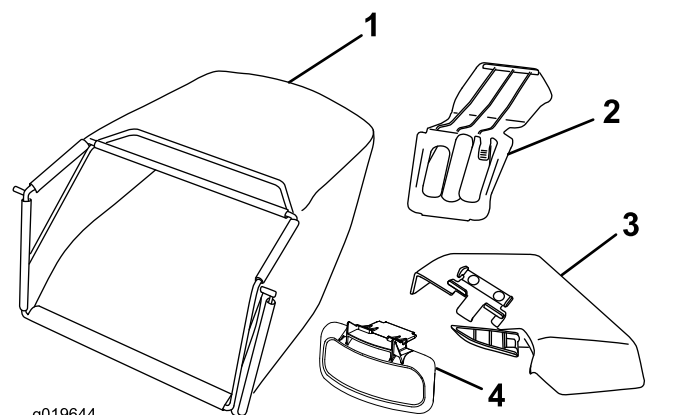

g019644

g019644

**Rysunek 7**

- |                             |                            |
|-----------------------------|----------------------------|
| 1. Worek na trawę           | 3. Tunel wyrzutu w bok     |
| 2. Zaślepka wyrzutu do tyłu | 4. Deflektor wyrzutu w bok |

## Elementy sterowania

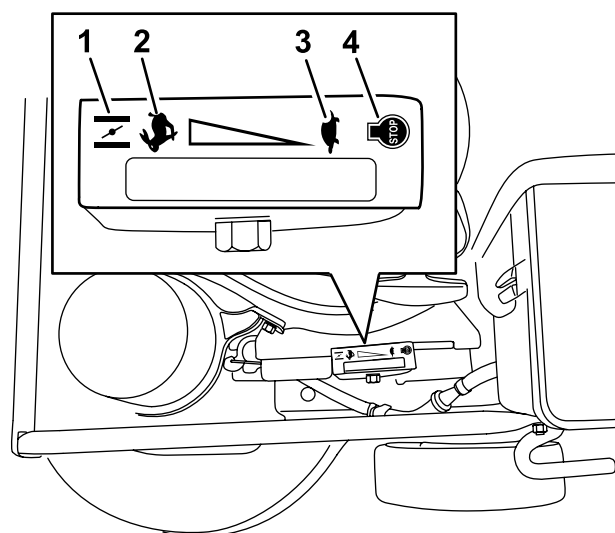

g340478

**Rysunek 8**

Przepustnica (dźwignia przepustnicy nie jest ukazana, aby lepiej uwidocznić przepustnicę)

- |           |          |
|-----------|----------|
| 1. Ssanie | 3. Wolno |
| 2. Szybko | 4. Stop  |

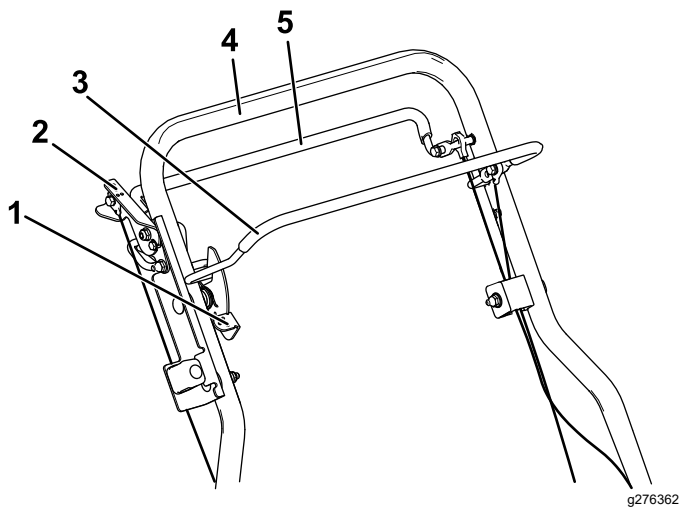

Rysunek 9

- |   |                  |
|---|------------------|
| 1. Dźwignia blokująca sterowania ostrzami | 4. Uchwyt        |
| 2. Hamulec postojowy                      | 5. Uchwyt napędu |
| 3. Dźwignia sterująca ostrzami            |                  |

## Specyfikacje

Model	Ciężar	Długość	Szerokość	Wysokość
22207	85 kg	169 cm	81 cm	97 cm

## Osprzęt/akcesoria

Dostępna jest gama osprzętu i akcesoriów zatwierdzonych przez firmę Toro przeznaczonych do stosowania z urządzeniem i zwiększających jego możliwości. Skontaktuj się z przedstawicielem autoryzowanego serwisu, dystrybutorem lub wejdź na stronę [www.Toro.com](http://www.Toro.com), aby uzyskać listę zatwierdzonego osprzętu i zatwierdzonych akcesoriów.

Dla zagwarantowania wydajnej i bezpiecznej pracy maszyny należy stosować wyłącznie części zamienne/akcesoria zalecane przez firmę Toro. Części zamienne i akcesoria wykonane przez innych producentów mogą być niebezpieczne. Stosowanie ich mogłoby unieważnić gwarancję na produkt.

## Działanie

**Informacja:** Określ lewą i prawą stronę maszyny ze standardowego stanowiska operatora.

## Przed rozpoczęciem pracy

### Bezpieczeństwo przed rozpoczęciem pracy

#### Ogólne zasady bezpieczeństwa

- Przed przystąpieniem do regulacji, serwisowania, czyszczenia lub przed przechowywaniem sprzętu należy zawsze wyłączyć maszynę i poczekać, aż wszystkie elementy ruchome się zatrzymają, a maszyna ostygnie.
- Należy zapoznać się z bezpieczną obsługą urządzeń, elementami sterującymi operatora i znakami bezpieczeństwa.
- Sprawdź, czy osłony i zabezpieczenia, takie jak deflektory lub wychwytywacze trawy, są prawidłowo zamocowane i działają prawidłowo.
- Zawsze sprawdzaj maszynę, aby upewnić się, że ostrza oraz śruby ostrzy nie są zużyte ani uszkodzone.
- Sprawdź obszar, w którym zamierzasz używać maszyny i usuń wszelkie objekty, które mogłyby wpłynąć na pracę maszyny lub zostać podrzucone przez maszynę.
- Zetknięcie się z ruchomym ostrzem prowadzi do poważnych obrażeń ciała. Nie wkładaj palców pod obudowę.

### Bezpieczeństwo związane z paliwem

- Paliwo jest niezwykle łatwopalne i wybuchowe. Zapłon lub wybuch paliwa może poparzyć operatora i osoby postronne oraz spowodować straty materialne.
  - Aby zapobiec zapaleniu paliwa przez ładunek elektrostatyczny, przed napełnianiem ustaw kanister lub urządzenie bezpośrednio na podłożu, a nie w pojeździe ani na innym przedmiocie.
  - Uzupełniaj zbiornik paliwa na zewnątrz, na otwartej przestrzeni, gdy silnik jest zimny. Wytrzymaj paliwo, które się rozlało.
  - Nie zbliżaj się do paliwa, kiedy palisz. Paliwo nie może znajdować się w pobliżu otwartego płomienia ani isker.

- Nigdy nie zdejmuj korka zbiornika paliwa ani nie uzupełniaj paliwa w trakcie pracy silnika lub gdy jest on rozgrzany.
- W przypadku rozlania paliwa nie próbuj włączać silnika. Unikaj możliwości spowodowania zapłonu do czasu rozproszenia oparów paliwa.
- Przechowuj paliwo w atestowanym kanistrze, poza zasięgiem dzieci.
- W przypadku połknięcia paliwo jest szkodliwe dla zdrowia i może prowadzić do śmierci. Długotrwałe wystawienie na działanie oparów może wywołać poważne obrażenia i choroby.
  - Unikaj długotrwałego wdychania oparów paliwa.
  - Nie zbliżaj rąk ani twarzy do pistoletu dystrybutora paliwa i otworu zbiornika paliwa.
  - Unikaj kontaktu paliwa z oczami i ze skórą.

Metanol	Brak
MTBE (Eter tert-butylo- metylowy)	Mniej niż 15% objętościowo
Olej	Nie wolno dodawać do paliwa

Należy stosować wyłącznie czyste, świeże (nie starsze niż 30 dni) paliwo z wiarygodnego źródła.

**Ważne:** Aby ograniczyć problemy z uruchamianiem, dodaj do świeżego paliwa środek stabilizujący/dodatek uszlachetniający w ilości wskazanej przez producenta.

Napełnij zbiornik paliwa w sposób pokazany na **Rysunek 10**.

**Informacja:** Pojemność zbiornika paliwa wynosi 3,76 l.

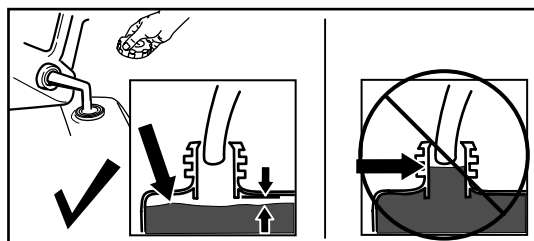

Rysunek 10

g230458

## Uzupełnianie paliwa

Typ	Benzyna bezołowiowa
Minimalna liczba oktanowa	87 (USA) lub 91 (oktany badawcze poza USA)
Etanol	Nie więcej niż 10% objętościowo

## Sprawdzanie poziomu oleju w silniku

Okres pomiędzy przeglądami: Przed każdym użyciem lub codziennie

**Ważne:** Jeśli poziom oleju w skrzyni korbowej jest zbyt niski lub zbyt wysoki, uruchomienie silnika może spowodować jego uszkodzenie.

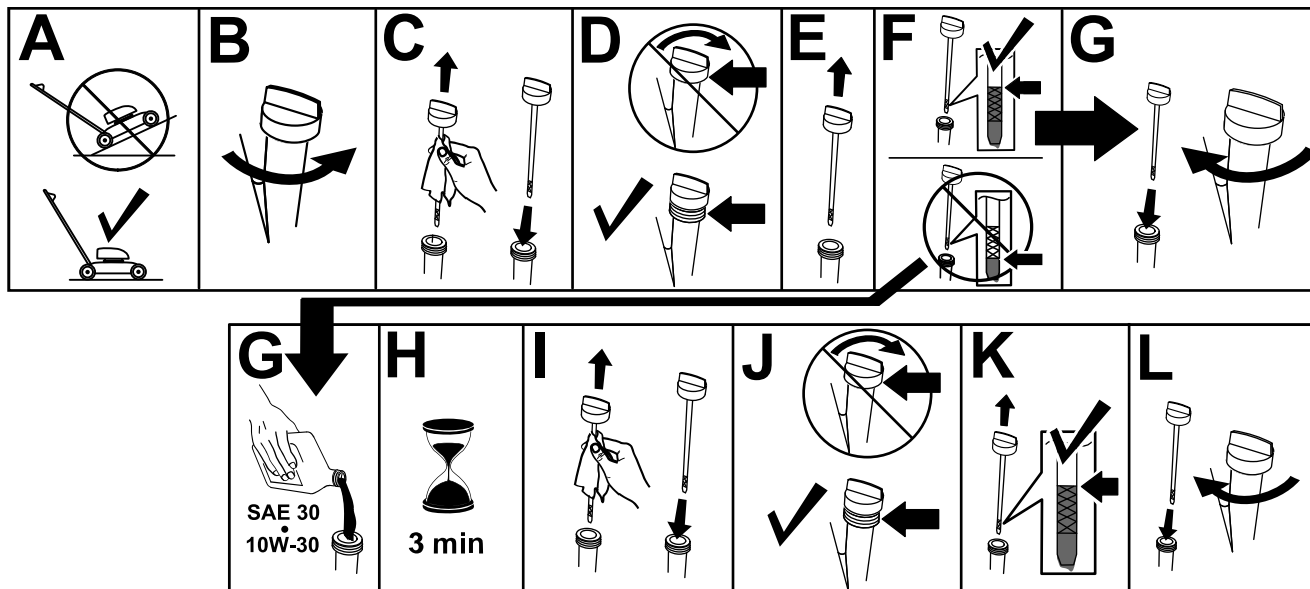

Rysunek 11

g235721



# Regulacja wysokości uchwytu

Uchwyt można podnosić lub opuszczać do jednej z 3 pozycji, aby uzyskać najwygodniejsze położenie (Rysunek 12).

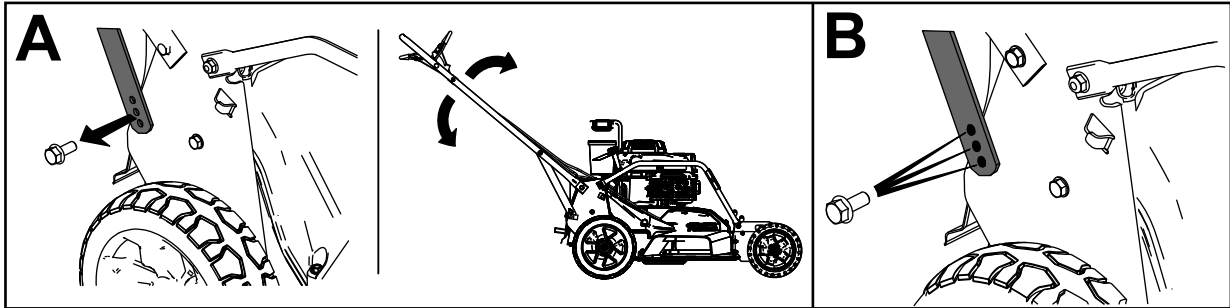

Rysunek 12

g235868

1. Odkręć obie śruby uchwytu i ich nakrętki.
2. Przesuń uchwyt na pożądaną wysokość.
3. Zabezpiecz uchwyt wykręconymi wcześniej śrubami i nakrętkami.

# Regulacja wysokości cięcia

## **▲ OSTRZEŻENIE**

Podczas regulacji wysokości cięcia Twoje dłonie mogą mieć kontakt z ostrzami, co może doprowadzić do poważnych obrażeń.

- **Przed regulacją wysokości cięcia wyłącz silnik i odczekaj, aż wszystkie części ruchome się zatrzymają.**
- **Regulując wysokość koszenia nie wkładaj palców pod obudowę.**

Wysokość cięcia jest regulowana za pomocą przedniej i tylnej dźwigni. Obie dźwignie znajdują się po lewej stronie maszyny. Aby unieść lub obniżyć maszynę, naciśnij na dźwignię, unieś lub obniż maszynę i zwolnij dźwignię.

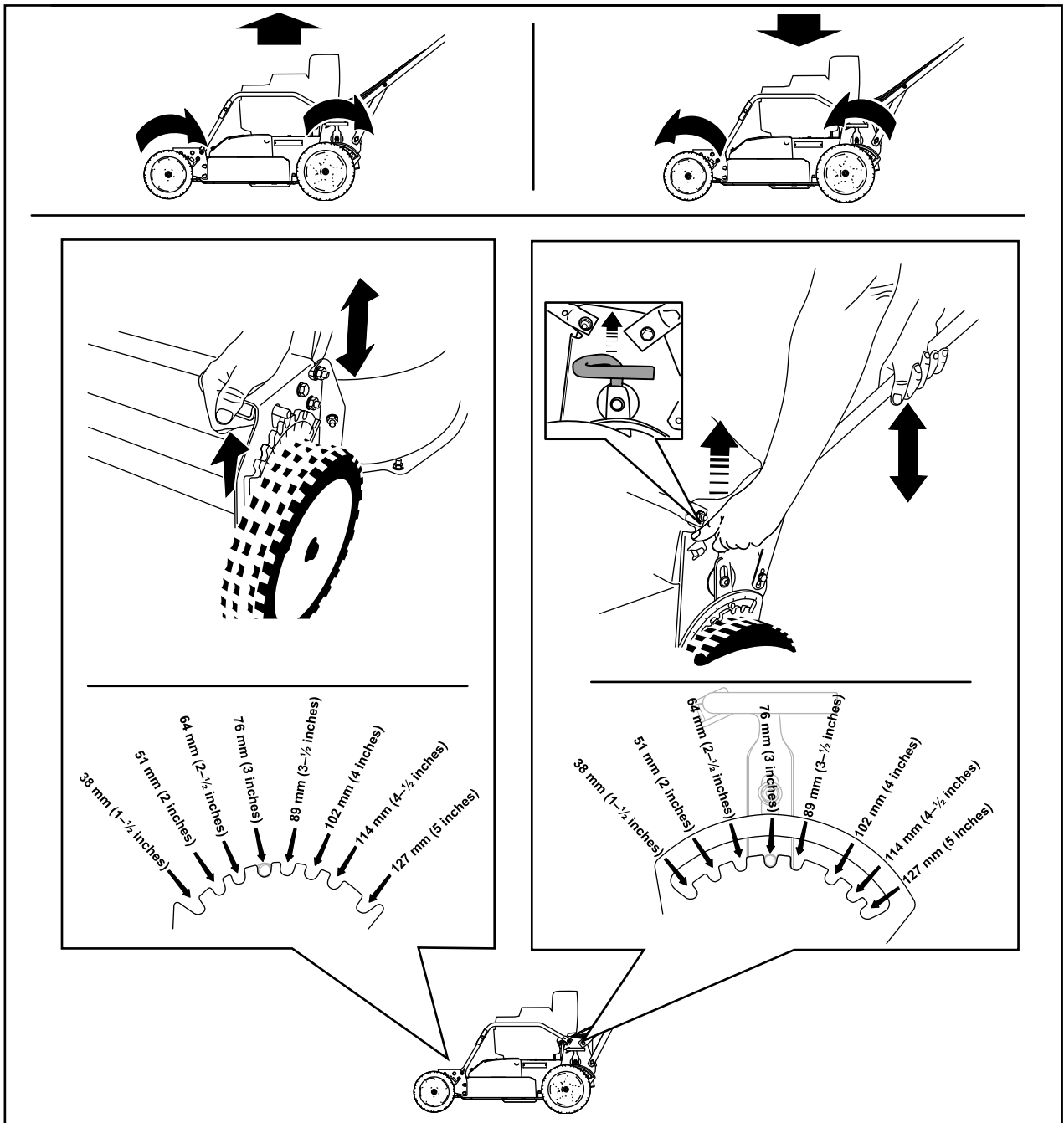

Rysunek 13

g232160

# Sprawdzanie działania systemu zatrzymania ostrza

Przed każdym użyciem sprawdź, czy ostrza zatrzymują się w ciągu 3 sekund od zwolnienia dźwigni sterowania.

## Z użyciem worka na trawę

**Okres pomiędzy przeglądami:** Przed każdym użyciem lub codziennie—Sprawdź działanie systemu zatrzymania ostrza. Ostrza powinny zatrzymać się w ciągu 3 sekund od zwolnienia dźwigni sterowania; jeżeli zatrzymują się w czasie dłuższym, skontaktuj się z autoryzowanym serwisem.

Do sprawdzenia działania systemu zatrzymania ostrza można użyć worka na trawę.

1. Wyjmij zaślepkę wyrzutu do tyłu.
2. Zamontuj na maszynie pusty worek na trawę.
3. Uruchom silnik.
4. Załącz ostrza.

**Informacja:** Worek powinien zacząć zwiększać objętość, wskazując, że ostrza się obracają.

5. Obserwując worek zwolnij dźwignię sterowania.

**Informacja:** Jeśli worek nie sflacza w ciągu 3 sekund od zwolnienia dźwigni sterowania, system zatrzymania ostrza może się psuć, co, jeśli zostanie zignorowane, może spowodować powstanie niebezpiecznych warunków eksploatacji. Oddaj maszynę do przeglądu i naprawy przez przedstawiciela autoryzowanego serwisu.

6. Wyłącz silnik i zaczekaj, aż wszystkie ruchome części się zatrzymają.

## Bez użycia worka na trawę

1. Przenieść maszynę na utwardzoną powierzchnię, w obszarze, na którym nie wieje wiatr.
2. Ustaw wszystkie 4 koła na wysokość koszenia 89 mm.
3. Weź pół arkusza gazety i zgnieć go w kulkę wystarczająco małą, aby można było ją włożyć pod maszynę (o średnicy około 75 mm).
4. Umieść kulkę zrobioną z gazety około 13 cm przed maszyną.
5. Uruchom silnik.

6. Załącz ostrza.
7. Zwolnij dźwignię sterowania i zacznij odliczać 3 sekundy.
8. Po doliczeniu do 3 popchnij szybko maszynę do przodu, nad kulkę zrobioną z gazety.
9. Wyłącz silnik i zaczekaj, aż wszystkie ruchome części się zatrzymają.
10. Przejdź do przodu maszyny i sprawdź kulkę zrobioną z gazety.

**Informacja:** Jeśli kulka zrobiona z gazety nie znalazła się pod maszyną, powtórz kroki od 4 do 10.

**Ważne:** Jeśli kulka została rozwinięta lub postrzępiona, ostrza nie zatrzymują się prawidłowo, co może skutkować niebezpiecznymi warunkami eksploatacji. Skontaktuj się z przedstawicielem autoryzowanego serwisu.

# W czasie pracy

## Bezpieczeństwo w czasie pracy

### Ogólne zasady bezpieczeństwa

- Noś odpowiednią odzież, w tym ochronę oczu, długie spodnie, pełne obuwie robocze z podeszwą antypoślizgową i ochronniki słuchu. Zwiąż włosy, jeśli są długie, i nie noś luźnej odzieży ani długiej biżuterii.
- Podczas obsługi maszyny zachowaj pełne skupienie. Nie podejmuj żadnych rozpraszających czynności, w przeciwnym razie możesz spowodować obrażenia lub wyrządzić szkody w mieniu.
- Nie używaj maszyny będąc chorym, zmęczonym lub pod wpływem alkoholu lub narkotyków.
- Ostrze jest ostre; kontakt z nim może doprowadzić do poważnych obrażeń ciała. Przed opuszczeniem stanowiska operatora wyłącz silnik, wyjmij klucz zapłonu (jeżeli występuje) i odczekaj, aż wszystkie części ruchome się zatrzymają.
- Nie zezwalaj osobom postronnym na podchodzenie w pobliże obszaru pracy. Nie zezwalaj dzieciom na podchodzenie w pobliże obszaru pracy. Dopilnuj, aby znajdowały się pod opieką osoby dorosłej innej niż operator. Zatrzymaj maszynę, jeśli ktokolwiek wejdzie w obszar pracy.
- Przed i podczas wykonywania maszyną ruchu do tyłu patrz zawsze w dół i za siebie.

- Korzystaj z urządzenia tylko przy dobrej widoczności i odpowiednich warunkach pogodowych. Nie używaj maszyny, jeżeli występuje ryzyko wystąpienia wyładowań atmosferycznych.
- Mokra trawa lub liście mogą doprowadzić do poważnych obrażeń ciała w przypadku poślizgnięcia się na nich i kontaktu z ostrzem. Unikaj koszenia w mokrych warunkach.
- Zachowaj szczególną ostrożność, zbliżając się do zakrętów z ograniczoną widocznością, krzewów, drzew lub innych obiektów, które mogą ograniczać widoczność.
- Nie wolno kierować wyrzucanego materiału w kierunku żadnej osoby. Unikaj wyrzucania materiału na ściany lub przeszkody – może się on odbić w Twoją stronę. Przekraczając powierzchnie pokryte żwirem zatrzymaj ostrze(-a).
- Uważaj na dziury, koleiny, garby, kamienie lub inne ukryte objekty. Nierówne podłoże może spowodować utratę równowagi lub oparcia dla stóp.
- Jeśli maszyna uderzy w jakiś przedmiot lub zacznie wibrować, natychmiast wyłącz silnik, wyjmij kluczyk zapłonu (jeżeli występuje), odczekaj, aż wszystkie części ruchome się zatrzymają i odłącz przewód świecy zapłonowej przed sprawdzeniem, czy maszyna nie jest

uszkodzona. Przed kontynuowaniem pracy przeprowadź wszystkie niezbędne naprawy.

- Zanim opuścisz stanowisko operatora, zatrzymaj silnik, wyjmij kluczyk ze stacyjki (jeżeli występuje) i zaczekaj, aż wszystkie ruchome części się zatrzymają.
- Jeśli silnik pracował, będzie on gorący i może spowodować poważne oparzenia. Zachowuj bezpieczną odległość od rozgrzanego silnika.
- Uruchamiaj silnik jedynie w dobrze wentylowanych miejscach. Spaliny zawierają tlenek węgla, który jest bezwoną, śmiertelną trucizną.
- Sprawdzaj często elementy wychwytywacza trawy oraz kanału wyrzutowego pod kątem zużycia lub pogorszenia ich stanu i wymieniaj je w razie potrzeby na oryginalne części Toro.

## Bezpieczeństwo pracy na zboczu

- Koś zawsze w poprzek zbocza; nigdy w górę lub w dół. Zachowaj szczególną ostrożność, gdy zmieniasz kierunek jazdy na zboczach.
- Nie wolno kosić na nadmiernie stromych zboczach. Przy słabym oparciu stóp o grunt mogą wystąpić spowodowane ześlizgnięciem się i upadkiem.
- Zachowaj ostrożność przy koszeniu w pobliżu zboczy, rowów lub nasypów.

## Uruchamianie silnika

1. Podłącz kabel do świecy zapłonowej (Rysunek 6).
2. Otwórz zawór odcięcia paliwa (Rysunek 14).

**Informacja:** Po otwarciu zaworu odcięcia paliwa dźwignia powinna być ustawiona równoległe do przewodu paliwowego.

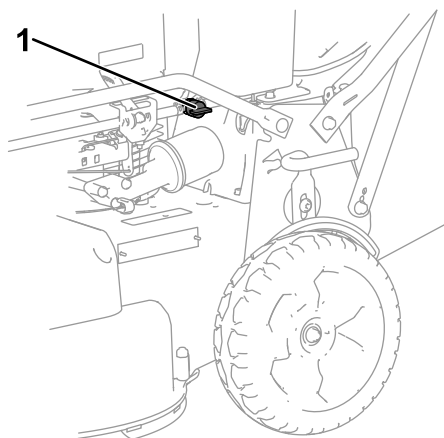

Rysunek 14

g276446

1. Zawór odcinający paliwo
3. Ustaw dźwignię przepustnicy w pozycji SSANIE (A na Rysunek 15).

4. Powoli pociągnij za uchwyt rozrusznika do momentu wyczucia oporu; następnie pociągnij go gwałtownie (B na [Rysunek 15](#)).
5. Ustaw dźwignię przepustnicy w pozycji SZYBKO po uruchomieniu silnika (C na [Rysunek 15](#)).

**Informacja:** Jeżeli silnik nie zostanie uruchomiony po 3 pociągnięciach, powtórz czynności od 3 do 5.

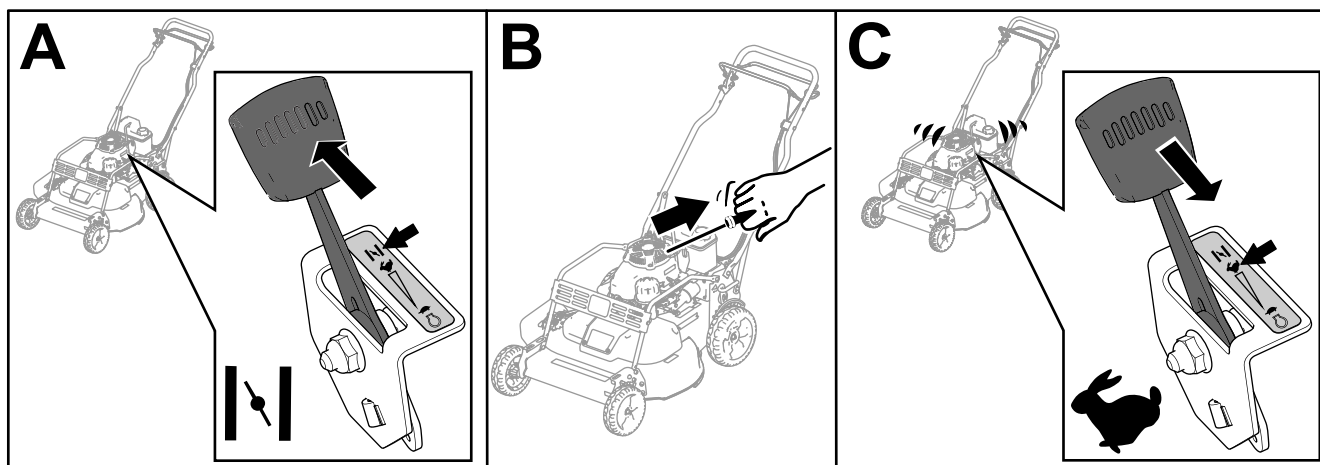

g232243

Rysunek 15

## Używanie napędu trybu samobieżnego oraz włączanie napędu ostrzy

Aby użyć napędu trybu samobieżnego, pociągnij i przytrzymaj wyłącznik napędu przy uchwycie ([Rysunek 16](#)).

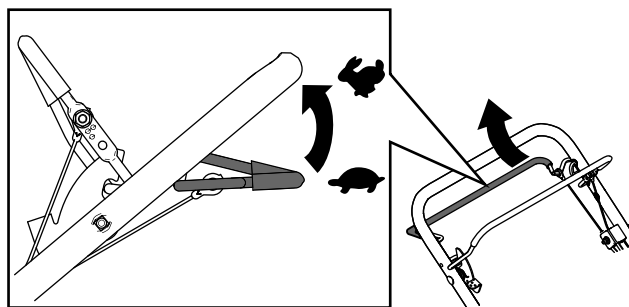

g237184

Rysunek 16

Aby załączyć ostrza:

1. Popchnij dźwignię blokującą sterowania ostrzami do przodu i przytrzymaj ją w tej pozycji, aby zwolnić dźwignię sterującą ostrzami (A na [Rysunek 17](#)).
2. Pociągnij dźwignię sterującą ostrzami do uchwytu i zwolnij dźwignię blokującą sterowania ostrzami; ostrza powinny zostać uruchomione (A na [Rysunek 17](#)).
3. Aby odłączyć napęd ostrza, zwolnij dźwignię sterującą ostrzami (B na [Rysunek 17](#)). Dźwignia blokująca sterowania ostrzem powraca do blokowania dźwigni sterującej ostrzami.

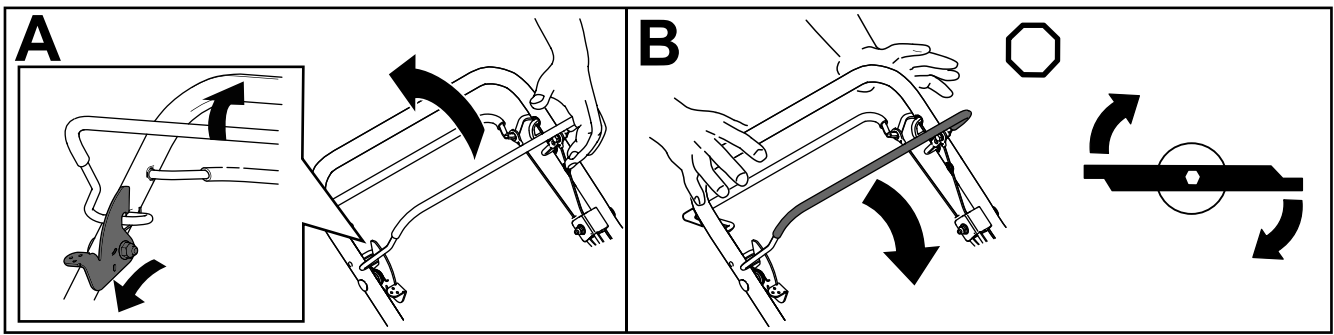

g237185

Rysunek 17

## Zatrzymanie silnika

1. Ustaw dźwignię przepustnicy w pozycji WYŁĄCZ i zaczekaj, aż wszystkie ruchome części zatrzymają się.
2. Zamknij zawór odcięcia paliwa i odłącz przewód od świecy zapłonowej, gdy maszyna nie będzie eksploatowana lub będzie pozostawiona bez nadzoru.

## Załączanie hamulca postojowego

Załącz hamulec postojowy, pociągając dźwignię hamulca w górę w stronę uchwyty (Rysunek 18).

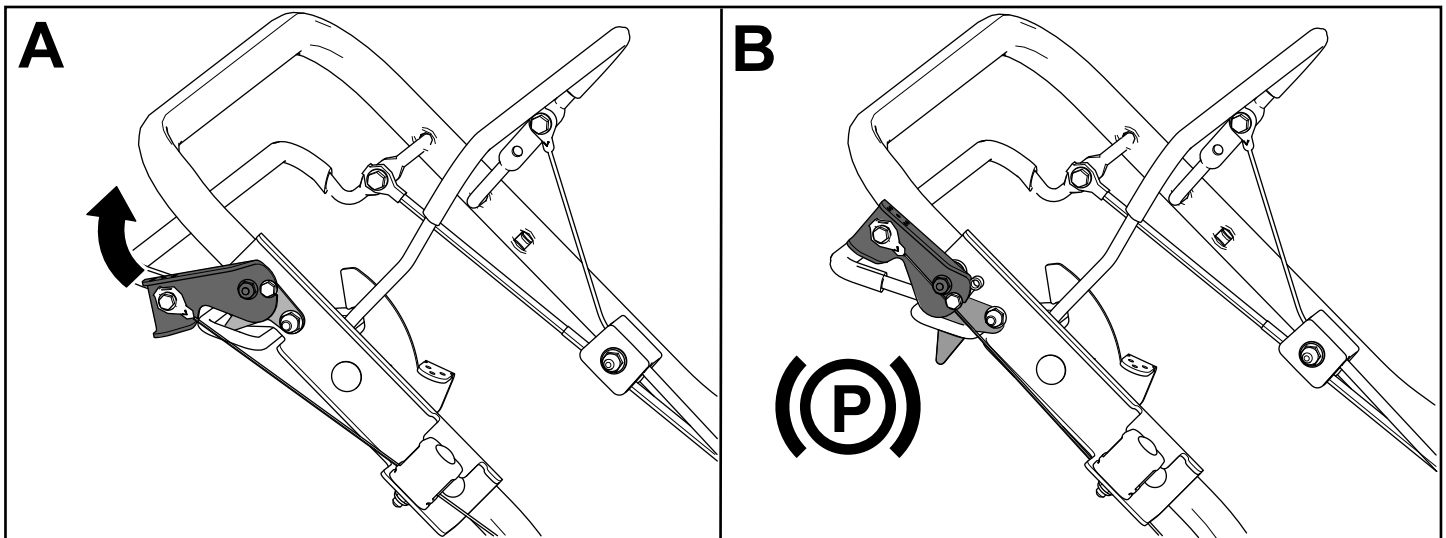

g276567

Rysunek 18

## Wyłączanie hamulca postojowego

Wyłącz hamulec postojowy, popychając dźwignię hamulca w dół z dala od uchwyty (Rysunek 19).

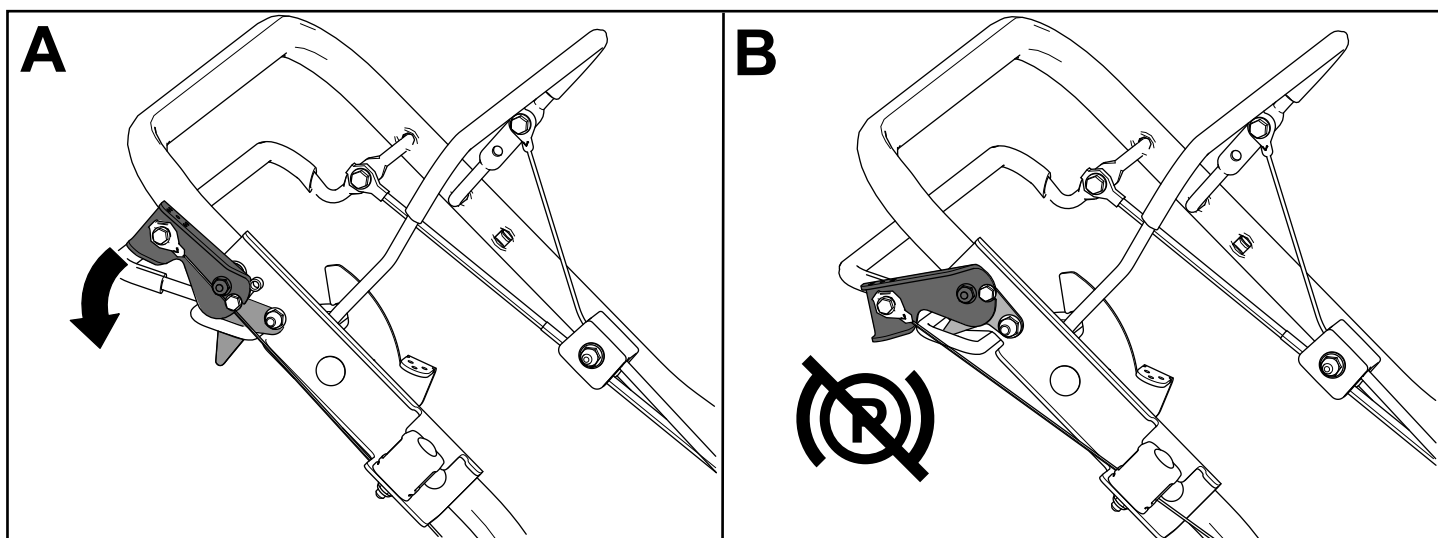

Rysunek 19

g276568

## Recykling ścinków

Maszyna jest fabrycznie przystosowana do recyklingu ścinków trawy i liści z powrotem na trawnik. Aby przygotować maszynę do recyklingu:

- Jeśli na maszynie zamontowany jest tunel wyrzutu w bok, zdemontuj go i zainstaluj boczny deflektor wyrzutowy; patrz [Demontaż tunelu wyrzutu bocznego \(Strona 21\)](#).
- Jeśli na maszynie zamontowany jest worek na trawę, zdemontuj go; patrz [Demontaż worka na trawę \(Strona 20\)](#).
- Jeśli zaślepka wyrzutu do tyłu nie jest zamontowana, chwyć ją za uchwyt, podnieś tylny deflektor i włóż ją do tunelu wyrzutu w tył tak, aby zatrask uległ zablokowaniu na miejscu; patrz [Rysunek 20](#).

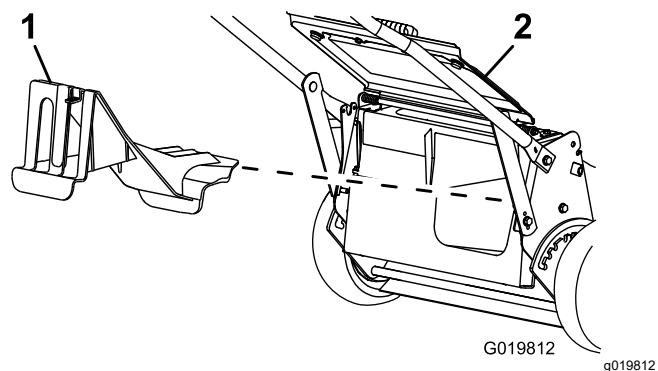

Rysunek 20

1. Zaślepka wyrzutu do tyłu    2. Tylny deflektor

## Workowanie ścinków

Aby pozbierać ścinki liści z trawnika, użyj worka na trawę.

Jeśli na maszynie zamontowany jest tunel wyrzutu w bok, zdemontuj go i zainstaluj boczny deflektor wyrzutowy przed rozpoczęciem workowania ścinków; patrz [Demontaż tunelu wyrzutu bocznego \(Strona 21\)](#).

## Montaż worka na trawę

1. Podnieś i przytrzymaj w górze tylny deflektor (A na [Rysunek 21](#)).
2. Zdemontuj zaślepkę wyrzutu do tyłu, pociągając kciukiem zatrask w dół i wyciągając zaślepkę z maszyny (B na [Rysunek 21](#)).
3. Zamontuj drążek worka w wycięciach na podstawie dźwigni i rozkołysz worek do tyłu i przodu, aby sprawdzić, czy drążek jest osadzony na dole obu wycięć (C na [Rysunek 21](#)).
4. Opuść tylny deflektor tak, aby spoczął na worku na trawę.



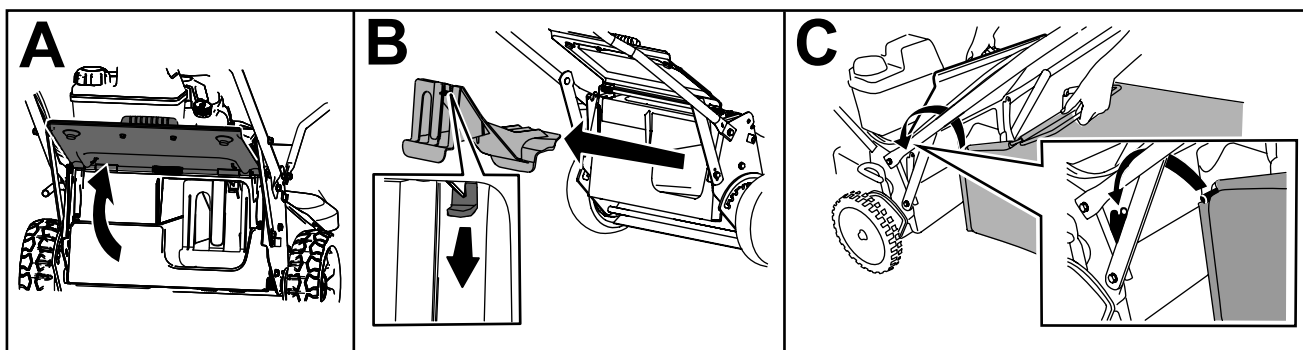

Rysunek 21

g235892

## Demontaż worka na trawę

Aby zdemontować worek na trawę, wykonaj czynności w odwrotnej kolejności niż w punkcie [Montaż worka na trawę \(Strona 19\)](#).

## Boczny wyrzut ścinków trawy

Do koszenia bardzo wysokiej trawy użyj bocznego otworu wyrzutowego.

## Montaż tunelu wyrzutu bocznego

**Ważne:** Przed rozpoczęciem recyklingu ścinków sprawdź, czy zaślepka wyrzutu do tyłu jest zamontowana.

1. Wyłącz silnik i zaczekaj, aż wszystkie ruchome części się zatrzymają.
2. Jeśli na maszynie zamontowany jest worek na trawę, zdemontuj go; patrz [Demontaż worka na trawę \(Strona 20\)](#).
3. Załóż zaślepkę wyrzutu do tyłu (A na [Rysunek 22](#)).
4. Zdemontuj boczny deflektor wyrzutowy poprzez pociągnięcie w górę sprężyny mocującej go w danym miejscu; następnie usuń deflektor (B i C na [Rysunek 22](#)).
5. Zainstaluj tunel wyrzutu w bok pociągając za sprężynę w górę, umieszczając kanał nad otworem i nakładając sprężynę na występy w górnej części tunelu wyrzutowego (D i E na [Rysunek 22](#)).



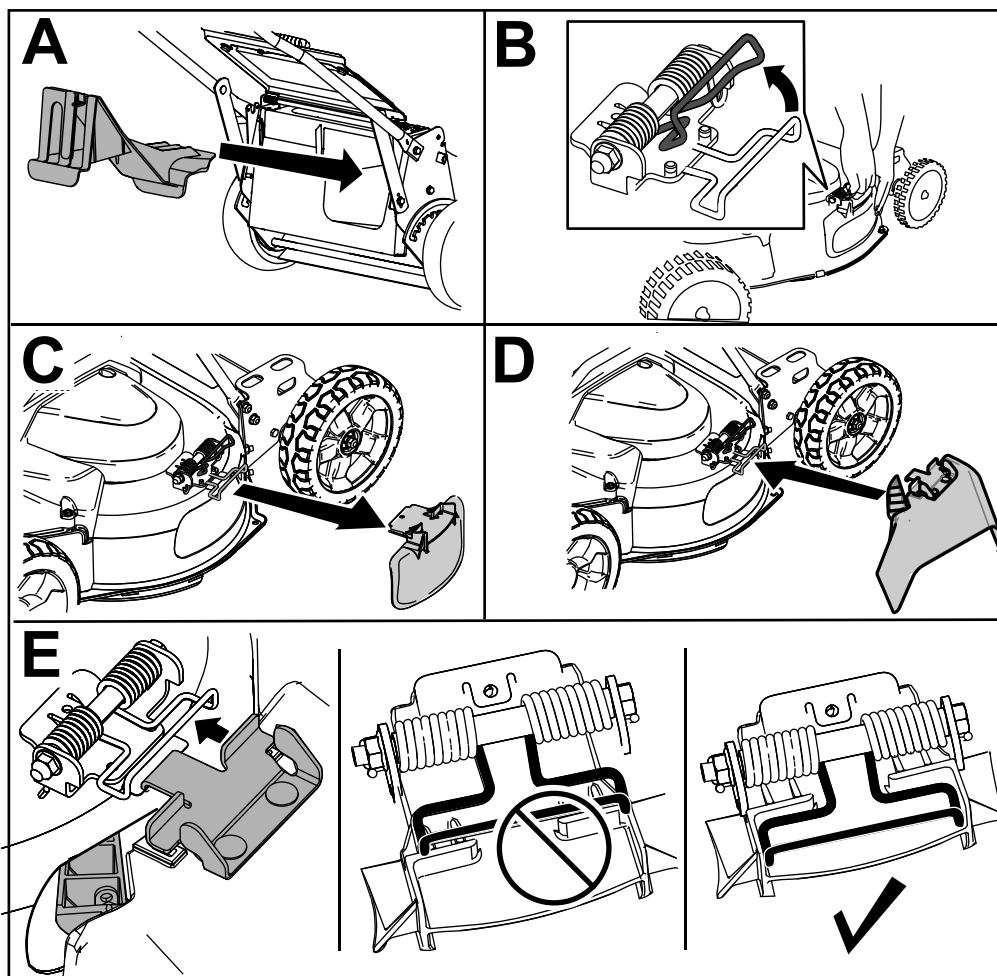

Rysunek 22

g235903

## Demontaż tunelu wyrzutu bocznego

Aby zdemontować tunel wyrzutu bocznego, wykonaj w odwrotnej kolejności kroki opisane w [Montaż tunelu wyrzutu bocznego \(Strona 20\)](#).

## Rady związane z posługiwaniem się urządzeniem

### Ogólne wskazówki

- Przed rozpoczęciem eksploatacji maszyny, dokładnie zapoznaj się z informacjami dotyczącymi bezpieczeństwa oraz instrukcją obsługi.
- Usuń z obszaru patyki, kamienie, kable, gałęzie i inne odpady, w które mogą uderzyć ostrza wyrzucając je w powietrze.
- Nie pozwalaj nikomu, w szczególności dzieciom i zwierzętom, przebywać na terenie pracy.
- Unikaj uderzania w drzewa, ściany, krawężniki i inne twarde elementy. Nigdy nie koś celowo nad żadnym obiektem.
- Jeśli maszyna uderzy w jakiś przedmiot lub zacznie wibrować, natychmiast wyłącz silnik, odłącz przewód świecy zapłonowej i sprawdź, czy maszyna nie jest uszkodzona.
- Dbaj o ostrość elementów tnących przez cały sezon. Okresowo usuwaj zadziory z ostrzy za pomocą pilnika.
- W razie konieczności wymień ostrza na oryginalne ostrza zamienne marki Lawn-Boy.
- Koś wyłącznie suchą trawę lub liście. Mokra trawa i liście mają tendencję do tworzenia brył w ogródku i powodować zablokowanie maszyny lub zgaśnięcie silnika.

- Po każdym koszeniu wyczyść dolną część maszyny. Patrz [Czyszczenie dolnej części urządzenia](#). (Strona 22).
- Dbaj o dobry stan silnika.
- Aby uzyskać najlepsze rezultaty, ustaw maksymalną prędkość silnika.
- Należy często czyścić filtr powietrza. Rozdrabnianie powoduje nagromadzenie ścinek i zanieczyszczeń, które zatykają filtr powietrza i redukują wydajność silnika.

## Koszenie trawy

- Trawa rośnie z różną szybkością, w zależności od pory roku. W lecie zaleca się koszenie trawy z ustawieniem na wysokości 51 mm, 64 mm lub 83 mm. Ścinaj za jednym razem tylko około jednej trzeciej żdźbła trawy. Nie koś przy ustawieniu wysokości niższym od 51 mm, z wyjątkiem sytuacji, gdy trawa jest rzadka lub późnej jesieni, kiedy wzrost jest spowolniony.
- Kosząc trawę o wysokości powyżej 15 cm najpierw pracuj przy najwyższym ustawieniu wysokości koszenia i poruszaj się wolniej. Następnie koś przy niższym ustawieniu, aby uzyskać najlepszy wygląd trawy. Jeżeli trawa jest za wysoka, a liście tworzą kępy na trawniku, maszyna może się zatkać i unieruchomić silnik.
- Zmieniaj kierunek koszenia. Ułatwia to rozrzucanie ścinków na trawniku, zapewniając równomierne użytkowanie.

Jeśli wygląd trawnika po zakończeniu koszenia jest niezadowolający, spróbuj zastosować jedną z następujących metod:

- Naostrz elementy tnące.
- Podczas koszenia przemieszczaj się wolniej.
- Zwiększ wysokość koszenia maszyny.
- Koś trawę częściej.
- Nakładaj pokosy na siebie zamiast kosić jeden pokos za każdym przejazdem.

## Cięcie liści

- Po skoszeniu trawy sprawdź, czy trawnik jest częściowo widoczny spod pokrywy ściętych liści. Może być konieczne wykonanie więcej niż jednego przejazdu nad liśćmi.
- W przypadku lekkiego pokrycia liśćmi, ustaw taką samą wysokość cięcia dla wszystkich kół.
- Jeśli maszyna nie tnie liści wystarczająco drobno, zmniejsz prędkość koszenia.

## Po pracy

## Bezpieczeństwo po pracy

### Ogólne zasady bezpieczeństwa

- Przed przystąpieniem do regulacji, serwisowania, czyszczenia lub przed przechowywaniem sprzętu należy zawsze wyłączyć maszynę i poczekać, aż wszystkie elementy ruchome się zatrzymają, a maszyna ostygnie.
- Oczyszcz maszynę z trawy i innych pozostałości, aby zapobiec ewentualnym pożarom. Pamiętaj, aby usunąć rozlany olej lub rozlane paliwo.
- Nie wolno przechowywać maszyny lub kanistra na paliwo w pobliżu otwartego ognia, iskier lub lamp kontrolnych, takich jak montowane na podgrzewaczu wody lub innych urządzeniach.

### Bezpieczeństwo podczas transportu

- Zachowaj ostrożność podczas umieszczania maszyny na przyczepie lub zjeżdżania z niej.
- Zabezpiecz maszynę przed stoczeniem się.
- Zamknij zawór paliwowy przed załadowaniem maszyny do transportu.

## Czyszczenie dolnej części urządzenia.

Aby zapewnić optymalną wydajność koszenia, utrzymuj dolną część maszyny w czystości. Ścinki można usunąć ze spodniej części obudowy maszyny poprzez splukanie lub zeszkobanie ich.

## Mycie maszyny od spodu

**Okres pomiędzy przeglądami:** Po każdym zastosowaniu—Wyczyść spód obudowy maszyny.

1. Ustaw maszynę na płaskiej powierzchni betonowej lub asfalcie, w pobliżu węża ogrodowego.
2. Uruchom silnik.
3. Przytrzymaj wąż ogrodowy przy dźwigni i skieruj strumień wody na ziemię, przed prawym tylnym kołem ([Rysunek 23](#)).

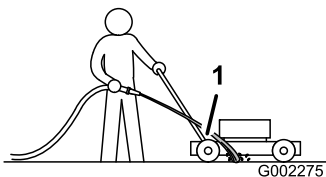

**Rysunek 23**

1. Prawe koło tylne

**Informacja:** Ostrza wciągną wodę i wymyją ścinki. Kontynuuj polewanie strumieniem wody, aż spod maszyny przestaną wydostawać się ścinki.

4. Wyłącz silnik i zaczekaj, aż wszystkie ruchome części się zatrzymają.
5. Zakręć wodę.
6. Uruchom maszynę i zezwól na jej pracę, aż do całkowitego usunięcia wilgoci z maszyny i jej komponentów.

## Zeskrobywanie zanieczyszczeń od spodu maszyny

Jeżeli podczas mycia nie zostały usunięte wszystkie zanieczyszczenia, należy je zdrapać.

1. Odłącz kabel od świecy zapłonowej.
2. Spuść paliwo ze zbiornika; patrz [Opróżnianie zbiornika paliwa i czyszczenie filtra \(Strona 28\)](#).
3. Przechylaj maszynę na bok, utrzymując filtr powietrza w górze, w powietrzu, tak aby górny uchwyt spoczął na podłożu.
4. Usuń zabrudzenia i ścinki trawy za pomocą drewnianego skrobaka; unikaj zadziorów i ostrych krawędzi.
5. Ustaw maszynę w pozycji pionowej.
6. Napełnij zbiornik paliwa.
7. Podłącz kabel do świecy zapłonowej.

## Czyszczenie kół

**Okres pomiędzy przeglądami:** Co 40 godzin

1. Zdemontuj tylne koła i wyczyść z zanieczyszczeń obszar kół jezdnych i kół zębatych.

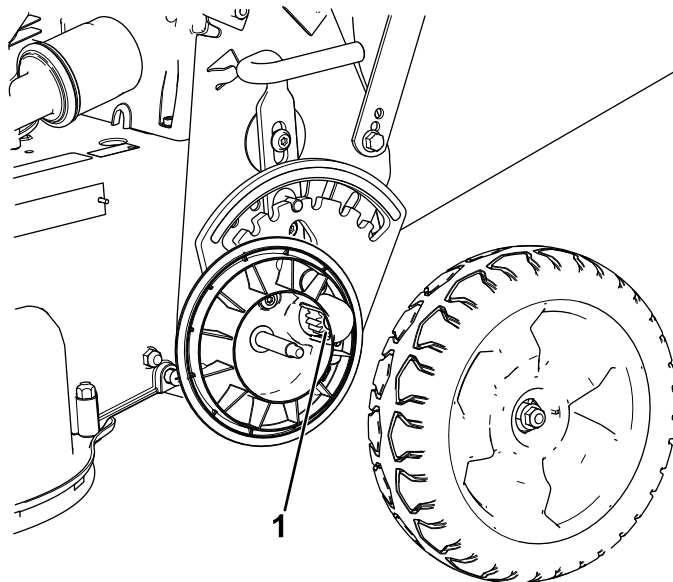

**Rysunek 24**

1. Koła zębate

2. Po czyszczeniu posmaruj koła zębate niewielką ilością środka zapobiegającego zapiekanii.

**Informacja:** W przypadku użytkowania maszyny w ciężkich warunkach należy czyścić koła częściej niż jest to zalecane, gdyż pozwoli to wydłużyć żywotność kół zębatych.

**Informacja:** Aby chronić uszczelnienia łożysk, należy unikać kierowania strumienia wody pod wysokim ciśnieniem bezpośrednio na łożyska.

# Konserwacja

## Zalecany harmonogram konserwacji

Częstotliwość serwisowania	Procedura konserwacji
Po pierwszych 5 godzinach	<ul style="list-style-type: none"><li>• Poddaj serwisowi system napędu ostrzy.</li></ul>
Po pierwszych 8 godzinach	<ul style="list-style-type: none"><li>• Wymień olej silnikowy.</li></ul>
Przed każdym użyciem lub codziennie	<ul style="list-style-type: none"><li>• Sprawdź poziom oleju w silniku, w razie potrzeby dolej oleju.</li><li>• Sprawdź działanie systemu zatrzymania ostrza. Ostrza powinny zatrzymać się w ciągu 3 sekund od zwolnienia dźwigni sterowania; jeżeli zatrzymują się w czasie dłuższym, skontaktuj się z autoryzowanym serwisem.</li><li>• Sprawdź filtr powietrza.</li><li>• Sprawdź i w razie konieczności, wykonaj serwis ostrzy tnących.</li><li>• Sprawdź ostrza.</li><li>• Sprawdź działanie hamulca postojowego.</li></ul>
Po każdym zastosowaniu	<ul style="list-style-type: none"><li>• Wyczyść spód obudowy maszyny.</li></ul>
Co 25 godzin	<ul style="list-style-type: none"><li>• Wyczyść piankowy filtr wstępny (częściej podczas pracy w warunkach znacznego zapylenia).</li></ul>
Co 40 godzin	<ul style="list-style-type: none"><li>• Oczyszczyć koła jezdne i koła zębate.</li></ul>
Co 50 godzin	<ul style="list-style-type: none"><li>• Wymień olej silnikowy bez wymieniania filtra oleju (częściej podczas pracy w warunkach znacznego zapylenia).</li><li>• Sprawdzić stan pasów.</li><li>• Sprawdź przewód paliwowy wymień go w razie potrzeby.</li><li>• Usuń zanieczyszczenia nagromadzone pod pokrywą pasa.</li><li>• Poddaj serwisowi system napędu ostrzy.</li></ul>
Co 100 godzin	<ul style="list-style-type: none"><li>• Wymień olej silnikowy wraz z filtrem oleju (częściej podczas pracy w warunkach znacznego zapylenia).</li><li>• Sprawdź świecę zapłonową.</li><li>• Oczyszczyć filtr paliwa w zbiorniku.</li><li>• Wymień filtr paliwa.</li></ul>
Co 200 godzin	<ul style="list-style-type: none"><li>• Wymień filtr oleju.</li></ul>
Co 250 godzin	<ul style="list-style-type: none"><li>• Wymień pas ostrze-hamulec-sprzęgło.</li><li>• Wymień pas przekładni napędowej.</li></ul>
Co 300 godzin	<ul style="list-style-type: none"><li>• Wymień papierowy filtr powietrza (częściej podczas pracy w warunkach znacznego zapylenia).</li></ul>
Co rok lub przed składowaniem	<ul style="list-style-type: none"><li>• Opróżnij zbiornik paliwa przed naprawami oraz przed magazynowaniem maszyny, zgodnie ze wskazówkami.</li></ul>

**Ważne:** Dodatkowe procedury konserwacyjne zostały podane w instrukcji obsługi silnika.

## Zasady bezpieczeństwa podczas konserwacji

- Przed przystąpieniem do regulacji, serwisowania, czyszczenia lub przed przechowywaniem sprzętu należy zawsze wyłączyć maszynę i poczekać, aż wszystkie elementy ruchome się zatrzymają, a maszyna ostygnie.
- Przed wykonaniem którejkolwiek z procedur konserwacyjnych odłącz przewód świecy zapłonowej od świecy.
- Podczas serwisowania maszyny należy stosować rękawice i okulary ochronne.
- Ostrze jest ostre; kontakt z nim może doprowadzić do poważnych obrażeń ciała. Podczas serwisowania ostrza należy stosować rękawice ochronne. Zabrania się naprawiania lub modyfikowania ostrzy.

- Nie manipuluj przy urządzeniach zabezpieczających. Regularnie sprawdzaj prawidłowość ich działania.
- Wywrócenie maszyny może spowodować wyciek paliwa. Paliwo jest łatwopalne, ma właściwości wybuchowe i może spowodować obrażenia ciała. Poczekaaj, aż pracujący silnik zgaśnie z braku paliwa lub usuń je pompką ręczną; nigdy nie odciągaj paliwa przez wyssanie przez rurkę.
- Dla zagwarantowania optymalnej wydajności maszyny stosuj wyłącznie części zamienne/akcesoria zalecane przez firmę Toro. Części zamienne i akcesoria wykonane przez innych producentów mogą być niebezpieczne. Stosowanie ich mogłoby unieważnić gwarancję na produkt.

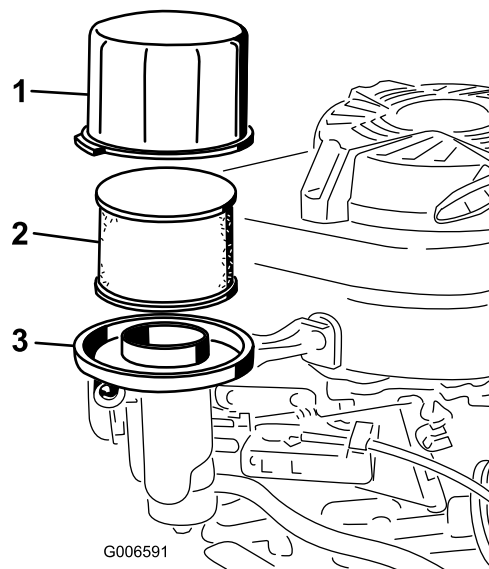

Rysunek 25

g006591

## Konserwacja filtra powietrza

**Okres pomiędzy przeglądami:** Przed każdym użyciem lub codziennie

Co 25 godzin—Wyczyść piankowy filtr wstępny (częściej podczas pracy w warunkach znacznego zapylenia).

Co 300 godzin—Wymień papierowy filtr powietrza (częściej podczas pracy w warunkach znacznego zapylenia).

**Ważne:** Zabrania się eksploatacji silnika bez filtra powietrza; doprowadzi to do poważnego uszkodzenia silnika.

1. Wyłącz silnik i zaczekaj, aż wszystkie ruchome części się zatrzymają.
2. Odłącz kabel od świecy zapłonowej.
3. Usuń pokrywę i oczyść ją dokładnie (Rysunek 25).

1. Pokrywa
2. Piankowy filtr wstępny i filtr papierowy
3. Podstawa filtra powietrza

4. Usuń piankowy filtr wstępny z filtra papierowego (Rysunek 25) i wymień filtr papierowy, jeżeli jest znacznie zanieczyszczony.

**Ważne:** Zabrania się czyszczenia filtra papierowego.

5. Umyj piankowy filtr wstępny w wodzie z delikatnym środkiem czyszczącym i dokładnie go osusz.

**Informacja:** Nie dolewaj oleju do piankowego filtra wstępnego.

6. Zamontuj piankowy filtr wstępny w filtrze papierowym.
7. Zainstaluj zespół filtra powietrza.
8. Zamontuj pokrywę.

## Wymiana oleju silnikowego

**Okres pomiędzy przeglądami:** Po pierwszych 8 godzinach—Wymień olej silnikowy.

Co 50 godzin—Wymień olej silnikowy bez wymieniania filtra oleju (częściej podczas pracy w warunkach znacznego zapylenia).

Co 100 godzin

**Informacja:** Uruchom silnik na kilka minut przed wymianą oleju, aby go rozgrzać. Rozgrzany olej łatwiej wypływa i zawiera więcej zanieczyszczeń.

### Specyfikacja oleju silnikowego

## Specyfikacja oleju silnikowego (cont'd.)

Ilość oleju silnikowego	0,65 litra bez filtra oleju; 0,85 litra z filtrem oleju
Lepkość oleju	Olej smarowy klasy SAE 30 lub SAE 10W-30 z detergentami
Klasa serwisowa API	SJ lub wyższa

\* Po spuszczeniu oleju w skrzyni korbowej zostaje pewna ilość szczątkowa. Nie napełniaj skrzyni korbowej olejem w ilości równej jej pojemności. Napełniaj skrzynię korbową olejem zgodnie z poniższym opisem.

1. Ustaw maszynę na równym podłożu.
2. Patrz [Zasady bezpieczeństwa podczas konserwacji \(Strona 24\)](#).
3. Wyjmij wskaźnik poziomu, obracając jego korek w lewo i wyciągając go ([Rysunek 26](#)).

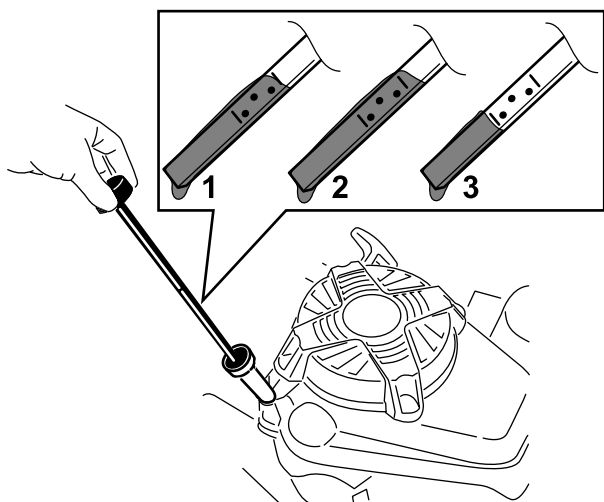

Rysunek 26

g194742

1. Pełny
2. Wysoki
3. Niski

4. Przechyl maszynę na bok (tak, aby filtr powietrza był skierowany w górę), aby spuścić zużyty olej przez szyjkę wlewu oleju ([Rysunek 27](#)).

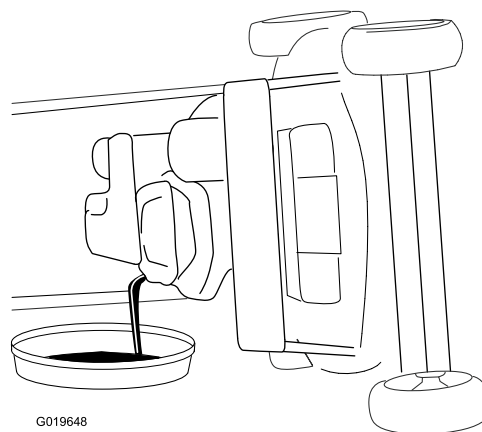

G019648

g019648

Rysunek 27

5. Po spuszczeniu zużytego oleju ustaw maszynę ponownie w położeniu roboczym.
6. Ostrożnie wlej przez szyjkę wlewu oleju około  $\frac{3}{4}$  pojemności skrzyni korbowej oleju.
7. Odczekaj 3 minuty na ustabilizowanie się poziomu oleju w silniku.
8. Oczyszczyć wskaźnik poziomu za pomocą suchej szmatki.
9. Wsuń wskaźnik poziomu do szyjki wlewu oleju, a następnie wyjmij go.
10. Odczytaj poziom oleju na wskaźniku ([Rysunek 26](#)).
  - Jeżeli poziom oleju na wskaźniku poziomym jest zbyt niski, ostrożnie dolewaj olej niewielkimi porcjami przez szyjkę wlewu, odczekaj 3 minuty i powtarzaj czynności od 8 do 10 do czasu, gdy poziom oleju na wskaźniku osiągnie prawidłowy poziom.
  - Jeśli poziom oleju jest zbyt wysoki, spuść jego nadmiar, aby uzyskać prawidłowy poziom na wskaźniku.
11. Zamocuj prawidłowo wskaźnik poziomu.
12. Przekaż zużyty olej do recyklingu.

**Ważne:** Jeśli poziom oleju w skrzyni korbowej jest zbyt niski lub zbyt wysoki, uruchomienie silnika może spowodować jego uszkodzenie.

## Wymiana filtra oleju

Okres pomiędzy przeglądami: Co 200 godzin

1. Uruchom silnik, aby rozgrzać olej.
2. Wyłącz silnik i zaczekaj, aż wszystkie ruchome części się zatrzymają.
3. Odłącz kabel od świecy zapłonowej.



4. Usuń olej silnikowy; patrz [Wymiana oleju silnikowego \(Strona 25\)](#).
5. Umieść szmatę pod filtrem oleju, aby wchłonęła olej wyciekający podczas usuwania filtra.
6. Wyciągnij filtr oleju ([Rysunek 28](#)).

**Informacja:** Upewnij się, że wraz z filtrem oleju zostanie zdjęta uszczelka filtra.

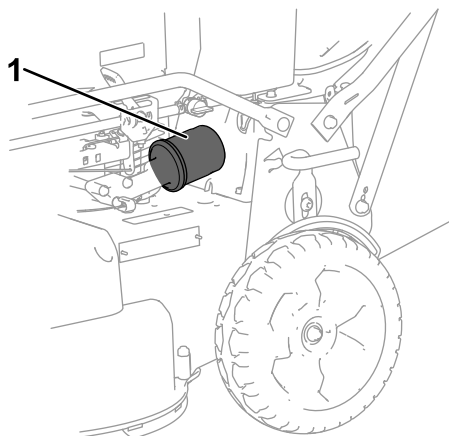

**Rysunek 28**

g276457

1. Filtr oleju

7. Nanieś palcami nieco oleju na uszczelkę filtra ([Rysunek 29](#)).

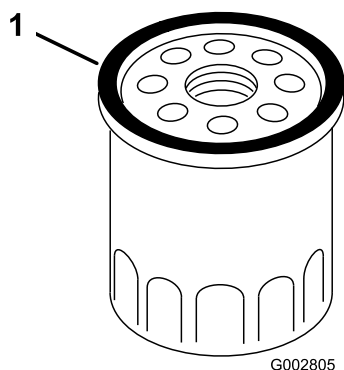

**Rysunek 29**

G002805

g002805

1. Uszczelka

8. Zainstaluj nowy filtr tak, aby uszczelka stykała się z podstawą filtra. Następnie ręcznie dokręć filtr o około 2/3 obrotu.
9. Napełnij skrzynię korbową nowym olejem do właściwego poziomu, wskazywanego przez wskaźnik poziomu; patrz [Sprawdzanie poziomu oleju w silniku \(Strona 12\)](#).
10. Podłącz kabel do świecy zapłonowej.
11. Uruchom silnik na około 3 minuty.

12. Wyłącz silnik, zaczekaj, aż wszystkie ruchome części zatrzymają się i sprawdź, czy wokół filtra nie wycieka olej.
13. Uzupełnij poziom oleju tak, aby skompensować ilość zassaną przez filtr; patrz [2 Wlewanie oleju do silnika \(Strona 8\)](#)
14. Zużyty filtr oleju należy oddać do utylizacji, zgodnie z lokalnymi przepisami.

## Serwisowanie świecy zapłonowej

**Okres pomiędzy przeglądami:** Co 100 godzin

Należy korzystać ze świec **NGK BPR5ES** lub ich odpowiednika.

1. Wyłącz silnik i zaczekaj, aż wszystkie ruchome części się zatrzymają.
2. Odłącz kabel od świecy zapłonowej.
3. Wyczyść obszar wokół świecy zapłonowej.
4. Wyjmij świecę zapłonową z głowicy cylindra.

**Ważne:** Wymień, jeśli świeca jest pęknięta lub zanieczyszczona. Nie czyść elektrod, ponieważ drobne zanieczyszczenia, które dostaną się do cylindra, mogą uszkodzić silnik.

5. Ustaw przerwę na świecy na 0,76 mm; patrz [Rysunek 30](#).

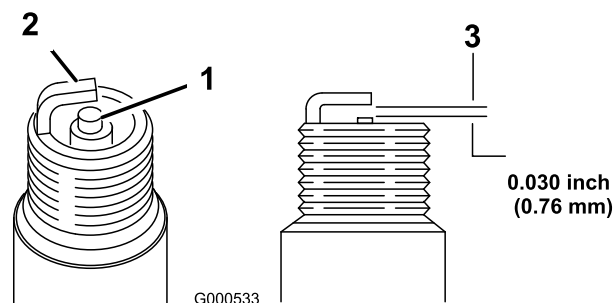

**Rysunek 30**

G000533

g000533

1. Izolator elektrody środkowej
2. Elektroda boczna
3. Przerwa (nie w skali)
6. Zamontuj świecę zapłonową i uszczelkę.
7. Dokręć świecę z momentem 22 N·m.
8. Podłącz kabel do świecy zapłonowej.

## Kontrola stanu pasów.

**Okres pomiędzy przeglądami:** Co 50 godzin

1. Wyłącz silnik i zaczekaj, aż wszystkie ruchome części się zatrzymają.
2. Usunąć pokrywę pasa ([Rysunek 6](#)) odkręcając 4 śruby mocujące ją do obudowy maszyny.
3. Sprawdzić, czy pasy nie są pęknięte, czy krawędzie nie są wystrzępione, nie noszą oznak nadpalenia oraz innych uszkodzeń.
4. Wymienić wszystkie uszkodzone pasy.
5. Po wymianie pasa napędzającego ostrze należy go wyregulować. Patrz [Serwisowanie systemu napędu ostrzy \(Strona 28\)](#).
6. Zainstaluj osłonę pasa za pomocą 4 śrub, odkręconych zgodnie z punktem 2.

## Opróżnianie zbiornika paliwa i czyszczenie filtra

**Okres pomiędzy przeglądami:** Co 50 godzin—Sprawdź przewód paliwowy wymień go w razie potrzeby.

Co 100 godzin—Oczyść filtr paliwa w zbiorniku.

Co rok lub przed składowaniem—Opróżnij zbiornik paliwa przed naprawami oraz przed magazynowaniem maszyny, zgodnie ze wskazówkami.

**Informacja:** Wkład filtrujący w zbiorniku paliwa (sito) znajduje się wewnątrz zbiornika przy wylocie. Filtr jest częścią zbiornika paliwa i nie może być usuwany.

1. Zatrzymaj silnik i zaczekaj, aż ostygnie.

**Ważne:** Paliwo spuszcza tylko z zimnego silnika.

2. Odłącz kabel od świecy zapłonowej.
3. Zamknij zawór odcięcia paliwa.
4. Odłącz przewód paliwowy, luzując zacisk przy gaźniku.
5. Otwórz zawór odcięcia paliwa i spuść paliwo całkowicie ze zbiornika i przewodu paliwowego do atestowanego pojemnika.
6. Usuń zbiornik paliwa z maszyny.
7. Nalej niewielką ilość paliwa do zbiornika, poruszaj zbiornikiem tak, aby rozprowadzić paliwo i wylej je do atestowanego pojemnika.
8. Zainstaluj zbiornik paliwa i przewód paliwowy.

## Wymiana filtra paliwa

**Okres pomiędzy przeglądami:** Co 100 godzin

1. Wyłącz silnik i zaczekaj, aż wszystkie ruchome części się zatrzymają.
2. Odłącz kabel od świecy zapłonowej.
3. Zamknij zawór odcięcia paliwa ([Rysunek 31](#)).

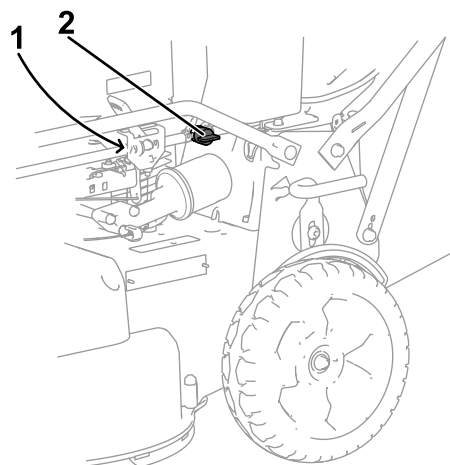

**Rysunek 31**

g277609

1. Filtr paliwa(niepokazany)
2. Zawór odcinający paliwo

4. Usuń filtr paliwa ([Rysunek 31](#)) z przewodu paliwowego luzując zaciski otaczające filtr paliwa.
5. Zainstaluj nowy filtr paliwa na przewodzie za pomocą zacisków, usuniętych zgodnie z punktem 4.

## Serwisowanie systemu napędu ostrzy

**Okres pomiędzy przeglądami:** Po pierwszych 5 godzinach

Co 50 godzin—Usuń zanieczyszczenia nagromadzone pod pokrywą pasa.

Co 50 godzin—Poddać serwisowi system napędu ostrzy.

1. Poluzuj 2 mocowania typu ćwierć obrotu na panelu dostępu do pokrywy paska i usuń panel ([Rysunek 32](#)).



# Serwisowanie ostrzy

Okres pomiędzy przeglądami: Przed każdym użyciem lub codziennie

**Ważne:** Aby prawidłowo zainstalować ostrza, należy użyć klucza dynamometrycznego. Jeżeli nie posiadasz klucza dynamometrycznego lub nie jesteś pewny swoich działań, skontaktuj się z autoryzowanym serwisem.

Zawsze po wyczerpaniu się benzyny sprawdzaj ostrość i stan zużycia lub uszkodzeń ostrzy, patrz [Sprawdzanie ostrzy \(Strona 29\)](#). Jeżeli krawędź ostrza jest stępiona lub wyszczerbiona, należy je naostrzyć lub wymienić. Jeśli ostrza są zużyte, zgięte, uszkodzone bądź pęknięte, wymień je natychmiast na oryginalne ostrza zamiennej marki Lawn-Boy.

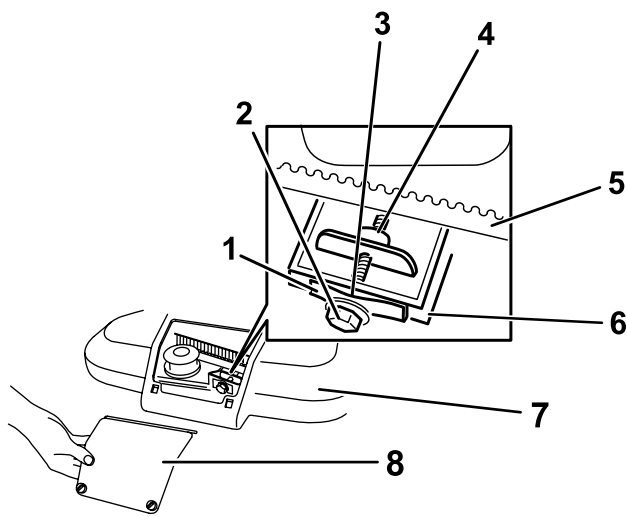

Rysunek 32

g208925

- |                            |                                  |
|----------------------------|----------------------------------|
| 1. Sprężyna napinająca pas | 5. Pasek napędu ostrzy           |
| 2. Śruba regulująca        | 6. Ściana                        |
| 3. Odstęp                  | 7. Pokrywa pasa                  |
| 4. Nakrętka regulująca     | 8. Panel dostępu do pokrywy pasa |

2. Usuń szczotką lub wydmuchaj zanieczyszczenia z wnętrza osłony pasa i z okolicy wszystkich części.
3. Ustaw szczerbinomierz pomiędzy 0,13 i 0,76 mm i wsuń go za sprężynę napinającą pas; patrz [Rysunek 33](#).

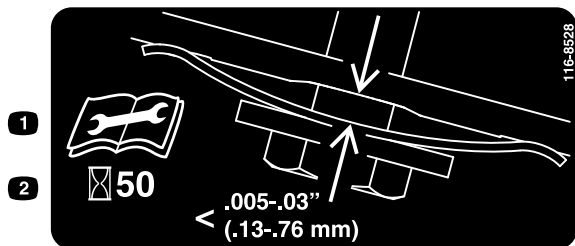

decal116-8528

Rysunek 33

1. Przed przystąpieniem do konserwacji maszyny przeczytaj *Instrukcję obsługi*.
2. Sprawdzaj napięcie pasa po 50 godzinach pracy.

**Informacja:** Jeśli między szczerbinomierzem a sprężyną występuje widoczna szczelina, dokręć śrubę regulującą i nakrętkę tak, aby wsuwanie i wysuwanie szczerbinomierza do i ze szczeliny było ledwie możliwe ([Rysunek 32](#)).

**Ważne:** Nie dokręcaj nadmiernie śruby regulującej. Może to spowodować uszkodzenie paska napędu ostrzy.

4. Zamontuj panel dostępu do pokrywy pasa.

## ⚠ NIEBEZPIECZEŃSTWO

Uszkodzone lub zużyte ostrze może się złamać, a jego kawałki mogą być wyrzucone w kierunku operatora lub osób postronnych, powodując poważne obrażenia ciała lub śmierć.

- Regularnie sprawdzaj ostrza pod kątem zużycia i uszkodzeń.
- Wymień zużyte lub uszkodzone ostrza.

**Informacja:** Utrzymuj ostrość ostrzy przez cały sezon koszenia, ponieważ ostre ostrza koszą czysto, bez rozdierania lub rozrywania źdźbeł trawy. Rozdieranie i rozrywanie powoduje brązowienie trawy na krawędziach, co spowalnia wzrost i zwiększa ryzyko chorób.

## Przygotowanie do serwisu ostrzy tnących

Przechylaj maszynę na bok, utrzymując filtr powietrza w górze, w powietrzu, tak aby górny uchwyt spoczął na podłożu.

## ⚠ OSTRZEŻENIE

Ostrza są ostre; kontakt z nimi może doprowadzić do poważnych obrażeń ciała.

- Odłącz kabel od świecy zapłonowej.
- Podczas serwisowania ostrzy należy stosować rękawice ochronne.

## Sprawdzanie ostrzy

Okres pomiędzy przeglądami: Przed każdym użyciem lub codziennie

1. Sprawdź krawędzie tnące ([Rysunek 34](#)). Jeśli krawędzie nie są ostre lub są postrzępione, zdemontuj ostrza i naostrz je lub wymień.

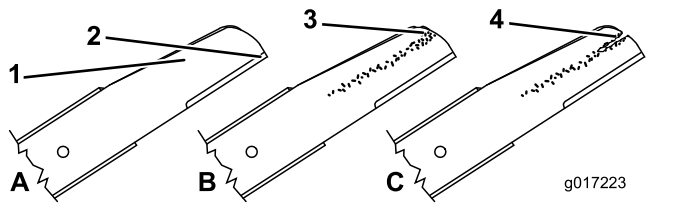

Rysunek 34

- |                             |                               |
|-----------------------------|-------------------------------|
| 1. Powierzchnia zakrzywiona | 3. Zużycie/tworzenie szczelin |
| 2. Krawędź tnąca            | 4. Pęknięcie                  |

2. Sprawdź same ostrza, szczególnie powierzchnię zakrzywioną ([Rysunek 34](#)). W przypadku dostrzeżenia oznak uszkodzeń, zużycia lub tworzenia się w tym obszarze szczelin, natychmiast wymień ostrza na nowe.

### ⚠ NIEBEZPIECZEŃSTWO

Dopuszczenie do zużycia ostrza spowoduje utworzenie szczeliny między łopatką a płaską częścią ostrza. Ostatecznie część ostrza może się odłamać i zostać wyrzucona spod obudowy, co może doprowadzić do poważnych obrażeń operatora lub osób postronnych.

- Regularnie sprawdzaj ostrza pod kątem zużycia i uszkodzeń.
- Nigdy nie próbuj prostować zgiętego ostrza lub spawać złamanego bądź pękniętego.
- Sprawdzaj ostrza pod kątem zgięcia; patrz [Sprawdzanie ostrzy pod kątem zgięcia \(Strona 30\)](#).

## Sprawdzanie ostrzy pod kątem zgięcia

1. Obracaj ostrza tak, aby zostały ustawione w sposób przedstawiony na [Rysunek 35](#).

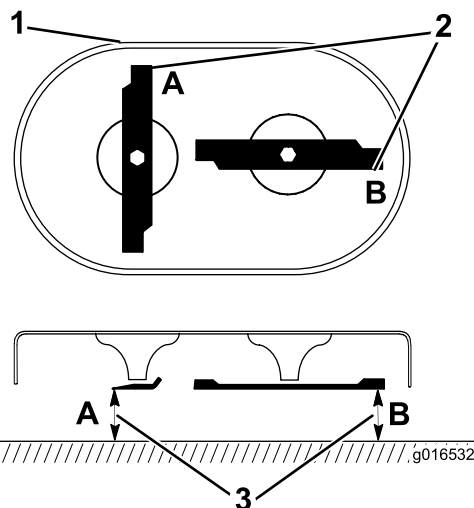

Rysunek 35

1. Przód agregatu tnącego
2. Wykonaj pomiary w położeniach A i B
3. Wykonaj pomiar od krawędzi tnącej do gładkiej, równej powierzchni

2. Wykonaj pomiar od równej powierzchni do krawędzi tnących w położeniach A i B, ([Rysunek 35](#)), a następnie zapisz oba wymiary.
3. Obróć ostrza tak, aby ich przeciwległe końce znalazły się w położeniach A i B.
4. Powtórz pomiary z punktu 2 i zapisz ich wyniki.

**Informacja:** Jeśli różnica między wymiarami A i B uzyskanymi w krokach 2 oraz 4 przekracza 3 mm, wymień ostrza, patrz [Demontaż ostrzy \(Strona 30\)](#).

### ⚠ OSTRZEŻENIE

Ostrze, które jest zgięte lub uszkodzone, może pęknąć i spowodować poważne obrażenia bądź nawet zabić operatora lub osoby postronne.

- Zawsze wymieniaj zgięte lub uszkodzone ostrze na nowe.
- Nigdy nie piluj ani nie wykonuj ostrych wycięć na krawędziach bądź powierzchniach ostrza.

## Demontaż ostrzy

Wymień ostrza po uderzeniu w twardy element, gdy nie są wyważone, są zgięte lub zużyte. Używaj wyłącznie ostrzy zamiennych Toro.

1. Użyj drewnianego klocka, aby przytrzymać wszystkie ostrza bez ruchu i obróć śrubę ostrza w lewo, jak pokazano na [Rysunek 36](#).

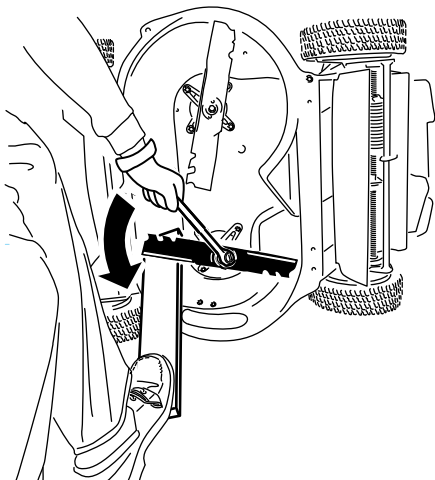

Rysunek 36

g232790

2. Zdemontuj poszczególne ostrza w sposób przedstawiony na [Rysunek 37](#).

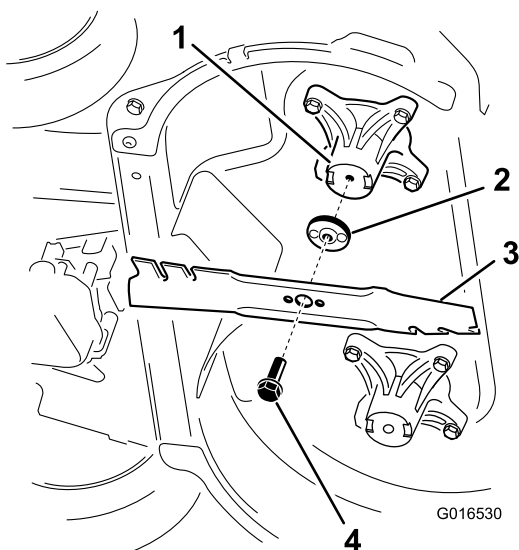

Rysunek 37

G016530

g016530

- |                                 |                     |
|---------------------------------|---------------------|
| 1. Wrzeciono (2)                | 3. Ostrze (2)       |
| 2. Człon napędzający ostrze (2) | 4. Śruba ostrza (2) |

3. Sprawdzaj sworznie na członach napędzających ostrze pod kątem zużycia i uszkodzeń.

## Montaż ostrzy

### ⚠ OSTRZEŻENIE

Nieprawidłowe zamontowanie ostrzy może spowodować uszkodzenie maszyny lub doprowadzić do zranienia operatora lub osób postronnych.

Zamontuj ostrza zgodnie z instrukcjami.

1. Zamontuj pierwsze ostrze poziomo, razem z całym osprzętem montażowym, w sposób przedstawiony na [Rysunek 37](#).

**Informacja:** Dokręć śrubę palcami.

**Ważne:** Ustaw zakrzywione końce ostrzy w kierunku obudowy maszyny. Zagnieźdź podniesione powierzchnie każdego z członów napędzających ostrzy w zagłębieniach na głowicy odpowiedniego wrzeciona, a sworznie po drugiej stronie każdego z członów napędzających ostrzy w otworach na odpowiednim ostrzu.

2. Ustal położenie każdego z ostrzy kartonem i obróć śrubę ostrza w prawo używając klucza dynamometrycznego, jak pokazano na [Rysunek 38](#), dokręć śrubę każdego ostrza z momentem 82 N·m.

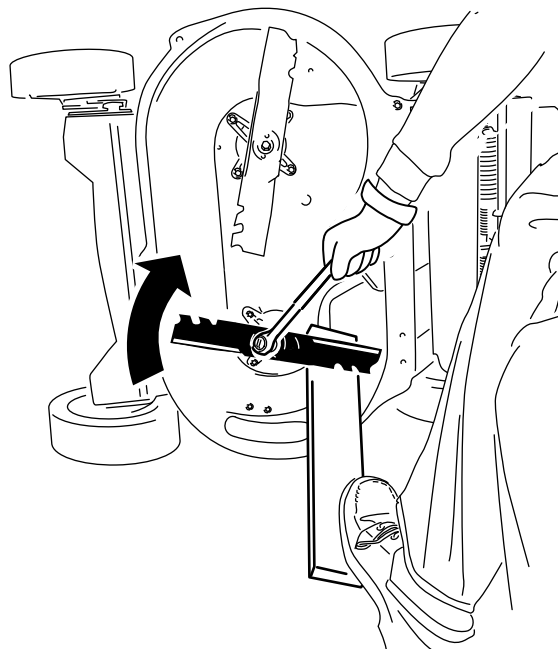

Rysunek 38

g232801

3. Obróć zamontowane ostrze o  $\frac{1}{4}$  obrotu, tak aby było ustawione pionowo i zamontuj drugie ostrze w ten sam sposób, jak pierwsze (patrz krok 1).

**Informacja:** Ostrza powinny być ustawione prostopadle, tworząc odwróconą literę T, jako pokazano na [Rysunek 39](#).

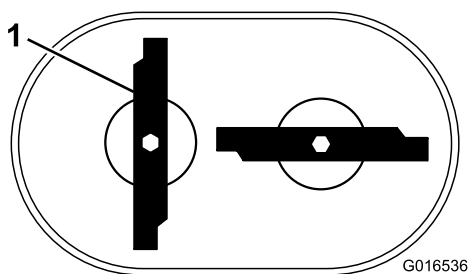

**Rysunek 39**

g016536

1. Ostrze (2)

4. Dokręć drugie ostrze; patrz krok 2.
5. Obróć ręcznie ostrza o pełne 360°, aby upewnić się, że się nie stykają.

**Informacja:** Jeśli ostrza się dotykają, nie są zamontowane prawidłowo. Powtarzaj kroki od 1 do 3 do momentu, gdy ostrza przestaną się dotykać.

## Wymiana pasa ostrze-napęd

W razie konieczności wymień pas ostrze-napęd.

1. Wyłącz silnik i zaczekaj, aż wszystkie ruchome części się zatrzymają.
2. Odłącz kabel od świecy zapłonowej.
3. Usunąć pokrywę pasa ([Rysunek 6](#)) odkręcając 4 śruby mocujące ją do obudowy maszyny.

**Informacja:** Nie wyrzucaj ich. Po zakończeniu pokrywę należy ponownie przymocować.

4. Usuń wszelkie zanieczyszczenia nagromadzone pod pokrywą pasa.
5. Usuń pokrywę pasa BBC oraz wszystkie elementy mocujące ją.

**Informacja:** Zachowaj te elementy i pokrywę do późniejszej instalacji.

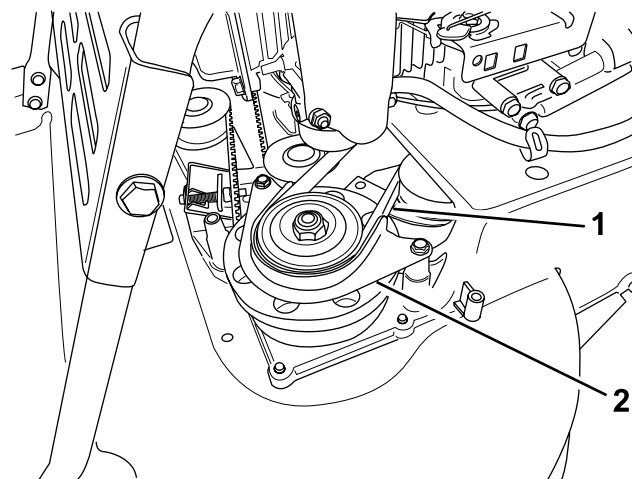

**Rysunek 40**

g208922

1. Pas BBC
2. Pokrywa pasa BBC

6. Zdejmij pas BBC z lewego przedniego koła pasowego.
7. Poluzuj śrubę regulacyjną ([Rysunek 32](#)).
8. Usuń stałe koło pasowe luźne i wszystkie elementy mocujące je ([Rysunek 41](#)).

**Informacja:** Zachowaj te elementy i koło pasowe luźne do późniejszej instalacji.

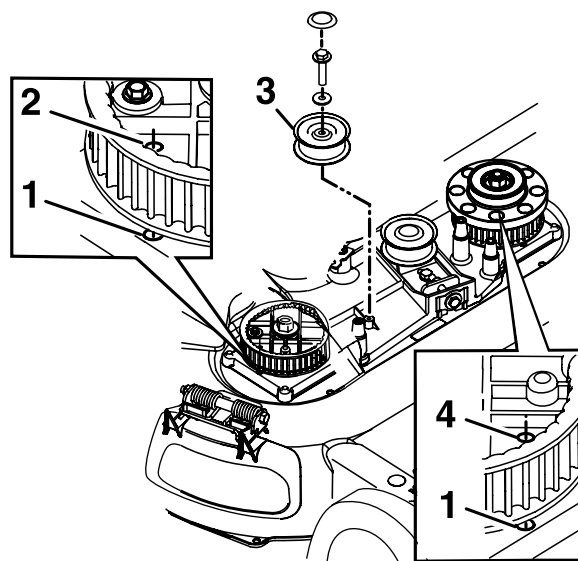

**Rysunek 41**

g208924

Koło pasowe luźne BBC nie jest ukazane, aby rysunek był bardziej przejrzysty

1. Otwór w obudowie
2. Prawy otwór prowadzący
3. Stałe koło pasowe luźne
4. Lewy otwór prowadzący

9. Usuń pas ostrze-napęd.
10. Wyrównaj prawe i lewe otwory prowadzące z otworami w obudowie w sposób przedstawiony na [Rysunek 41](#).

**Informacja:** Przytrzymaj otwory prowadzące w danym miejscu za pomocą pręta lub śrubokręta.

11. Gdy ustawisz otwory w odpowiednim miejscu, zainstaluj pas ostrze-napęd i stałe koło pasowe luźne.

**Informacja:** Sprawdź, czy zęby weszły w otwory prowadzące.

12. Napnij pas zgodnie z zalecanymi ustawieniami, patrz [Serwisowanie systemu napędu ostrzy \(Strona 28\)](#).
13. Wyjmij pręty lub śrubokręt z otworów prowadzących.
14. Sprawdź, czy ostrza pod obudową są prawidłowo wyrównane; patrz [Sprawdzanie ostrzy \(Strona 29\)](#).
15. Zainstaluj pas BBC wraz z osłoną.
16. Zainstaluj osłonę pasa za pomocą 4 śrub, odkręconych zgodnie z punktem 3.
17. Podłącz kabel do świecy zapłonowej.
18. Sprawdź pracę dźwigni sterowania oraz sprzęgła ostrze-hamulec.

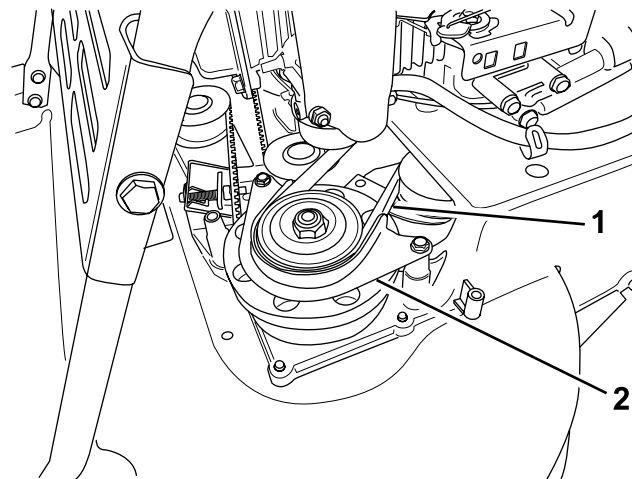

g208922

**Rysunek 42**

1. Pas BBC
2. Pokrywa pasa BBC

## Wymiana pasa ostrze-hamulec-sprzęgło (BBC)

**Okres pomiędzy przeglądami:** Co 250 godzin

1. Wyłącz silnik i zaczekaj, aż wszystkie ruchome części się zatrzymają.
  2. Odłącz kabel od świecy zapłonowej.
  3. Odkręć 4 śruby mocujące pokrywę pasa do obudowy maszyny.
- Informacja:** Nie wyrzucaj ich. Po zakończeniu pokrywę należy ponownie przymocować.
4. Zdejmij pokrywę pasa.
  5. Usuń wszelkie zanieczyszczenia nagromadzone pod pokrywą pasa.
  6. Zdejmij pasek napędowy, patrz [Demontaż pasa napędowego \(Strona 34\)](#).
  7. Zdejmij osłonę pasa BBC ([Rysunek 42](#)).

**Informacja:** Zachowaj wszelkie elementy montażowe. Po zakończeniu pokrywę pasa BBC należy ponownie przymocować.

8. Zdejmij pas BBC z koła pasowego bębna hamulcowego i wyjmij pas z maszyny.

**Informacja:** Przytrzymaj jedno z ostrzy (zabezpieczając dłoń szmatą lub rękawicą) i obróć trzpień ostrza, co ułatwia usunięcie pasa BBC.

9. Aby zainstalować nowy pas BBC, należy wykonywać powyższe czynności w kolejności odwrotnej.
10. Wyreguluj linkę BBC, patrz [Regulacja linki ostrza/hamulca \(Strona 33\)](#).

## Regulacja linki ostrza/hamulca

Wyreguluj linkę ostrze-hamulec po instalacji nowej linki lub wymianie pasa BBC.

1. Wyłącz silnik i zaczekaj, aż wszystkie ruchome części się zatrzymają.
2. Odłącz kabel od świecy zapłonowej.
3. Usunąć pokrywę pasa ([Rysunek 6](#)) odkręcając 4 śruby mocujące ją do obudowy maszyny.

**Informacja:** Nie wyrzucaj ich. Po zakończeniu pokrywę należy ponownie przymocować.

4. Usuń wszelkie zanieczyszczenia nagromadzone pod pokrywą pasa.
5. Poluzuj śrubę zaciskową linki ([Rysunek 43](#)).



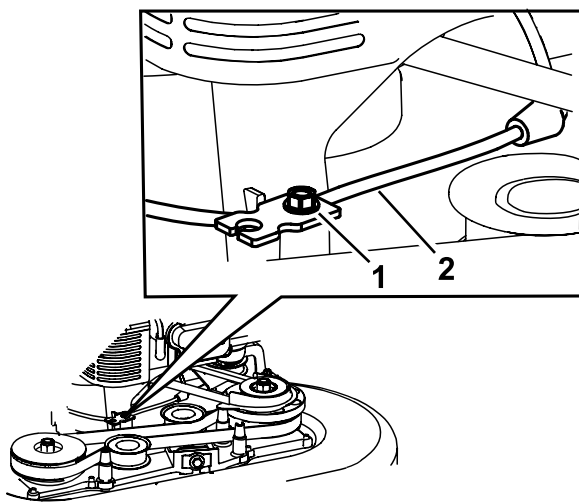

Rysunek 43

g208921

1. Śruba zaciskowa linki      2. Linka ostrze-hamulec

6. Naciągnij pancierz linki, aby zmniejszyć luz (Rysunek 44).

**Informacja:** Nie naciągaj sprężyny.

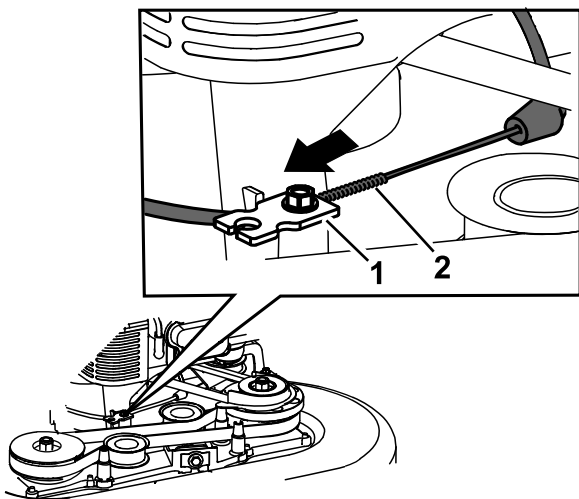

Rysunek 44

g208926

1. Zacisk linki      2. Sprężyna

7. Wykonaj zaznaczenie na lince hamulcowej (Rysunek 45), a następnie wyreguluj pancerzyk tak, aby zostało około 11 mm luzu (Rysunek 46).

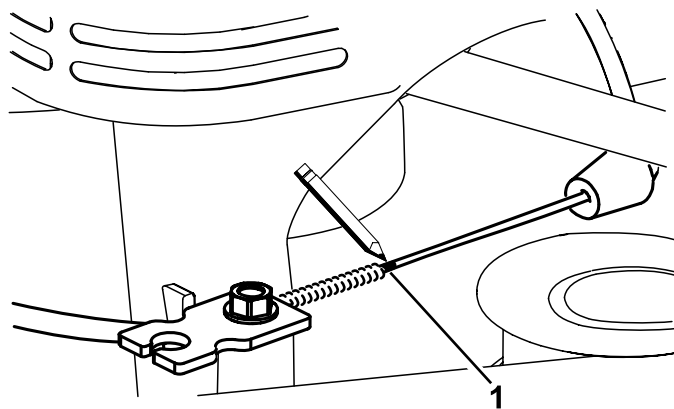

Rysunek 45

g208923

1. Zaznacz linkę tutaj

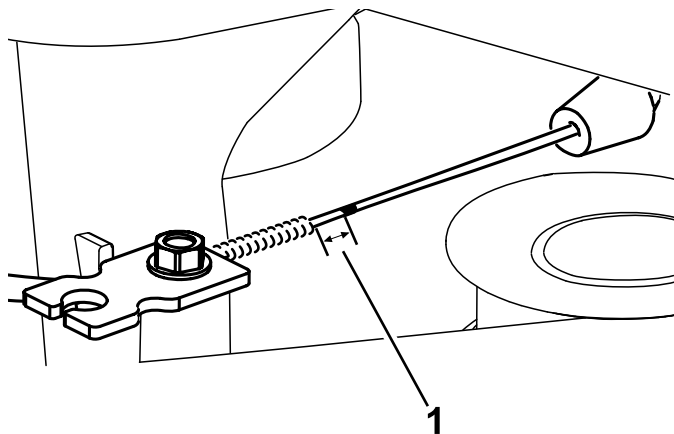

Rysunek 46

g208920

1. Luz – 11 mm

8. Dokręć śrubę zaciskową linki z momentem od 11 do 14 N·m tak, aby zablokować ją w żądanym miejscu.  
9. Zainstaluj osłonę pasa za pomocą 4 śrub, odkręconych zgodnie z punktem 3.  
10. Podłącz kabel do świecy zapłonowej.  
11. Sprawdź pracę sprzęgła ostrze-hamulec.

## Wymiana pasa przekładni napędowej

Okres pomiędzy przeglądami: Co 250 godzin

### Demontaż pasa napędowego

**Informacja:** Zachowaj wszystkie elementy mocujące zdemontowane podczas tej procedury, aby zamontować je w kroku [Montaż pasa napędowego \(Strona 36\)](#), z wyjątkiem starego pasa napędowego.

1. Wyłącz silnik i zaczekaj, aż wszystkie ruchome części się zatrzymają.

2. Odłącz kabel od świecy zapłonowej.
3. Odkręć 4 śruby mocujące pokrywę pasa do obudowy maszyny.
4. Zdejmij pokrywę pasa.
5. Usuń wszelkie zanieczyszczenia nagromadzone pod pokrywą pasa.
6. Jeśli na maszynie zamontowany jest worek na trawę, zdemontuj go; patrz [Demontaż worka na trawę \(Strona 20\)](#).
7. Podnieś i przytrzymaj w górze tylny deflektor.
8. Zdemontuj szybę tylną znajdującą się pod tylnym deflektorem wyrzutowym – w tym celu odkręć mocującą ją śrubę ([Rysunek 47](#)).

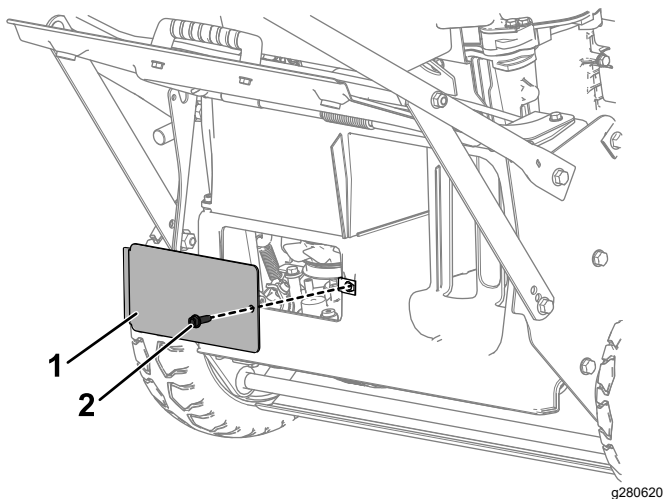

**Rysunek 47**

1. Szyba tylna
2. Śruba szyby tylnej

9. Zdemontuj osłonę wahacza – w tym celu odkręć 2 mocujące ją śruby ([Rysunek 48](#)).

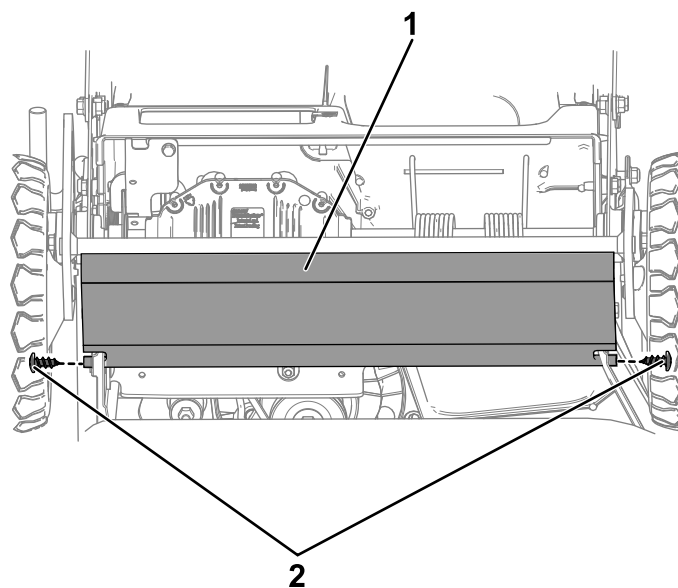

**Rysunek 48**

1. Osłona wahacza
2. Śruby osłony wahacza

10. Obróć koło pasowe luźne przez otwór dostępowy na przekładni, wykorzystując klucz nasadowy, aby obrócić nakrętkę koła pasowego luźnego w prawo.

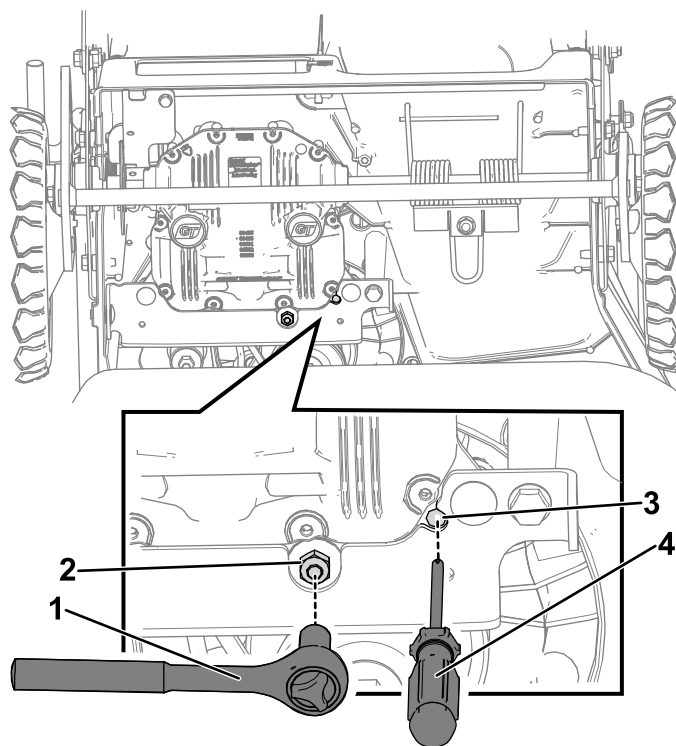

**Rysunek 49**

1. Klucz nasadowy
2. Nakrętka koła pasowego luźnego
3. Otwór dostępowy
4. Wkrętak

- Przytrzymując koło pasowe luźne przez otwór dostępowy w przekładni, wsuń wkrętak przez otwór dostępowy, aby uchwycić wypust na kole pasowym luźnym.

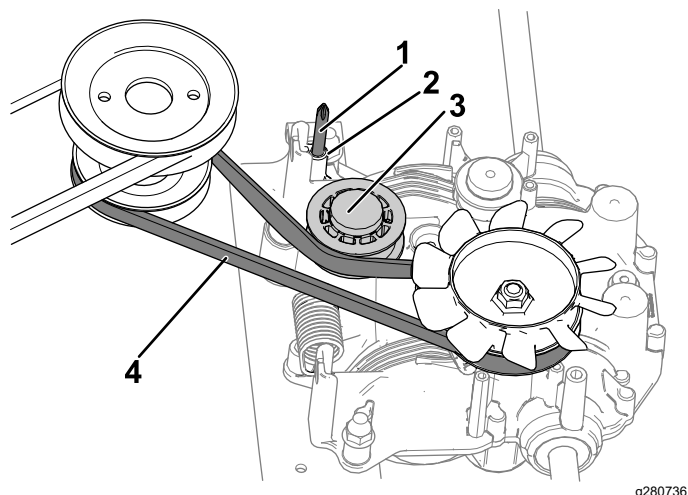

Rysunek 50

- |                                    |                      |
|------------------------------------|----------------------|
| 1. Śrubokręt przez otwór dostępowy | 3. Koło pasowe luźne |
| 2. Otwór dostępowy                 | 4. Pas transmisyjny  |

- Śrubokrętem przytrzymaj koło pasowe luźne tak, aby nie przeszkadzało, aż zakończysz zakładanie nowego pasa napędowego.
- Z przodu maszyny zdejmij pasek z koła pasowego silnika, a następnie zdejmij go z koła pasowego przekładni.

## Montaż pasa napędowego

- Przy odciągniętym na bok kole pasowym luźnym zamontuj nowy pas napędowy, zakładając pas najpierw na koło pasowe przekładni, a następnie na koło pasowe silnika.
- Wymij wkrętak z otworu dostępowego w przekładni, aby koło pasowe luźne powróciło do swojego położenia naprężonego.
- Przy pomocy szyby tylnej, znajdującej się pod deflektorem wyrzutu do tyłu sprawdź, czy nowy pas napędowy jest poprawnie ułożony.
- Zamontuj osłonę wahacza, przykręcając ją 2 śrubami osłony wahacza wykręconymi w kroku 9 w [Demontaż pasa napędowego \(Strona 34\)](#).
- Zamontuj szybę tylną znajdującą się pod deflektorem wyrzutu do tyłu odpowiednią śrubą wykręconą w 8 na [Demontaż pasa napędowego \(Strona 34\)](#).

## Regulacja linki hamulca postojowego

Zawsze po zamontowaniu nowej linki hamulca postojowego, lub jeśli hamulec postojowy jest rozregulowany, wyreguluj linkę hamulca postojowego.

- Zwolnij hamulec postojowy; patrz [Wyłączenie hamulca postojowego \(Strona 18\)](#).
- Obróć nakrętkę regulacyjną w lewo, aby poluzować mocowanie linki ([Rysunek 51](#)).

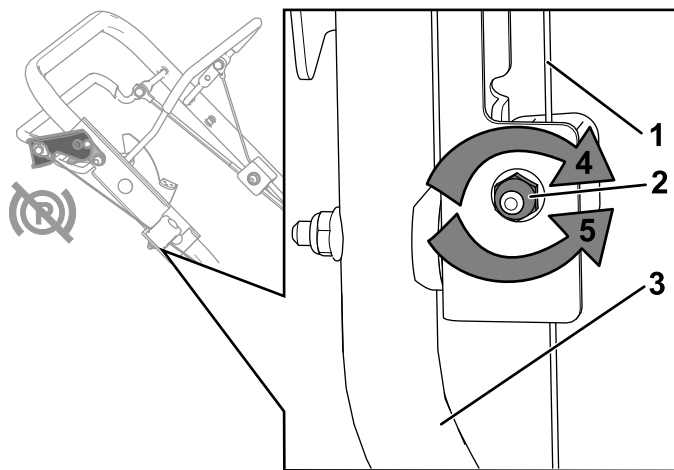

Rysunek 51

- |                              |  |
|------------------------------|--|
| 1. Linka hamulca postojowego | 4. Obróć nakrętkę w prawo, aby dokręcić mocowanie linki. |
| 2. Nakrętka regulacyjna      | 5. Obróć nakrętkę w lewo, aby poluzować mocowanie linki. |
| 3. Uchwyt (prawa strona)     |  |

- Wyreguluj naprężenie linki ([Rysunek 51](#)) pociągając pancerz linki do tyłu lub popychając go do przodu i przytrzymując w tym położeniu.

**Informacja:** Pociągnij pancerz linki w kierunku do silnika, aby zwiększyć naprężenie (co zwiększa również nacisk na zaciski hamulcowe), lub popchnij pancerz linki w kierunku od silnika, aby zmniejszyć naprężenie (co zmniejsza również nacisk na zaciski hamulcowe).

**Ważne:** Reguluj pancerz linki stopniowo, aby go nie rozregulować. Zbyt ciasne naprężenie może uniemożliwić swobodne toczenie się maszyny nawet po zwolnieniu hamulca postojowego. Prawidłowe naprężenie umożliwia swobodne toczenie się maszyny po zwolnieniu hamulca postojowego i utrzymywanie jej w miejscu po zaciągnięciu hamulca postojowego.

- Obróć nakrętkę regulacyjną w prawo, aby dokręcić mocowanie linki.



**Informacja:** Mocno dokręć nakrętkę z wykorzystaniem klucza.

## Regulacja napędu samobieżnego

### Tylko modele samobieżne

Zawsze po zamontowaniu nowej linki napędu samobieżnego lub jeśli napęd samobieżny jest rozregulowany należy przeprowadzić regulację linki napędu samobieżnego.

1. Obróć nakrętkę regulacyjną w lewo, aby poluzować mocowanie linki ([Rysunek 52](#)).

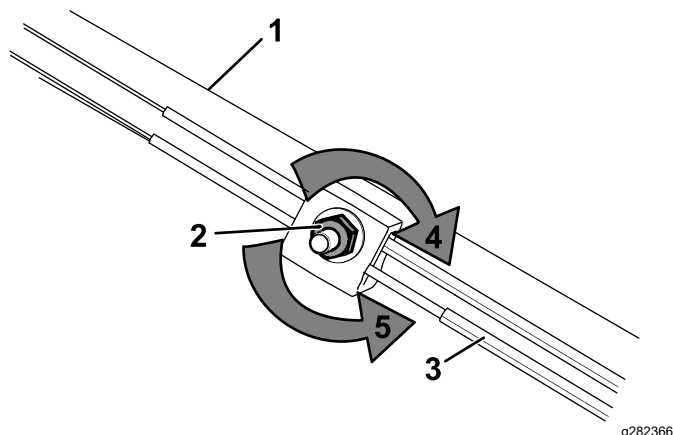

**Rysunek 52**

- |                              |  |
|------------------------------|--|
| 1. Uchwyt (lewa strona)      | 4. Obróć nakrętkę w prawo, aby dokręcić mocowanie linki. |
| 2. Nakrętka regulacyjna      | 5. Obróć nakrętkę w lewo, aby poluzować mocowanie linki. |
| 3. Linka napędu samobieżnego |  |

2. Wyreguluj napięcie linki ([Rysunek 52](#)) pociągając ją do przodu lub popychając do tyłu i przytrzymując w tym położeniu.

**Informacja:** Pociągnij linkę w kierunku do silnika, aby zwiększyć trakcję, lub popchnij linkę w kierunku od silnika, aby zmniejszyć trakcję.

**Informacja:** Reguluj linkę stopniowo, aby jej nie rozregulować.

3. Obróć nakrętkę regulacyjną w prawo, aby dokręcić mocowanie linki.

**Informacja:** Mocno dokręć nakrętkę z wykorzystaniem klucza.

## Przechowywanie

### Bezpieczeństwo przy przechowywaniu

Przed przystąpieniem do regulacji, serwisowania, czyszczenia lub przed przechowywaniem sprzętu należy zawsze wyłączyć maszynę i zaczekać, aż wszystkie elementy ruchome się zatrzymają, a maszyna ostygnie.

### Informacje ogólne

Przechowuj maszynę w chłodnym, czystym i suchym miejscu. Nakryj maszynę celem jej zabezpieczenia i utrzymania w czystości.

1. Wykonaj zalecane procedury rocznej konserwacji; patrz [Konserwacja \(Strona 24\)](#).
2. Wyczyść spód maszyny; patrz [Czyszczenie dolnej części urządzenia. \(Strona 22\)](#).
3. Usuń sieczkę, zanieczyszczenia i zabrudzenia z zewnętrznych części maszyny, osłony i górnej części maszyny.
4. Sprawdź stan ostrzy; patrz [Sprawdzanie ostrzy \(Strona 29\)](#).
5. Przeprowadź serwis filtra powietrza; patrz [Konserwacja filtra powietrza \(Strona 25\)](#).
6. Dokręć wszystkie nakrętki, śruby i wkręty.
7. Pomaluj miejsca zardzewiałe lub takie, w których odprysnął lakier, lakierem dostępnym u przedstawiciela autoryzowanego serwisu.

## Przygotowanie układu paliwowego

Przy ostatnim tankowaniu w roku dodaj stabilizatora paliwa, zgodnie z zaleceniami producenta silnika. Przed umieszczeniem maszyny w miejscu przechowywania opróżnij zbiornik paliwa, wykonując ostatnie koszenie.

1. Uruchom maszynę i pozwól jej pracować, aż silnik zatrzyma się z powodu braku paliwa.
2. Uruchom silnik ponownie.
3. Uruchom silnik i poczekaj, aż sam się wyłączy. Silnik będzie dostatecznie suchy, kiedy nie będzie można go uruchomić.

## Przygotowanie silnika

1. Kiedy silnik będzie jeszcze ciepły, wymień olej silnikowy i filtr oleju; patrz [Wymiana oleju silnikowego \(Strona 25\)](#) i [Wymiana filtra oleju \(Strona 26\)](#).
2. Wyjmij świecę zapłonową.
3. Używając pojemnika z olejem dodaj ok. 30 ml oleju silnikowego, wlewając go przez otwór świecy zapłonowej.
4. Pociągnij powoli kilkakrotnie linkę rozrusznika, aby rozproszyc olej w cylindrze.
5. Zamontuj świecę zapłonową, ale nie podłączaj do niej kabla. Zamocuj kabel tak, aby nie stykał się ze świecą zapłonową.

## Przygotowanie maszyny po przechowywaniu

1. Sprawdź i dokręć wszystkie mocowania.
2. Wykręć świecę zapłonową i szybko zakręć silnikiem, używając rozrusznika, aby wydmuchać nadmiar oleju z cylindra.
3. Sprawdź świecę zapłonową i wymień ją, jeśli jest zanieczyszczona, zużyta lub pęknięta; patrz Instrukcja obsługi silnika.
4. Wkręć świecę zapłonową i dokręć ją z zalecanym momentem 20 N·m.
5. Wykonaj wszystkie wymagane procedury konserwacji; patrz [Konserwacja \(Strona 24\)](#).
6. Sprawdź poziom oleju w silniku, patrz [Sprawdzanie poziomu oleju w silniku \(Strona 12\)](#).
7. Uzupełnij zbiornik świeżym paliwem; patrz [Uzupełnianie paliwa \(Strona 12\)](#).
8. Podłącz kabel do świecy zapłonowej.

# Rozwiązywanie problemów

Problem	Możliwa przyczyna	Usuwanie usterek
Silnik nie uruchamia się.	<ol style="list-style-type: none"> <li>1. Zbiornik paliwa jest pusty lub układ paliwowy zawiera zwięztałte paliwo.</li> <li>2. Zawór odcinający paliwo jest zamknięty.</li> <li>3. Przepustnica nie jest w odpowiedniej pozycji.</li> <li>4. W układzie paliwowym obecne są zabrudzenia, woda lub zwięztałte paliwo.</li> <li>5. Kabel nie jest podłączony do świecy zapłonowej.</li> <li>6. Świeca zapłonowa jest wyszczerbiona, zanieczyszczona lub przerwa jest nieprawidłowa.</li> <li>7. Filtr paliwa jest zabrudzony.</li> </ol>	<ol style="list-style-type: none"> <li>1. Opróżnij i/lub napełnij zbiornik paliwa świeżym paliwem. Jeśli problem powtarza się, skontaktuj się z przedstawicielem autoryzowanego serwisu.</li> <li>2. Otwórz zawór odcięcia paliwa.</li> <li>3. Ustaw dźwignię przepustnicy w pozycji SSANIE.</li> <li>4. Skontaktuj się z przedstawicielem autoryzowanego serwisu.</li> <li>5. Podłącz kabel do świecy zapłonowej.</li> <li>6. Sprawdź świecę zapłonową i w razie potrzeby ustaw przerwę. Wymień świecę zapłonową, jeśli jest wyszczerbiona, zanieczyszczona lub pęknięta.</li> <li>7. Wymień filtr paliwa i wyczyść sito filtrujące wewnątrz zbiornika.</li> </ol>
Problemy z uruchomieniem silnika lub utrata mocy.	<ol style="list-style-type: none"> <li>1. Wkład filtra powietrza jest zanieczyszczony i ogranicza przepływ powietrza.</li> <li>2. Niski poziom oleju silnikowego lub zanieczyszczony olej.</li> <li>3. Wąż odpowietrzający zbiornik paliwa jest zatkany.</li> <li>4. Filtr paliwa jest zabrudzony.</li> <li>5. W układzie paliwowym obecne są zabrudzenia, woda lub zwięztałte paliwo.</li> <li>6. Na spodzie urządzenia znajdują się ścinki i zanieczyszczenia.</li> <li>7. Świeca zapłonowa jest wyszczerbiona, zanieczyszczona lub przerwa jest nieprawidłowa.</li> </ol>	<ol style="list-style-type: none"> <li>1. Wyczyść wstępny filtr powietrza i/lub wymień filtr papierowy.</li> <li>2. Sprawdź olej silnikowy. Wymień olej, jeżeli jest zanieczyszczony lub uzupełnij jego poziom.</li> <li>3. Wyczyść lub wymień wąż odpowietrzający zbiornik paliwa.</li> <li>4. Wymień filtr paliwa i wyczyść sito filtrujące wewnątrz zbiornika.</li> <li>5. Skontaktuj się z przedstawicielem autoryzowanego serwisu.</li> <li>6. Oczyszcz dolną część urządzenia.</li> <li>7. Sprawdź świecę zapłonową i w razie potrzeby ustaw przerwę. Wymień świecę zapłonową, jeśli jest wyszczerbiona, zanieczyszczona lub pęknięta.</li> </ol>
Silnik pracuje nierównomiernie.	<ol style="list-style-type: none"> <li>1. Kabel nie jest prawidłowo podłączony do świecy zapłonowej.</li> <li>2. Świeca zapłonowa jest wyszczerbiona, zanieczyszczona lub przerwa jest nieprawidłowa.</li> <li>3. Dźwignia przepustnicy nie jest w pozycji SZYBKO.</li> <li>4. Wkład filtra powietrza jest zanieczyszczony i ogranicza przepływ powietrza.</li> <li>5. Filtr paliwa jest zabrudzony.</li> </ol>	<ol style="list-style-type: none"> <li>1. Podłącz prawidłowo kabel do świecy zapłonowej.</li> <li>2. Sprawdź świecę zapłonową i w razie potrzeby ustaw przerwę. Wymień świecę zapłonową, jeśli jest wyszczerbiona, zanieczyszczona lub pęknięta.</li> <li>3. Ustaw dźwignię przepustnicy w pozycji SZYBKO.</li> <li>4. Wyczyść wstępny filtr powietrza i/lub wymień filtr papierowy.</li> <li>5. Wymień filtr paliwa i wyczyść sito filtrujące wewnątrz zbiornika.</li> </ol>

<b>Problem</b>	<b>Możliwa przyczyna</b>	<b>Usuwanie usterek</b>
Maszyna lub silnik nadmiernie drga.	<ol style="list-style-type: none"> <li>1. Ostrze jest wygięte lub niewyrównane.</li> <li>2. Śruba mocująca ostrze jest luźna.</li> <li>3. Na spodzie obudowy maszyny znajdują się ścinki i zanieczyszczenia.</li> <li>4. Śruby mocujące silnika są poluzowane</li> <li>5. Koło pasowe silnika, koło pasowe luźne lub koło pasowe ostrza są poluzowane.</li> <li>6. Koło pasowe silnika jest uszkodzone.</li> <li>7. Trzpień ostrza jest wygięty.</li> <li>8. Pas jest uszkodzony.</li> </ol>	<ol style="list-style-type: none"> <li>1. Wyrównaj ostrze(a). Jeżeli ostrze jest wygięte, wymień je.</li> <li>2. Dokręć śruby mocujące ostrze.</li> <li>3. Oczyszcz dolną część urządzenia.</li> <li>4. Dokręć śruby mocujące silnika</li> <li>5. Dokręć poluzowane koło pasowe.</li> <li>6. Skontaktuj się z przedstawicielem autoryzowanego serwisu.</li> <li>7. Skontaktuj się z przedstawicielem autoryzowanego serwisu.</li> <li>8. Wymień pas.</li> </ol>
Wzór koszenia jest nierówny.	<ol style="list-style-type: none"> <li>1. Wszystkie 4 koła nie są na takiej samej wysokości.</li> <li>2. Ostrza są tępe.</li> <li>3. Poruszasz się powtarzalnie po tym samym wzorze.</li> <li>4. Na spodzie urządzenia znajdują się ścinki i zanieczyszczenia.</li> <li>5. Trzpień ostrza jest wygięty.</li> </ol>	<ol style="list-style-type: none"> <li>1. Ustaw wszystkie 4 koła na takiej samej wysokości.</li> <li>2. Naostrz i wyrównaj ostrza.</li> <li>3. Zmień wzór koszenia.</li> <li>4. Oczyszcz dolną część urządzenia.</li> <li>5. Skontaktuj się z przedstawicielem autoryzowanego serwisu.</li> </ol>
Tuneł wyrzutowy jest blokowany.	<ol style="list-style-type: none"> <li>1. Dźwignia przepustnicy nie jest w pozycji Szybko.</li> <li>2. Wysokość cięcia jest za mała.</li> <li>3. Poruszasz się za szybko.</li> <li>4. Trawa jest mokra.</li> <li>5. Na spodzie urządzenia znajdują się ścinki i zanieczyszczenia.</li> </ol>	<ol style="list-style-type: none"> <li>1. Ustaw dźwignię przepustnicy w pozycji SZYBKO.</li> <li>2. Zwiększ wysokość cięcia; w razie konieczności koś drugi raz obniżając wysokość cięcia.</li> <li>3. Zwolnij.</li> <li>4. Należy kosić suchą trawę.</li> <li>5. Oczyszcz dolną część urządzenia.</li> </ol>
Maszyna nie włącza trybu samobieżnego.	<ol style="list-style-type: none"> <li>1. Linka napędu trybu samobieżnego nie jest wyregulowana lub jest uszkodzona.</li> <li>2. Zanieczyszczenia w pobliżu pasa.</li> <li>3. Pas jest uszkodzony.</li> </ol>	<ol style="list-style-type: none"> <li>1. Wyreguluj linkę napędu trybu samobieżnego. W razie potrzeby wymień linkę.</li> <li>2. Usuń zanieczyszczenia z okolic pasa.</li> <li>3. Wymień pas.</li> </ol>
Ostrza nie obracają się lub ślizgają.	<ol style="list-style-type: none"> <li>1. Pas BBC lub pas rozrządu są zużyte, poluzowane lub uszkodzone.</li> <li>2. Pas BBC spadł z koła pasowego.</li> <li>3. Linka BBC jest zużyta, poluzowana lub uszkodzona.</li> </ol>	<ol style="list-style-type: none"> <li>1. Wyreguluj linkę BBC; wyreguluj napięcie pasa rozrządu; wymień je w razie konieczności.</li> <li>2. Sprawdź, czy pasek nie jest uszkodzony. W razie potrzeby skontaktuj się z autoryzowanym punktem serwisowym.</li> <li>3. Wyreguluj linkę BBC; wymień ją w razie konieczności.</li> </ol>
Ostrza dotykają siebie nawzajem.	<ol style="list-style-type: none"> <li>1. Ostrza są zainstalowane lub wyrównane nieprawidłowo.</li> <li>2. Adaptery ostrzy są zużyte, poluzowane lub uszkodzone.</li> <li>3. Pas rozrządu jest zużyty, poluzowany lub uszkodzony.</li> <li>4. Otwory prowadzące lub koło pasowe luźne są zużyte, poluzowane lub uszkodzone.</li> </ol>	<ol style="list-style-type: none"> <li>1. Zainstaluj ostrza prawidłowo.</li> <li>2. Wymień adaptery ostrzy.</li> <li>3. Skontaktuj się z przedstawicielem autoryzowanego punktu serwisowego.</li> <li>4. Skontaktuj się z przedstawicielem autoryzowanego punktu serwisowego.</li> </ol>

# Notatki:

# Notatki:

# Notatki:

## Polityka ochrony prywatności — EOG i Wielka Brytania

### Jak Toro wykorzystuje dane osobowe użytkownika

Firma Toro („Toro”) szanuje prywatność użytkownika. Toro może gromadzić niektóre dane osobowe nabywcy naszych produktów, bezpośrednio od niego lub od lokalnego podmiotu lub dealera Toro. Toro wykorzystuje te informacje w celu zrealizowania zobowiązań umownych, np. zarejestrowania gwarancji, realizacji zgłoszenia gwarancyjnego lub kontaktu z użytkownikiem w przypadku akcji serwisowej produktów oraz w uzasadnionych celach biznesowych, np. do badania poziomu zadowolenia klientów, doskonalenia naszych produktów lub przekazywania informacji o produkcie, którymi użytkownik może być zainteresowany. Firma Toro może udostępniać te dane swoim oddziałom, sprzedawcom i innym partnerom biznesowym w związku z tymi działaniami. Możemy również ujawniać dane osobowe, jeżeli wymagają tego przepisy lub w związku ze sprzedażą, nabyciem lub połączeniem podmiotów. Nigdy nie prześlemy Twoich danych osobowych żadnej innej firmie w celach marketingowych.

### Przechowywanie danych osobowych użytkownika

Firma Toro przechowuje dane osobowe użytkownika, dopóki są one przydatne do powyższych celów, oraz zgodnie z obowiązującymi przepisami. Dodatkowe informacje o obowiązujących okresach przechowywania można uzyskać pod adresem e-mail: [legal@toro.com](mailto:legal@toro.com).

### Zobowiązanie Toro dotyczące bezpieczeństwa

Dane osobowe użytkownika mogą być przetwarzane w Stanach Zjednoczonych lub innym kraju, którego przepisy o ochronie danych mogą być mniej surowe niż przepisy obowiązujące w kraju zamieszkania użytkownika. W przypadku przekazania informacji użytkownika poza jego kraj zamieszkania podejmiemy prawnie wymagane kroki, aby zapewnić odpowiednią ochronę informacji użytkownika oraz dopilnować ich bezpiecznego przetwarzania.

### Dostęp i poprawianie

Użytkownik ma prawo dostępu do swoich danych osobowych oraz ich poprawiania, a także wniesienia sprzeciwu wobec przetwarzania jego danych lub ograniczenia ich przetwarzania. W tym celu prosimy o kontakt pod adresem e-mail: [legal@toro.com](mailto:legal@toro.com). Jeżeli masz wątpliwości dotyczące sposobu postępowania z Twoimi danymi osobowymi przez firmę Toro, prosimy o bezpośrednie zgłaszanie ich do nas. Informujemy także, że mieszkańcy Unii Europejskiej mają prawo wniesienia skargi do Urzędu Ochrony Danych Osobowych.