



76 cm Kosilica TurfMaster

Br. modela 22207—Serijski br. 410100000 i gore

Priručnik za uporabu za rukovatelja

Uvod

Ova kosilica s rotacijskim noževima namijenjena je profesionalnim rukovateljima. Prvenstveno je namijenjena košenju trave na dobro održanim travnjacima na stambenim ili komercijalnim parcelama. Upotreba ovog proizvoda u bilo koju drugu svrhu osim one za koju je namijenjen može biti opasna za vas i prolaznike.

Pažljivo pročitajte ove informacije kako biste naučili ispravno upravljati uređajem i održavati ga te kako biste izbjegli tjelesne ozljede i oštećenja uređaja. Odgovorni ste za ispravno i sigurno upravljanje uređajem.

Na internetskoj stranici www.Toro.com možete dobiti više informacija, uključujući sigurnosne savjete, materijale za obuku rukovatelja, informacije o dodatnoj opremi, pomoć pri nalaženju distributera ili možete registrirati uređaj.

Ako vam je potreban servis, originalni dijelovi proizvođača Toro ili dodatne informacije, obratite se ovlaštenom serviseru ili službi za korisnike tvrtke Toro i pripremite broj modela i serijski broj svog uređaja. **Slika 1** prikazuje lokaciju broja modela i serijskog broja na uređaju. Upišite brojeve na za to predviđeno mjesto.

Važno: S pomoću mobilnog uređaja možete skenirati QR kod na naljepnici sa serijskim brojem (ako postoji) kako biste pristupili podacima o jamstvu i dijelovima te ostalim informacijama o proizvodu

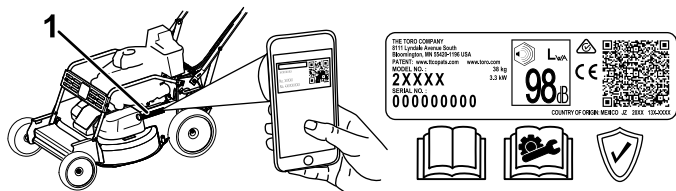

Slika 1

g315569

1. Lokacija broja modela i serijskog broja

Br. modela _____
Serijski br. _____

U ovom su priručniku navedene moguće opasnosti i sigurnosne poruke označene simbolom sigurnosnog upozorenja (**Slika 2**), koji upućuje na opasnost od teških ozljeda ili smrti u slučaju nepridržavanja preporučenih mjera opreza.



Slika 2

Simbol sigurnosnog upozorenja

g000502

U priručniku se informacije ističu dvjema riječima. Riječ **Važno** upućuje na posebne mehaničke informacije, a riječ **Napomena** na opće informacije na koje treba obratiti posebnu pažnju.

Ovaj je uređaj u skladu sa svim relevantnim direktivama EU-a. Za više detalja pogledajte zasebnu izjavu o sukladnosti (DOC) za ovaj uređaj.

Bruto ili neto zakretni moment: bruto ili neto zakretni moment ovog motora ocijenio je proizvođač motora u laboratoriju u skladu s Društvom automobilskih inženjera (engl. Society of Automotive Engineers, SAE) J1940 ili J2723. Budući da je konfiguriran kako bi ispunio zahtjeve u pogledu sigurnosti, emisija i rada, stvarni zakretni moment motora u ovom razredu kosilice bit će znatno niži. Pogledajte informacije proizvođača motora priložene uređaju.

Nemojte neovlašteno mijenjati ili deaktivirati sigurnosne uređaje kojima je prozračivač opremljen i redovito provjeravajte funkcioniraju li ispravno. Nemojte podešavati ili neovlašteno mijenjati regulator brzine motora jer mogu nastati opasni uvjeti u kojima može doći do tjelesnih ozljeda.



Sadržaj

Uvod	1
Sigurnost	2
Opće informacije o sigurnosti	2
Sigurnosne naljepnice i naljepnice s uputama	3
Postavljanje	6
1 Postavljanje ručke	6
2 Dodavanje ulja u motor	7
3 Sastavljanje vreće za travu	7
Pregled proizvoda	9
Sustav upravljanja	9
Specifikacije	10
Priključci/dodatna oprema	10
Rad	10
Prije puštanja u rad	10
Sigurnost prije rada	10
Punjenje spremnika za gorivo	11
Provjeravanje razine motornog ulja	11
Podešavanje visine ručke	11
Podešavanje visine košnje	12
Provjera rada sustava za zaustavljanje noževa	14
Tijekom rada	14
Sigurnost tijekom rada	14
Pokretanje motora	15
Upravljanje samohodnim pogonom i aktiviranje noževa	16
Gašenje motora	17
Aktiviranje ručne kočnice	17
Deaktiviranje ručne kočnice	17
Recikliranje otkosa	18
Skupljanje otkosa	18
Bočno izbacivanje otkosa	19
Savjeti za rad	20
Nakon rada	20
Sigurnost nakon rada	20
Čišćenje ispod uređaja	21
Čišćenje kotača	21
Održavanje	22
Preporučeni raspored održavanja	22
Sigurnost pri održavanju	22
Servisiranje filtra zraka	23
Mijenjanje motornog ulja	23
Mijenjanje filtra ulja	24
Servisiranje svjećice	25
Provjeravanje stanja remena	25
Pražnjenje spremnika za gorivo i čišćenje filtra	25
Mijenjanje filtra goriva	26
Servisiranje pogonskog sustava noževa	26
Održavanje noževa	27
Mijenjanje pogonskog remena noževa	29
Mijenjanje remena spojke kočnice noža (BBC)	30
Podešavanje kabela kočnice noža	31

Mijenjanje remena prijenosa	32
Podešavanje kabela ručne kočnice	34
Podešavanje samohodnog pogona	34
Skladištenje	35
Sigurnost skladištenja	35
Opće informacije	35
Pripremanje sustava goriva	35
Priprema motora	35
Prekid skladištenja	35
Otklanjanje pogrešaka	36

Sigurnost

Ovaj je uređaj izrađen u skladu sa zahtjevima norme EN ISO 5395.

Opće informacije o sigurnosti

Ovaj uređaj može amputirati ruke i noge i odbacivati predmete. Uvijek se pridržavajte svih sigurnosnih uputa kako biste izbjegli teške tjelesne ozljede ili smrt.

- Prije pokretanja motora s razumijevanjem pročitajte i slijedite upute i upozorenja navedena u ovim *Uputama za upotrebu* te na uređaju i njegovim priključcima.
- Ne približavajte ruke ili noge pomičnim dijelovima uređaja i ne stavljajte ih ispod uređaja. Ne približavajte se otvorima izbacivača.
- Ne upravljajte uređajem ako na njemu nisu postavljeni svi štitovi i drugi funkcionalni zaštitni uređaji koji ispravno rade.
- Osigurajte da prolaznici i djeca budu izvan područja rada uređaja. Ne dopuštajte djeci da upravljaju uređajem. Uređajem smiju upravljati isključivo osobe koje su odgovorne, osposobljene, upoznate s Uputama i koje su fizički za to u stanju.
- Prije servisiranja, ulijevanja goriva ili odčepijavanja uređaja zaustavite uređaj, isključite motor i pričekajte da se zaustave svi pomični dijelovi.

Neispravna upotreba ili održavanje ovog uređaja može dovesti do ozljeda. Kako biste smanjili mogućnost ozljeda, pridržavajte se ovih sigurnosnih uputa i uvijek obraćajte pažnju na simbol sigurnosnog upozorenja , koji označava Oprez, Upozorenje ili Opasnost – upute za osobnu sigurnost. Nepridržavanje uputa može dovesti do tjelesnih ozljeda ili smrti.

Sigurnosne naljepnice i naljepnice s uputama



Sigurnosne naljepnice i upute lako su vidljive korisniku i nalaze se blizu svih područja potencijalne opasnosti. Zamijenite sve naljepnice koje su oštećene ili otpale.

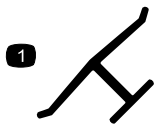

Žig proizvođača

decaloemmark

1. Ova oznaka označava da je nož proizveo izvorni proizvođač uređaja.

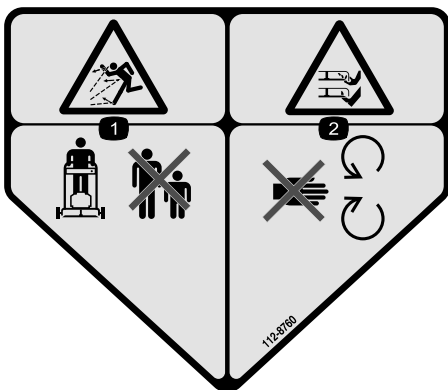

112-8760

decal112-8760

1. Opasnost od odbačenih predmeta – ne radite u blizini prolaznika.
2. Opasnost od posjeklina/amputacije šake ili noge, nož kosilice – držite se podalje od pokretnih dijelova.



116-7581

decal116-7581

1. Opasnost od posjeklina/amputacije šake ili noge, nož kosilice – držite se podalje od pokretnih dijelova. Prije podešavanja, servisiranja ili čišćenja uređaja pročitajte *Upute za upotrebu*.

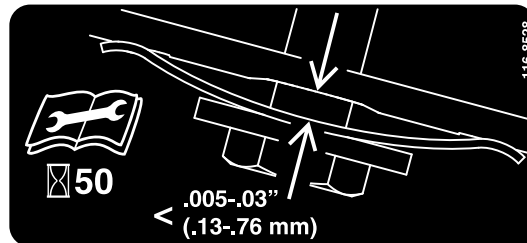

decal116-8528

116-8528

1. Prije bilo kakvog održavanja pročitajte *Upute za upotrebu*.
2. Provjerite napetost remena nakon svakih 50 sati rada.



decal116-9313

116-9313

1. Pročitajte *Upute za upotrebu*.
2. Opasnost od požara
3. Opasnost od udisanja toksičnih plinova
4. Vruća površina; opasnost od opekline



decal120-9570

120-9570

1. Upozorenje – držite se podalje od pomičnih dijelova; moraju biti postavljeni svi štitovi i štitnici.

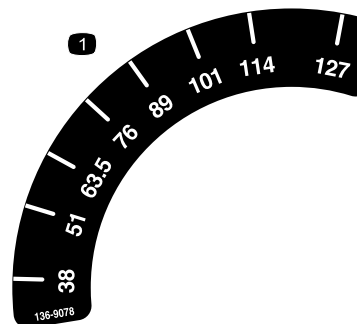

decal136-9078

136-9078

1. Visina košnje

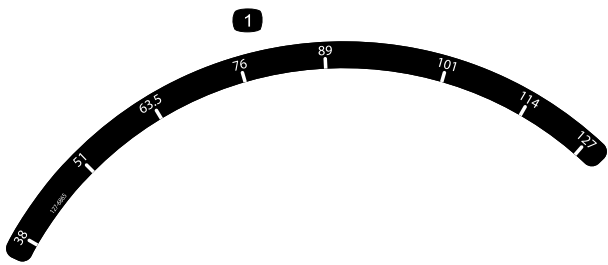

127-6865

decal127-6865

1. Visina košnje

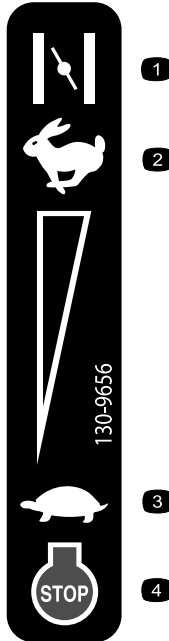

130-9656

decal130-9656

1. Prigušivanje
2. Brzo
3. Sporo
4. Motor – stop (gašenje)



139-5405

decal139-5405

1. Ručna kočnica –aktiviranje
2. Ručna kočnica – deaktiviranje

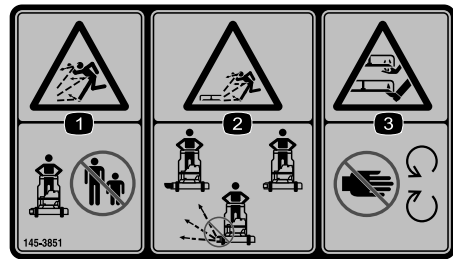

145-3851

decal145-3851

1. Opasnost od odbačenih predmeta – ne radite u blizini prolaznika
2. Opasnost od odbačenih predmeta iz žlijeba za izbacivanje – ne upravljajte uređajem ako nije postavljen čep bočnog izbacivača, žlijeb ili usmjerivač.
3. Opasnost od posjeklina/amputacije šake ili noge, nož kosilice – držite se podalje od pokretnih dijelova.



decal116-7583

116-7583

1. Upozorenje – pročitajte *Upute za upotrebu*; ne upravljajte uređajem ako niste za to osposobljeni.
2. Opasnost od odbačenih predmeta – ne radite u blizini prolaznika.
3. Opasnost od odbačenih predmeta – ne upravljajte kosilicom ako nisu postavljeni čep stražnjeg izbacivača ili vreća za travu.
4. Opasnost od posjeklina/amputacije šake ili noge, nož kosilice – držite se podalje od pomičnih dijelova; moraju biti postavljeni svi štitovi.
5. Upozorenje – nosite zaštitu za sluh.
6. Opasnost od posjeklina/amputacije šake ili noge, nož kosilice – ne upravljajte uređajem uz i niz padine; kosite s jedne strane na drugu na padinama; isključite motor prije nego što se udaljite od uređaja; prije košnje uklonite krhotine; gledajte iza sebe kad vozite unatrag.

Postavljanje

Važno: Uklonite i bacite zaštitnu plastičnu foliju kojom je pokriven motor kao i ostalu plastičnu zaštitu i ambalažu koja se nalazi na uređaju.

1

Postavljanje ručke

Nisu potrebni dijelovi

Postupak

⚠ UPOZORENJE

Uslijed nepravilnog sklapanja i rasklapanja ručke može doći do oštećenja kabela i opasnih radnih uvjeta.

- Nemojte oštetiti kabele tijekom sklapanja ili rasklapanja ručke.
- Ako se kabel ošteti, obratite se ovlaštenom serviseru.

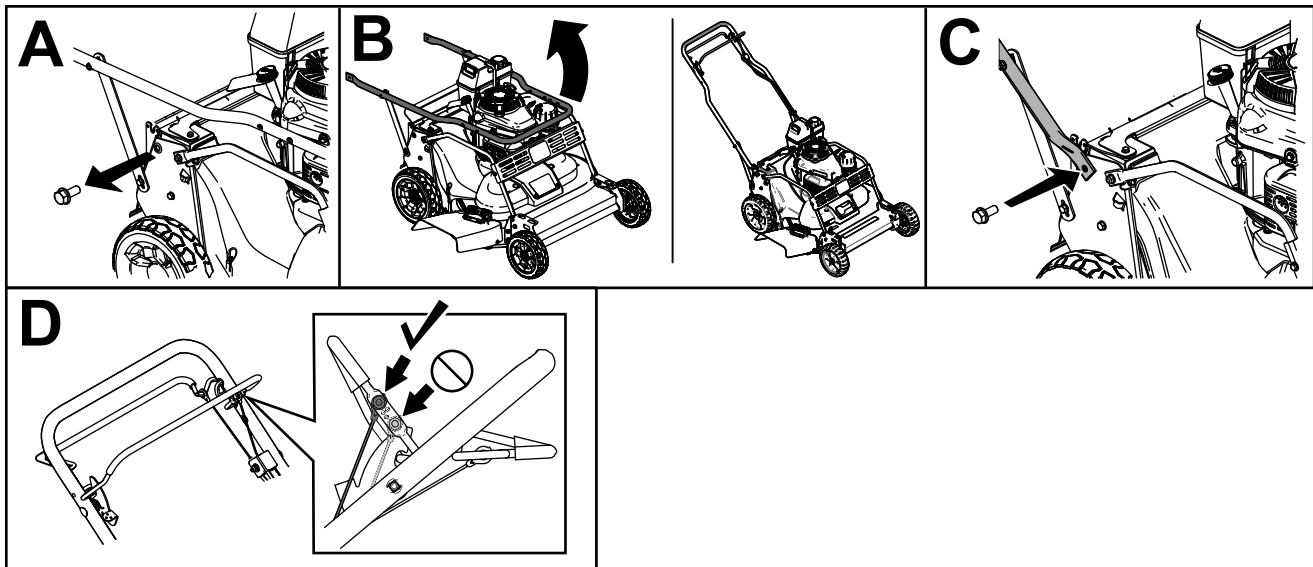

Slika 3

g235869

2

Dodavanje ulja u motor

Nisu potrebni dijelovi

Postupak

Važno: Uređaj se ne isporučuje s uljem u motoru. Prije pokretanja motora dodajte ulje u motor.

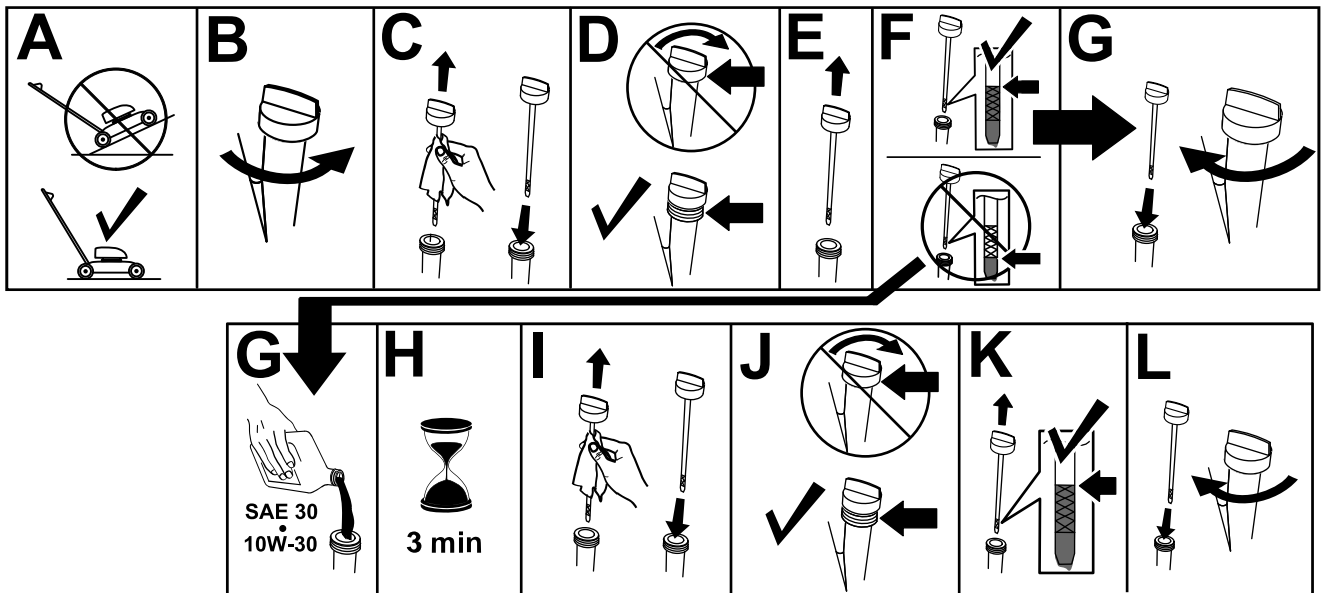

Slika 4

g235721

3

Sastavljanje vreće za travu

Nisu potrebni dijelovi

Postupak

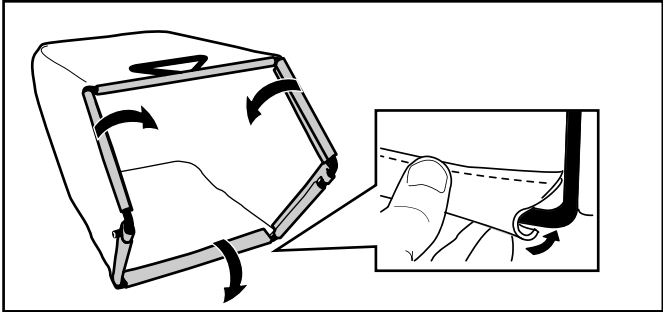

Slika 5

g238450

Pregled proizvoda

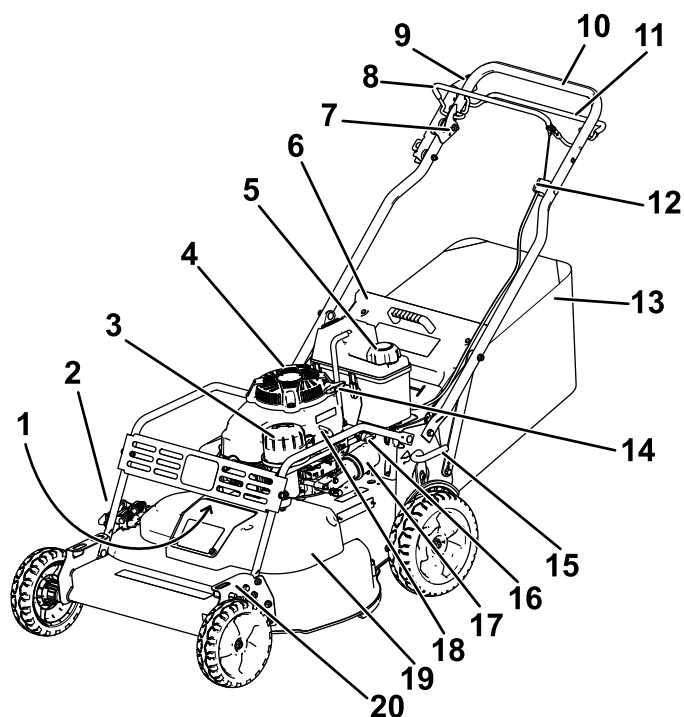

Slika 6

g276361

- | | |
|--|--------------------------------------|
| 1. Svjećica (ispod štitnika) | 11. Poluga pogona |
| 2. Usmjerivač za bočno izbacivanje | 12. Podešavanje samohodnog pogona |
| 3. Filtar zraka | 13. Vreća za travu |
| 4. Otvor za ulje / mjerna šipka | 14. Ručica za ručno pokretanje |
| 5. Čep spremnika za gorivo | 15. Stražnja poluga za visinu košnje |
| 6. Stražnji usmjerivač | 16. Ventil za zatvaranje goriva |
| 7. Ručica blokade upravljanja noževima | 17. Filtar ulja |
| 8. Poluga za upravljanje noževima | 18. Poluga za gas |
| 9. Ručica ručne kočnice | 19. Poklopac remena |
| 10. Ručka | 20. Prednja poluga za visinu košnje |

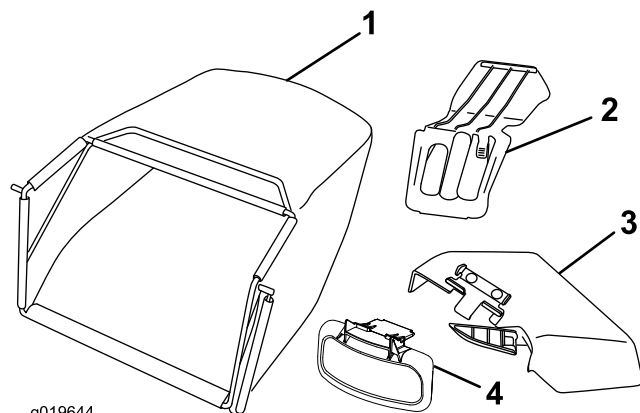

g019644

g019644

Slika 7

- | | |
|-----------------------------|------------------------------------|
| 1. Vreća za travu | 3. Žlijeb za bočno izbacivanje |
| 2. Čep stražnjeg izbacivača | 4. Usmjerivač za bočno izbacivanje |

Sustav upravljanja

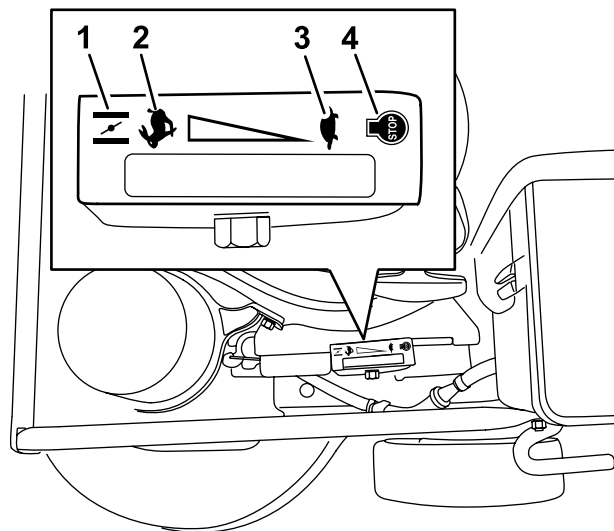

g340478

Slika 8

Gas (poluga za gas nije prikazana radi jasnoće)

- | | |
|-----------------|----------|
| 1. Prigušivanje | 3. Sporo |
| 2. Brzo | 4. Stop |

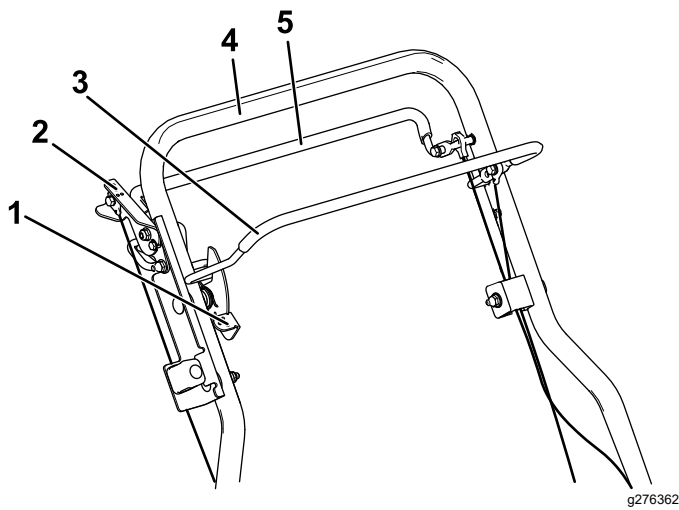

Slika 9

- | | |
|--|------------------|
| 1. Ručica blokade upravljanja noževima | 4. Ručka |
| 2. Ručna kočnica | 5. Poluga pogona |
| 3. Poluga za upravljanje noževima | |

Specifikacije

Model	Težina	Dužina	Širina	Visina
22207	85 kg	169 cm	81 cm	97 cm

Priključci/dodatna oprema

Dostupan je niz priključaka i dodatne opreme za poboljšavanje i proširivanje mogućnosti uređaja koje je odobrila tvrtka Toro. Obratite se ovlaštenom serviseru ili distributeru tvrtke Toro ili posjetite stranicu www.Toro.com za popis svih odobrenih priključaka i dodatne opreme.

Kako biste osigurali optimalnu učinkovitost i daljnju primjenjivost certifikata o sigurnosti uređaja, upotrebljavajte samo originalne zamjenske dijelove i dodatnu opremu tvrtke Toro. Zamjenski dijelovi i dodatna oprema drugih proizvođača mogu biti opasni, a njihova upotreba može poništiti jamstvo.

Rad

Napomena: Odredite lijevu i desnu stranu uređaja s uobičajenog vozačevog položaja.

Prije puštanja u rad

Sigurnost prije rada

Opće informacije o sigurnosti

- Prije podešavanja, servisiranja, čišćenja ili skladištenja uređaja obavezno isključite uređaj, pričekajte da se svi pomični dijelovi zaustave i pustite da se uređaj ohladi.
- Upoznajte se sa sigurnim radom s opremom, komandama i sigurnosnim znakovima.
- Provjerite jesu li na uređaju postavljeni svi štitnici i sigurnosni uređaji poput usmjerivača i/ili hvatača trave i jesu li funkcionalni.
- Uvijek pregledajte uređaj kako biste osigurali da noževi i vijci noževa nisu istrošeni ili oštećeni.
- Pregledajte područje na kojem namjeravate upotrebljavati uređaj i uklonite sve predmete koji bi mogli ometati rad uređaja ili koje bi uređaj mogao odbaciti.
- Kontakt s pokretnim noževima uzrokovat će ozbiljne ozljede. Ne posežite prstima ispod kućišta.

Sigurnost goriva

- Gorivo je izuzetno zapaljivo i vrlo eksplozivno. Požar ili eksplozija uzrokovana gorivom mogu uzrokovati opekline kod vas i drugih ljudi i oštetiti imovinu.
 - Nemojte puniti spremnik za gorivo unutar vozila ili zatvorenog prostora, nego postavite spremnik i/ili uređaj izravno na tlo kako statički naboj ne bi zapalio gorivo.
 - Puniti spremnik za gorivo na otvorenom kad je motor hladan. Obrišite gorivo ako se prolije.
 - Nemojte rukovati gorivom dok pušite ili u blizini otvorenog plamena ili iskri.
 - Ne uklanjajte čep spremnika za gorivo i ne dolijevajte gorivo u spremnik dok je motor upaljen ili vruć.
 - Ako prolijete gorivo, ne pokrećite motor. Izbjegavajte stvaranje izvora paljenja dok se pare goriva ne rasplinu.
 - Skladištite gorivo u odobrenom spremniku i držite ga izvan dohvata djece.
- Gorivo je štetno ako se proguta i može uzrokovati smrt. Dugotrajna izloženost parama goriva može uzrokovati teške ozljede i bolest.
 - Izbjegavajte dugotrajno udisanje ispušnih para.
 - Držite ruke i lice podalje od ubrizgača i otvora spremnika za gorivo.

- Pazite da gorivo ne dođe u dodir s očima i kožom.

Punjenje spremnika za gorivo

Vrsta goriva	Bezolovni benzin
Minimalni oktanski broj	87 (US) ili 91 (RON oktani; izvan SAD-a)
Udio etanola	Ne više od 10 %
Udio metanola	Nema
Udio MTBE-a (metil-tercijarni-butil-eter)	Manje od 15 %
Ulje	Ne dodavati gorivu

Upotrebljavajte isključivo čisto, svježe gorivo (ne starije od 30 dana) iz pouzdanih izvora.

Važno: Da biste smanjili probleme s pokretanjem, svježem gorivu dodajte stabilizator/konzervans goriva prema uputama proizvođača stabilizatora/konzervansa.

Napunite spremnik za gorivo kako je prikazano na [Slika 10](#).

Napomena: Kapacitet spremnika za gorivo iznosi 3,76 l.

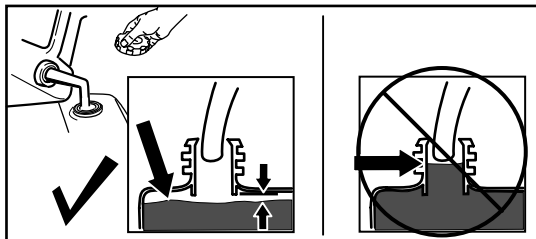

Slika 10

g230458

Provjeravanje razine motornog ulja

Interval servisiranja: Prije svake uporabe ili svakodnevno

Važno: Ako pokrenete motor dok je razina ulja u bloku motoru previsoka ili preniska, može doći do oštećenja motora.

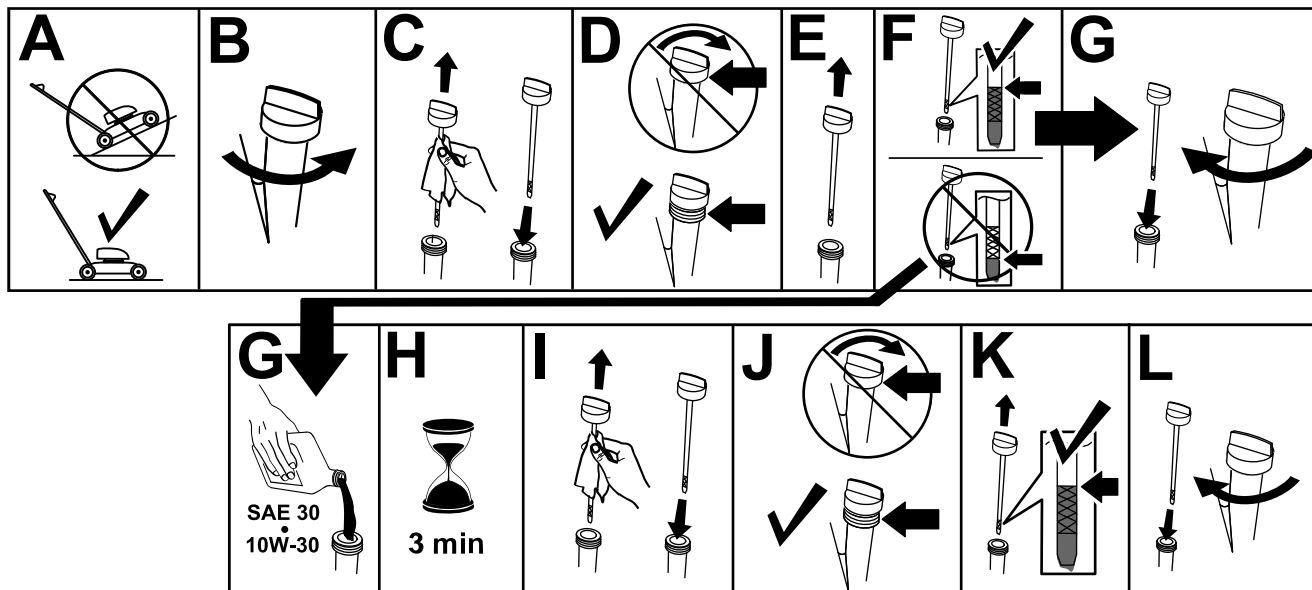

Slika 11

g235721

Podešavanje visine ručke

Ručku možete podići ili spustiti u jedan od tri položaja koji vam bolje odgovara ([Slika 12](#)).

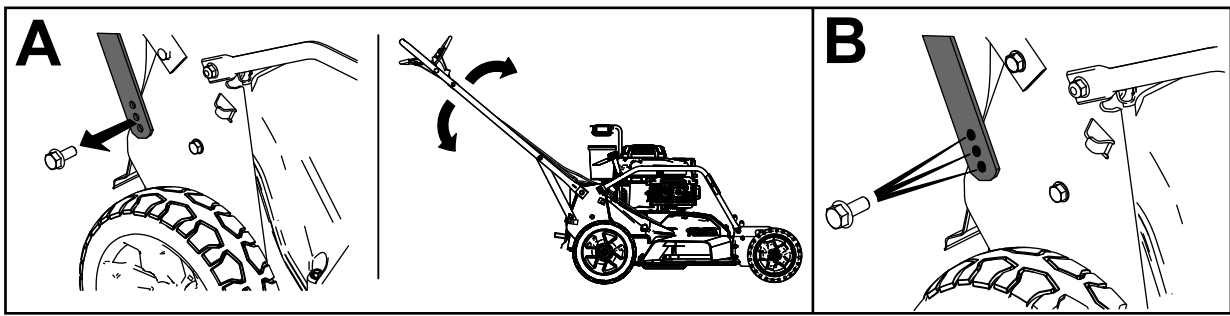

Slika 12

g235868

1. Skinite oba vijka ručke i pripadajuće matice.
2. Pomaknite ručku u položaj željene visine.
3. Učvrstite ručku s pomoću prethodno uklonjenih vijaka i pripadajućih matica.

Podešavanje visine košnje

⚠ UPOZORENJE

Pri podešavanju poluga za visinu košnje vaše ruke mogu doći u dodir s nožem u pokretu, što može uzrokovati teške ozljede.

- Prije podešavanja visine košnje isključite motor i pričekajte da se svi pomični dijelovi zaustave.
- Pri podešavanju visine košnje ne posežite prstima ispod kućišta.

Visina košnje podešava se s pomoću prednje i stražnje poluge s lijeve strane uređaja. Kako biste podigli ili spustili uređaj, aktivirajte polugu, podignite ili spustite uređaj te zatim deaktivirajte polugu.

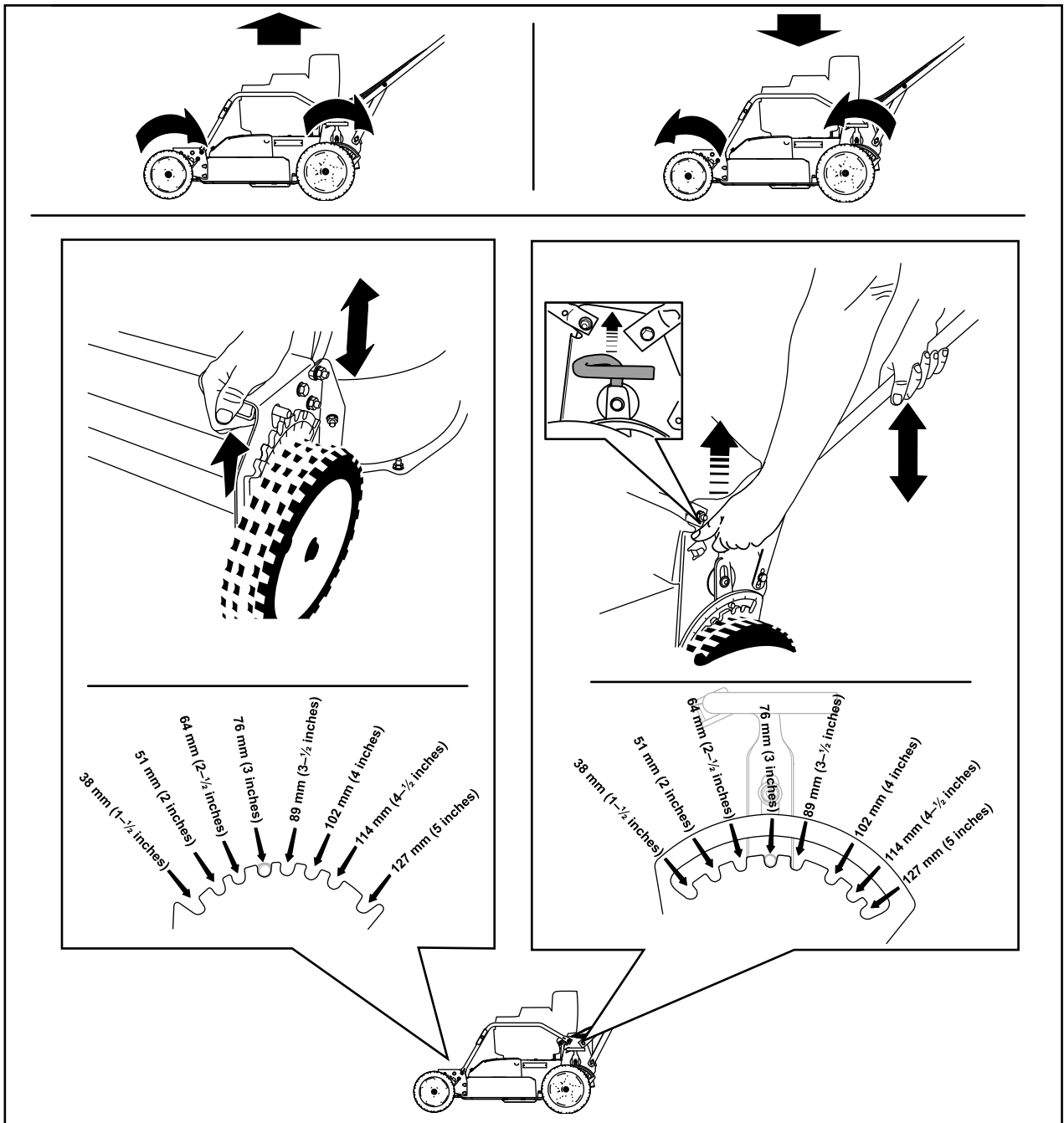

Slika 13

g232160

Provjera rada sustava za zaustavljanje noževa

Prije svake upotrebe provjerite zaustavljaju li se noževi u roku od 3 sekunde od otpuštanja poluge za upravljanje.

Uz upotrebu vreće za travu

Interval servisiranja: Prije svake uporabe ili svakodnevno—Provjerite rad sustava za zaustavljanje noževa. Noževi bi se trebali zaustaviti u roku od 3 sekunde od otpuštanja poluge za upravljanje; ako se ne zaustave, obratite se ovlaštenom serviseru.

Možete koristiti vreću za travu kako biste provjerili sustav za zaustavljanje noževa.

1. Uklonite čep stražnjeg izbacivača.
2. Postavite praznu vreću za travu na uređaj.
3. Pokrenite motor.
4. Aktivirajte noževe.

Napomena: Vreća bi se trebala početi napuhavati, što znači da se noževi okreću.

5. Dok nadzirete vreću, otpustite polugu za upravljanje.

Napomena: Ako se vreća ne ispuše u roku od 3 sekunde od otpuštanja poluge za upravljanje, to znači da bi sustav za zaustavljanje noževa mogao biti oštećen, što bi moglo dovesti do opasnih radnih uvjeta ako se zanemari. Neka uređaj pregleda i servisira ovlašteni serviser.

6. Ugasite motor i pričekajte da se svi pomični dijelovi zaustave.

Bez upotrebe vreće za travu

1. Premjestite uređaj na betoniranu površinu na području koje nije vjetrovito.
2. Postavite visinu košnje na sva 4 kotača na 89 mm.
3. Zgužvajte pola lista novinskog papira u lopticu koja je dovoljno mala da stane ispod uređaja (promjera otprilike 75 mm).
4. Stavite lopticu novinskog papira približno 13 cm ispred uređaja.
5. Pokrenite motor.
6. Aktivirajte noževe.
7. Otpustite polugu za upravljanje i počnite odbrojavati 3 sekunde.
8. Kad nabrojite do 3, brzo gurnite uređaj prema naprijed preko novinskog papira.

9. Ugasite motor i pričekajte da se svi pomični dijelovi zaustave.
10. Odite do prednje strane uređaja i provjerite lopticu novinskog papira.

Napomena: Ako loptica nije ispod uređaja, ponovite korake od 4 do 10.

Važno: Ako je novinski papir odmotan ili razrezan, to znači da se noževi nisu ispravno zaustavili, što može dovesti do opasnih radnih uvjeta. Obratite se ovlaštenom serviseru.

Tijekom rada

Sigurnost tijekom rada

Opće informacije o sigurnosti

- Nosite prikladnu odjeću, uključujući zaštitu za oči, duge hlače, čvrstu obuću otpornu na proklizavanje i zaštitu za sluh. Zavežite kosu ako je duga i nemojte nositi labavu odjeću ili viseći nakit.
- Pozorno upravljajte uređajem. Ne bavite se aktivnostima koje vas ometaju; u suprotnom može doći do ozljeda ili oštećenja imovine.
- Ne upravljajte kosilicom ako ste bolesni, umorni ili pod utjecajem alkohola ili droga.
- Nož je oštar. Ako ga dotaknete, može doći do teških tjelesnih ozljeda. Ugasite motor, izvadite ključ za paljenje (ako postoji) i pričekajte da se svi pomični dijelovi zaustave prije napuštanja položaja rukovatelja.
- Osigurajte da prolaznici budu izvan područja rada uređaja. Osigurajte da djeca budu izvan područja rada uređaja i da su pod nadzorom odgovorne odrasle osobe koja ne upravlja uređajem. Zaustavite uređaj ako bilo koja osoba uđe u područje rada.
- Prije kretanja s uređajem unatrag obavezno pogledajte dolje i iza sebe.
- Upravljajte uređajem samo kad je vidljivost dobra i u odgovarajućim vremenskim uvjetima. Ako postoji opasnost od munja, nemojte upravljati uređajem.
- Ako se poskliznete na mokroj travi ili lišću možete pasti, doći u dodir s noževima i teško se ozlijediti. Izbjegavajte košnju u mokrim uvjetima.
- Budite iznimno oprezni pri približavanju oštrim zavojima, grmlju, stablima ili drugim predmetima koji bi vam mogli zakloniti vidno polje.
- Materijal koji se izbacuje nemojte usmjeravati prema drugim osobama. Izbjegavajte izbacivanje materijala prema zidovima ili preprekama.

Materijal bi se mogao odbiti prema vama. Zaustavite nož/noževе kad prelazite preko šljunčanih površina.

- Pazite na rupe, brazde, neravnine, kamenje i druge skrivene predmete. Na neravnom terenu možete izgubiti ravnotežu ili stabilnost.
- Ako uređaj udari o predmet ili počne vibrirati, odmah ugasisite motor, izvadite ključ za paljenje (ako postoji), pričekajte da se svi pomični dijelovi zaustave i odspojite žicu sa svjećice prije pregleda uređaja i utvrđivanja oštećenja. Izvršite sve potrebne popravke prije nastavljanja s radom.
- Prije napuštanja radnog položaja ugasisite motor, izvadite ključ za paljenje (ako postoji) i pričekajte da se svi pomični dijelovi zaustave.
- Ako je motor radio, bit će vruć i može uzrokovati teške opekline. Ne dirajte vrući motor.

- Motor smije raditi samo u dobro prozračenim prostorima. Ispušni plinovi sadržavaju ugljični monoksid, smrtonosni plin bez mirisa.
- Redovito provjeravajte stanje dijelova hvatača trave i žlijeba za izbacivanje kako biste uočili znakove trošenja ili oštećenja i po potrebi ih zamijenite originalnim dijelovima tvrtke Toro.

Sigurnost na padinama

- Padine kosite poprijeko, nikada gore-dolje. Budite krajnje oprezni pri mijenjanju smjera na padinama.
- Ne kosite na suviše strmim padinama. Uslijed nesigurne podloge mogli biste se poskliznuti i pasti.
- U blizini padina, jaraka ili nasipa kosite oprezno.

Pokretanje motora

1. Spojite žicu na svjećicu ([Slika 6](#)).
2. Otvorite ventil za zatvaranje goriva ([Slika 14](#)).

Napomena: Kad je ventil za zatvaranje goriva otvoren, poluga je paralelna s crijevom za dovod goriva.

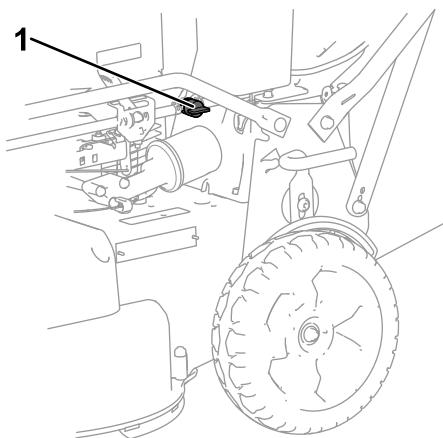

Slika 14

g276446

1. Ventil za zatvaranje goriva

3. Pomaknite polugu za gas u položaj PRIGUŠIVANJE ([Slika 15, A](#)).
4. Prvo lagano povucite ručicu za pokretanje dok ne osjetite otpor, a zatim je naglo povucite ([Slika 15, B](#)).
5. Pomaknite polugu za gas u položaj BRZO kad se motor pokrene ([Slika 15, C](#)).

Napomena: Ako se motor ne upali nakon tri pokušaja, ponovite korake od 3 do 5.

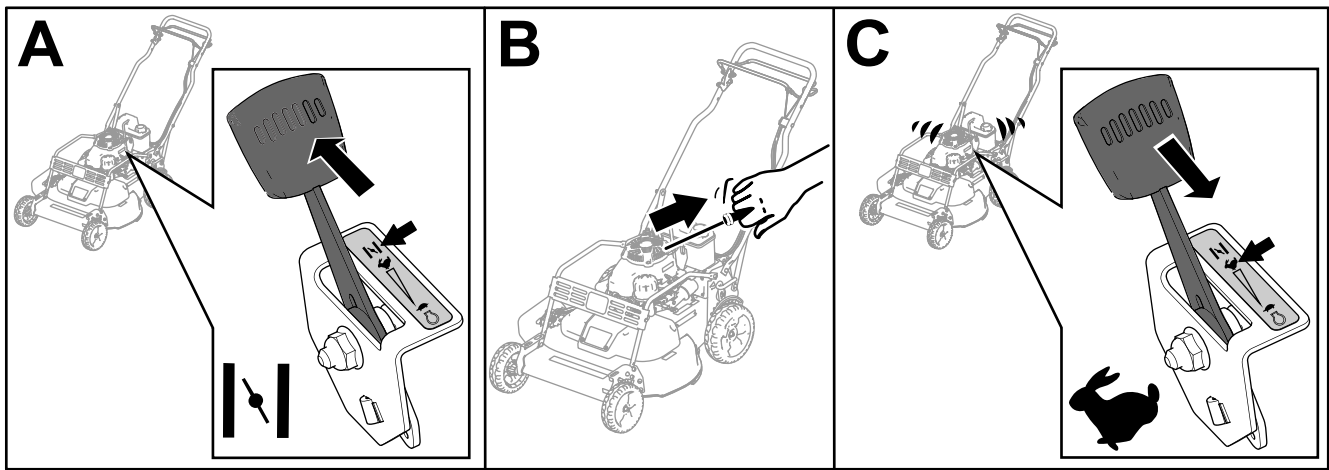

Slika 15

g232243

Upravljanje samohodnim pogonom i aktiviranje noževa

Kako biste aktivirali samohodni pogon, povucite i držite polugu pogona uz ručku (Slika 16).

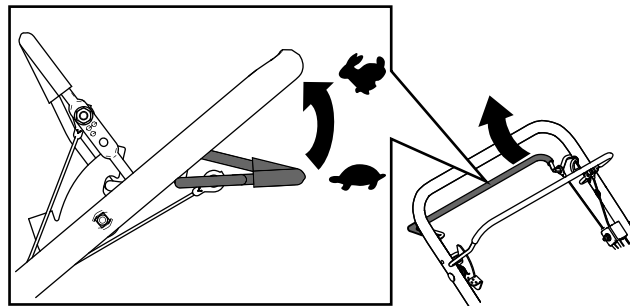

Slika 16

g237184

Kako biste aktivirali noževe učinite sljedeće:

1. Povucite i držite ručicu blokade upravljanja noževima prema naprijed kako biste otpustili polugu za upravljanje noževima (Slika 17, A).
2. Povucite polugu za upravljanje noževima prema ručki i otpustite ručicu blokade upravljanja noževima; noževi bi se trebali aktivirati (Slika 17, A).
3. Otpustite polugu za upravljanje noževima kako biste deaktivirali noževe (Slika 17, B). Ručica blokade upravljanja noževima vraća se u početni položaj blokiranja poluge za upravljanje noževima.

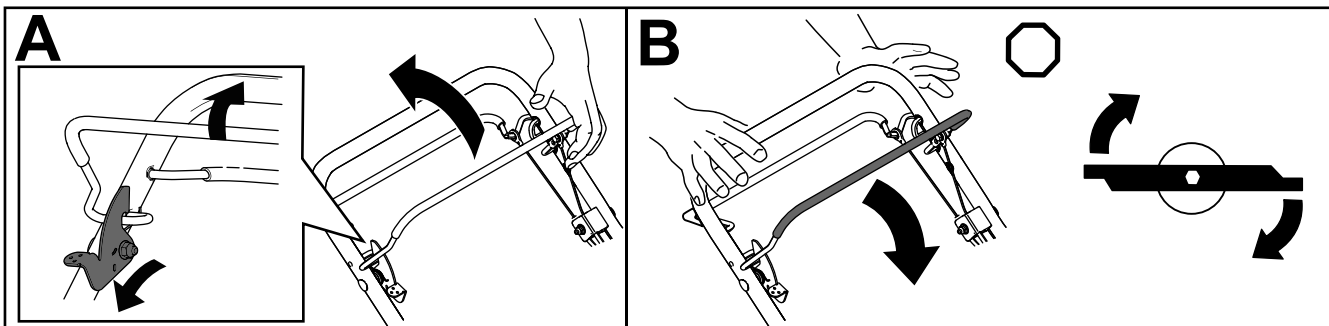

Slika 17

g237185

Gašenje motora

1. Pomaknite polugu za gas u položaj ISKLJUČENO i pričekajte da se svi pomični dijelovi zaustave.

2. Zatvorite ventil za zatvaranje goriva i odspojite žicu sa svjeće kada ne koristite uređaj ili ga ostavljate bez nadzora.

Aktiviranje ručne kočnice

Aktivirajte ručnu kočnicu tako da povučete polugu kočnice gore prema ručki (Slika 18).

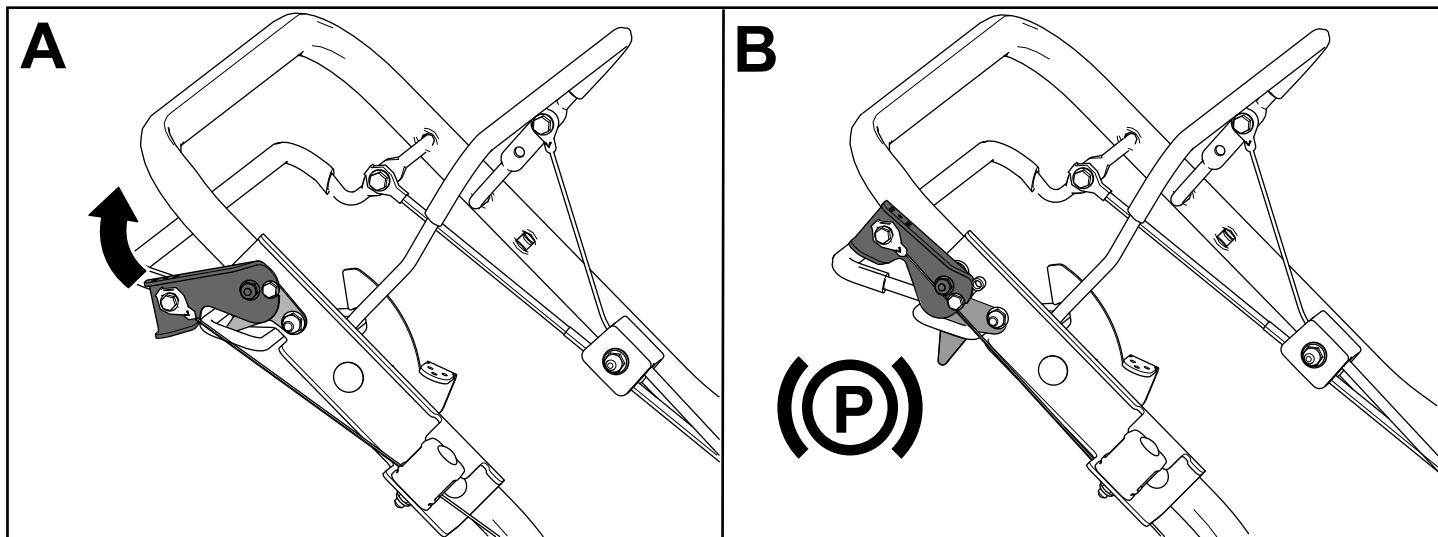

Slika 18

g276567

Deaktiviranje ručne kočnice

Deaktivirajte ručnu kočnicu tako da gurnete polugu kočnice prema dolje dalje od ručke (Slika 19).

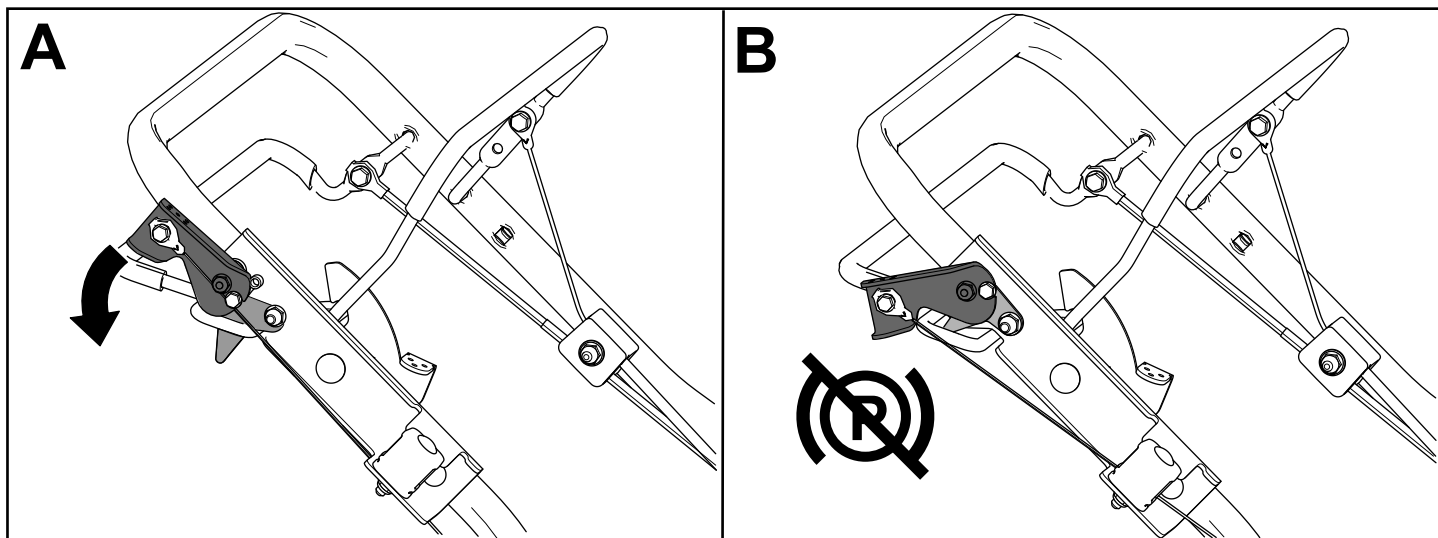

Slika 19

g276568

Recikliranje otkosa

Uređaj se isporučuje spreman za recikliranje pokošene trave i lišća na travnjaku. Kako biste pripremili uređaj za recikliranje:

- Ako je postavljen žlijeb za bočno izbacivanje, uklonite ga i postavite usmjerivač za bočno izbacivanje; pogledajte [Uklanjanje žlijeba za bočno izbacivanje \(stranica 19\)](#).
- Ako je vreća za travu na uređaju, uklonite je; pogledajte [Uklanjanje vreće za travu \(stranica 18\)](#).
- Ako nije ugrađen čep stražnjeg izbacivača, primite ga za ručku, podignite stražnji usmjerivač i umetnite ga u stražnji žlijeb za izbacivanje dok zasun ne sjedne na mjesto; pogledajte [Slika 20](#).

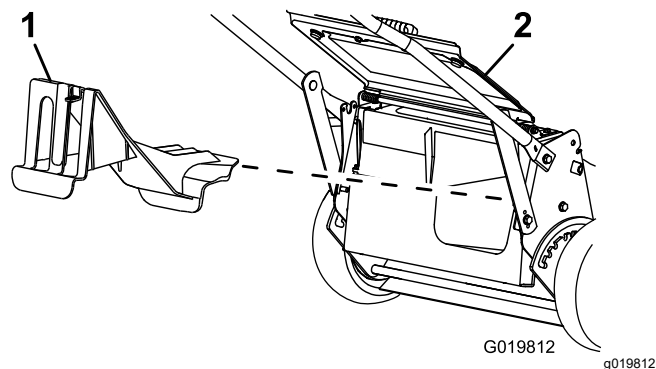

Slika 20

1. Čep stražnjeg izbacivača
2. Stražnji usmjerivač

Skupljanje otkosa

Upotrijebite vreću za travu kada skupljate pokošenu travu i lišće s travnjaka.

Ako je postavljen žlijeb za bočno izbacivanje, uklonite ga i postavite usmjerivač za bočno izbacivanje prije skupljanja otkosa; pogledajte [Uklanjanje žlijeba za bočno izbacivanje \(stranica 19\)](#).

Postavljanje vreće za travu

1. Podignite i otklopite stražnji usmjerivač ([Slika 21, A](#)).
2. Uklonite čep stražnjeg izbacivača tako da palcem povučete zasun prema dolje i izvadite čep iz uređaja ([Slika 21, B](#)).
3. Postavite šipku vreće u utore na bazi ručke i ljuljajte vreću naprijed-natrag kako biste provjerili je li šipka postavljena na dno obaju utora ([Slika 21, C](#)).
4. Spustite stražnji usmjerivač dok se ne nasloni na vreću za travu.

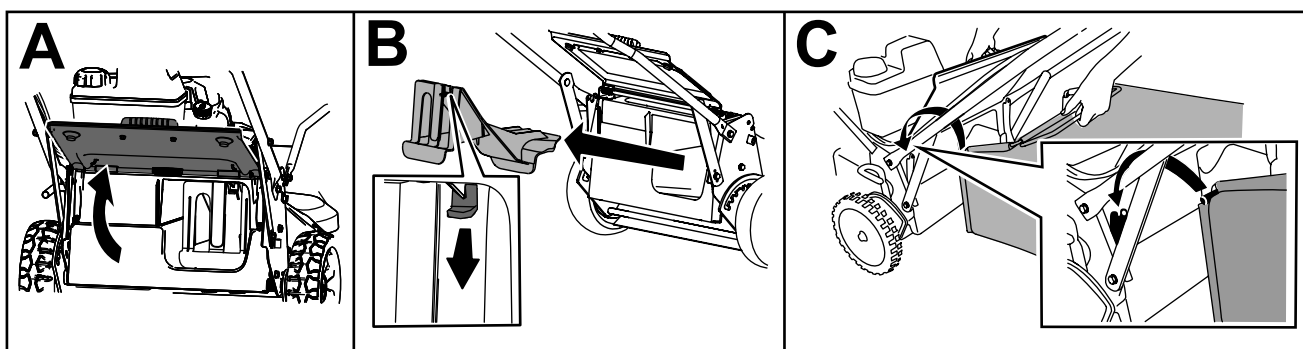

Slika 21

Uklanjanje vreće za travu

Da biste uklonili vreću, provedite korake iz odjeljka [Postavljanje vreće za travu \(stranica 18\)](#) obrnutim redoslijedom.

Bočno izbacivanje otkosa

Koristite bočno izbacivanje kada kosite vrlo visoku travu.

Postavljanje žlijeba za bočno izbacivanje

Važno: Prije recikliranja otkosa provjerite je li postavljen čep stražnjeg izbacivača.

1. Ugasite motor i pričekajte da se svi pomični dijelovi zaustave.
2. Uklonite vreću za travu ako je postavljena; pogledajte [Uklanjanje vreće za travu \(stranica 18\)](#).
3. Umetnite čep stražnjeg izbacivača ([Slika 22, A](#)).
4. Skinite usmjerivač za bočno izbacivanje tako da povučete prema gore oprugu koja drži usmjerivač na mjestu i uklonite usmjerivač ([Slika 22, B i C](#)).
5. Postavite žlijeb za bočno izbacivanje tako da povučete prema gore oprugu, stavite žlijeb preko otvora i spustite oprugu na zasun s gornje strane žlijeba za izbacivanje ([Slika 22, D i E](#)).

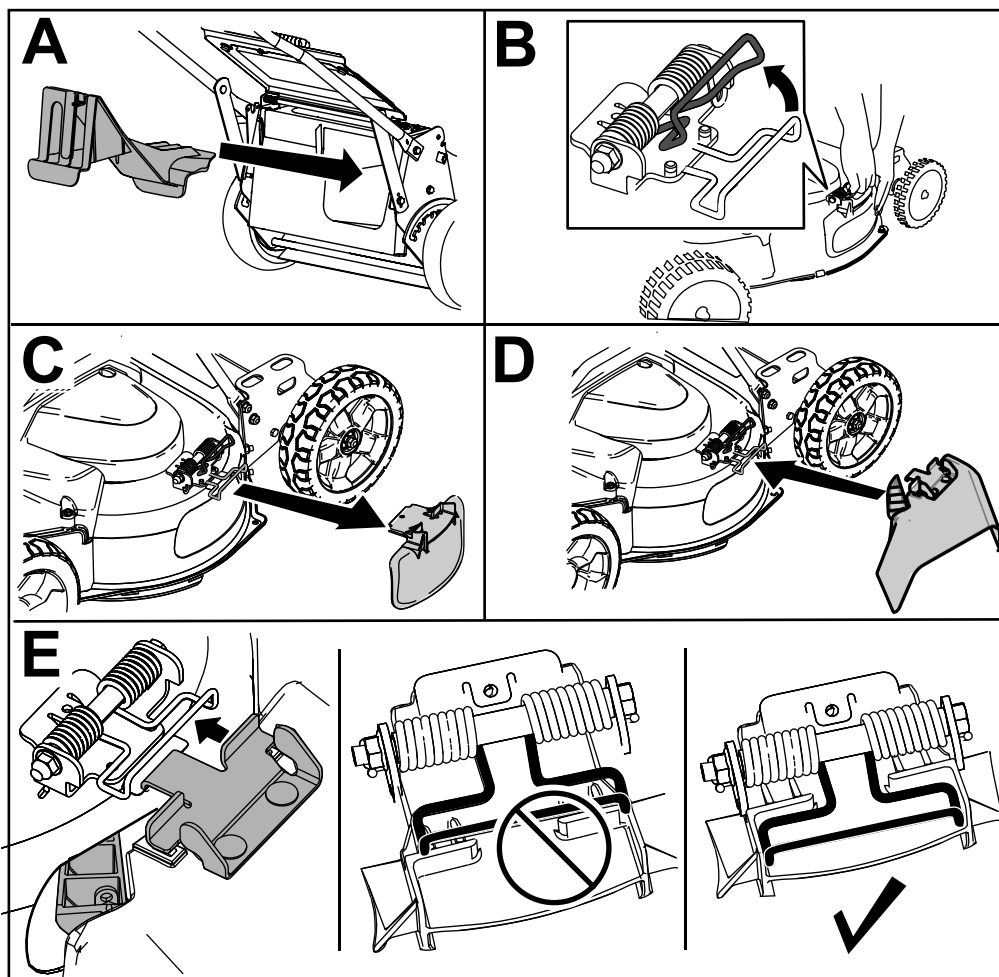

Slika 22

g235903

Uklanjanje žlijeba za bočno izbacivanje

Da biste uklonili žlijeb za bočno izbacivanje, provedite korake iz odjeljka [Postavljanje žlijeba za bočno izbacivanje \(stranica 19\)](#) obrnutim redoslijedom.

Savjeti za rad

Opći savjeti

- Prije upravljanja uređajem pažljivo pročitajte sigurnosne upute i ove upute za upotrebu.
- Uklonite štapove, kamenje, žice, grane i drugi otpad koji bi noževi mogli udariti i odbaciti.
- Osigurajte da sve osobe, osobito djeca i kućni ljubimci, budu izvan područja rada uređaja.
- Izbjegavajte udaranje stabala, zidova, rubnika i drugih tvrdih predmeta. Nikad nemojte namjerno kositi preko bilo kojeg predmeta.
- Ako uređaj udari o predmet ili počne vibrirati, odmah isključite motor, odspojite žicu sa svječice i provjerite je li došlo do oštećenja.
- Održavajte noževe oštima tijekom cijele sezone košenja. Povremeno izbrusite neravnine na noževima.
- Po potrebi zamijenite noževe originalnim zamjenskim noževima proizvođača Lawn-Boy.
- Kosite samo suhu travu ili lišće. Mokra trava i lišće obično se formiraju u nakupine u dvorištu i mogu uzrokovati začepljenje uređaja ili zatajenje motora.
- Očistite donju stranu kosišta nakon svake košnje. Pogledajte [Čišćenje ispod uređaja \(stranica 21\)](#).
- Održavajte motor u dobrom radnom stanju.
- Da biste postigli najbolje rezultate košenja, podesite motor na najveću brzinu.
- Redovito čistite filter zraka. Malčiranjem se podiže više pokošene trave i prašine, što dovodi do začepljenja filtra zraka i smanjuje performanse motora.

Košenje trave

- Trava raste različitim brzinama u različitim dijelovima godine. Pri ljetnim vrućinama najbolje je kositi travu na visini košnje od 51 mm, 64 mm ili 83 mm. Režite samo približno trećinu vlasi trave odjednom. Nemojte rezati ispod postavke visine od 51 mm osim ako je trava rijetka ili ako kosite u kasnu jesen kada trava počinje rasti sporije.
- Pri košenju trave dulje od 15 cm prvo kosite na najvišoj postavci visine košnje i hodajte sporije; zatim ponovno kosite na nižoj postavci za što bolji izgled travnjaka. Ako je trava preduga i lišće se formira u nakupine na travnjaku, može doći do začepljenja uređaja i zatajenja motora.
- Mijenjajte smjer košenja. Tako se raspršuje pokošena trava i potiče ravnomjerna gnojdba.

Ako niste zadovoljni konačnim izgledom travnjaka, pratite jednu ili više sljedećih uputa:

- Naoštrite noževe.
- Sporije hodajte tijekom košenja.
- Podignite visinu košnje na uređaju.
- Češće kosite travu.
- Preklapajte područja košnje umjesto da u svakom navratu kosite jedno područje.

Košenje lišća

- Nakon košenja travnjaka, provjerite je li pola travnjaka vidljivo kroz pokrov pokošenog lišća. Možda ćete morati više od jednom prijeći preko lišća.
- Za travnjake koji su lagano prekriveni lišćem postavite sve kotače na istu visinu košnje.
- Usporite brzinu košnje ako uređaj dovoljno ne usitnjava lišće.

Nakon rada

Sigurnost nakon rada

Opće informacije o sigurnosti

- Prije podešavanja, servisiranja, čišćenja ili skladištenja uređaja obavezno isključite uređaj, pričekajte da se svi pomični dijelovi zaustave i pustite da se uređaj ohladi.
- Uređaj očistite od trave i prljavštine kako ne bi došlo do požara. Očistite proliveno ulje ili gorivo.
- Nikad nemojte skladištiti uređaj ili spremnik za gorivo u blizini otvorenog plamena, iskri ili žičaka poput onih na bojlerima ili drugim uređajima.

Sigurnost u slučaju transporta

- Budite oprezni pri utovaru ili istovaru uređaja.
- Uređaj osigurajte od kotrljanja.
- Prije utovara uređaja radi tegljenja zatvorite ventil za gorivo.

Čišćenje ispod uređaja

Za optimalnu učinkovitost košnje održavajte donju stranu kućišta uređaja čistom. Možete oprati ili ostrugati pokošenu travu s donje strane kućišta uređaja.

Pranje donje strane uređaja

Interval servisiranja: Nakon svake uporabe—Očistite ispod kućišta uređaja.

1. Postavite uređaj na ravnu betonsku ili asfaltnu površinu blizu crijeva za vodu.
2. Pokrenite motor.
3. Držite uključeno crijevo za vodu na razini ručke i usmjerite vodu prema tlu neposredno ispred desnog stražnjeg kotača (Slika 23).

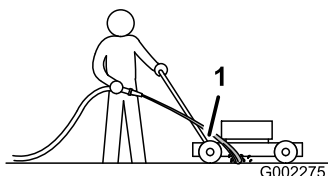

Slika 23

1. Desni stražnji kotač

Napomena: Noževi će povući vodu i isprati pokošenu travu. Pustite da voda teče dok se ne prestane ispirati pokošena trava ispod uređaja.

4. Ugasite motor i pričekajte da se svi pomični dijelovi zaustave.
5. Isključite vodu.
6. Pokrenite uređaj i pustite da radi nekoliko minuta kako bi se osušila vlaga na uređaju i njegovim dijelovima.

Struganje ispod uređaja

Ako se pranjem ne ukloni sva prljavština ispod uređaja, očistite je struganjem.

1. Odspojite žicu sa svjeće.
2. Ispustite gorivo iz spremnika za gorivo; pogledajte [Pražnjenje spremnika za gorivo i čišćenje filtra \(stranica 25\)](#).
3. Nagnite uređaj bočno tako da je filter zraka s gornje strane sve dok gornja ručka ne bude oslonjena na tlo.
4. Očistite prljavštinu i pokošenu travu s pomoću drvenog strugača; izbjegavajte izbočine i oštre rubove.
5. Okrenite uređaj u uspravan položaj.

6. Napunite spremnik za gorivo.
7. Spojite žicu na svjećicu.

Čišćenje kotača

Interval servisiranja: Svakih 40 sati

1. Skinite stražnje kotače i očistite prljavštinu sa zupčanika kotača.

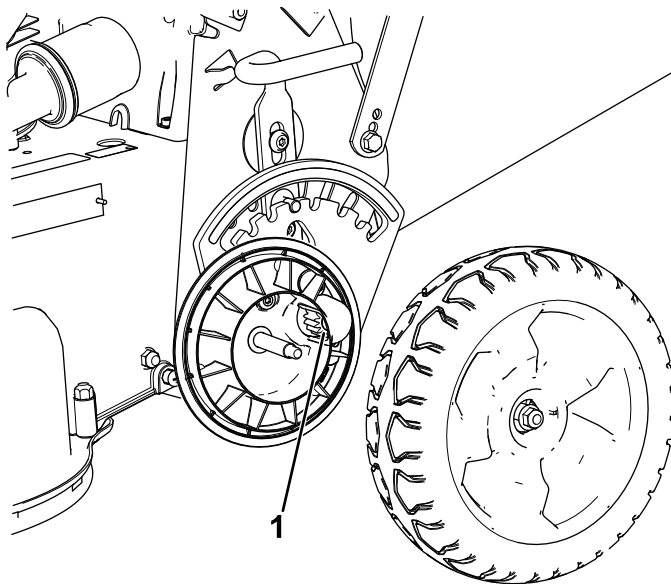

Slika 24

1. Zupčanici
2. Nakon čišćenja nanosite malu količinu sredstva protiv zaribavanja na zupčanike.

Napomena: Ako upravljate uređajem u ekstremnim uvjetima, češćim čišćenjem kotača od preporučenog možete produžiti vijek trajanja zupčanika.

Napomena: Kako biste spriječili oštećenja brtvi ležajeva, pri čišćenju ležajeva nemojte koristiti visokotlačni mlaz vode.

Održavanje

Preporučeni raspored održavanja

Interval servisa održavanja	Postupak održavanja
Nakon prvih 5 sati	<ul style="list-style-type: none">• Servisirajte pogonski sustav noževa.
Nakon prvih 8 sati	<ul style="list-style-type: none">• Promijenite motorno ulje.
Prije svake uporabe ili svakodnevno	<ul style="list-style-type: none">• Provjerite razinu motornog ulja i po potrebi dodajte ulje.• Provjerite rad sustava za zaustavljanje noževa. Noževi bi se trebali zaustaviti u roku od 3 sekunde od otpuštanja poluge za upravljanje; ako se ne zaustave, obratite se ovlaštenom serviseru.• Pregledajte filter zraka.• Provjerite noževe i po potrebi ih servisirajte.• Pregledajte noževe.• Provjerite rad ručne kočnice.
Nakon svake uporabe	<ul style="list-style-type: none">• Očistite ispod kućišta uređaja.
Svakih 25 sati	<ul style="list-style-type: none">• Očistite pjenasti predfilter (češće u prašnjavim uvjetima).
Svakih 40 sati	<ul style="list-style-type: none">• Očistite kotače i zupčanike.
Svakih 50 sati	<ul style="list-style-type: none">• Promijenite motorno ulje bez filtra ulja (češće u prašnjavim uvjetima).• Provjerite stanje remena.• Provjerite crijevo za gorivo i po potrebi ga zamijenite.• Očistite prljavštinu s donje strane poklopca remena.• Servisirajte pogonski sustav noževa.
Svakih 100 sati	<ul style="list-style-type: none">• Promijenite motorno ulje s filtrom ulja (češće u prašnjavim uvjetima).• Provjerite svjećicu.• Očistite filter spremnika za gorivo.• Zamijenite filter goriva.
Svakih 200 sati	<ul style="list-style-type: none">• Zamijenite filter ulja.
Svakih 250 sati	<ul style="list-style-type: none">• Zamijenite remen spojke kočnice noža.• Zamijenite remen prijenosa.
Svakih 300 sati	<ul style="list-style-type: none">• Zamijenite papirnati filter zraka (češće u prašnjavim uvjetima).
Godišnje ili prije skladištenja	<ul style="list-style-type: none">• Prije popravaka ili skladištenja ispraznite spremnik za gorivo u skladu s uputama.

Važno: Pročitajte upute za upotrebu motora za detalje o dodatnim postupcima održavanja.

Sigurnost pri održavanju

- Prije podešavanja, servisiranja, čišćenja ili skladištenja uređaja obavezno isključite uređaj, pričekajte da se svi pomični dijelovi zaustave i pustite da se uređaj ohladi.
- Prije bilo kakvih radova na održavanju uređaja odspojite žicu svjećice sa svjećice.
- Nosite rukavice i zaštitu za oči tijekom servisiranja uređaja.
- Nož je oštar. Ako ga dotaknete, može doći do teških tjelesnih ozljeda. Tijekom servisiranja noža nosite rukavice. Nemojte popravljati ili izmjenjivati nož/noževe.
- Nemojte neovlašteno raditi izmjene na sigurnosnim uređajima. Redovito provjeravajte rade li ispravno.
- Ako nagnete uređaj, može doći do istjecanja goriva. Gorivo je zapaljivo i eksplozivno i može uzrokovati tjelesne ozljede. Motor upotrebljavajte dok ne potrošite gorivo ili gorivo ispuštite s pomoću ručne pumpe. Ni u kom slučaju nemojte upotrebljavati sifonsku pumpu.
- Kako biste osigurali optimalnu učinkovitost uređaja, upotrebljavajte samo originalne zamjenske dijelove i dodatni pribor tvrtke Toro. Zamjenski dijelovi i dodatna oprema drugih proizvođača mogu biti opasni, a njihova upotreba može poništiti jamstvo.

Servisiranje filtra zraka

Interval servisiranja: Prije svake uporabe ili svakodnevno

Svakih 25 sati—Očistite pjenasti predfilter (češće u prašnjavim uvjetima).

Svakih 300 sati—Zamijenite papirnati filter zraka (češće u prašnjavim uvjetima).

Važno: Ne pokrećite motor ako nije postavljen sklop filtra zraka; doći će do teškog oštećenja motora.

1. Ugasite motor i pričekajte da se svi pomični dijelovi zaustave.
2. Odspojite žicu sa svjeće.
3. Skinite poklopac i temeljito ga očistite (Slika 25).

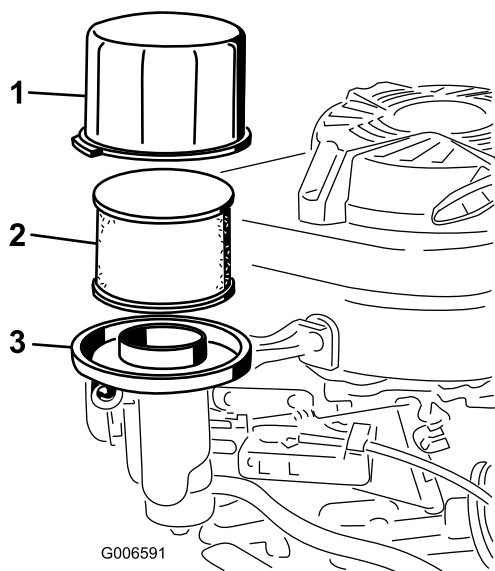

Slika 25

1. Poklopac
2. Pjenasti predfilter i papirnati filter
3. Baza filtra zraka

4. Skinite pjenasti predfilter s papirnatog filtra (Slika 25) i zamijenite papirnati filter ako je suviše prljav.

Važno: Ne pokušavajte očistiti papirnati filter.

5. Operite pjenasti predfilter blagim deterdžentom i vodom i zatim ga osušite tapkanjem.

Napomena: Nemojte dodavati ulje u pjenasti predfilter.

6. Postavite pjenasti predfilter na papirnati filter.
7. Postavite sklop filtra zraka.
8. Postavite poklopac.

Mijenjanje motornog ulja

Interval servisiranja: Nakon prvih 8 sati—Promijenite motorno ulje.

Svakih 50 sati—Promijenite motorno ulje bez filtra ulja (češće u prašnjavim uvjetima).

Svakih 100 sati

Napomena: Prije mijenjanja ulja pustite motor da radi nekoliko minuta kako bi se zagrijao. Toplo ulje tečnije je i uklanja više onečišćenja.

Specifikacije motornog ulja

Kapacitet motornog ulja	0,65 l* bez filtra ulja; 0,85 l* s filtrom ulja
Viskoznost ulja	SAE 30 ili SAE 10W-30 deterdžentno ulje
Klasifikacija API servisa	SJ ili više

*Nakon ispuštanja ulja u kućištu motora ostaje malo ulja. Nemojte napuniti kućište motora do punog kapaciteta. Napunite kućište motora uljem u skladu sa sljedećim uputama.

1. Premjestite uređaj na ravnu površinu.
2. Pogledajte Sigurnost pri održavanju (stranica 22).
3. Mjernu šipku izvadite tako da čep okrenete u smjeru suprotnom od smjera kazaljke na satu i povučete ga (Slika 26).

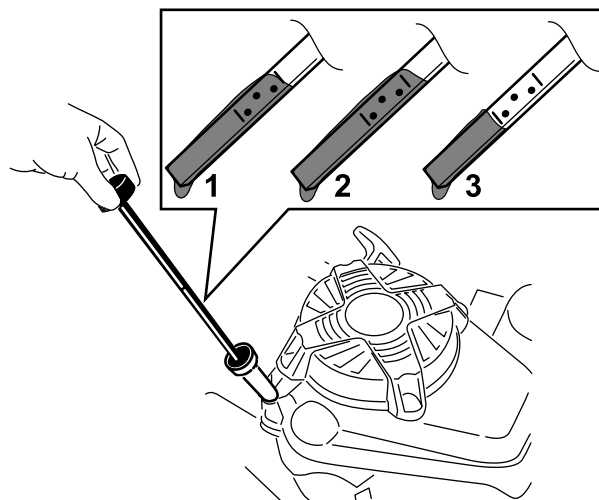

Slika 26

1. Puno
2. Visoka razina ulja
3. Niska razina ulja

4. Nagnite uređaj bočno (tako da filter zraka bude usmjeren prema gore) kako biste ispustili iskorišteno ulje iz cijevi spremnika za ulje (Slika 27).

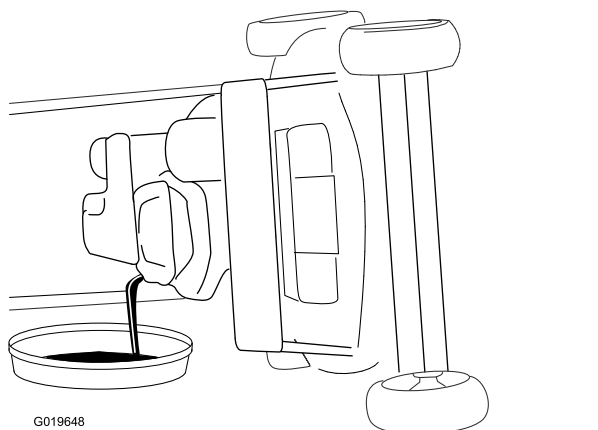

Slika 27

5. Nakon ispuštanja iskorištenog ulja vratite uređaj u radni položaj.
6. Pažljivo ulijte $\frac{3}{4}$ kapaciteta motornog ulja u cijev spremnika za ulje.
7. Pričekajte 3 minute da se ulje slegne u motoru.
8. Čistom krpom obrišite šipku za mjerenje razine ulja.
9. Umetnite šipku za mjerenje razine ulja u cijev spremnika za ulje, a zatim je izvadite.
10. Očitajte razinu ulja na šipki (Slika 26).
 - Ako je razina ulja na šipki preniska, pažljivo dolijte malo ulja u cijev spremnika za ulje, pričekajte 3 minute i ponavljajte korake od 8 do 10 sve dok razina ulja koja se očitava na šipki ne bude ispravna.
 - Ako je razina ulja na šipki previsoka, ispuštajte višak ulja sve dok razina na šipki ne bude ispravna.

Važno: Ako pokrenete motor dok je razina ulja u motoru previsoka ili preniska, može doći do oštećenja motora.

11. Čvrsto postavite mjernu šipku.
12. Propisno reciklirajte iskorišteno ulje.

Mijenjanje filtra ulja

Interval servisiranja: Svaki 200 sati

1. Pokrenite motor kako bi se ulje zagrijalo.
2. Ugasite motor i pričekajte da se svi pomični dijelovi zaustave.
3. Odspojite žicu sa svjeće.
4. Ispustite motorno ulje; pogledajte [Mijenjanje motornog ulja \(stranica 23\)](#).
5. Stavite krpu ispod filtra ulja kako bi upila ulje koje može iscuriti dok uklanjate filter.

6. Skinite filter ulja (Slika 28).

Napomena: Provjerite jeste li zajedno s filtrom ulja uklonili brtvu filtra.

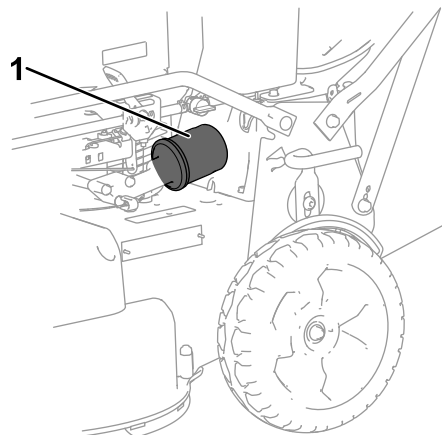

Slika 28

1. Filter ulja

7. Prstom premažite brtvu novog filtra uljem (Slika 29).

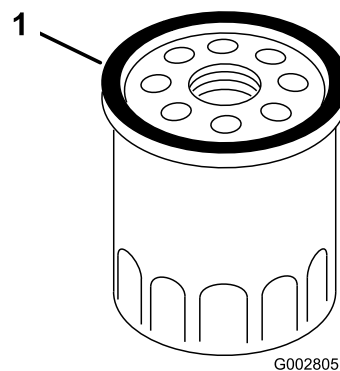

Slika 29

1. Brtva

8. Postavite novi filter tako da brtva dođe u dodir s bazom filtra, a zatim rukom pritegnite filter dodatnih $\frac{2}{3}$ okreta.
9. Napunite kućište motora svježim uljem do ispravne razine na mjerne šipki; pogledajte [Provjeravanje razine motornog ulja \(stranica 11\)](#).
10. Spojite žicu na svjeću.
11. Pokrenite motor na otprilike 3 minute.
12. Isključite motor, pričekajte da se svi pomični dijelovi zaustave i provjerite curi li oko filtra ulje.
13. Dodajte ulje kako biste nadoknadili ulje u filteru ulja; pogledajte [2 Dodavanje ulja u motor \(stranica 7\)](#)
14. Reciklirajte korišteni filter ulja u skladu s lokalnim propisima.

Servisiranje svjećice

Interval servisiranja: Svakih 100 sati

Upotrijebite svjećicu **NGK BPR5ES** ili ekvivalentnu.

1. Ugasite motor i pričekajte da se svi pomični dijelovi zaustave.
2. Odspojite žicu sa svjećice.
3. Očistite oko svjećice.
4. Uklonite svjećicu s glave cilindra.

Važno: Zamijenite napuknute ili prljave svjećice. Nemojte čistiti elektrode jer može doći do oštećenja motora ako prljavština uđe u cilindar.

5. Postavite razmak na svjećici na 0,76 mm; pogledajte [Slika 30](#).

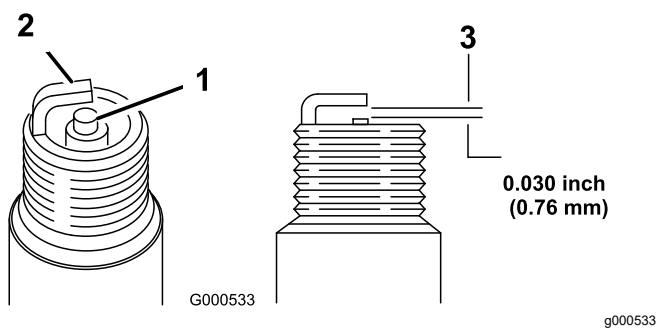

Slika 30

1. Izolator središnje elektrode
2. Bočna elektroda
3. Zračni razmak (nije u stvarnom mjerilu)

6. Postavite svjećicu u brtvu.
7. Zaokrenite čep na 22 Nm.
8. Spojite žicu na svjećicu.

Provjeravanje stanja remena

Interval servisiranja: Svakih 50 sati

1. Ugasite motor i pričekajte da se svi pomični dijelovi zaustave.
2. Skinite poklopac remena ([Slika 6](#)) tako da uklonite 4 vijka kojima je pričvršćen za kućište uređaja.
3. Provjerite ima li na remenu pukotina, izlizanih rubova, tragova gorenja ili bilo kakvih drugih oštećenja.
4. Zamijenite oštećene remene.
5. Ako zamijenite pogonski remen noževa, morate ga podesiti. Pogledajte [Servisiranje pogonskog sustava noževa \(stranica 26\)](#).

6. Postavite poklopac remena s pomoću 4 vijka koje ste uklonili u koraku 2.

Pražnjenje spremnika za gorivo i čišćenje filtra

Interval servisiranja: Svakih 50 sati—Provjerite crijevo za gorivo i po potrebi ga zamijenite.

Svakih 100 sati—Očistite filter spremnika za gorivo.

Godišnje ili prije skladištenja—Prije popravaka ili skladištenja ispraznite spremnik za gorivo u skladu s uputama.

Napomena: Element filtra spremnika za gorivo (rešetka) nalazi se u otvoru spremnika za gorivo. Taj filter dio je spremnika za gorivo i ne može se ukloniti.

1. Isključite motor i pričekajte da se ohladi.

Važno: Ispustite gorivo samo ako je motor hladan.

2. Odspojite žicu sa svjećice.
3. Zatvorite ventil za zatvaranje goriva.
4. Odspojite crijevo za dovod goriva tako da otpustite stezaljku na rasplinjaču.
5. Otvorite ventil za zatvaranje goriva i do kraja ispuštite gorivo iz spremnika i crijeva za dovod goriva u odobren kanistar za gorivo.
6. Skinite spremnik za gorivo s uređaja.
7. Ulijte malo goriva u spremnik za gorivo, lagano njišite spremnik kako bi se gorivo raširilo po njemu i izlijte ga u odobren kanistar za gorivo.
8. Postavite spremnik za gorivo i crijevo za dovod goriva.

Mijenjanje filtra goriva

Interval servisiranja: Svakih 100 sati

1. Ugasite motor i pričekajte da se svi pomični dijelovi zaustave.
2. Odspojite žicu sa svjeće.
3. Zatvorite ventil za zatvaranje goriva (Slika 31).

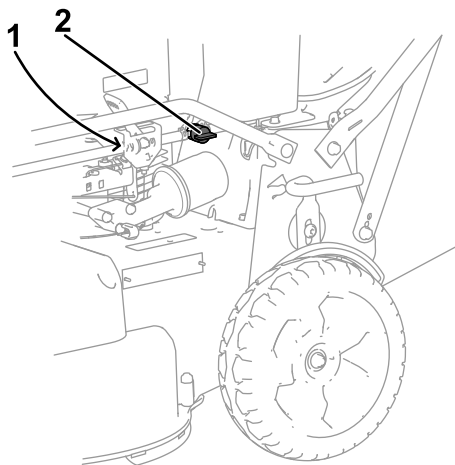

Slika 31

1. Filtar goriva (nije prikazan) 2. Ventil za zatvaranje goriva

4. Skinite filter goriva (Slika 31) s crijeva za dovod goriva tako da otpustite stezaljke oko filtra goriva.
5. Postavite novi filter goriva u crijevo za dovod goriva s pomoću stezaljki koje ste uklonili u koraku 4.

Servisiranje pogonskog sustava noževa

Interval servisiranja: Nakon prvih 5 sati

Svakih 50 sati—Očistite prljavštinu s donje strane poklopca remena.

Svakih 50 sati—Servisirajte pogonski sustav noževa.

1. Otpustite oba pričvrсна vijka na pristupnoj ploči poklopca remena i skinite ploču (Slika 32).

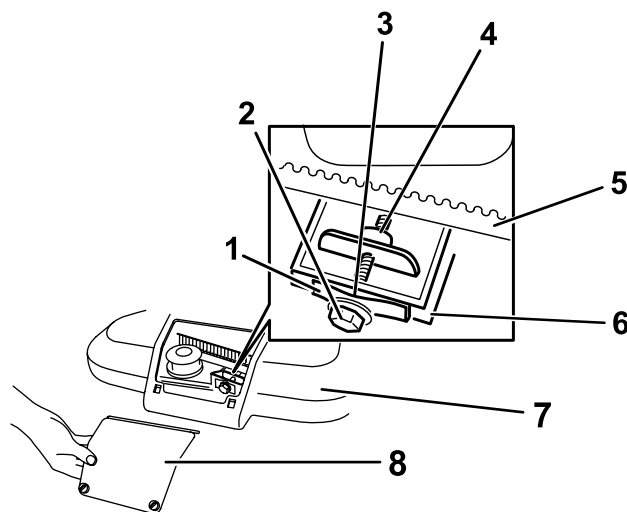

Slika 32

1. Zatezna opruga remena 5. Pogonski remen noževa
2. Vijak za podešavanje 6. Zid
3. Razmak 7. Poklopac remena
4. Matica za podešavanje 8. Pristupna ploča poklopca remena

g208925

2. Četkom ili puhanjem uklonite prljavštinu s unutarnje strane poklopca remena i oko svih dijelova.
3. Pristonite mjerac zazora od 0,13 do 0,76 mm uza zid i pomaknite ga iza zatezne opruge remena; pogledajte Slika 33.

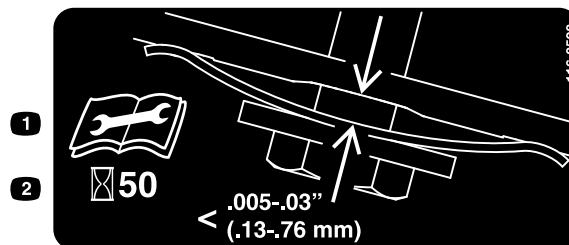

decal116-8528

Slika 33

1. Prije bilo kakvog održavanja pročitajte Upute za upotrebu.
2. Provjerite napetost remena svakih 50 sati.

Napomena: Ako postoji vidljiv razmak između mjerca i opruge, pritegnite vijak za podešavanje i maticu sve dok se mjerac zazora ne počne jedva slobodno kretati kroz razmak (Slika 32).

Važno: Nemojte prekomjerno zategnuti vijak za podešavanje. To bi moglo dovesti do oštećenja pogonskog remena noževa.

4. Postavite pristupnu ploču poklopca remena.

Održavanje noževa

Interval servisiranja: Prije svake uporabe ili svakodnevno

Važno: Za ispravno postavljanje noževa potreban je moment-ključ. Ako nemate moment-ključ ili se ne usudite sami izvršiti postupak, obratite se ovlaštenom serviseru.

Provjerite jesu li noževi oštri i imaju li ikakvih znakova istrošenosti ili oštećenja kad god vam ponestane goriva; pogledajte [Pregledavanje noževa \(stranica 27\)](#). Ako je oštrica noža tupa ili neravna, dajte ga naoštритi ili ga zamijenite. Ako su noževi istrošeni, savijeni, oštećeni ili napuknuti, smjesta ih zamijenite originalnim zamjenskim noževima proizvođača Lawn-Boy.

⚠ OPASNOST

Istrošeni ili oštećeni noževi mogu se slomiti i komadići noža bi mogli biti odbačeni prema vama ili prolaznicima te tako uzrokovati teške tjelesne ozljede ili smrt.

- Povremeno provjerite jesu li noževi istrošeni ili oštećeni.
- Zamijenite istrošene ili oštećene noževe.

Napomena: Održavajte noževe oštrima tijekom cijele sezone košnje jer oštri noževi rade čiste rezove bez trganja ili komadanja vlati trave. Od trganja i komadanja rubovi trave posmeđe, što usporava rast i povećava vjerojatnost bolesti.

Priprema za servisiranje noževa za rezanje

Nagnite uređaj bočno tako da je filter zraka s gornje strane sve dok gornja ručka ne bude oslonjena na tlo.

⚠ UPOZORENJE

Noževi su oštri; ako dotaknete nož, može doći do teških tjelesnih ozljeda.

- Odspojite žicu sa svjećice.
- Tijekom servisiranja noževa nosite rukavice.

Pregledavanje noževa

Interval servisiranja: Prije svake uporabe ili svakodnevno

1. Pregledajte oštrice ([Slika 34](#)). Ako su oštrice tupe ili imaju zareze, uklonite noževe i dajte ih naoštритi ili ih zamijenite.

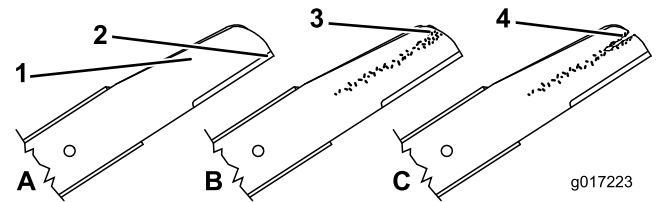

Slika 34

1. Zakrivljeni dio
2. Oštrica
3. Istrošenost / stvaranje utora
4. Napuklina

2. Pregledajte noževe, osobito u zakrivljenom dijelu ([Slika 34](#)). Ako na tom dijelu uočite oštećenja, znakove istrošenosti ili stvaranje utora, smjesta zamijenite noževe novima.

⚠ OPASNOST

Ako dopustite da se nož istroši, stvorit će se utor između krila oštrice i ravnog dijela noža. S vremenom bi se mogao odlomiti dio noža i biti odbačen od ispod kućišta, što može teško ozlijediti vas ili prolaznike.

- Povremeno provjerite jesu li noževi istrošeni ili oštećeni.
- Nikad nemojte pokušati izravnati nož koji je savijen ili variti slomljen ili napuknut nož.
- Provjerite jesu li noževi savijeni; pogledajte [Provjera savinutih noževa \(stranica 28\)](#).

Provjera savinutih noževa

1. Okrenite noževe u položaj prikazan na [Slika 35](#).

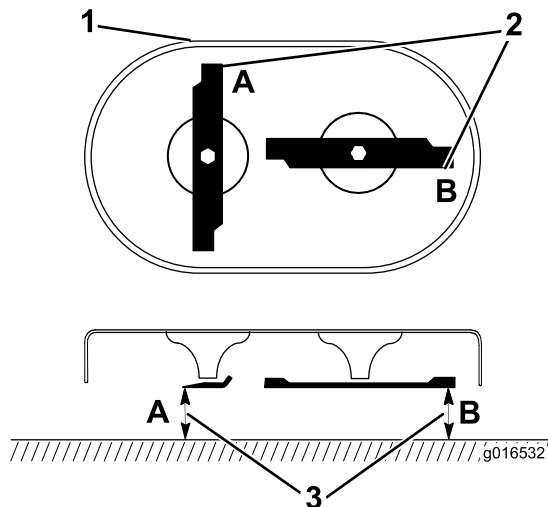

Slika 35

g016532

1. Prednja strana kosišta
2. Mjerite na točkama A i B
3. Mjerite od oštrice do glatke ravne površine

2. Mjerite od ravne površine do oštrica na točkama A i B ([Slika 35](#)) i zabilježite oba mjerenja.
3. Okrenite noževe tako da se njihovi suprotni krajevi nalaze na točkama A i B.
4. Ponovite mjerenja iz koraka 2 i zabilježite ih.

Napomena: Ako je razlika između mjerenja A i B dobivenih u koracima 2 i 4 premašuje 3 mm, zamijenite noževe; pogledajte [Uklanjanje noževa](#) (stranica 28).

⚠ UPOZORENJE

Nož koji je savijen ili oštećen može se razlomiti i teško ozlijediti ili usmrtniti vas ili prolaznike.

- Uvijek zamijenite savijen ili oštećen nož.
- Nikad nemojte brusiti oštrice ili površine noža ili stvarati oštre zarez na njima.

Uklanjanje noževa

Zamijenite noževe ako se sudare s tvrdim predmetom ili ako su neuravnoteženi, savijeni ili istrošeni. Upotrebjavajte isključivo originalne zamjenske noževe tvrtke Toro.

1. Držite noževe stabilnima s pomoću drvenog bloka i okrenite vijak noža u smjeru suprotnom od kazaljki na satu kako je prikazano na [Slika 36](#).

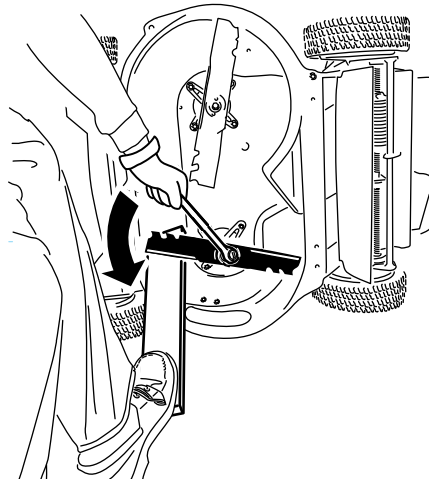

Slika 36

g232790

2. Uklonite sve noževe kako je prikazano na [Slika 37](#).

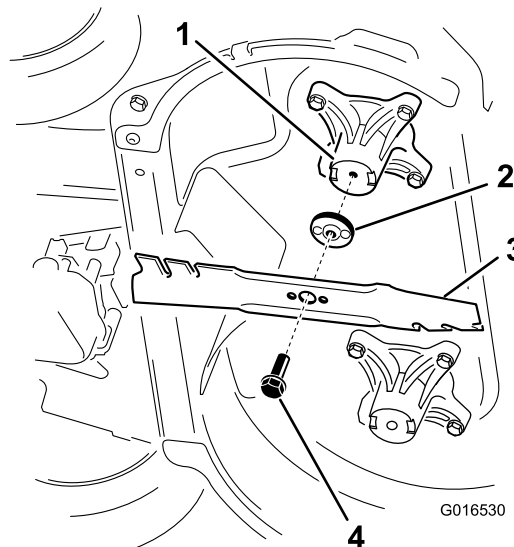

Slika 37

G016530

g016530

1. Vreteno (2)
2. Nosač noža (2)
3. Nož (2)
4. Vijak noža (2)

3. Provjerite ima li na klinovima nosača noža znakova istrošenosti ili oštećenja.

Postavljanje noževa

▲ UPOZORENJE

Neispravno postavljanje noževa može uzrokovati oštećenja uređaja ili ozlijediti ili usmrtniti vas ili prolaznike.

Postavite noževe prema uputama.

1. Postavite prvi nož u horizontalan položaj, zajedno sa svim dijelovima za postavljanje kako je prikazano na [Slika 37](#).

Napomena: Rukom pritegnite vijak.

Važno: Postavite zaobljene krajeve noževa tako da su usmjereni prema kućištu uređaja. Osigurajte da podignuti dijelovi svakog nosača noža budu poravnati s udubinama na glavi odgovarajućeg vretena, a klinovi s druge strane svakog nosača noža s rupama na odgovarajućem nožu.

2. Stabilizirajte svaki nož s pomoću ploče i okrenite vijak noža u smjeru kazaljki na satu s pomoću moment-ključa kako je prikazano na [Slika 38](#); pritegnite svaki vijak noža na 82 Nm.

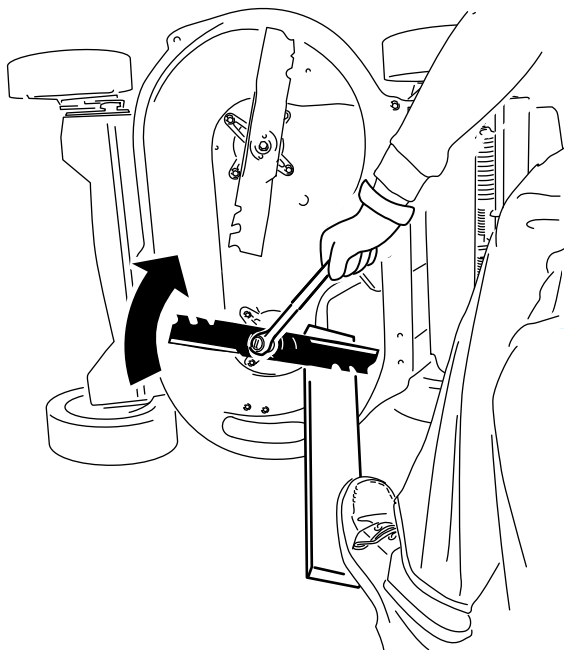

Slika 38

g232801

3. Okrenite postavljeni nož $\frac{1}{4}$ okretaja dok ne bude u okomitom položaju i postavite drugi nož na isti način kao prvi (pogledajte korak 1).

Napomena: Noževi bi trebali biti okomiti jedan na drugi, u obliku preokrenutog slova „T“ kako je prikazano na [Slika 39](#).

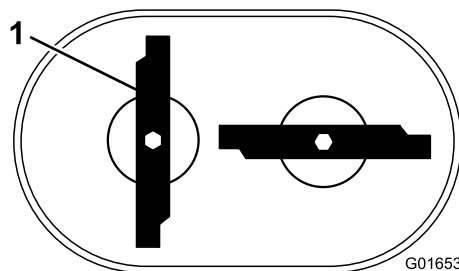

G016536

Slika 39

g016536

1. Nož (2)

4. Pritegnite drugi nož; pogledajte korak 2.
5. Rukom okrenite noževe punih 360° kako biste se uvjerali da se ne dodiruju.

Napomena: Ako se noževi dodiruju, nisu ispravno postavljeni. Ponavljajte korake od 1 do 3 dok se noževi ne prestanu dodirivati.

Mijenjanje pogonskog remena noževa

Zamijenite pogonski remen noževa po potrebi.

1. Ugasite motor i pričekajte da se svi pomični dijelovi zaustave.
2. Odspojite žicu sa svjećice.
3. Skinite poklopac remena ([Slika 6](#)) tako da uklonite 4 vijka kojima je pričvršćen za kućište uređaja.

Napomena: Sačuvajte vijke za postavljanje poklopcu remena na kućište uređaja.

4. Očistite prljavštinu s donje strane poklopcu remena.
5. Skinite štitnik remena BBC uređaja i dijelove za postavljanje.

Napomena: Sačuvajte štitnik remena BBC uređaja i dijelove za naknadno postavljanje.

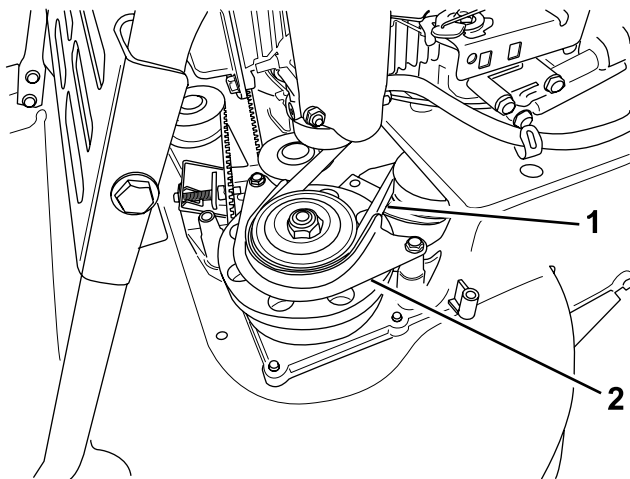

Slika 40

g208922

- | | |
|----------------------|-------------------------------|
| 1. Remen BBC uređaja | 2. Štitnik remena BBC uređaja |
|----------------------|-------------------------------|

6. Skinite remen BBC uređaja s prednje lijeve remenice.
7. Otpustite vijak za podešavanje (Slika 32).
8. Skinite fiksnu remenicu praznog hoda i dijelove za postavljanje (Slika 41).

Napomena: Sačuvajte remenicu praznog hoda i dijelove za naknadno postavljanje.

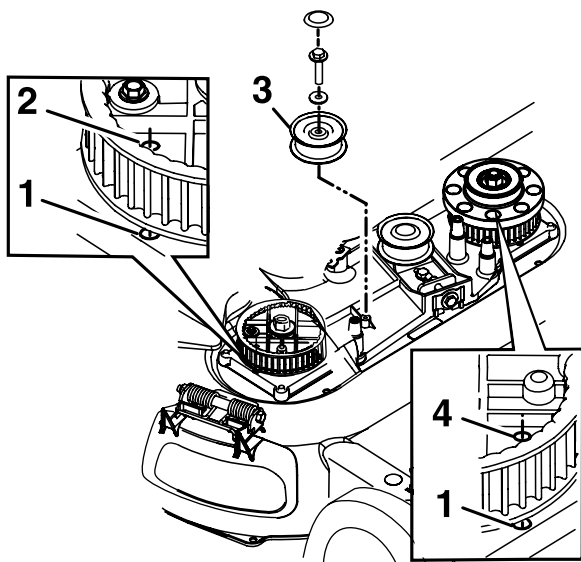

Slika 41

g208924

Remenica praznog hoda BBC uređaja nije prikazana radi jasnoće

- | | |
|------------------------------|---------------------------------|
| 1. Otvor na kućištu | 3. Fiksna remenica praznog hoda |
| 2. Otvor na desnom lančaniku | 4. Otvor na lijevom lančaniku |

9. Skinite pogonski remen noževa.

10. Poravnajte otvore na desnom i lijevom lančaniku s otvorima na kućištu kako je prikazano na Slika 41.

Napomena: Držite lančanike na mjestu s pomoću šipke ili odvijača.

11. Kad učvrstite lančanike na mjestu, postavite pogonski remen noževa i fiksnu remenicu praznog hoda.

Napomena: Provjerite jesu li zupci sjeli u lančanike.

12. Pritegnite remen na preporučeni način; pogledajte Servisiranje pogonskog sustava noževa (stranica 26).
13. Maknite šipku ili odvijač s lančanika.
14. Provjerite jesu li noževi ispod kućišta ispravno poravnati; pogledajte Pregledavanje noževa (stranica 27).
15. Postavite remen BBC uređaja i štitnik remena BBC uređaja te druge dijelove.
16. Postavite poklopac remena s pomoću 4 vijka koje ste uklonili u koraku 3.
17. Spojite žicu na svjećicu.
18. Provjerite rad poluge za upravljanje i spojke kočnice noža.

Mijenjanje remena spojke kočnice noža (BBC)

Interval servisiranja: Svaki 250 sati

1. Ugasite motor i pričekajte da se svi pomični dijelovi zaustave.
2. Odspojite žicu sa svjećice.
3. Skinite 4 vijka kojima je poklopac remena pričvršćen za kućište uređaja.

Napomena: Sačuvajte vijke za postavljanje poklopca remena na kućište uređaja.

4. Skinite poklopac remena.
5. Očistite prljavštinu s donje strane poklopca remena.
6. Skinite remen prijenosa; pogledajte Skidanje remena prijenosa (stranica 32).
7. Skinite štitnik remena BBC uređaja (Slika 42).

Napomena: Sačuvajte dijelove za naknadno postavljanje štitnika remena BBC uređaja.

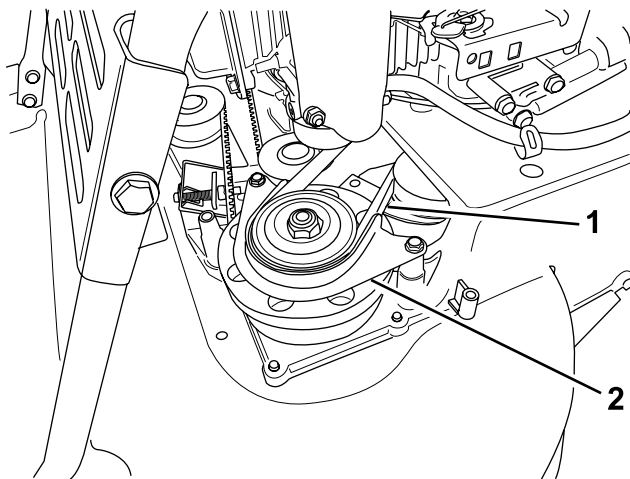

Slika 42

g208922

1. Remen BBC uređaja
2. Štitnik remena BBC uređaja

8. Skinite remen BBC uređaja s remenice bubnja kočnice i zatim skinite remen s uređaja.

Napomena: Držite jedan od noževa koristeći rukavicu ili krpu i okrenite vratilo noža kako biste mogli ukloniti remen BBC uređaja.

9. Kako biste postavili novi remen BBC uređaja, provedite prethodno navedene korake obrnutim redoslijedom.
10. Podesite kabel BBC uređaja; pogledajte [Podešavanje kabela kočnice noža \(stranica 31\)](#).

Podešavanje kabela kočnice noža

Podesite kabel kočnice noža kad god postavljate novi kabel ili mijenjate remen BBC uređaja.

1. Ugasite motor i pričekajte da se svi pomični dijelovi zaustave.
2. Odspojite žicu sa svjeće.
3. Skinite poklopac remena ([Slika 6](#)) tako da uklonite 4 vijka kojima je pričvršćen za kućište uređaja.

Napomena: Sačuvajte vijke za postavljanje poklopcu remena na kućište uređaja.

4. Očistite prljavštinu s donje strane poklopcu remena.
5. Otpustite vijak stezaljke za kabel ([Slika 43](#)).

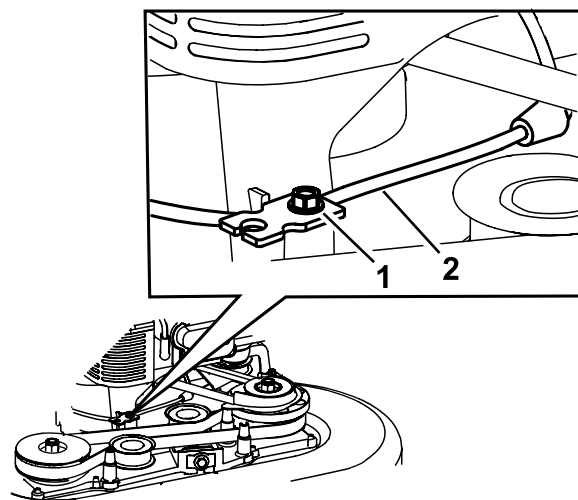

Slika 43

g208921

1. Vijak stezaljke za kabel
2. Kabel kočnice noža

6. Povucite plašt kabela kako biste povećali napetost ([Slika 44](#)).

Napomena: Nemojte zatezati oprugu.

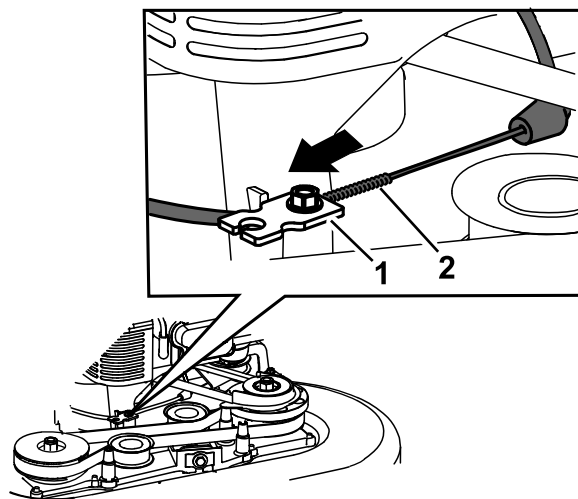

Slika 44

g208926

1. Stezaljka za kabel
2. Opruga

7. Označite kabel kočnice ([Slika 45](#)) i zatim podesite plašt dok ne bude olabavljen približno 11 mm ([Slika 46](#)).

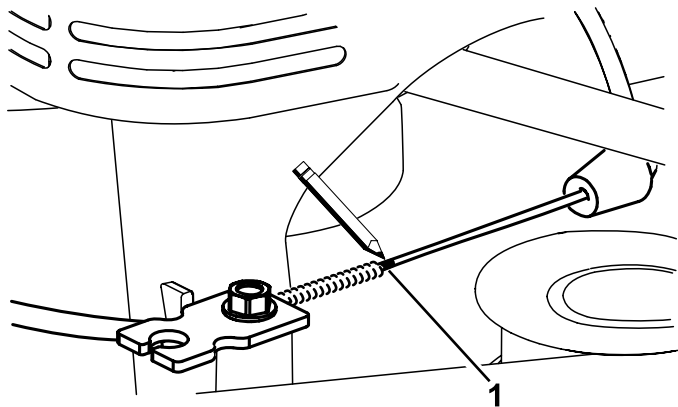

Slika 45

g208923

1. Označite kabel ovdje

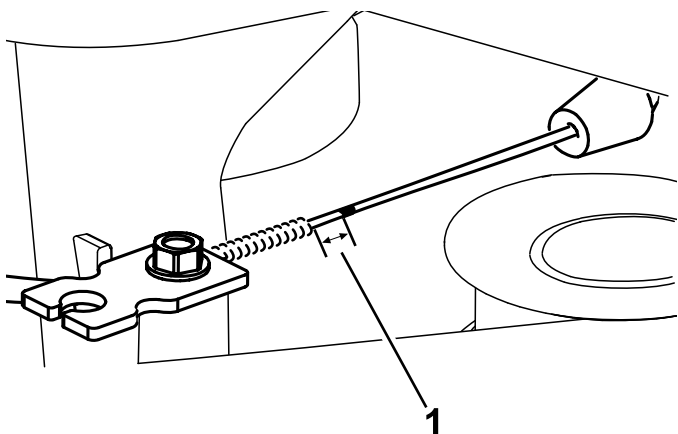

Slika 46

g208920

1. Labavost – 11 mm

8. Pritegnite vijak stezaljke za kabel od 11 do 14 Nm kako biste učvrstili podešenje.
9. Postavite poklopac remena s pomoću 4 vijka koje ste uklonili u koraku 3.
10. Spojite žicu na svjećicu.
11. Provjerite rad spojke kočnice noža.

Mijenjanje remena prijenosa

Interval servisiranja: Svakih 250 sati

Skidanje remena prijenosa

Napomena: Sačuvajte sve dijelove koje skinete u ovom postupku osim starog remena prijenosa radi postavljanja opisanog u odjeljku [Postavljanje remena prijenosa \(stranica 33\)](#).

1. Ugasite motor i pričekajte da se svi pomični dijelovi zaustave.
2. Odspojite žicu sa svjećice.
3. Skinite 4 vijka kojima je poklopac remena pričvršćen za kućište uređaja.
4. Skinite poklopac remena.
5. Očistite prljavštinu s donje strane poklopca remena.
6. Ako je vreća za travu na uređaju, uklonite je. Pogledajte [Uklanjanje vreće za travu \(stranica 18\)](#).
7. Podignite i otklopite stražnji usmjerivač.
8. Skinite stražnji prozor ispod usmjerivača za stražnje izbacivanje tako da skinete vijak kojim je pričvršćen ([Slika 47](#)).

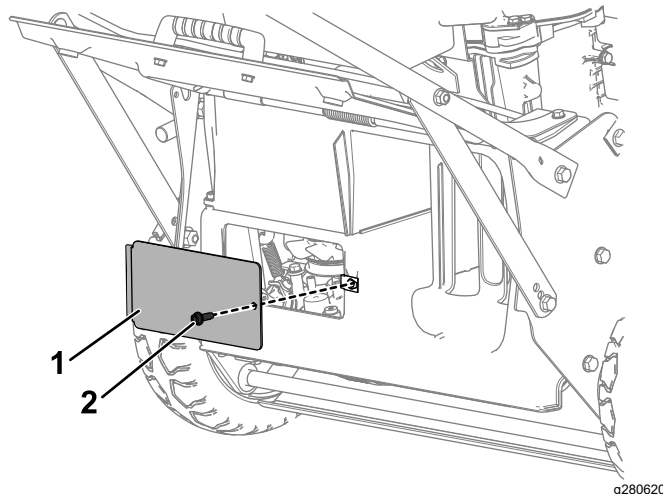

Slika 47

g280620

1. Stražnji prozor
2. Vijak stražnjeg prozora

9. Skinite zaštitnu gumenu zavjesu tako da skinete oba vijka kojima je pričvršćena ([Slika 48](#)).

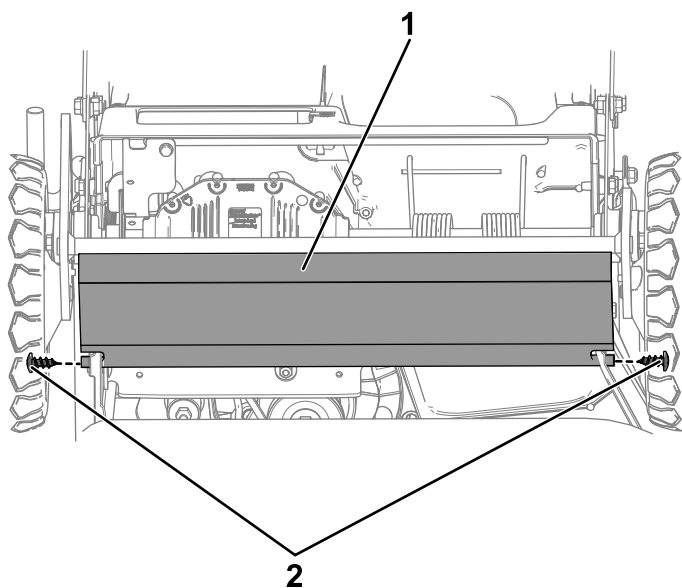

Slika 48

g280624

1. Zaštitna gumena zavjesa
2. Vijci zaštitne gumene zavjese

10. Okrećite remenicu praznog hoda preko otvora za pristup na prijenosu s pomoću usadnog ključa kojim ćete okretati maticu remenice praznog hoda u smjeru kazaljki na satu.

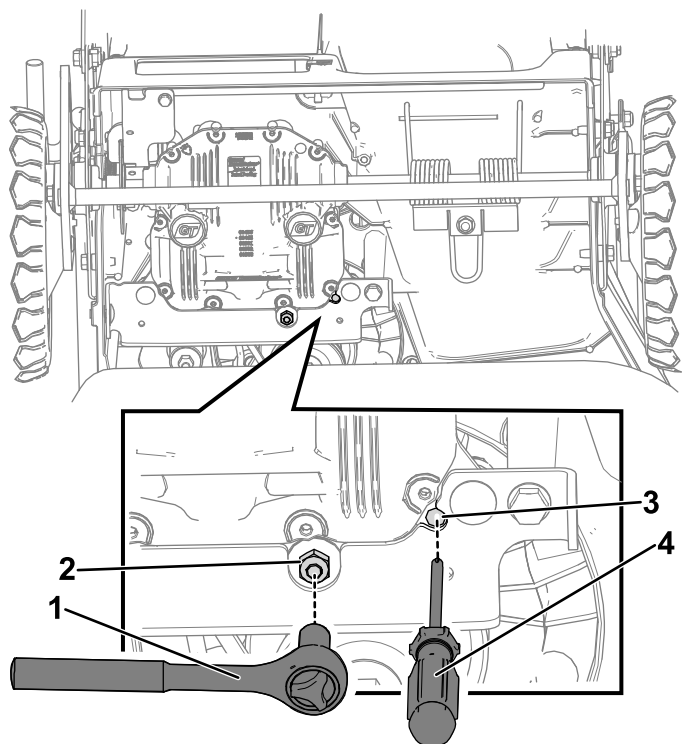

Slika 49

g281194

1. Usadni ključ
2. Matica remenice praznog hoda
3. Otvor za pristup
4. Odvijač

11. Dok držite remenicu praznog hoda preko otvora za pristup na prijenosu, umetnite odvijač u otvor za pristup kako bi sjeo u jedan od utora remenice praznog hoda.

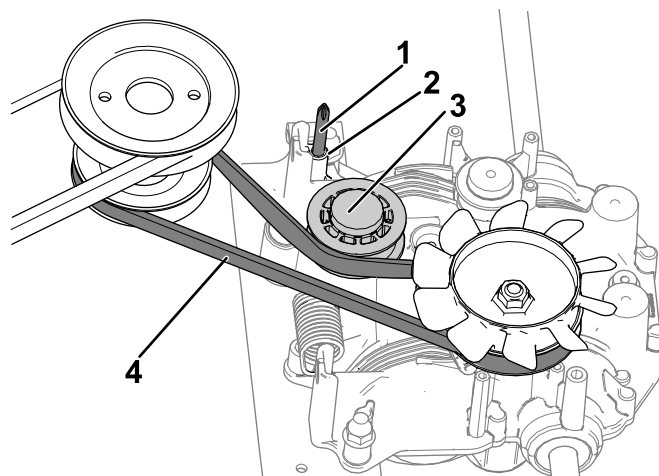

Slika 50

g280736

1. Odvijač u otvoru za pristup
2. Otvor za pristup
3. Remenica praznog hoda
4. Remen prijenosa

12. S pomoću odvijača držite remenicu praznog hoda odmaknutu dok ne dovršite postavljanje novog remena prijenosa.
13. S prednje strane uređaja skinite remen s remenice motora i zatim ga uklonite s remenice prijenosa.

Postavljanje remena prijenosa

1. Dok je remenica praznog hoda odmaknuta, postavite novi remen prijenosa tako da remen prvi stavite preko remenice prijenosa i zatim preko remenice motora.
2. Maknite odvijač iz otvora za pristup na prijenosu kako biste vratili remenicu praznog hoda u napeti položaj.
3. S pomoću stražnjeg prozora ispod usmjerivača za stražnje izbacivanje provjerite je li novi remen prijenosa ispravno postavljen.
4. Postavite zaštitnu gumenu zavjesu s pomoću 2 vijka koje ste uklonili u koraku 9 u odjeljku [Skidanje remena prijenosa \(stranica 32\)](#).
5. Postavite stražnji prozor ispod usmjerivača za stražnje izbacivanje s pomoću odgovarajućeg vijka uklonjenog u koraku 8 u odjeljku [Skidanje remena prijenosa \(stranica 32\)](#).

Podešavanje kabela ručne kočnice

Kad god postavite novi kabel ručne kočnice ili ručna kočnica nije podešavana, podesite kabel ručne kočnice.

1. Deaktivirajte ručnu kočnicu, pogledajte [Deaktiviranje ručne kočnice \(stranica 17\)](#).
2. Okrenite maticu za podešavanje u smjeru suprotnom od kazaljki na satu kako biste smanjili napetost kabela ([Slika 51](#)).

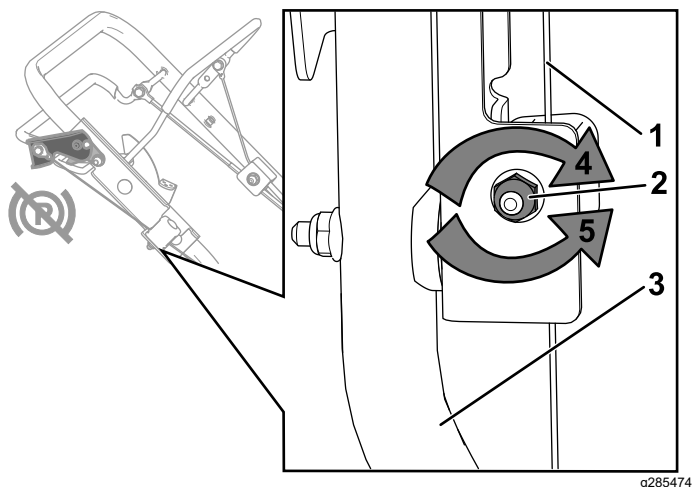

Slika 51

g285474

- | | |
|---------------------------|--|
| 1. Kabel ručne kočnice | 4. Okrenite maticu u smjeru kazaljki na satu kako biste povećali napetost kabela. |
| 2. Matica za podešavanje | 5. Okrenite maticu u smjeru suprotnom od kazaljki na satu kako biste smanjili napetost kabela. |
| 3. Ručka (s desne strane) | |

3. Podesite napetost kabela ([Slika 51](#)) tako da povučete ili gurnete plašt kabela i držite u tom položaju.

Napomena: Povucite plašt kabela prema motoru kako biste povećali napetost (povećava i opterećenje stezaljke kočnice); odgurnite plašt kabela od motora kako biste smanjili napetost (smanjuje i opterećenje stezaljke kočnice).

Važno: Postupno podesite plašt kabela kako biste izbjegli prekomjerno zatezanje. Prekomjerno zatezanje može dovesti do toga da se uređaj ne kreće slobodno čak i kada je ručna kočnica deaktivirana. Ispravno zatezanje omogućuje slobodno kretanje uređaja kad je ručna kočnica deaktivirana i mirovanje kada je ručna kočnica aktivirana.

4. Okrenite maticu za podešavanje u smjeru kazaljki na satu kako biste povećali napetost kabela.

Napomena: Čvrsto pritegnite maticu s pomoću ključa.

Podešavanje samohodnog pogona

Samo za modele sa samohodnim pogonom

Kad god postavite novi kabel za samohodni pogon ili samohodni pogon nije podešen, podesite samohodni pogon.

1. Okrenite maticu za podešavanje u smjeru suprotnom od kazaljki na satu kako biste smanjili napetost kabela ([Slika 52](#)).

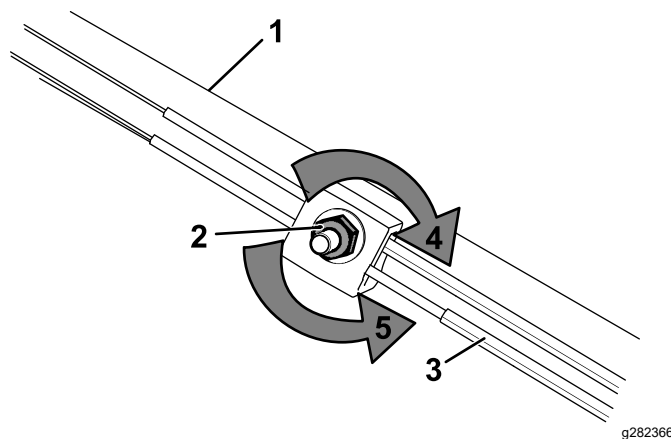

Slika 52

g282366

- | | |
|-----------------------------|--|
| 1. Ručka (s lijeve strane) | 4. Okrenite maticu u smjeru kazaljki na satu kako biste povećali napetost kabela. |
| 2. Matica za podešavanje | 5. Okrenite maticu u smjeru suprotnom od kazaljki na satu kako biste smanjili napetost kabela. |
| 3. Kabel za samohodni pogon | |

2. Podesite napetost kabela ([Slika 52](#)) tako da ga povučete ili gurnete i držite u tom položaju.

Napomena: Povucite kabel prema motoru kako biste povećali vučni pogon; odgurnite kabel od motora kako biste smanjili vučni pogon.

Napomena: Postupno podesite kabel kako biste izbjegli prekomjerno podešavanje.

3. Okrenite maticu za podešavanje u smjeru kazaljki na satu kako biste povećali napetost kabela.

Napomena: Čvrsto pritegnite maticu s pomoću ključa.

Skladištenje

Sigurnost skladištenja

Prije podešavanja, servisiranja, čišćenja ili skladištenja uređaja obavezno isključite uređaj, pričekajte da se svi pomični dijelovi zaustave i pustite da se uređaj ohladi.

Opće informacije

Čuvajte uređaj na hladnom, čistom i suhom mjestu. Prekrijte uređaj kako bi ostao čist i zaštićen.

1. Izvršite preporučene postupke godišnjeg održavanja; pogledajte [Održavanje \(stranica 22\)](#).
2. Očistite ispod uređaja; pogledajte [Čišćenje ispod uređaja \(stranica 21\)](#).
3. Očistite otpatke, prljavštinu i nečistoće s vanjskih dijelova motora, pokrova i gornje strane uređaja.
4. Provjerite stanje noževa; pogledajte [Pregledavanje noževa \(stranica 27\)](#).
5. Servisirajte filter zraka; pogledajte [Servisiranje filtra zraka \(stranica 23\)](#).
6. Zategnite sve matice, vijke i šarafe.
7. Obojite sve zahrđale ili oguljene površine bojom koju kupite kod ovlaštenog servisera.

Pripremanje sustava goriva

Pri posljednjoj nadopuni goriva u godini u gorivo dodajte stabilizator u skladu s uputama proizvođača motora. Ispraznite spremnik za gorivo pri zadnjoj košnji prije skladištenja uređaja.

1. Pustite uređaj da radi dok se motor ne ugasi zbog nedostatka goriva.
2. Ponovno pokrenite motor.
3. Pustite motor da radi dok se ne ugasi. Motor je dovoljno suh kad ga više ne možete pokrenuti.

Priprema motora

1. Promijenite motorno ulje i filter ulja dok je motor još topao; pogledajte [Mijenjanje motornog ulja \(stranica 23\)](#) i [Mijenjanje filtra ulja \(stranica 24\)](#).
2. Uklonite svjećicu.
3. S pomoću kantice za ulje dodajte otprilike 30 ml motornog ulja u motor kroz otvor za svjećicu.
4. Polako povucite užu za pokretanje nekoliko puta kako bi se ulje ravnomjerno rasporedilo u cilindru.
5. Postavite svjećicu, ali nemojte spojiti žicu na svjećicu. Učvrstite žicu tako da ne dođe u dodir sa svjećicom.

Prekid skladištenja

1. Provjerite i zategnite sve pričvrstne elemente.
2. Izvadite svjećicu i brzo provrtite motor s pomoću pokretača. Time se iz cilindra izbacuje višak ulja.
3. Pregledajte svjećicu i zamijenite je ako je prljava, istrošena ili napuknuta; pogledajte upute za upotrebu motora.
4. Postavite svjećicu i zategnite je na preporučeni moment od 20 Nm.
5. Izvršite potrebne postupke odražavanja; pogledajte [Održavanje \(stranica 22\)](#).
6. Provjerite razinu motornog ulja; pogledajte [Provjeravanje razine motornog ulja \(stranica 11\)](#).
7. Napunite spremnik za gorivo svježim gorivom; pogledajte [Punjenje spremnika za gorivo \(stranica 11\)](#).
8. Spojite žicu na svjećicu.

Otklanjanje pogrešaka

Problem	Mogući uzrok	Korektivna radnja
Motor se ne pokreće.	<ol style="list-style-type: none"> 1. Spremnik za gorivo je prazan ili je gorivo u sustavu goriva ustajalo. 2. Zatvoren je zaporni ventil za gorivo. 3. Poluga za gas nije u ispravnom položaju. 4. U sustavu za gorivo nalazi se prljavština, voda ili ustajalo gorivo. 5. Žica nije spojena na svjećicu. 6. Svjećica je oštećena, prljava ili je razmak netočan. 7. U filtru goriva postoje nečistoće. 	<ol style="list-style-type: none"> 1. Ispustite i/ili napunite spremnik za gorivo svježim gorivom. Ako se problem nastavi obratite se ovlaštenom serviseru. 2. Otvorite ventil za zatvaranje goriva. 3. Pomaknite polugu za gas u položaj PRIGUŠIVANJE. 4. Obratite se ovlaštenom serviseru. 5. Spojite žicu na svjećicu. 6. Provjerite svjećicu i po potrebi podesite razmak. Zamijenite svjećicu ako je oštećena, prljava ili napuknuta. 7. Zamijenite filter goriva i očistite rešetku filtra u spremniku.
Motor se teško pokreće ili gubi snagu.	<ol style="list-style-type: none"> 1. Element filtra zraka je prljav i ograničava protok zraka. 2. Razina ulja u motoru je niska ili je ulje prljavo. 3. Crijevo na otvoru spremnika za gorivo je začepljeno. 4. U filtru goriva postoje nečistoće. 5. U sustavu za gorivo nalazi se prljavština, voda ili ustajalo gorivo. 6. S donje strane uređaja ima pokošene trave i prljavštine. 7. Svjećica je oštećena, prljava ili je razmak netočan. 	<ol style="list-style-type: none"> 1. Očistite predfilter filtra zraka i/ili zamijenite papirnati filter. 2. Provjerite motorno ulje. Zamijenite ulje ako je prljavo ili ga dodajte ako ga je premalo. 3. Očistite ili zamijenite crijevo na otvoru spremnika za gorivo. 4. Zamijenite filter goriva i očistite rešetku filtra u spremniku. 5. Obratite se ovlaštenom serviseru. 6. Očistite ispod uređaja. 7. Provjerite svjećicu i po potrebi podesite razmak. Zamijenite svjećicu ako je oštećena, prljava ili napuknuta.
Rad motora je grub.	<ol style="list-style-type: none"> 1. Žica nije čvrsto spojena na svjećicu. 2. Svjećica je oštećena, prljava ili je razmak netočan. 3. Poluga za gas nije u položaju BRZO. 4. Element filtra zraka je prljav i ograničava protok zraka. 5. U filtru goriva postoje nečistoće. 	<ol style="list-style-type: none"> 1. Čvrsto spojite žicu na svjećicu. 2. Provjerite svjećicu i po potrebi podesite razmak. Zamijenite svjećicu ako je oštećena, prljava ili napuknuta. 3. Pomaknite polugu za gas u položaj BRZO. 4. Očistite predfilter filtra zraka i/ili zamijenite papirnati filter. 5. Zamijenite filter goriva i očistite rešetku filtra u spremniku.
Uređaj ili motor previše vibrira.	<ol style="list-style-type: none"> 1. Nož je savijen ili neuravnotežen. 2. Pričvrtni vijak noža nije zategnut. 3. S donje strane kućišta uređaja ima pokošene trave i prljavštine. 4. Pričvrtni vijci motora nisu zategnuti. 5. Remenica motora, remenica praznog hoda ili remenica noža su otpuštene. 6. Remenica motora je oštećena. 7. Vratilo noža je zakrivljeno. 8. Remen je oštećen. 	<ol style="list-style-type: none"> 1. Uravnotežite nož(eve). Ako je nož savijen, zamijenite ga. 2. Pritegnite pričvrtnne vijke noža. 3. Očistite ispod uređaja. 4. Stegnite pričvrtnne vijke motora. 5. Pritegnite labavu remenicu. 6. Obratite se ovlaštenom serviseru. 7. Obratite se ovlaštenom serviseru. 8. Zamijenite remen.

Problem	Mogući uzrok	Korektivna radnja
Uređaj neujednačeno kosi.	<ol style="list-style-type: none"> 1. Sva 4 kotača nisu na istoj visini. 2. Noževi su tupi. 3. Ponavljate obrazac košenja. 4. S donje strane uređaja ima pokošene trave i prljavštine. 5. Vratilo noža je zakrivljeno. 	<ol style="list-style-type: none"> 1. Postavite sva 4 kotača na istu visinu. 2. Naoštrite i uravnotežite noževe. 3. Promijenite obrazac košenja. 4. Očistite ispod uređaja. 5. Obratite se ovlaštenom serviseru.
Žlijeb za izbacivanje se začepљуje.	<ol style="list-style-type: none"> 1. Poluga za gas nije u položaju Brzo. 2. Visina košnje je preniska. 3. Prebrzo kosite. 4. Trava je mokra. 5. S donje strane uređaja ima pokošene trave i prljavštine. 	<ol style="list-style-type: none"> 1. Pomaknite polugu za gas u položaj BRZO. 2. Povećajte visinu košnje; ako je potrebno, pokosite još jednom na nižoj visini košnje. 3. Kosite sporije. 4. Pričekajte da se trava osuši prije košenja. 5. Očistite ispod uređaja.
Samohodni pogon ne radi.	<ol style="list-style-type: none"> 1. Kabel za samohodni pogon nije podešen ili je oštećen. 2. U području remena ima prljavštine. 3. Remen je oštećen. 	<ol style="list-style-type: none"> 1. Podesite kabel za samohodni pogon; zamijenite kabel ako je potrebno. 2. Očistite prljavštinu iz područja remena. 3. Zamijenite remen.
Noževi se ne okreću ili proklizavaju.	<ol style="list-style-type: none"> 1. Remen BBC uređaja ili zupčasti remen istrošeni su, labavi ili potrgani. 2. Remen BBC uređaja nije na remenici. 3. Kabel BBC uređaja je istrošen, labav ili potrgan. 	<ol style="list-style-type: none"> 1. Podesite kabel BBC uređaja; podesite napetost zupčastog remena; zamijenite ih ako je potrebno. 2. Provjerite je li remen oštećen i obratite se ovlaštenom serviseru ako je potrebno. 3. Podesite kabel BBC uređaja; zamijenite ga ako je potrebno.
Noževi se međusobno dodiruju.	<ol style="list-style-type: none"> 1. Noževi su neispravno postavljeni ili poravnati. 2. Adapteri noževa su istrošeni, labavi ili slomljeni. 3. Zupčasti remen je istrošen, labav ili potrgan. 4. Razvodni lančani ili remenica praznog hoda su istrošeni, labavi ili slomljeni. 	<ol style="list-style-type: none"> 1. Ispravno postavite noževe. 2. Zamijenite adaptere noževa. 3. Obratite se ovlaštenom serviseru. 4. Obratite se ovlaštenom serviseru.

Napomene:

Napomene:

Obavijest o privatnosti za EGP/UK

Upotreba vaših osobnih podataka

The Toro Company („Toro“) poštuje vašu privatnost. Kada kupujete naše proizvode možemo prikupiti određene osobne podatke o vama, bilo izravno od vas ili preko vaše lokalne tvrtke ili zastupnika tvrtke Toro. Tvrtka Toro upotrebljava te podatke za ispunjavanje ugovornih obveza kao što je registriranje vašeg jamstva, obrada vašeg zahtjeva za jamstvom ili kontaktiranje u slučaju opoziva proizvoda i za legitime poslovne svrhe kao što je mjerenje zadovoljstva kupaca, poboljšanje proizvoda ili pružanje potencijalno zanimljivih informacija o proizvodima. Tvrtka Toro može dijeliti vaše podatke sa svojim filijalama, podružnicama, zastupnicima i drugim poslovnim partnerima povezanim s tim aktivnostima. Možemo otkriti osobne podatke i kada je to zahtijevano zakonom ili je povezano s prodajom, kupnjom ili pripajanjem tvrtke. Nikada nećemo prodavati vaše osobne podatke drugim tvrtkama u marketinške svrhe.

Zadržavanje vaših osobnih podataka

Tvrtka Toro zadržat će vaše osobne podatke onoliko dugo koliko budu potrebni za gore navedene svrhe i u skladu sa zakonskim zahtjevima. Za više informacija o primjenjivim razdobljima zadržavanja kontaktirajte legal@toro.com.

Predanost sigurnosti

Vaši osobni podaci mogu biti obrađivani u SAD-u ili drugoj zemlji koja može imati manje stroge zakone o zaštiti podataka od vaše zemlje prebivališta. Kad god prebacujemo vaše osobne podatke izvan vaše zemlje prebivališta, poduzet ćemo zakonski propisane korake kako bismo osigurali da se provode prikladne mjere za zaštitu vaših podataka i da su vaši podaci sigurni.

Pristup osobnim podacima i njihovo ispravljanje

Možda imate pravo ispraviti ili pregledati svoje osobne podatke ili prigovoriti ili ograničiti obradu svojih podataka. Kako biste to učinili, kontaktirajte nas putem adrese e-pošte legal@toro.com. Ako ste zabrinuti zbog načina na koji tvrtka Toro obrađuje vaše podatke, potičemo vas da nam se izravno obratite. Napominjemo da građani Europske unije imaju pravo na žalbu tijelima za zaštitu podataka.