



Count on it.

Form No. 3450-577 Rev A

Manuale dell'operatore

Supporto per zaino Revolution 60V

N° del modello 66005—N° di serie 322000001 e superiori

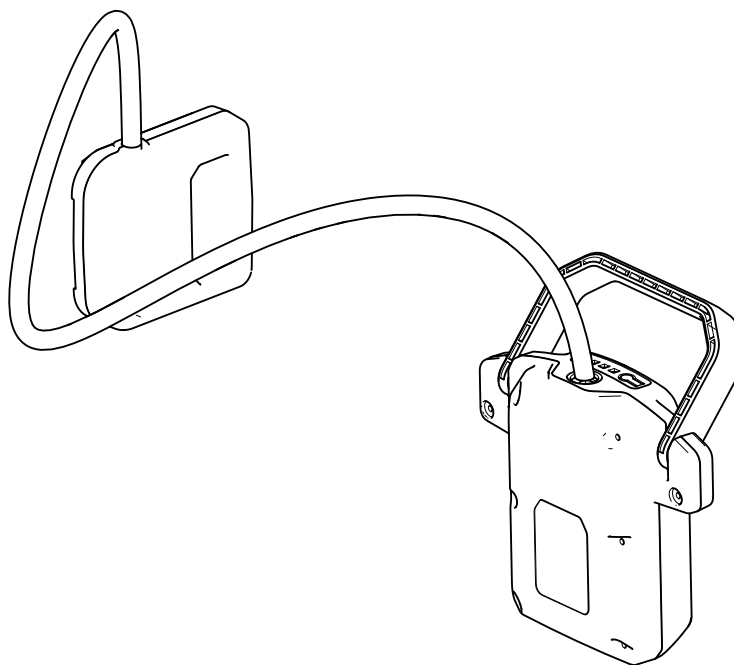



Per assistenza, consultate la pagina www.Toro.com/support per filmati di istruzioni o contattate il numero 1-888-384-9939 prima di restituire questo prodotto.

⚠ AVVERTENZA

CALIFORNIA

Avvertenza norma "Proposition 65"

Il cavo di alimentazione di questo prodotto contiene piombo, sostanza chimica che nello Stato della California è considerata causa di anomalie e di altre problematiche della riproduzione. Lavate le mani dopo averlo maneggiato.

L'utilizzo del presente prodotto potrebbe esporre a sostanze chimiche che nello Stato della California sono considerate cancerogene e causa di anomalie congenite o di altre problematiche della riproduzione.

assistenza nella localizzazione di un rivenditore o per registrare il vostro prodotto.

Per assistenza, ricambi originali del produttore o ulteriori informazioni, rivolgetevi a un Distributore autorizzato o ad un Centro Assistenza del produttore, ed abbiate sempre a portata di mano il numero del modello ed il numero di serie del prodotto. **Figura 1** identifica la posizione dei numeri di modello e di serie sul prodotto. Scrivete i numeri nello spazio fornito.

Importante: Con il vostro dispositivo mobile, potete scansionare il codice QR sull'adesivo che riporta il numero di serie (se presente) per accedere alla garanzia, ai ricambi e ad altre informazioni sui prodotti.



Figura 1

g387674

1. Posizione del numero di modello e del numero di serie.

N° del modello _____
N° di serie _____

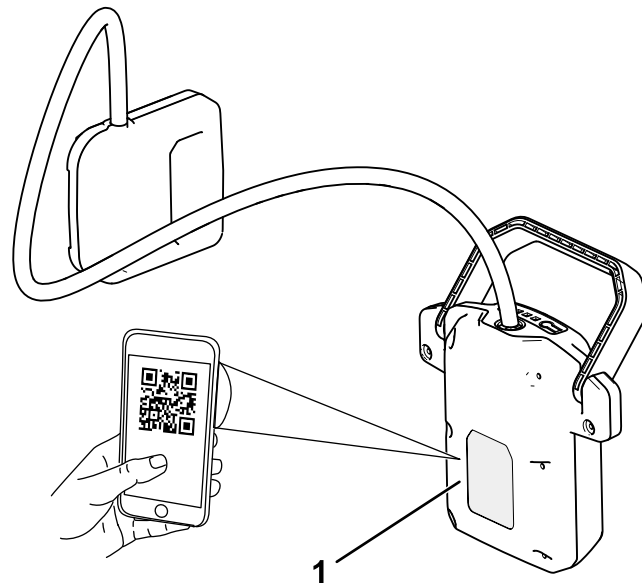
Introduzione

Questo supporto per zaino è pensato per l'uso da parte di proprietari di casa e operatori professionisti. Il supporto per zaino è progettato per il collegamento a uno zaino Toro da 60V per prodotti portatili Toro da 60 V compatibili con l'alimentazione elettrica. L'utilizzo di questo prodotto per scopi non conformi alle funzioni per cui è stato concepito può essere pericoloso per voi e gli astanti.

Lo zaino e il supporto per zaino non sono compatibili con materiali d'usura e prodotti con operatore a seguito (come strumenti per la rimozione della neve o tosaerba per il prato).

Leggete attentamente queste informazioni per imparare come utilizzare e mantenere il vostro prodotto in modo idoneo ed evitare lesioni personali e danni al prodotto. Siete responsabili dell'utilizzo consono e sicuro del prodotto.

Visitate il sito www.Toro.com per maggiori informazioni, compresi suggerimenti sulla sicurezza, materiali di formazione, informazioni sugli accessori,

Simbolo di avvertenza

Il simbolo di avvertenza (Figura 2) mostrato in questo manuale e sulla macchina identifica messaggi di sicurezza importanti che è necessario seguire per prevenire incidenti.



Figura 2

Simbolo di avvertenza

g000502

Il simbolo di avvertenza compare sulle informazioni che vi avvisano di azioni o situazioni non sicure, ed è seguito dalla parola **PERICOLO**, **AVVERTENZA**, o **ATTENZIONE**.

PERICOLO indica una situazione pericolosa imminente che, se non evitata, **provocherà** la morte o una lesione grave.

AVVERTENZA indica una situazione potenzialmente pericolosa che, se non evitata, **potrebbe provocare** la morte o una lesione grave.

ATTENZIONE indica una situazione potenzialmente pericolosa che, se non evitata, **potrebbe provocare** una lesione moderata o di minore entità.

Questo manuale utilizza altre due parole per mettere in evidenza le informazioni. **Importante** richiama l'attenzione su informazioni meccaniche speciali, e **Nota** pone in risalto informazioni generali che meritano un'attenzione speciale.

Sicurezza

Adesivi di sicurezza e informativi



Adesivi e istruzioni di sicurezza sono chiaramente visibili per l'operatore e sono situati vicino a qualsiasi area di potenziale pericolo. Sostituite eventuali adesivi se danneggiati o mancanti.



decal145-3807

145-3807

1. Attenzione - Leggete il *Manuale dell'operatore*.
2. Non smaltire in modo inappropriato.



decal145-3808

145-3808

1. Stato di carica della batteria

Quadro generale del prodotto



Figura 3

g387676

- | | |
|---|--|
| 1. Connettore per lo zaino | 5. Indicatori LED (carica attuale) |
| 2. Pulsante di blocco del connettore per lo zaino | 6. Pulsante dell'indicatore di carica della batteria |
| 3. Cavo del supporto | 7. Maniglia del connettore della batteria |
| 4. Connettore della batteria | |

Funzionamento

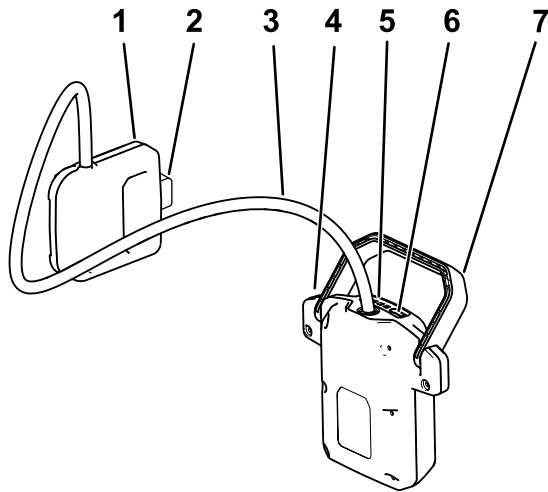
⚠ AVVERTENZA

Un uso improprio dello zaino, del supporto per zaino o di uno strumento collegato può provocare un rischio di lesione.

Leggete e seguite le istruzioni contenute nei Manuali dell'operatore dello zaino e del vostro strumento specifico prima di utilizzare il supporto per zaino con lo zaino.

⚠ AVVERTENZA

Controllate il cavo del supporto per verificare la presenza di danni prima dell'uso; non utilizzate un cavo danneggiato.

- Se il cavo è danneggiato, deve essere sostituito dal produttore, dal suo funzionario di manutenzione autorizzato o da un centro assistenza autorizzato, al fine di evitare pericoli.
- Non utilizzate il cavo in modo improprio. Non utilizzate mai il cavo per trasportare, tirare o scollegare il supporto.
- Tenete il cavo lontano da calore, olio, bordi affilati o parti mobili.
- Se state utilizzando uno strumento di taglio, tenete il cavo lontano dall'area di taglio.

Montaggio del supporto

1. Allineate il connettore dello zaino allo zaino e fatelo scorrere all'interno dello zaino fino a quando non si blocca nel fermo (Figura 4).



Figura 4

g365351

2. Allineate il connettore della batteria e inseritelo nello strumento fino a quando non si blocca nel fermo come mostrato nella Figura 5.

Nota: In qualsiasi momento, premete il pulsante dell'indicatore di carica della batteria sul connettore della batteria per visualizzare l'attuale stato di carica (indicatori LED).

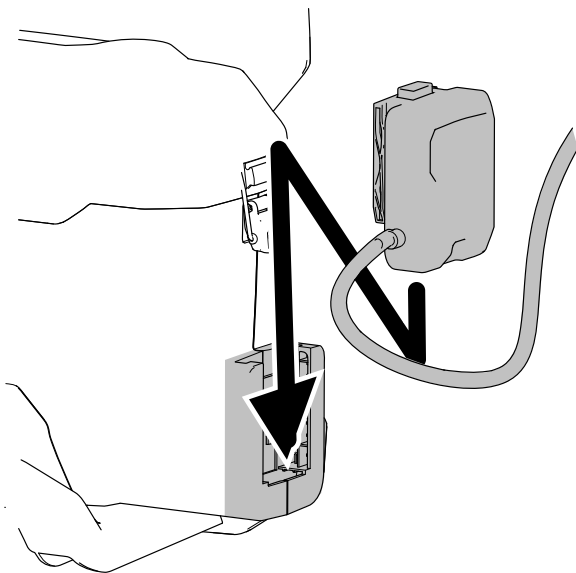
Nota: Il supporto per la batteria è compatibile solo con prodotti portatili; non può essere utilizzato con materiali d'usura o prodotti con operatore a seguito (come strumenti per la rimozione della neve o tosaerba per il prato).



Figura 5

g365352

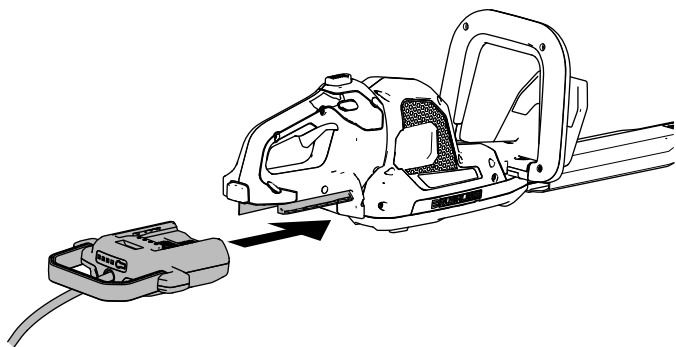

Figura 6

g365354

1. Pulsante di blocco
2. Premete il pulsante di blocco sul connettore della batteria e tiratelo per separare il supporto dallo zainno (Figura 7)

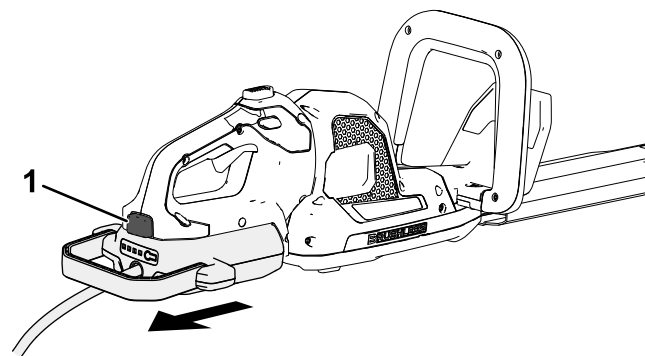

Figura 7

g365353

1. Pulsante di blocco

Rimozione del supporto

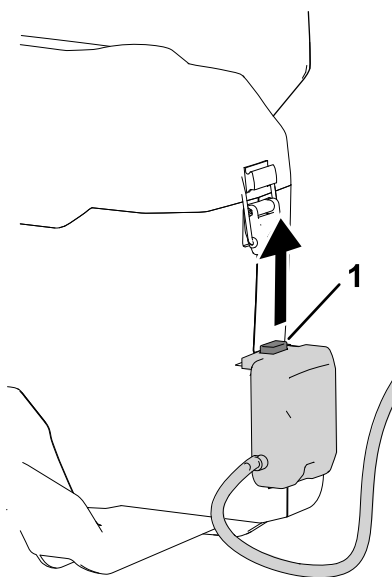
1. Premete il pulsante di blocco sullo strumento e rimuovete il connettore della batteria dallo strumento (Figura 6).

Manutenzione

Manutenzione e assistenza non sono necessarie in condizioni normali.

Quando pulite la superficie dell'attrezzatura, utilizzate solo un panno asciutto.

Non smontate l'attrezzatura; se è danneggiata, non provate a utilizzarla; contattate il vostro Centro assistenza autorizzato.

Stoccaggio

- Scollegate il prodotto dall'alimentazione (ovvero, rimuovete il supporto) e controllate per escludere eventuali danni dopo l'uso.
- Ripulite il prodotto da tutti i materiali estranei.
- Non stocate il supporto collegato allo zaino o a uno strumento.
- Quando non in uso, riponete il supporto fuori dalla portata dei bambini.
- Tenete lontano il supporto da agenti corrosivi come sostanze chimiche da giardinaggio e sali antighiaccio.
- Stocate il supporto in un luogo chiuso, pulito e asciutto.

Localizzazione guasti

Effettuate solo i passaggi descritti in queste istruzioni. Tutti i successivi interventi di ispezione, manutenzione e riparazione devono essere effettuati da un centro assistenza autorizzato o da uno specialista analogamente qualificato se non siete in grado di risolvere il problema da soli.

Problema	Possibile causa	Rimedio
Lo strumento non funziona o non funziona in modo continuo quando il supporto è montato.	<ol style="list-style-type: none">1. Il connettore della batteria non è completamente installato nell'utensile.2. Il connettore dello zaino non è completamente installato nello zaino.3. Il/i pacco/pacchi batteria non è/sono carico/carichi.4. È presente dell'umidità sui poli del/dei pacco/pacchi batteria.5. È presente dell'umidità sui poli del connettore dello zaino o del connettore della batteria.6. Il supporto dello zaino è danneggiato.7. Il/i pacco/pacchi batteria è/sono danneggiato/i.8. Il/i pacco/pacchi batteria si trova/trovano al di sopra o al di sotto del corretto intervallo di temperature.9. C'è un altro problema elettrico con l'utensile, lo zaino, la batteria o il supporto.	<ol style="list-style-type: none">1. Rimuovete e poi riposizionate il connettore della batteria nell'utensile, assicurandovi che sia completamente installato e fissato.2. Rimuovete e poi riposizionate il connettore dello zaino nello zaino, assicurandovi che sia completamente installato e fissato.3. Rimuovete il/i pacco/pacchi batteria dall'utensile e caricatelo/i.4. Rimuovete il/i pacco/pacchi batteria e lasciatelo/i asciugare, o asciugatelo/i.5. Rimuovete il connettore dello zaino e il connettore della batteria e lasciateli asciugare, o asciugateli.6. Sostituite il supporto dello zaino o contattate un Centro assistenza autorizzato.7. Sostituite il/i pacco/pacchi batteria o contattate un Centro assistenza autorizzato.8. Spostate il/i pacco/pacchi batteria in un luogo asciutto e in cui la temperatura sia compresa tra 5 °C e 40 °C.9. Contattate un centro assistenza autorizzato.

Avvertenza California Proposition 65

Cos'è quest'avvertenza?

Un prodotto in vendita può presentare un'etichetta di avvertenza come la seguente:



AVVERTENZA: Cancer and Reproductive Harm—www.p65Warnings.ca.gov.

Cos'è la Prop 65?

La Prop 65 viene applicata a qualsiasi impresa operante in California, che vende prodotti in California, o che fabbrica prodotti che potrebbero essere venduti o portati in California. Prescrive che il Governatore della California mantenga e pubblichi un elenco di sostanze chimiche per le quali è noto il pericolo di provocare cancro, difetti congeniti e/o danni riproduttivi di altro tipo. L'elenco, che viene aggiornato annualmente, include centinaia di sostanze chimiche che è possibile trovare in molti articoli di uso quotidiano. Lo scopo della Prop 65 è quello di informare il pubblico sull'esposizione a queste sostanze chimiche.

La Prop 65 non vieta la vendita di prodotti contenenti queste sostanze chimiche, ma piuttosto richiede che vengano poste avvertenze su qualsiasi prodotto, confezione di un prodotto o nella letteratura relativa al prodotto. Inoltre, un'avvertenza Prop 65 non indica che un prodotto viola standard o requisiti di sicurezza dei prodotti. Infatti, il governo della California ha chiarito che un'avvertenza Prop 65 "non equivale a una decisione normativa relativa alla sicurezza o non sicurezza di un prodotto". Molte di queste sostanze chimiche sono state utilizzate in prodotti di uso quotidiano per anni senza alcun effetto negativo documentato. Per maggiori informazioni, è possibile visitare il sito <https://oag.ca.gov/prop65/faqs-view-all>.

Un'avvertenza Prop 65 indica che un'azienda (1) ha valutato l'esposizione, ed è giunta alla conclusione che essa supera il "livello di rischio non significativo"; o (2) ha scelto di fornire un'avvertenza sulla base della sua conoscenza relativa alla presenza di una sostanza chimica in elenco, senza aver tentato di valutarne l'esposizione.

Questa legge si applica ovunque?

Le avvertenze Prop 65 sono richieste solo ai sensi delle leggi della California. È possibile vedere queste avvertenze in tutta la California in una vasta gamma di contesti, per esempio, a titolo esemplificativo, in ristoranti, negozi di alimentari, hotel, scuole e ospedali, e in un'ampia varietà di prodotti. Inoltre, alcuni rivenditori online e che effettuano vendite per corrispondenza forniscono avvertenze Prop 65 sui loro siti internet o nei loro cataloghi.

Com'è possibile mettere a confronto le avvertenze della California con i limiti federali?

Gli standard della Prop 65 sono spesso più rigorosi degli standard federali e internazionali. Ci sono varie sostanze che richiedono un'avvertenza Prop 65 a livelli molto lontani dai limiti di azione federali. Per esempio, lo standard della Prop 65 per le avvertenze per il piombo è di 0,5 µg/giorno, ben al di sotto degli standard federali e internazionali.

Perché non tutti i prodotti simili presentano quest'avvertenza?

- I prodotti venduti in California richiedono un'etichettatura Prop 65, mentre simili prodotti venduti altrove non la richiedono.
- A un'impresa coinvolta in una causa legale relativa alla Prop 65 che ha raggiunto un accordo potrà essere richiesto di utilizzare avvertenze Prop 65 per i suoi prodotti, ma per altre imprese che fabbricano prodotti simili potrebbe non essere richiesta la stessa cosa.
- L'applicazione della Prop 65 è discordante.
- Le imprese potrebbero scegliere di non fornire avvertenze perché giunte alla conclusione che non è loro richiesto farlo ai sensi della Prop 65; una mancanza di avvertenze per un prodotto non indica che il prodotto sia privo delle sostanze chimiche riportate nell'elenco a livelli simili.

Perché il produttore include quest'avvertenza?

Il produttore ha scelto di fornire ai consumatori più informazioni possibili in modo tale che essi possano prendere decisioni informate sui prodotti che acquistano e che utilizzano. Il produttore fornisce avvertenze in certi casi sulla base della sua conoscenza relativa alla presenza di una o più delle sostanze chimiche riportate nell'elenco senza aver valutato il livello di esposizione, dal momento che non tutte le sostanze chimiche presenti in elenco presentano requisiti relativi ai limiti di esposizione. Anche se l'esposizione per i prodotti fabbricati dal produttore potrebbe essere trascurabile o entro un intervallo di "rischio non significativo", per un'eccessiva cautela, il produttore ha scelto di fornire le avvertenze Prop 65. Inoltre, se il produttore non fornisce queste avvertenze, potrebbe essere denunciato dallo Stato della California o da soggetti privati che richiedono l'attuazione della Prop 65, e soggetto a notevoli sanzioni.