



# Golfballschutzvorrichtung für Bediener

Reelmaster® 3100/3500/5010/7000, Groundmaster®  
3500/4300/4500/4700 und Maschinen mit einem geraden  
Überrollbügel

Modellnr. 03614

## Installationsanweisungen

### Vorbereiten der Maschine

Parken Sie die Maschine auf eine ebenen Fläche, aktivieren die Feststellbremse, stellen den Motor ab und ziehen Sie den Schlüssel aus dem Zündschloss (Bild 1).



Bild 1



Bild 2

1. Schutzvorrichtungsseite, Ausgangsstellung
2. Schutzvorrichtungsseite, Endstellung

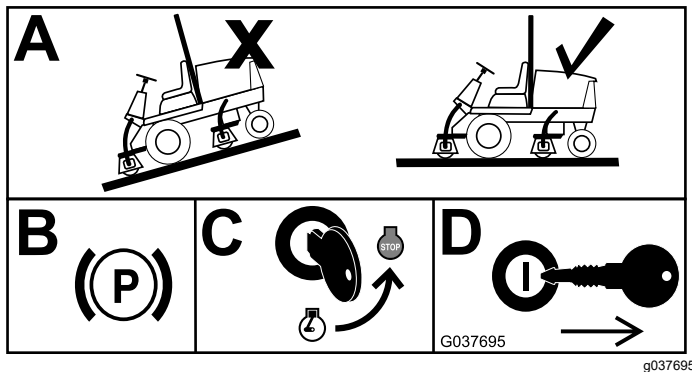
2. Befestigen Sie jeden Riegelarm mit zwei Ansatzschrauben, zwei Distanzstücken und zwei Muttern. Ziehen Sie die beiden Bundkopfschrauben und die Ansatzschrauben fest.

### Zusammenbau der Golfballschutzvorrichtung

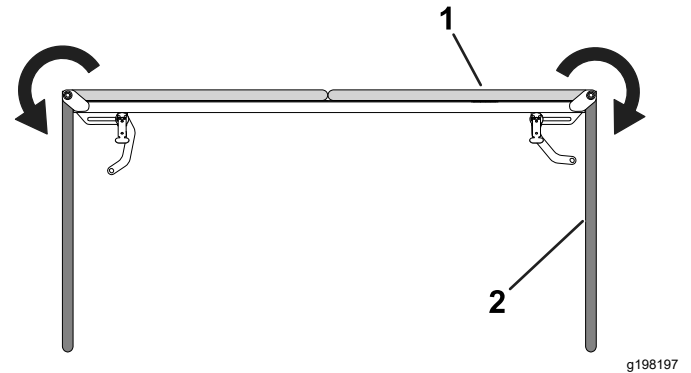
Erforderliche Teile für diese Arbeiten:

1	Schutzvorrichtung
2	Bundmutter
2	Ansatzschraube
2	Distanzstück

1. Schwenken Sie die Schutzvorrichtungsseiten zu, so dass sie senkrecht zur hinteren Schutzabdeckung ausgerichtet sind.



Bild 3

1. Ansatzschraube
2. Riegelarmenker
3. Distanzstück
4. Bundmutter

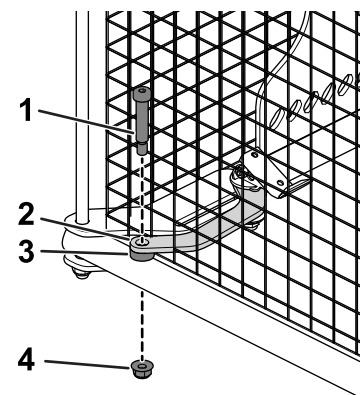

# Montieren der Golfballschutzvorrichtung

## Montieren der Schutzvorrichtung

Reelmaster 3100/3500 oder Groundmaster 3500

### Erforderliche Teile für diese Arbeiten:

1	Schutzvorrichtung
1	Linke Befestigungshalterung
1	Rechte Befestigungshalterung
4	Halteband
4	Schlossschraube: $\frac{3}{8}$ " x $3\frac{1}{2}$ "
1	Bundmutter
2	
8	Schlossschraube: $\frac{3}{8}$ " x $\frac{1}{8}$ "

1. Befestigen Sie die beiden Halterungen mit vier Befestigungsbändern, vier Schlossschrauben und vier Bundmuttern lose am Überrollbügel.

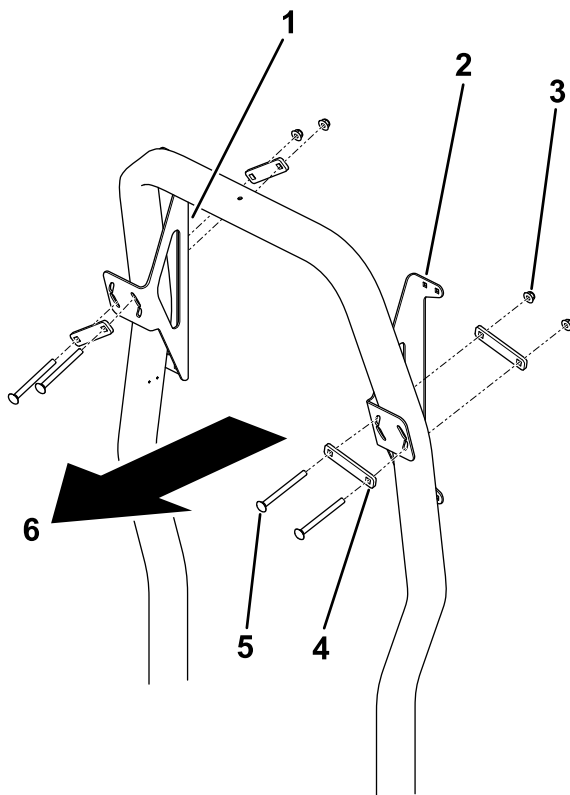

**Bild 4**

g198449

- |                                 |  |
|---------------------------------|--|
| 1. Rechte Befestigungshalterung | 4. Befestigungsriemen (4)                                  |
| 2. Linke Befestigungshalterung  | 5. Schlossschraube: $\frac{3}{8}$ " x $3\frac{1}{2}$ " (4) |
| 3. Bundmutter (4)               | 6. Vorderseite der Maschine                                |

2. Richten Sie die Golfballschutzvorrichtung an den Halterungen aus und stellen Sie sicher, dass genügend Spielraum vorhanden ist, um die Motorhaube zu öffnen, ohne die Golfballschutzvorrichtung zu berühren. Positionieren Sie die Höhe der Halterungen am Überrollbügel nach Bedarf.
3. Achten Sie darauf, dass die beiden Halterungen gleich hoch sind, und ziehen Sie die Bundmuttern fest.
4. Befestigen Sie die Golfballschutzvorrichtung mit acht Schlossschrauben und acht Bundmuttern lose an den Halterungen.

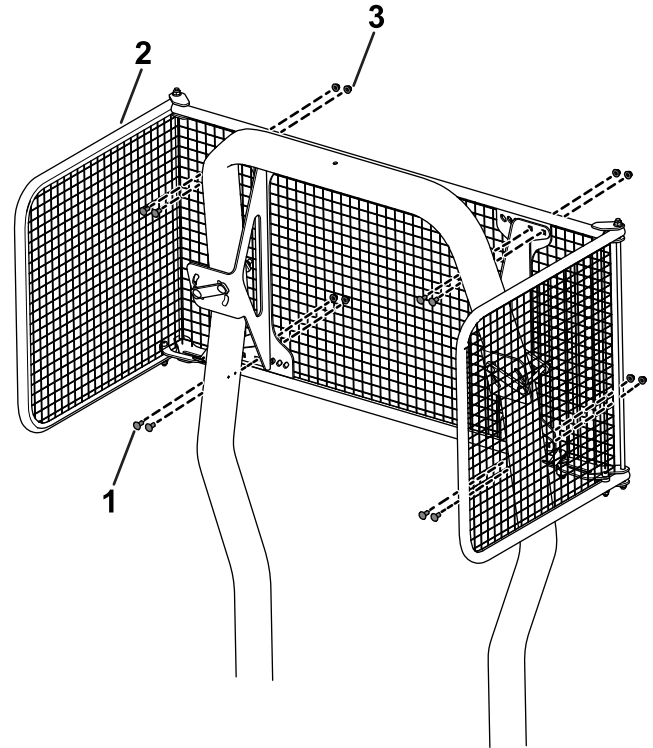

**Bild 5**

g198626

- |                              |                   |
|------------------------------|-------------------|
| 1. Kurze Schlossschraube (8) | 3. Bundmutter (8) |
| 2. Schutzvorrichtung         |                   |

5. Zentrieren Sie die Golfballschutzvorrichtung auf den Halterungen und ziehen Sie die acht Bundmuttern fest.

# Montieren der Schutzvorrichtung

## Reelmaster 3555/3575

### Erforderliche Teile für diese Arbeiten:

1	Schutzvorrichtung
1	Linke Befestigungshalterung
1	Rechte Befestigungshalterung
4	Halteband
4	Schlossschraube: $\frac{3}{8}$ " x $4\frac{1}{2}$ "
1	Bundmutter
2	
8	Schlossschraube: $\frac{3}{8}$ " x $\frac{7}{8}$ "

1. Befestigen Sie die beiden Halterungen mit vier Befestigungsbändern, vier Schlossschrauben und vier Bundmuttern lose am Überrollbügel.

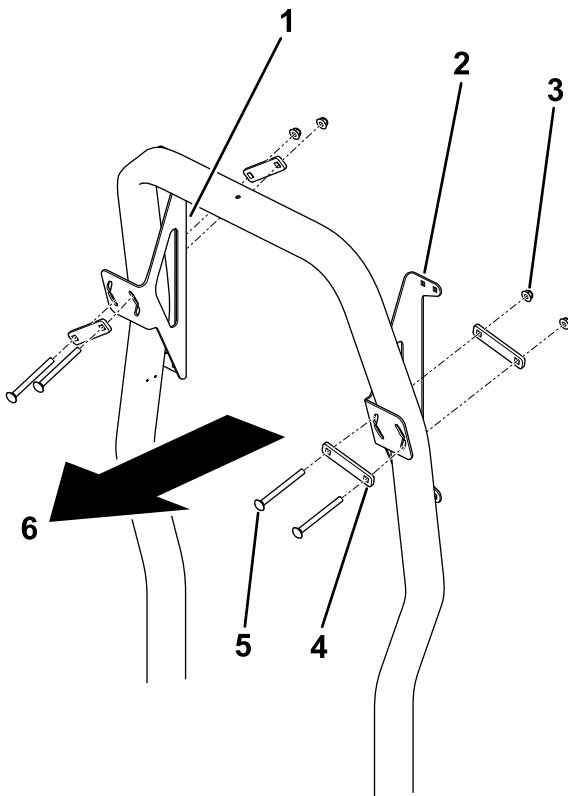

**Bild 6**

g198449

1. Rechte Befestigungshalterung
2. Linke Befestigungshalterung
3. Bundmutter (4)
4. Befestigungsriemen (4)
5. Schlossschraube:  $\frac{3}{8}$ " x  $4\frac{1}{2}$ " (4)
6. Vorderseite der Maschine

2. Richten Sie die Golfballschutzvorrichtung an den Halterungen aus und stellen Sie sicher, dass genügend Spielraum vorhanden ist, um die Motorhaube zu öffnen, ohne die Golfballschutzvorrichtung zu berühren.

Positionieren Sie die Höhe der Halterungen am Überrollbügel nach Bedarf.

3. Achten Sie darauf, dass die beiden Halterungen gleich hoch sind, und ziehen Sie die Bundmuttern fest.
4. Befestigen Sie die Golfballschutzvorrichtung mit acht Schlossschrauben und acht Bundmuttern lose an den Halterungen.

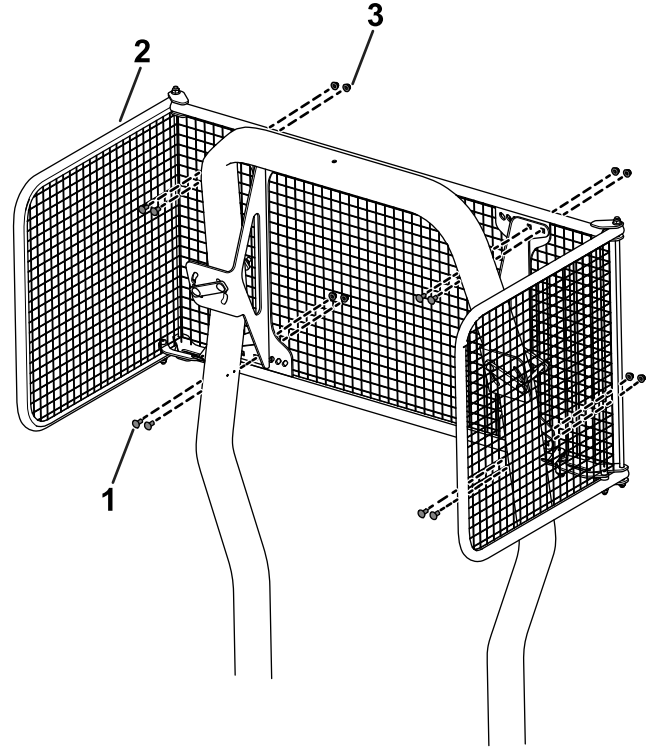

**Bild 7**

g198626

1. Kurze Schlossschraube (8)
2. Schutzvorrichtung
3. Bundmutter (8)

5. Zentrieren Sie die Golfballschutzvorrichtung auf den Halterungen und ziehen Sie die acht Bundmuttern fest.

# Montieren der Schutzvorrichtung Reelmaster 5010 oder Groundmaster 4300-D

## Erforderliche Teile für diese Arbeiten:

1	Schutzvorrichtung
1	Linke Befestigungshalterung
1	Rechte Befestigungshalterung
4	Halteband
4	Schlossschraube: $\frac{3}{8}$ " x $4\frac{1}{2}$ "
1	Bundmutter
2	
8	Schlossschraube: $\frac{3}{8}$ " x $\frac{7}{8}$ "

1. Befestigen Sie die beiden Halterungen mit vier Befestigungsbändern, vier Schlossschrauben und vier Bundmuttern lose am Überrollbügel.

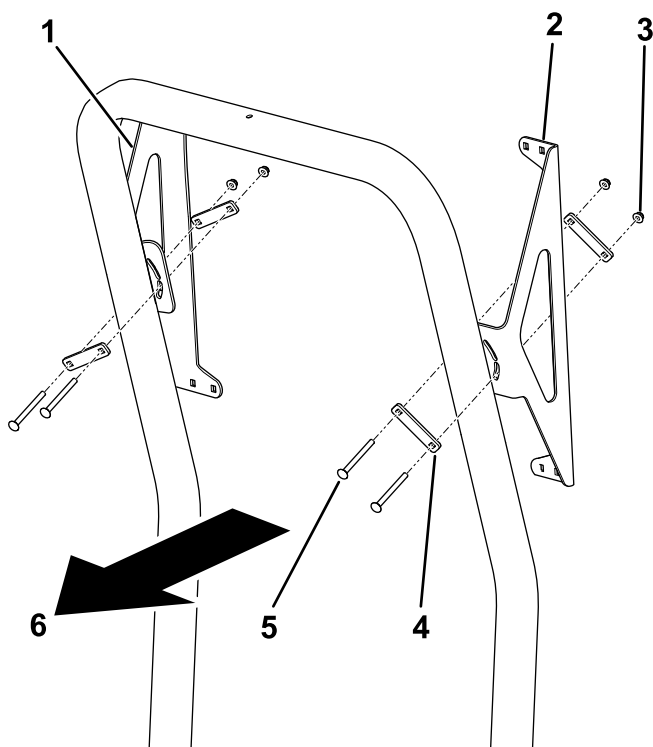

**Bild 8**

g211694

- |                                 |  |
|---------------------------------|--|
| 1. Rechte Befestigungshalterung | 4. Befestigungsriemen (4)                                  |
| 2. Linke Befestigungshalterung  | 5. Schlossschraube: $\frac{3}{8}$ " x $4\frac{1}{2}$ " (4) |
| 3. Bundmutter (4)               | 6. Vorderseite der Maschine                                |

2. Richten Sie die Golfballschutzvorrichtung an den Halterungen aus und stellen Sie sicher, dass genügend Spielraum vorhanden ist, um die Motorhaube zu öffnen, ohne die Golfballschutzvorrichtung zu berühren. Positionieren Sie die Höhe der Halterungen am Überrollbügel nach Bedarf.

3. Achten Sie darauf, dass die beiden Halterungen gleich hoch sind, und ziehen Sie die Bundmuttern fest.
4. Befestigen Sie die Golfballschutzvorrichtung mit acht Schlossschrauben und acht Bundmuttern lose an den Halterungen.

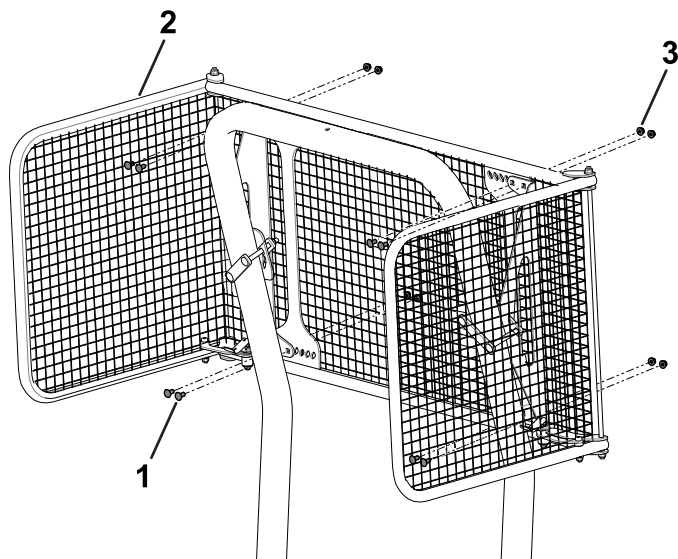

**Bild 9**

g211695

- |                              |                   |
|------------------------------|-------------------|
| 1. Kurze Schlossschraube (8) | 3. Bundmutter (8) |
| 2. Schutzvorrichtung         |                   |

5. Zentrieren Sie die Golfballschutzvorrichtung auf den Halterungen und ziehen Sie die acht Bundmuttern fest.

# Montieren der Schutzvorrichtung

## Reelmaster 7000 oder Groundmaster 4500/4700

### Erforderliche Kit-Teile

Kit Beschreibung	Toro Bestellnr.	Menge
Adapter für Golfballschutzvorrichtung	137-1392	1

**Hinweis:** Verwenden Sie nicht die mit dem Adapterkit gelieferten Teile.

### Erforderliche Teile für diese Arbeiten:

1	Schutzvorrichtung
1	Linke Befestigungshalterung
1	Rechte Befestigungshalterung
4	Halteband
4	Schlossschraube: $\frac{3}{8}$ " x $3\frac{1}{2}$ "
1	Bundmutter
2	
8	Schlossschraube: $\frac{3}{8}$ " x $7\frac{1}{8}$ "

1. Befestigen Sie die beiden Halterungen mit vier Befestigungsbändern, vier Schlossschrauben und vier Bundmuttern lose am Überrollbügel.

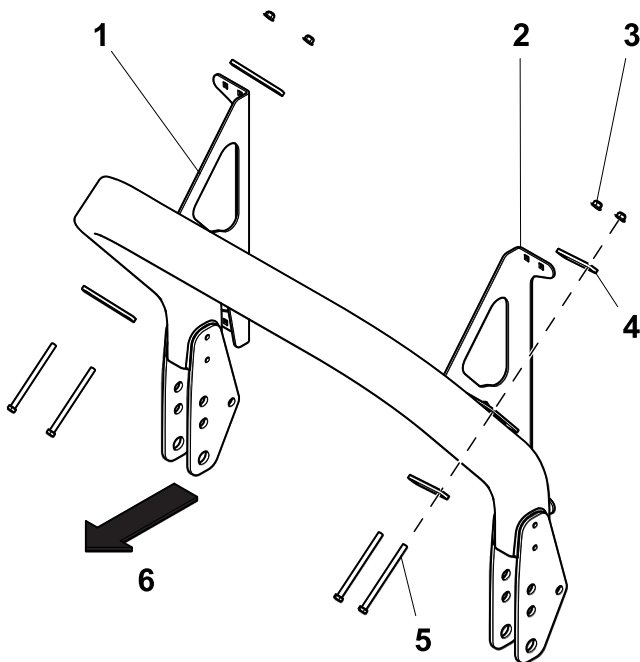

**Bild 10**

g372824

1. Rechte Befestigungshalterung
2. Linke Befestigungshalterung
3. Bundmutter (4)
4. Befestigungsriemen (4)
5. Schlossschraube:  $\frac{3}{8}$ " x  $4\frac{1}{2}$ " (3)
6. Vorderseite der Maschine

2. Richten Sie die Golfballschutzvorrichtung an den Halterungen aus und stellen Sie sicher, dass genügend Spielraum vorhanden ist, um die Motorhaube zu öffnen, ohne die Golfballschutzvorrichtung zu berühren. Positionieren Sie die Höhe der Halterungen am Überrollbügel nach Bedarf.
3. Achten Sie darauf, dass die beiden Halterungen gleich hoch sind, und ziehen Sie die Bundmuttern fest.
4. Befestigen Sie die Golfballschutzvorrichtung mit acht Schlossschrauben und acht Bundmuttern lose an den Halterungen.

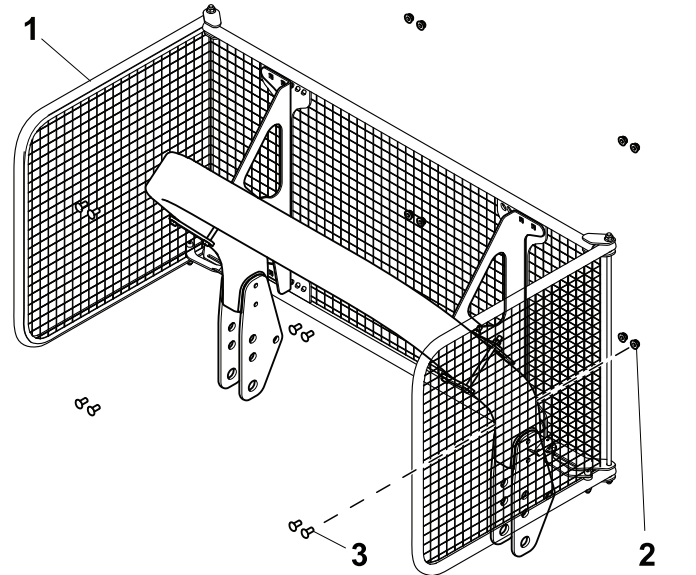

**Bild 11**

1. Kurze Schlossschraube (8)
2. Schutzvorrichtung
3. Bundmutter (8)

5. Zentrieren Sie die Golfballschutzvorrichtung auf den Halterungen und ziehen Sie die acht Bundmuttern fest.

# Montieren der Schutzvorrichtung

## Maschinen mit geraden Überrollbügel

### Erforderliche Kit-Teile

Kit Beschreibung	Toro Bestellnr.	Menge
Adapter für Golfballschutzvorrichtung	137-1081	1

### Erforderliche Teile für diese Arbeiten:

1	Schutzvorrichtung
1	Linke Befestigungshalterung
1	Rechte Befestigungshalterung
4	Halteband
4	Schlossschraube: $\frac{3}{8}$ " x $3\frac{1}{2}$ "
1	Bundmutter
2	
8	Schlossschraube: $\frac{3}{8}$ " x $\frac{7}{8}$ "

1. Befestigen Sie die beiden Halterungen mit vier Befestigungsbändern, vier Schlossschrauben und vier Bundmuttern lose am Überrollbügel.



Bild 12

g372826

1. Rechte Befestigungshalterung
2. Linke Befestigungshalterung
3. Bundmutter (4)
4. Befestigungsriemen (4)
5. Schlossschraube:  $\frac{3}{8}$ " x  $3\frac{1}{2}$ " (4)
6. Vorderseite der Maschine

2. Richten Sie die Golfballschutzvorrichtung an den Halterungen aus und stellen Sie sicher, dass genügend Spielraum vorhanden ist, um die Motorhaube zu öffnen, ohne die Golfballschutzvorrichtung zu berühren.

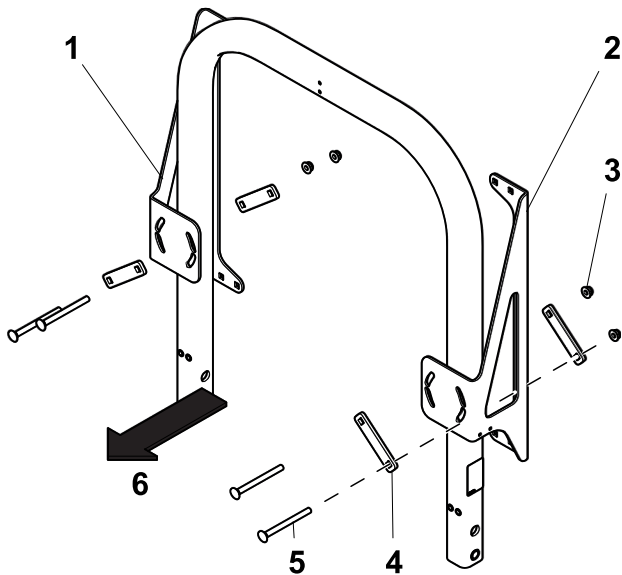
Positionieren Sie die Höhe der Halterungen am Überrollbügel nach Bedarf.

3. Achten Sie darauf, dass die beiden Halterungen gleich hoch sind, und ziehen Sie die Bundmuttern fest.
4. Befestigen Sie die Golfballschutzvorrichtung mit acht Schlossschrauben und acht Bundmuttern lose an den Halterungen.



Bild 13

g372827

1. Kurze Schlossschraube (8)
2. Schutzvorrichtung
3. Bundmutter (8)

5. Zentrieren Sie die Golfballschutzvorrichtung auf den Halterungen und ziehen Sie die acht Bundmuttern fest.

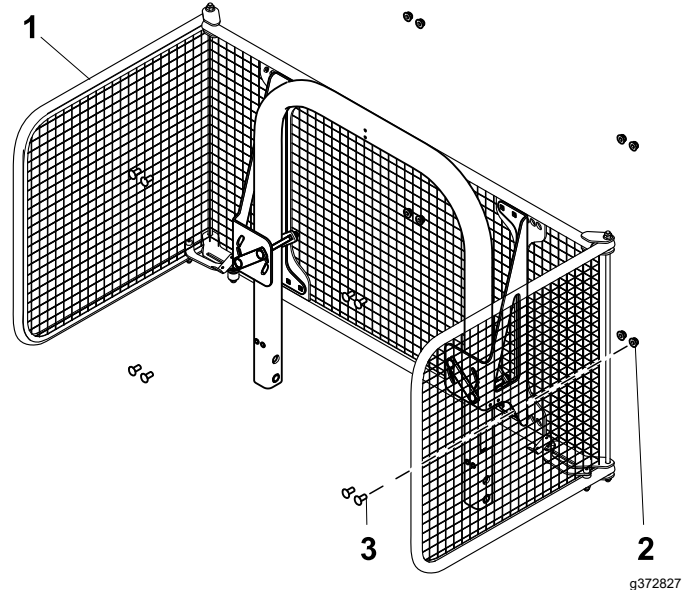
# Betrieb

## Verwenden der Schutzvorrichtung

Öffnen Sie die Schutzvorrichtungsseiten, um Zugang zur Bedienerplattform zu erhalten. Schließen Sie die Verriegelung, um die Schutzvorrichtungsseiten in geöffneter oder geschlossener Position zu arretieren (Bild 14).

**Hinweis:** Wenn der Riegel nicht stramm genug ist, ziehen Sie die Mutter am Riegel an (Bild 15).



Bild 14

g198219

1. Schutzvorrichtungsseite, geschlossene Stellung
2. Schutzvorrichtungsseite, geöffnete Stellung

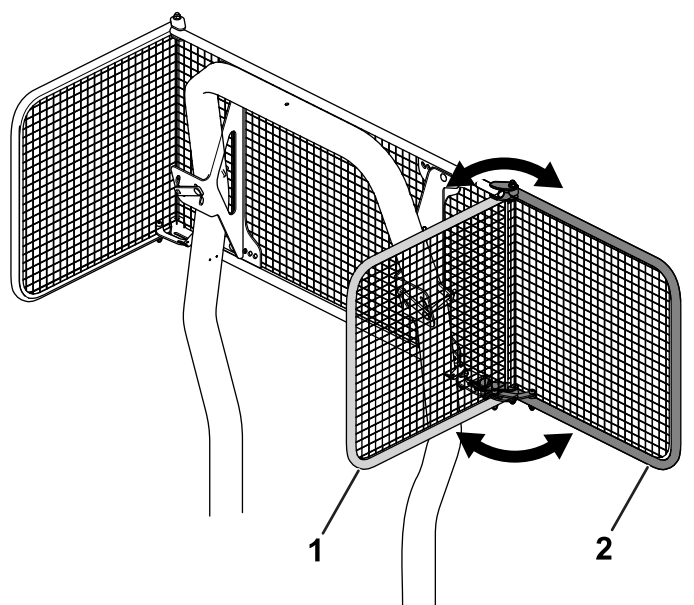
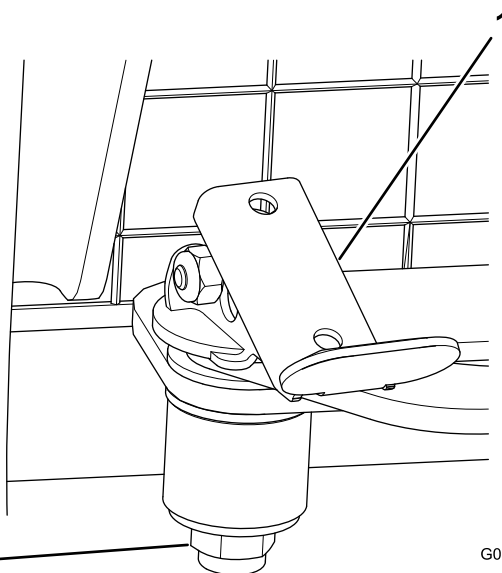

G037489

g037489

Bild 15

1. Riegel
2. Mutter

## Wartung

### Prüfen des Gitters

**Wartungsintervall:** Bei jeder Verwendung oder täglich—Prüfen Sie das Gitter auf Beschädigungen.



**Count on it.**