



# Kuljettajan suojus golfkentille

Reelmaster® 3100/3500/5010/7000, Groundsmaster®  
3500/4300/4500/4700 ja suoralla turvakaarella varustetut koneet

Mallinro: 03614

## Asennusohjeet

### Koneen valmistelu

Pysäköi kone tasaiselle alustalle, kytke seisontajarru, sammuta moottori ja irrota virta-avain virtalukosta (Kuva 1).

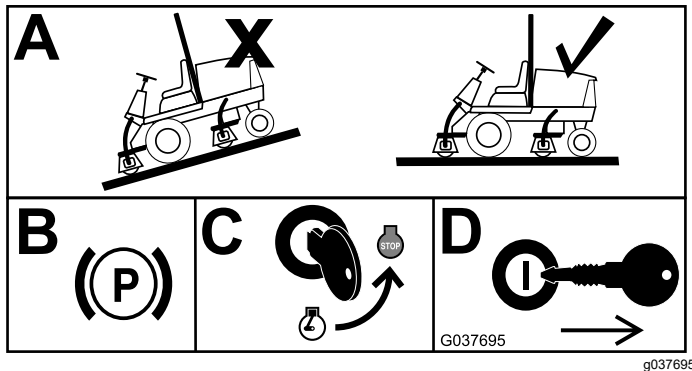

Kuva 1

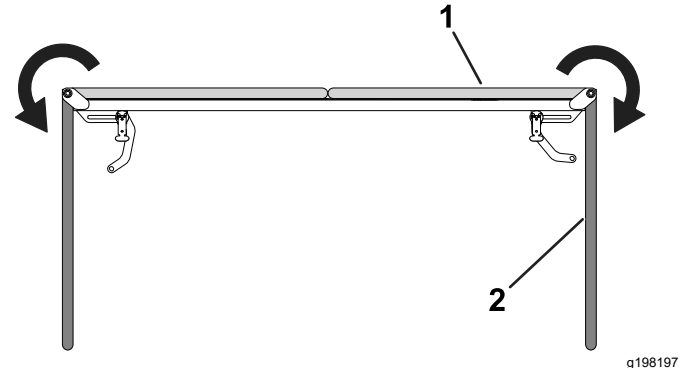

Kuva 2

1. Suojuksen sivuosa – alkuperäinen asento
2. Suojuksen sivuosa – lopullinen asento

2. Kiinnitä salpavarret kahdella olkatapilla, kahdella välikappaleella ja kahdella mutterilla. Kiristä laippamutterit ja olkatapit.

### Pallosuojuksen kokoaminen

Vaiheeseen tarvittavat osat:

1	Suojuskokoonpano
2	Laippamutteri
2	Olkatappi
2	Välikappale

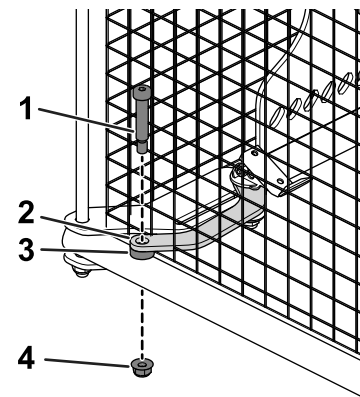

Kuva 3

1. Käännä suojuksen sivuosat kiinni, jotta ne ovat kohtisuorassa takasuojuksen paneelia vastaan.

1. Olkatappi
2. Salpavarsi
3. Välikappale
4. Laippamutteri



# Pallosuojussarjan asennus

## Suojuksen asennus

Reelmaster 3100/3500 tai Groundsmaster 3500

Vaiheeseen tarvittavat osat:

1	Suojuskokoonpano
1	Vasen asennuskannatin
1	Oikea asennuskannatin
4	Liuska
4	Lukkopultti $\frac{3}{8} \times 3\frac{1}{2}$ tuumaa
1	Laippamutteri
2	
8	Lukkopultti $\frac{3}{8} \times \frac{7}{8}$ tuumaa

1. Asenna kaksi kannatinta löysästi turvakaareen neljällä liuskalla, neljällä lukkopultilla ja neljällä laippamutterilla.

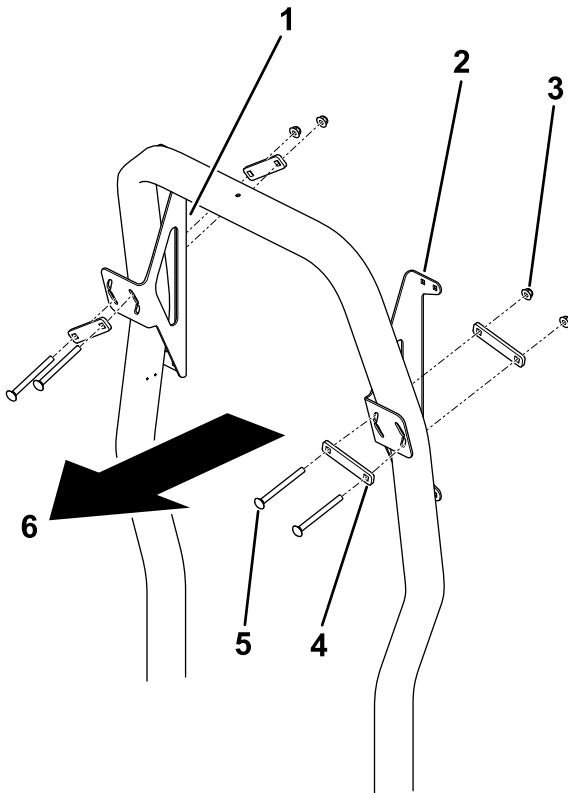

Kuva 4

g198449

1. Oikea asennuskannatin
2. Vasen asennuskannatin
3. Laippamutteri (4)
4. Kiinnitysliuska (4)
5. Lukkopultti  $\frac{3}{8} \times 3\frac{1}{2}$  tuumaa (4)
6. Koneen etuosa

2. Kohdista pallosuojuskokoonpano kannattimiin ja varmista, että konepellin avaamiseen on riittävästi tilaa ilman, että se koskee

pallosuojukseen. Säädä tarvittaessa kannattimien korkeutta turvakaareissa.

3. Varmista, että kaksi kannatinta ovat yhtä korkealla, ja kiristä laippamutterit.
4. Asenna pallosuojus löysästi kannattimiin kahdeksalla lukkopultilla ja kahdeksalla laippamutterilla.

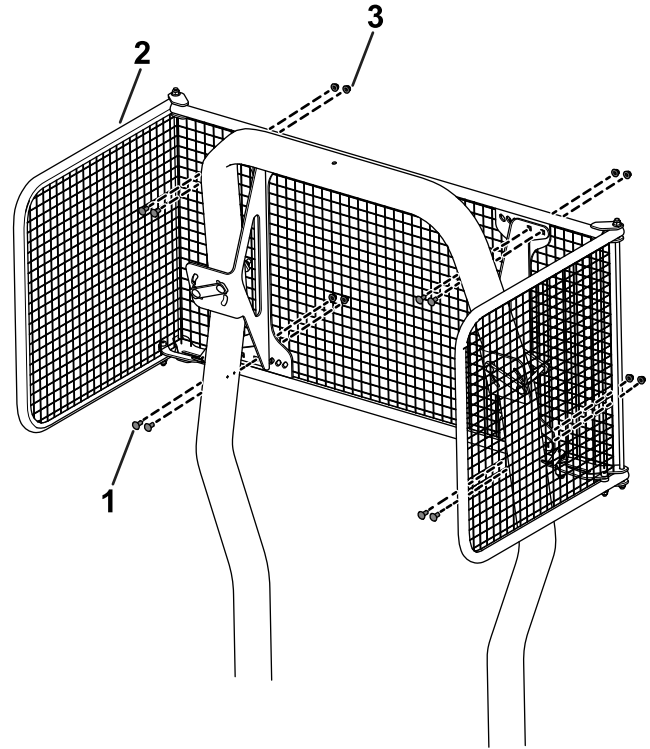

Kuva 5

g198626

1. Lyhyt lukkopultti (8)
2. Suojuskokoonpano
3. Laippamutteri (8)

5. Keskitä pallosuojus kannattimiin ja kiristä kahdeksan laippamutteria.

# Suojuksen asennus

## Reelmaster 3555/3575

### Vaiheeseen tarvittavat osat:

1	Suojuskokoonpano
1	Vasen asennuskannatin
1	Oikea asennuskannatin
4	Liuska
4	Lukkopultti $\frac{3}{8} \times 1\frac{1}{2}$ tuumaa
1	Laippamutteri
2	
8	Lukkopultti $\frac{3}{8} \times \frac{7}{8}$ tuumaa

1. Asenna kaksi kannatinta löysästi turvakaareen neljällä liuskalla, neljällä lukkopultilla ja neljällä laippamutterilla.

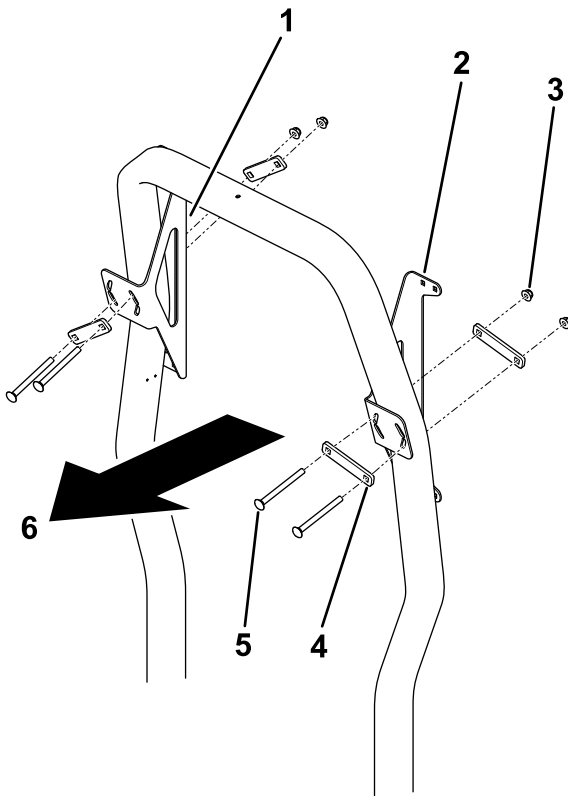

Kuva 6

g198449

1. Oikea asennuskannatin
2. Vasen asennuskannatin
3. Laippamutteri (4)
4. Kiinnitysliuska (4)
5. Lukkopultti  $\frac{3}{8} \times 4\frac{1}{2}$  tuumaa (4)
6. Koneen etuosa

2. Kohdista pallosuojuskokoonpano kannattimiin ja varmista, että konepellin avaamiseen on riittävästi tilaa ilman, että se koskee pallosuojukseen. Säädä tarvittaessa kannattimien korkeutta turvakaareissa.

3. Varmista, että kaksi kannatinta ovat yhtä korkealla, ja kiristä laippamutterit.
4. Asenna pallosuojus löysästi kannattimiin kahdeksalla lukkopultilla ja kahdeksalla laippamutterilla.

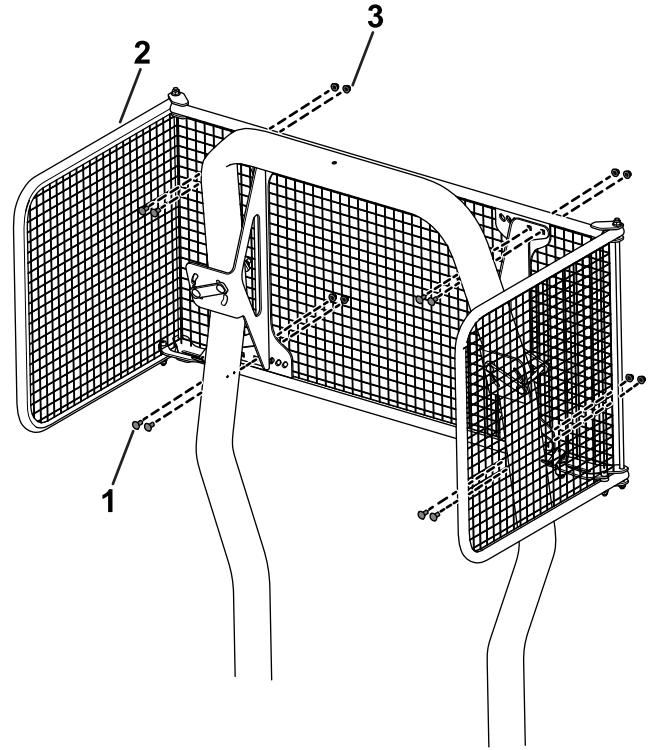

Kuva 7

g198626

1. Lyhyt lukkopultti (8)
2. Suojuskokoonpano
3. Laippamutteri (8)

5. Keskitä pallosuojus kannattimiin ja kiristä kahdeksan laippamutteria.

# Suojuksen asennus

## Reelmaster 5010 tai Groundsmaster 4300-D

### Vaiheeseen tarvittavat osat:

1	Suojuskokoonpano
1	Vasen asennuskannatin
1	Oikea asennuskannatin
4	Liuska
4	Lukkopultti $\frac{3}{8} \times 1\frac{1}{2}$ tuumaa
1	Laippamutteri
2	
8	Lukkopultti $\frac{3}{8} \times \frac{7}{8}$ tuumaa

1. Asenna kaksi kannatinta löysästi turvakaareen neljällä liuskalla, neljällä lukkopultilla ja neljällä laippamutterilla.

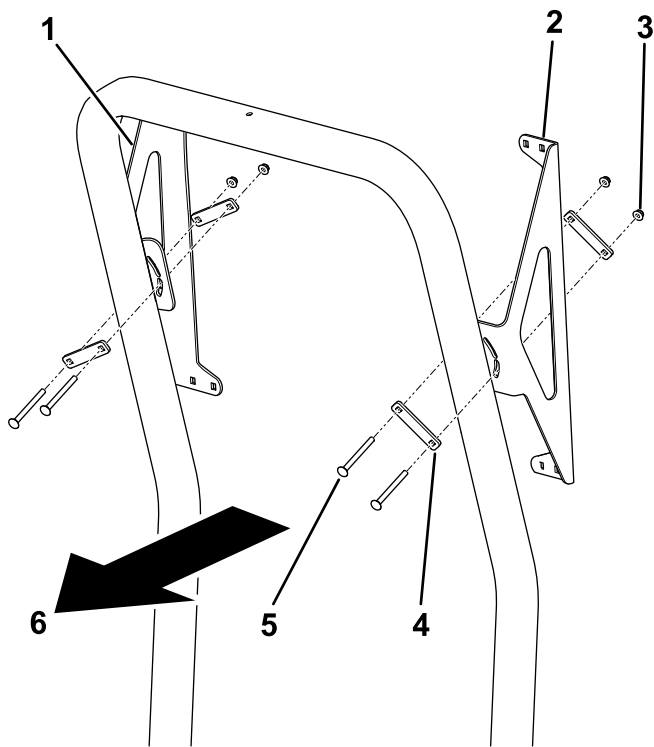

**Kuva 8**

g211694

- |                          |  |
|--------------------------|--|
| 1. Oikea asennuskannatin | 4. Kiinnitysliuska (4)   |
| 2. Vasen asennuskannatin | 5. Lukkopultti<br>$\frac{3}{8} \times 4\text{-}\frac{1}{2}$ tuumaa (4) |
| 3. Laippamutteri (4)     | 6. Koneen etuosa   |

- Kohdista pallosuojuskokoonpano kannattimiin ja varmista, että konepellin avaamiseen on riittävästi tilaa ilman, että se koskee pallosuojukseen. Säädä tarvittaessa kannattimien korkeutta turvakaareissa.
- Varmista, että kaksi kannatinta ovat yhtä korkealla, ja kiristä laippamutterit.
- Asenna pallosuojus löysästi kannattimiin kahdeksalla lukkopultilla ja kahdeksalla laippamutterilla.

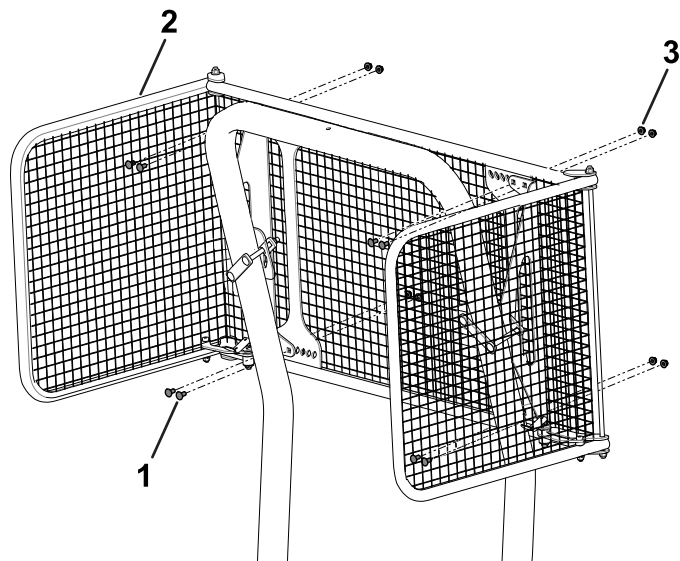

**Kuva 9**

g211695

- |                          |                      |
|--------------------------|----------------------|
| 1. Lyhyt lukkopultti (8) | 3. Laippamutteri (8) |
| 2. Suojuskokoonpano      |                      |

- Keskitä pallosuojus kannattimiin ja kiristä kahdeksan laippamutteria.

## Suojuksen asennus

### Reelmaster 7000 tai Groundsmaster 4500/4700

#### Tarvittavat sarjan osat

Sarjan kuvaus	Toro-osanro	Määrä
Pallosuojuksen sovitin	137-1392	1

**Huomaa:** Älä käytä sovitinsarjan mukana toimitettuja kiinnikkeitä.

#### Vaiheeseen tarvittavat osat:

1	Suojuskokoonpano
1	Vasen asennuskannatin
1	Oikea asennuskannatin
4	Liuska
4	Lukkopultti $\frac{3}{8} \times 3\text{-}\frac{1}{2}$ tuumaa
1	Laippamutteri
2	
8	Lukkopultti $\frac{3}{8} \times \frac{7}{8}$ tuumaa

- Asenna kaksi kannatinta löysästi turvakaareen neljällä liuskalla, neljällä lukkopultilla ja neljällä laippamutterilla.

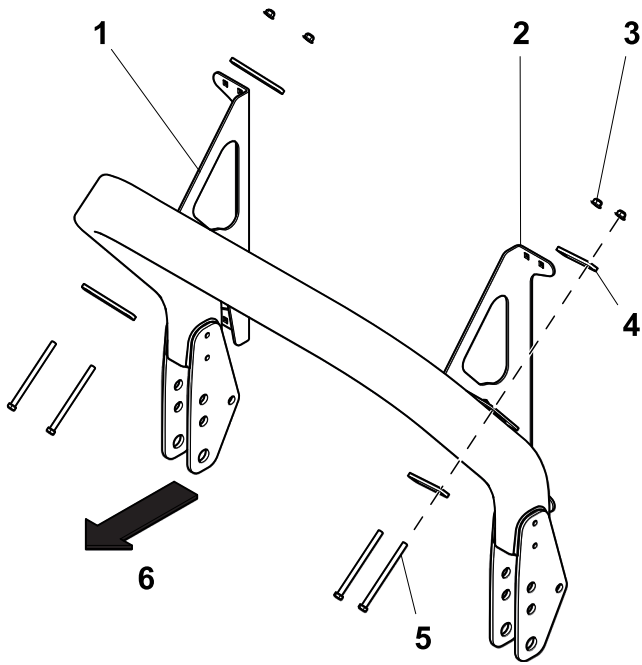

**Kuva 10**

g372824

- |                          |  |
|--------------------------|--|
| 1. Oikea asennuskannatin | 4. Kiinnitysluska (4)  |
| 2. Vasen asennuskannatin | 5. Lukkopultti<br>$\frac{3}{8} \times 3\frac{1}{2}$ tuumaa (4) |
| 3. Laippamutteri (4)     | 6. Koneen etuosa   |

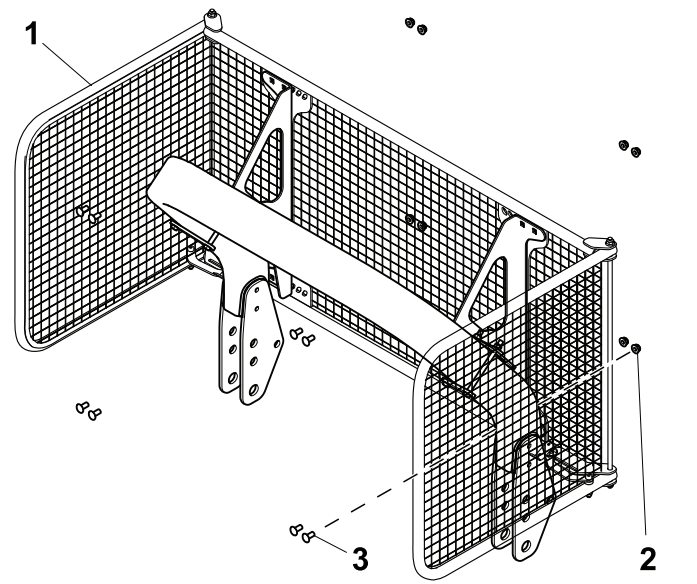

**Kuva 11**

g372825

- |                          |                      |
|--------------------------|----------------------|
| 1. Lyhyt lukkopultti (8) | 3. Laippamutteri (8) |
| 2. Suojuskokoonpano      |                      |

5. Keskitä pallosuojus kannattimiin ja kiristä kahdeksan laippamutteria.

- Kohdista pallosuojuskokoonpano kannattimiin ja varmista, että konepellin avaamiseen on riittävästi tilaa ilman, että se koskee pallosuojukseen. Säädä tarvittaessa kannattimien korkeutta turvakaaressa.
- Varmista, että kaksi kannatinta ovat yhtä korkealla, ja kiristä laippamutterit.
- Asenna pallosuojus löysästi kannattimiin kahdeksalla lukkopultilla ja kahdeksalla laippamutterilla.

## Suojuksen asennus

### Suoralla turvakaarella varustetut koneet

#### Tarvittavat sarjan osat

Sarjan kuvaus	Toro-osanro	Määrä
Pallosuojuksen sovitin	137-1081	1

#### Vaiheeseen tarvittavat osat:

1	Suojuskokoonpano
1	Vasen asennuskannatin
1	Oikea asennuskannatin
4	Liuska
4	Lukkopultti $\frac{3}{8} \times 3\frac{1}{2}$ tuumaa
1	Laippamutteri
2	
8	Lukkopultti $\frac{3}{8} \times \frac{7}{8}$ tuumaa

- Asenna kaksi kannatinta löysästi turvakaareen neljällä liuskalla, neljällä lukkopultilla ja neljällä laippamutterilla.

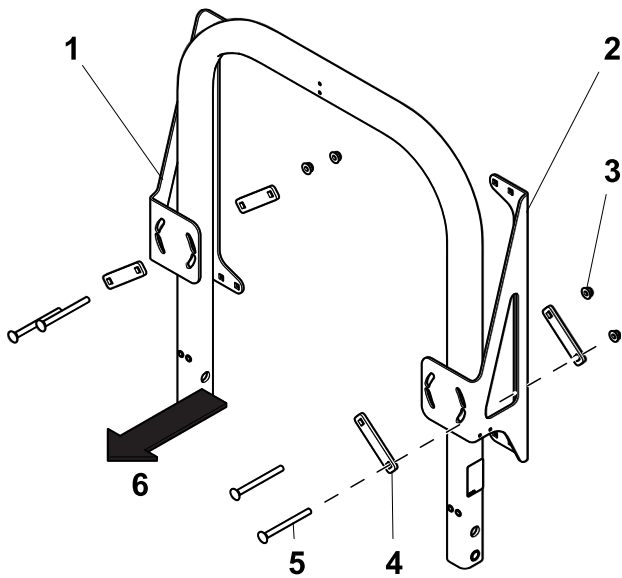

Kuva 12

g372826

- |                          |  |
|--------------------------|--|
| 1. Oikea asennuskannatin | 4. Kiinnitysliuska (4)   |
| 2. Vasen asennuskannatin | 5. Lukkopultti<br>$\frac{3}{8} \times 3\text{-}\frac{1}{2}$ tuumaa (4) |
| 3. Laippamutteri (4)     | 6. Koneen etuosa   |

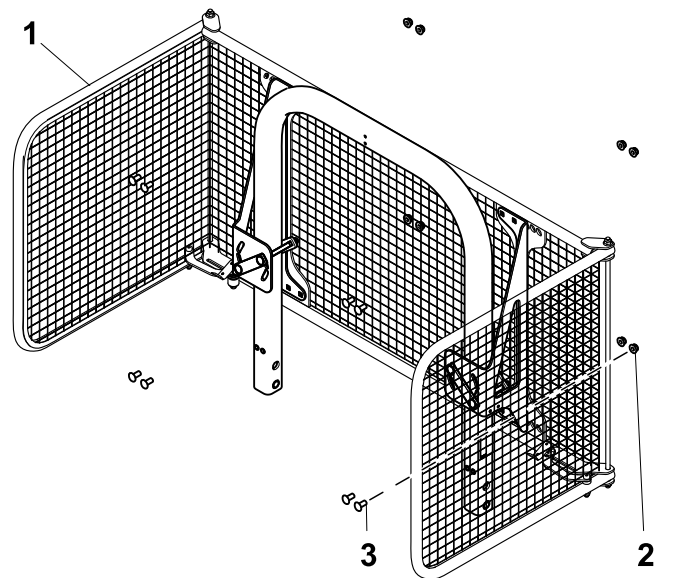

Kuva 13

g372827

- |                          |                      |
|--------------------------|----------------------|
| 1. Lyhyt lukkopultti (8) | 3. Laippamutteri (8) |
| 2. Suojuskokoonpano      |                      |

2. Kohdista pallosuojuskokoonpano kannattimiin ja varmista, että konepellin avaamiseen on riittävästi tilaa ilman, että se koskee pallosuojukseen. Säädä tarvittaessa kannattimien korkeutta turvakaassa.
3. Varmista, että kaksi kannatinta ovat yhtä korkealla, ja kiristä laippamutterit.
4. Asenna pallosuojus löysästi kannattimiin kahdeksalla lukkopultilla ja kahdeksalla laippamutterilla.

5. Keskitä pallosuojus kannattimiin ja kiristä kahdeksan laippamutteria.

# Käyttö

## Suojuksen käyttö

Avaa suojuksen sivuosat, jotta pääset käyttäjän tasolle. Lukitse suojuksen sivuosat avoimeen tai suljettuun asentoon sulkemalla salpa (Kuva 14).

**Huomaa:** Jos salpa ei ole riittävän tiukka, kiristä salvan mutteri (Kuva 15).

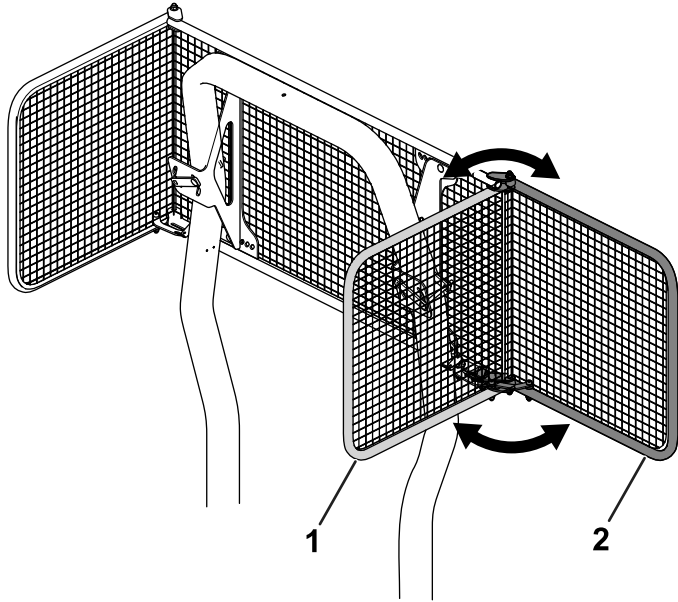

Kuva 14

g198219

1. Suojuksen sivuosa – suljettu asento
2. Suojuksen sivuosa – avoin asento

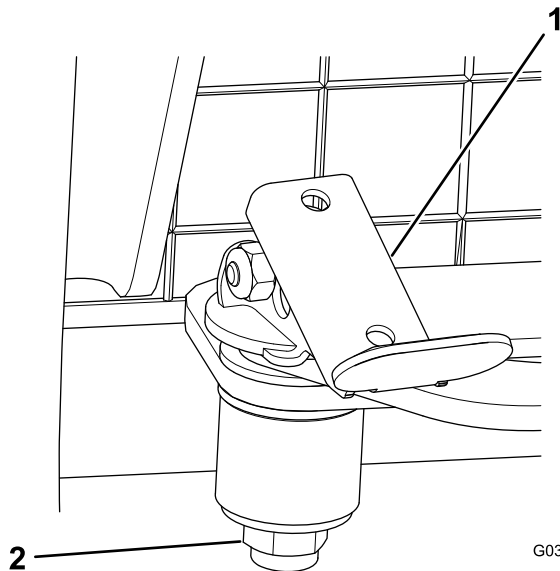

Kuva 15

G037489

g037489

1. Salpa
2. Mutteri

# Kunnossapito

## Verkon tarkastus

**Huoltoväli:** Aina ennen käyttöä tai päivittäin—Tarkista, ettei verkossa ole vaurioita.



**Count on it.**