



Count on it.

オペレーターズマニュアル

Reelmaster® 3100-D トラクションユニット

モデル番号 03170—シリアル番号 410030000 以上

モデル番号 03171—シリアル番号 410030000 以上

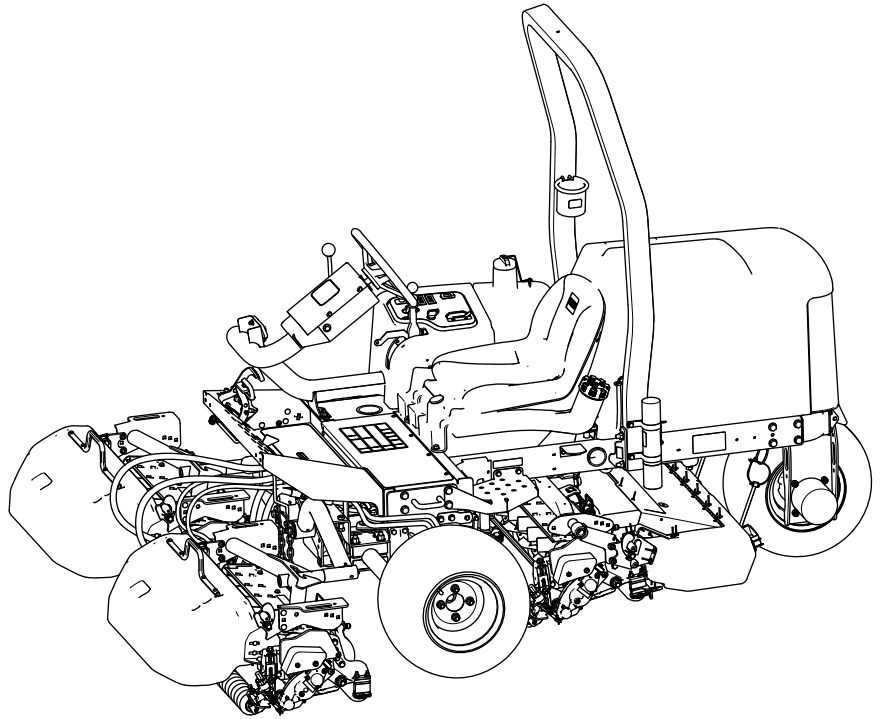

この製品は、関連する全ての欧州指令に適合しています。詳細については、別添えの規格適合証明書DOCをご覧ください。

カリフォルニア州の森林地帯・灌木地帯・草地などでこの機械を使用する場合には、エンジンに同州公共資源法第4442章に規定される正常に機能するスパークアレスタが装着されていること、エンジンに対して森林等の火災防止措置をほどこされていることが義務づけられており、これを満たさない機械は、第4442章または4443章違反となります。

エンジンの保守整備のため、および米国環境保護局EPA並びにカリフォルニア州排ガス規制に関連してエンジンマニュアルを同梱しております。エンジンマニュアルはエンジンのメーカーから入手することができます。

▲ 警告

カリフォルニア州 第65号決議による警告

カリフォルニア州では、ディーゼルエンジンの排気には発癌性や先天性異常などの原因となる物質が含まれているとされております。

バッテリーやバッテリー関連製品には鉛が含まれており、カリフォルニア州では発ガン性や先天性異常を引き起こす物質とされています。取り扱い後は手をよく洗ってください。

米国カリフォルニア州では、この製品を使用した場合、ガンや先天性異常などを誘発する物質に触れる可能性があるとしてされております。

い。図1にモデル番号とシリアル番号を刻印した銘板の取り付け位置を示します。いまのうちに番号をメモしておきましょう。

重要シリアル番号プレートについているQRコード無い場合もありますモバイル機器でスキャンすると、製品保証、パーツその他の製品情報にアクセスできます。



図1

1. 銘板取り付け位置

モデル番号 _____
シリアル番号 _____

この説明書では、危険についての注意を促すための警告記号図2を使用しております。これらは死亡事故を含む重大な人身事故を防止するための注意ですから、必ずお守りください。

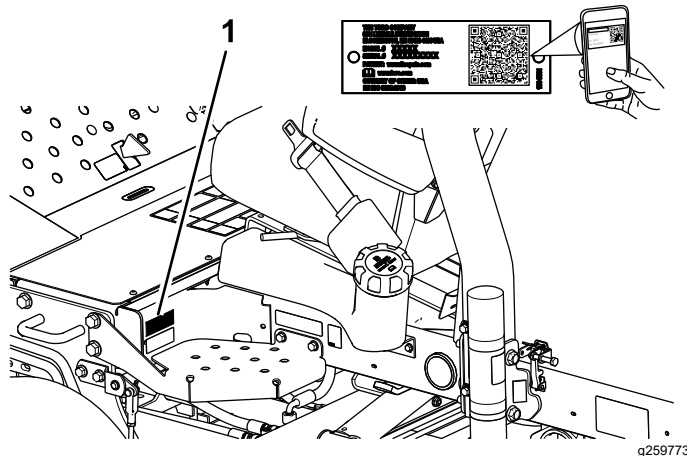

図2

危険警告記号

この他に2つの言葉で注意を促しています。**重要**は製品の構造などについての注意点を、**注**はその他の注意点を表しています。

目次

安全について	4
安全に関する一般的な注意	4
安全ラベルと指示ラベル	4
組み立て	11
1 車輪を取り付ける	12
2 ハンドルを取り付ける	12
3 バッテリーの充電と接続	12

はじめに

この機械は回転刃を使用するリール式乗用芝刈り機であり、そのような業務に従事するプロのオペレータが運転操作することを前提として製造されています。この製品は、適切な管理を受けている芝生の刈り込みに使用することを主たる目的とする機械です。この機械は本来の目的から外れた使用をすると運転者本人や周囲の人間に危険な場合があります。

この説明書を読んで製品の運転方法や整備方法を十分に理解し、他人に迷惑の掛からない、適切で安全な方法でご使用ください。この製品を適切かつ安全に使用するのをお客様の責任です。

安全上の注意事項、取扱い説明書、アクセサリについての資料、代理店の検索、製品のご登録などについては www.Toro.com へ。

整備について、また純正部品についてなど、分からないことはお気軽に弊社代理店またはカスタマーサービスにおたずねください。お問い合わせの際には、必ず製品のモデル番号とシリアル番号をお知らせくださ

4 傾斜計を点検する	13	エンジンの安全事項	46
5 ROPSを取り付ける	14	エンジンオイルの仕様	46
6 前昇降アームを取り付ける	15	エンジンオイルの量を点検する	46
7 カuttingユニットにキャリアフレームを取 り付ける	17	エンジンオイルとフィルタの交換	47
8 カuttingユニットを取り付ける	19	エアクリーナの整備	47
9 カuttingユニット駆動モータを取り付け る	20	燃料系統の整備	48
10 昇降アームを調整する	20	燃料タンクの整備	48
11 タイヤ空気圧を調整する	23	燃料ラインとフィッティングの点検	48
12 フードラッチを取り付ける	23	燃料・水セパレータの水抜き	48
13 排気管ガードを取り付ける	24	燃料フィルタのキャニスタの交換	49
14 CE用デカルを貼り付ける	24	インジェクタからのエア抜き	49
15 チッパーローラキットオプションを取り付け る	25	電気系統の整備	50
製品の概要	26	電気系統に関する安全確保	50
各部の名称と操作	26	バッテリーの整備	50
コントロールコンソール	27	ヒューズの整備	50
刈り込みマニホールド	28	走行系統の整備	51
仕様	29	タイヤ空気圧を点検する	51
アタッチメントとアクセサリ	29	ホイールナットのトルク締め	51
運転の前に	29	走行ドライブのニュートラル調整	51
運転前の安全確認	29	冷却系統の整備	52
燃料についての仕様	30	冷却系統に関する安全確保	52
燃料を補給する	30	冷却液の仕様	52
毎日の整備作業を実施する	30	冷却液の量の点検	52
インタロックシステムを点検する	30	エンジンの冷却系統の清掃	52
運転中に	31	ブレーキの整備	53
運転中の安全確認	31	駐車ブレーキの調整	53
エンジンの始動手順	32	ベルトの整備	54
エンジンの停止手順	33	エンジンベルトの整備	54
刈り込み	33	制御系統の整備	55
移動走行モードでの運転	33	刈り込み速度の調整	55
クリップレートリール速度	34	スロットルの調整	55
リール速度を調整する	35	油圧系統の整備	56
燃料系統からのエア抜き	35	油圧系統に関する安全確保	56
ヒント	36	油圧ラインとホースの点検	56
運転終了後に	36	油圧作動液の仕様	56
運転終了後の安全確認	36	油圧オイルを点検する	56
刈り込みがおわったら	36	油圧オイルの容量	57
緊急時の牽引について	36	油圧オイルの交換	57
ロープ掛けのポイント	37	油圧オイルフィルタの交換	58
トレーラへの積み込み	37	カuttingユニットの保守	59
保守	38	刈り込みブレードについての安全事 項	59
保守作業時の安全確保	38	リールとベッドナイフの摺り合わせを点検す る	59
推奨される定期整備作業	38	カuttingユニットのバックラップ	59
始業点検表	40	洗浄	61
整備前に行う作業	41	機体の洗浄	61
整備作業にかかる前に	41	保管	61
機体の前側を浮かす	41	格納保管時の安全確保	61
機体の後側を浮かす	41	トラクションユニットの整備	61
機体の後側を浮かす	41	エンジンの整備	62
バッテリーカバーの取り外し	42	バッテリーの保管	62
フードを開ける	42	故障探究	63
潤滑	43	スタンダード・コントロール・モジュールSCMに ついて	63
ベアリングとブッシュのグリスアップ	43		
シールドベアリングの点検	45		
エンジンの整備	46		

安全について

この機械は、EN ISO 5395: 規格に適合していますただし所定のセットアップを行うことが必要です。また、この機械は、ANSI B71.4-2017 規格に適合しています。

安全に関する一般的な注意

この機械は手足を切断したり物をはね飛ばしたりする能力があります。

- エンジンを開始する前に必ずこのオペレーターズマニュアルをお読みになり内容をよく理解してください
- この機械を運転する時は常に十分な注意を払ってください。運転中は運転操作に集中してください注意散漫は事故の大きな原因となります。

- 機械の可動部の近くには絶対に手足を近づけないでください。
- ガードなどの安全保護機器が正しく機能していない時は、運転しないでください。
- 作業場所に、無用の大人、子供、ペットなどを近づけないでください。子供に運転させないでください。
- エンジンを停止させ、キーを抜き取り、各部の動作が完全に停止したのを確認してから運転位置を離れる。調整、整備、洗浄、格納などは、機体が十分に冷えてから行ってください。

間違った使い方や整備不良は人身事故などの原因となります。事故を防止するため、以下に示す安全上の注意や安全注意標識 ▲ のついている遵守事項は必ずお守りください「注意」、「警告」、「および「危険」の記号は、人身の安全に関わる注意事項を示しています。これらの注意を怠ると死亡事故などの重大な人身事故が発生する恐れがあります。

安全ラベルと指示ラベル



危険な部分の近くには、見やすい位置に安全ラベルや指示ラベルを貼付しています。破損したりはがれたりした場合は新しいラベルを貼付してください。

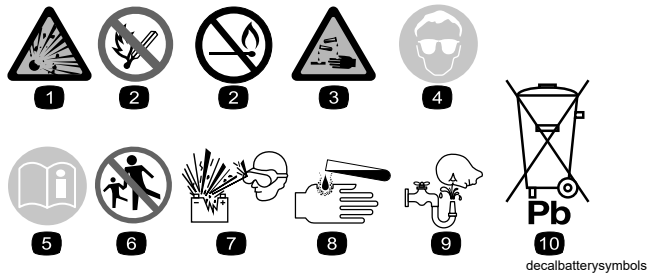

バッテリーに関する注意標識

全てがついていない場合もあります。

- | | |
|-----------------------|-----------------------------------|
| 1. 爆発の危険 | 6. バッテリーに人を近づけないこと。 |
| 2. 火気厳禁、禁煙厳守のこと | 7. 保護メガネ等着用のこと爆発性ガスにつき失明等の危険あり。 |
| 3. 劇薬につき火傷の危険あり | 8. バッテリー液で失明や火傷の危険あり。 |
| 4. 保護メガネ等着用のこと。 | 9. 液が目に入ったら直ちに真水で洗眼し医師の手当てを受けること。 |
| 5. オペレーターズマニュアルを読むこと。 | 10. 鉛含有普通ゴミとして投棄禁止。 |



93-7276

decal93-7276

- 爆発危険保護メガネを着用すること。
- 劇薬危険皮膚に付いたら真水で洗ってから救急手当て。
- 火災の危険火気厳禁・禁煙厳守のこと。
- 毒物危険子供の手の届くところに保管しないこと

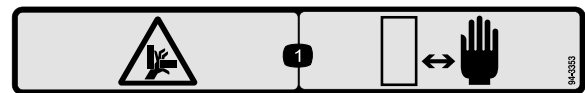

94-3353

decal94-3353

- 手を押しつぶされる危険手を近づけないこと。

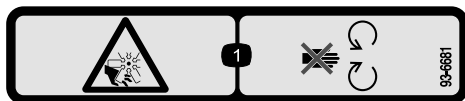

93-6681

decal93-6681

- ファンによる切傷や手足の切断の危険 可動部に近づかないこと。

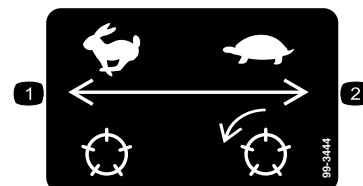

99-3444

decal99-3444

- 移動走行速度高速
- 刈り込み速度低速

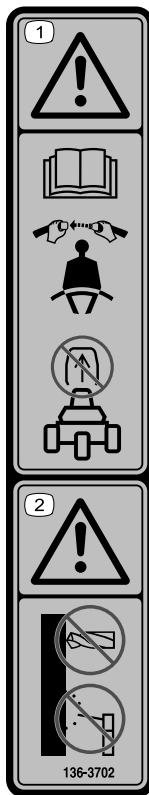

136-3702

decal136-3702

1. 警告 オペレーターズマニュアルを読むことシートベルトを着用すること。ROPSを外さないこと。
2. 警告 ROPS を改造しないこと。

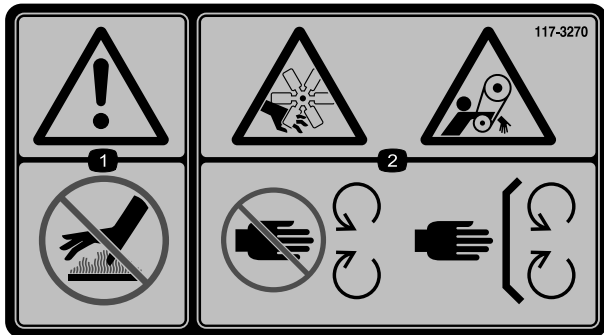

117-3270

decal117-3270

1. 警告 表面が熱い。触れないこと。
2. ベルトに巻き込まれて大けがをする危険可動部に近づかないこと 使用時にはすべての安全カバー類を正しく取り付けしておくこと。

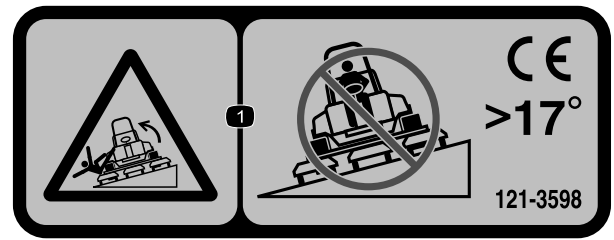

decal121-3598

121-3598

注 この機械は、業界で推奨される最大傾斜角度を用いた前後方向および左右方向の標準安定試験に合格しており、使用を認められる法面の最大角度がデカルに記載されています。斜面で運転する場合の条件や注意点について、また、特殊な天候や場所条件のもとでこの機械を使用することができるかどうかを判断する方法について、オペレーターズマニュアルで確認してください。同じ斜面上であっても、地表面の条件が変われば運転条件が変わります。斜面では可能なかぎりカッティングユニットを地表面まで下げておいてください。斜面上でカッティングユニットを上昇させると機体が不安定になる恐れがあります。

1. 転倒の危険傾斜が17°を超える斜面を横切らないこと。

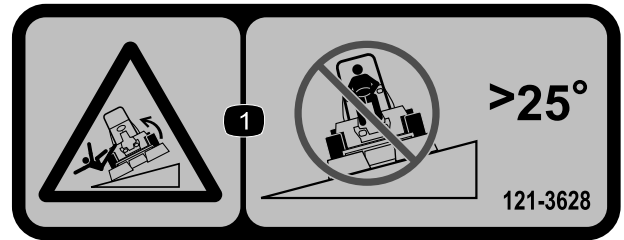

decal121-3628

121-3628

注 この機械は、業界で推奨される最大傾斜角度を用いた前後方向および左右方向の標準安定試験に合格しており、使用を認められる法面の最大角度がデカルに記載されています。斜面で運転する場合の条件や注意点について、また、特殊な天候や場所条件のもとでこの機械を使用することができるかどうかを判断する方法について、オペレーターズマニュアルで確認してください。同じ斜面上であっても、地表面の条件が変われば運転条件が変わります。斜面では可能なかぎりカッティングユニットを地表面まで下げておいてください。斜面上でカッティングユニットを上昇させると機体が不安定になる恐れがあります。

1. 転倒の危険傾斜が25°を超える斜面を横切らないこと。

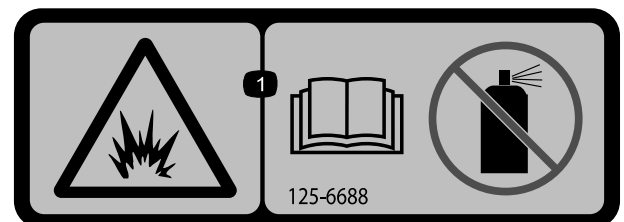

decal125-6688

125-6688

1. 爆発の危険 オペレーターズマニュアルを読むことエンジン始動剤は使用しないこと。

CE 諸国用マシン

⚠ WARNING: Cancer and Reproductive Harm - www.P65Warnings.ca.gov.
For more information, please visit www.ttcocalprop65.com

CALIFORNIA SPARK ARRESTER WARNING

Operation of this equipment may create sparks that can start fires around dry vegetation. A spark arrester may be required. The operator should contact local fire agencies for laws or regulations relating to fire prevention requirements.

133-8062

decal133-8062

133-8062

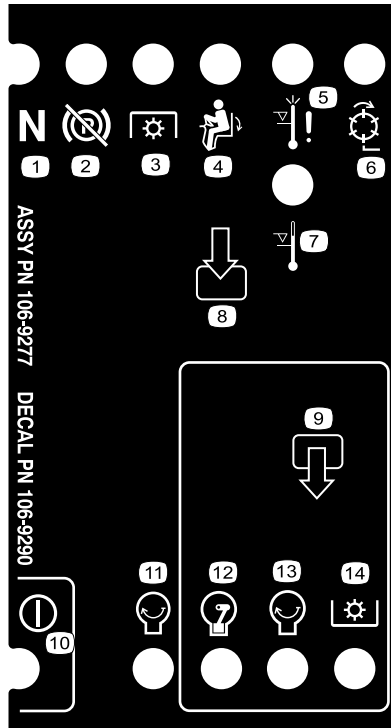

106-9290

decal106-9290

- | | | | |
|--------------------|--------------|---------------|---------------|
| 1. 入力 | 5. 着席 | 9. 出力 | 13. エンジン — 始動 |
| 2. リールアクティブ | 6. PTO | 10. PTO | 14. 電源 |
| 3. オーバーヒート時のエンジン停止 | 7. 駐車ブレーキOFF | 11. エンジン — 始動 | |
| 4. オーバーヒート時の警告 | 8. ニュートラル | 12. エンジン 作動 | |

モデル 03170

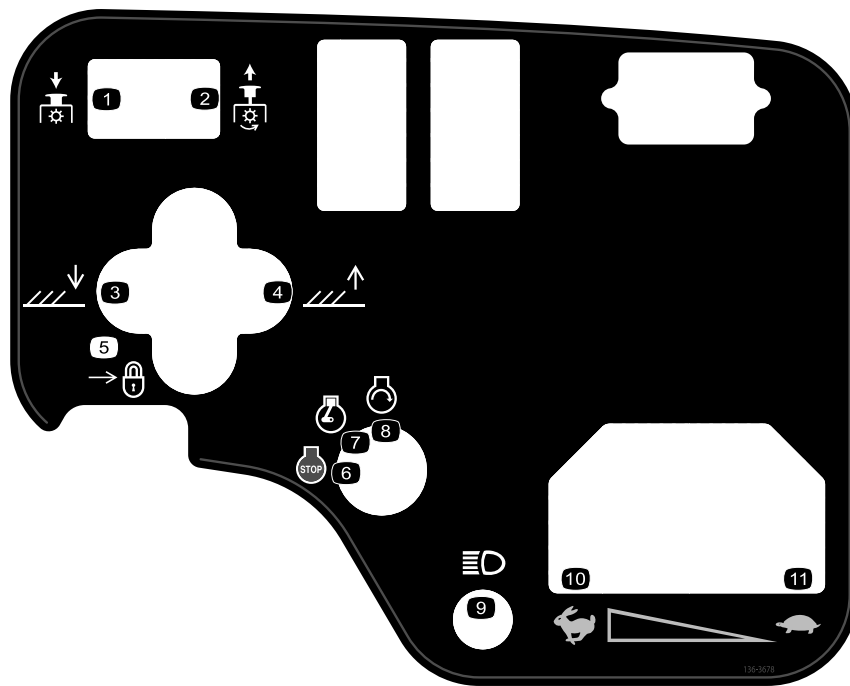

136-3678

decal136-3678

- | | | |
|------------------|--------------|--------|
| 1. PTO 切 | 5. ロック | 9. ライト |
| 2. PTO 入 | 6. エンジン停止 | 10. 高速 |
| 3. カッティングユニット下降。 | 7. エンジン 作動 | 11. 低速 |
| 4. カッティングユニット上昇。 | 8. エンジン — 始動 | |

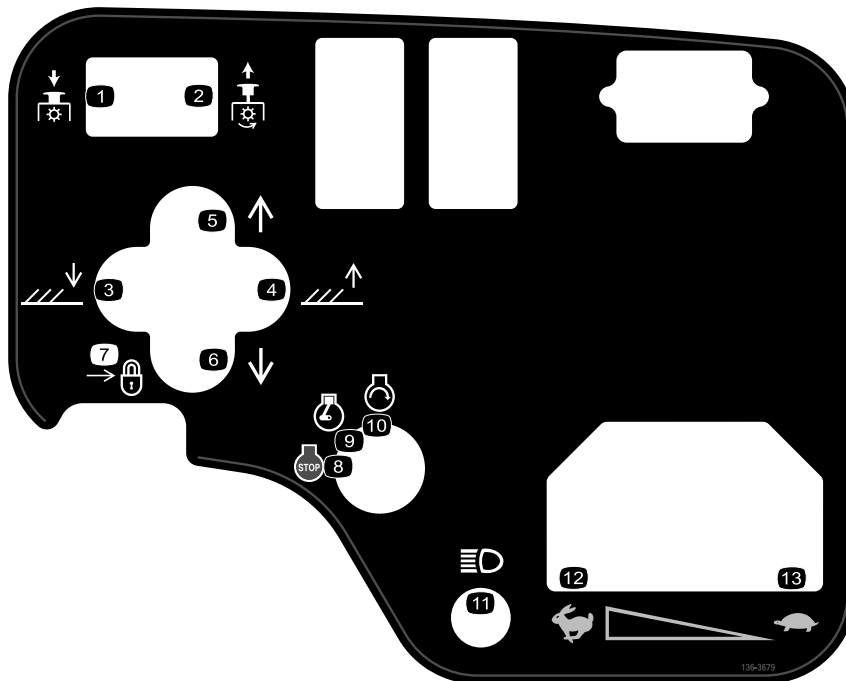

136-3679

decal136-3679

- | | | |
|----------------------|----------------------|---------|
| 1. PTO 切 | 6. カuttingユニットを左へシフト | 11. ライト |
| 2. PTO 入 | 7. ロック | 12. 高速 |
| 3. カuttingユニット下降。 | 8. エンジン停止 | 13. 低速 |
| 4. カuttingユニット上昇。 | 9. エンジン 作動 | |
| 5. カuttingユニットを右へシフト | 10. エンジン — 始動 | |

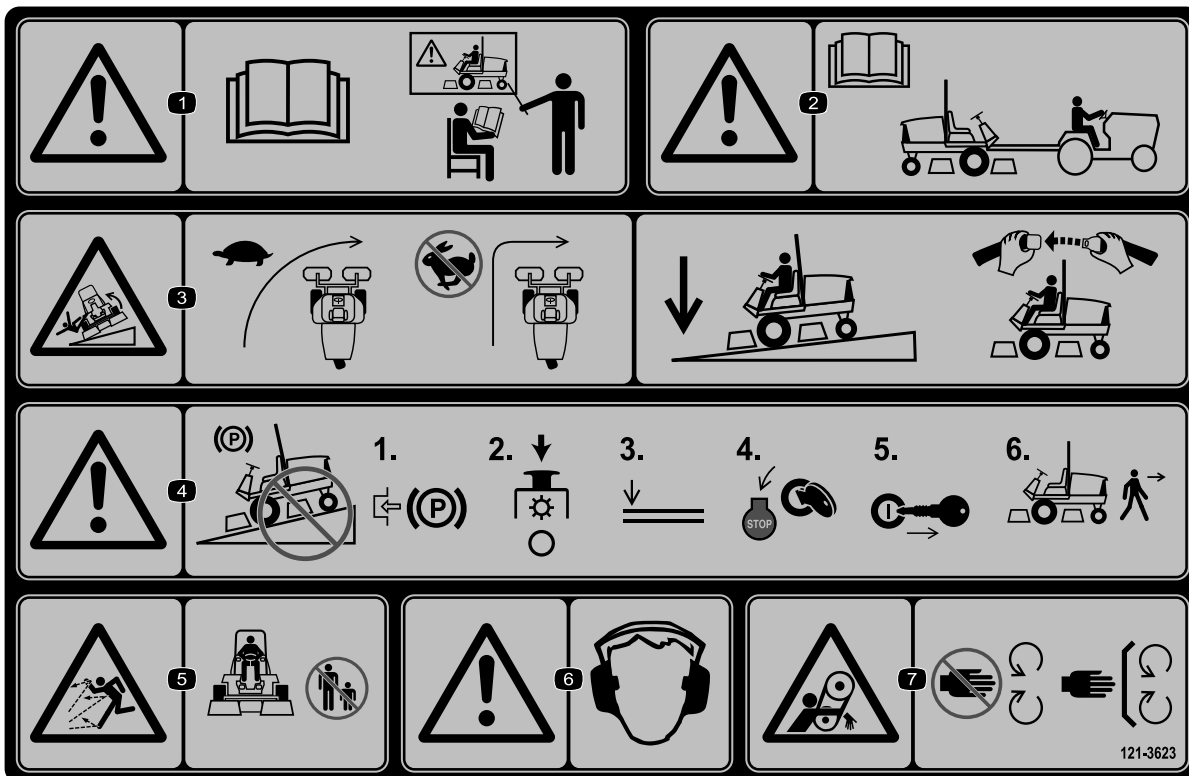

121-3623

decal121-3623

121-3623

1. 警告 オペレーターズマニュアルを読むこと 必ず講習を受けてから運転すること。
2. 警告 このマシンの牽引を行う前に、オペレーターズマニュアルを読むこと。
3. 転倒の危険 旋回する時は速度を落とすこと下り坂では必ずカッティングユニットを下げ、シートベルトを着用すること。
4. 警告 斜面に駐車しないこと 平らな場所で、駐車ブレーキを掛け、カッティングユニットを停止させ、アタッチメントを下降させ、エンジンを停止させ、マシンから離れる場合にはキーを抜き取ること。
5. 異物が飛び出す危険 人を近づけないこと。
6. 警告 聴覚保護具を着用すること。
7. 巻き込まれる危険 可動部に近づかないこと。すべてのガード類を正しく取り付けて使用すること。

REELMASTER 3100-D

QUICK REFERENCE AID

CHECK/SERVICE (DAILY)

1. OIL LEVEL, ENGINE
 2. ENGINE OIL DRAIN
(3/4" OR 19mm SOCKET)
 3. OIL LEVEL, HYDRAULIC TANK
 4. COOLANT LEVEL, RADIATOR
 5. FUEL/WATER SEPARATOR
 6. AIR CLEANER
 7. RADIATOR SCREEN
 8. PARKING BRAKE
 9. TIRE PRESSURE (14-18 psi)
 10. BATTERY
 11. BELTS (FAN, ALTERNATOR, HYDRAULIC PUMP)
 12. REEL SPEED & BACKLAP CONTROL
- GREASING - SEE OPERATOR'S MANUAL

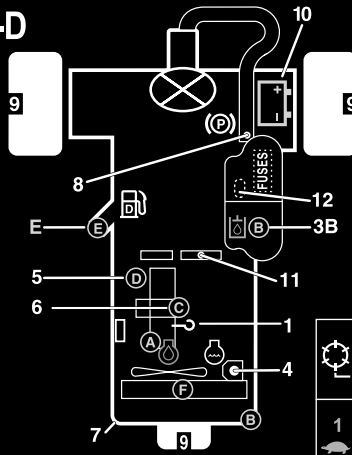

FUSES

MAIN
15A

MAX
15A
OPTIONAL LIGHT

SYSTEM
10A
GAUGES
SCM P/T/O

2A
SCM

START
10A

FLUID SPECIFICATIONS/CHANGE INTERVALS

SEE OPERATOR'S MANUAL FOR INITIAL CHANGES.	FLUID TYPE	CAPACITY	CHANGE INTERVAL		FILTER PART NO.
			FLUID	FILTER	
A. ENGINE OIL	SAE 15W-40 CH-4	4.0 QTS.*	150 HRS.	150 HRS.	108-3841
B. HYD. CIRCUIT OIL	SEE OPERATOR'S MANUAL	6 GAL.*	2000 HRS.	1000 HRS.	54-0110
C. AIR CLEANER				200 HRS.	108-3811
D. WATER SEPARATOR				400 HRS.	110-9049
E. FUEL TANK	NO. 2-DIESEL	7.5 GALS.	DRAIN AND FLUSH, 2 YRS.		
F. COOLANT	50/50 ETHYLENE GLYCOL/WATER	6 QTS.	DRAIN AND FLUSH, 2 YRS.		

* INCLUDING FILTER

1	5	5 mph 8 kph		6 mph 10 kph		5 mph 8 kph		6 mph 10 kph	
		3	3	3	3	3	3	3	3
2 1/2" (64mm)									
2 1/2" (60mm)									
2 1/2" (57mm)									
2 1/2" (54mm)									
2" (51mm)									
1 1/2" (48mm)									
1 1/2" (44mm)									
1 1/2" (41mm)									
1 1/2" (38mm)									
1 1/2" (35mm)									
1 1/2" (32mm)									
1 1/2" (29mm)									
1" (25mm)									
7/8" (22mm)									
9									
1 1/2" (19mm)									
1 1/2" (16mm)									
1 1/2" (13mm)									
1 1/2" (10mm)									

138-6979

138-6979

decal138-6979

1. オペレーターズマニュアルを読むこと。

組み立て

付属部品

すべての部品がそろっているか、下の表で確認してください。

手順	内容	数量	用途
1	前ホイールアセンブリ 後輪アセンブリ	2 1	車輪を取り付けます
2	ハンドル ハンドルのキャップ ワッシャ大 ジャムナット ねじ	1 1 1 1 1	ハンドルを取り付けます。
3	必要なパーツはありません。	-	バッテリーの充電と接続を行う。
4	斜面計携帯型	1	傾斜計を点検する。
5	ROPSアセンブリ フランジヘッドボルト ロックナット ホースクランプ	1 4 4 1	ROPSを取り付けます。
6	昇降アームキットオプション。別途購入のこと	1	前昇降アームを取り付けます
7	カッティングユニットオプション。別途購入のこと	3	カッティングユニットにキャリアフレームを取り付けます。
8	必要なパーツはありません。	-	カッティングユニットを取り付ける。
9	必要なパーツはありません。	-	カッティングユニット駆動モータを取り付けます。
10	必要なパーツはありません。	-	昇降アームを調整します。
11	必要なパーツはありません。	-	タイヤ空気圧を調整します。
12	ロックブラケット リベット ワッシャ ねじ $\frac{1}{4} \times 2"$ ロックナット $\frac{1}{4}"$	1 2 1 1 1	フードラッチを取り付けるCE諸国用
13	排気管ガード タップねじ	1 4	排気管ガードを取り付けるCE規格の場合
14	製造年デカル CE デカルP/N 133-8095 傾斜警告デカル121-3598)	1 1	必要に応じて EU ステッカーを貼り付けます。
15	チッパーローラキット別売	1	チッパーローラキットオプションを取り付けます。

その他の付属品

内容	数量	用途
始動キー	2	エンジンを掛ける。
オペレーターズマニュアル エンジンマニュアル	1 1	ご使用前にお読みください。
オペレータのためのトレーニング資料	1	ご使用前にご覧ください。
納品前検査リスト	1	マシンの組み立てが正しく行なわれていることを確認してください。
認証証明書	1	CE 規格に適合していることを証明する書類です

注 前後左右は運転位置からみた方向です。

1

車輪を取り付ける

この作業に必要なパーツ

2	前ホイールアセンブリ
1	後輪アセンブリ

手順

重要 後輪は、リムもタイヤも前輪よりも幅が狭くなっています。

1. ホイールハブにホイールアセンブリを取り付ける。空気注入バルブが外側を向くように取り付けること。
2. ラグナットでホイールをハブに固定し、ラグナットを対角線パターンで締め付けながら 61-88 N·m 6.2-9.0 kg·m = 45-65 ft·lb にトルク締めする。
3. 他のホイールアセンブリについても、上記の手順 1と2を行う。

2

ハンドルを取り付ける

この作業に必要なパーツ

1	ハンドル
1	ハンドルのキャップ
1	ワッシャ大
1	ジャムナット
1	ねじ

手順

1. ハンドルをステアリングシャフトにはめ込む 図 3。



図 3

- | | |
|---------|-----------|
| 1. ハンドル | 3. ジャムナット |
| 2. ワッシャ | 4. キャップ |

2. ワッシャをステアリングシャフトにはめ込む 図 3。
3. ジャムナットでハンドルを固定し 図 3、27-35 N·m 2.8-3.6 kg·m 20-26 ft·lb にトルク締めする。
4. キャップを取り付け、ねじで固定する 図 3。

3

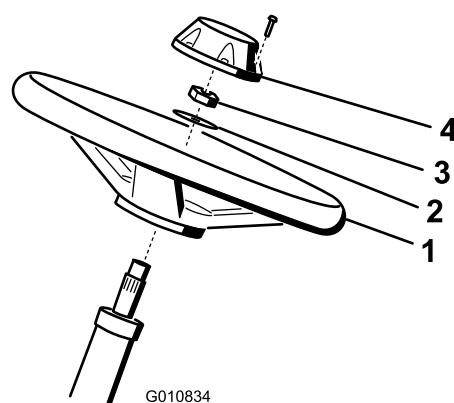
バッテリーの充電と接続

必要なパーツはありません。

手順

⚠ 危険

電解液には硫酸が含まれており、触れると火傷を起こし、飲んだ場合には死亡する可能性がある。

- 電解液を飲まないこと。また、電解液を皮膚や目や衣服に付けないよう十分注意すること。安全めがねとゴム製手袋を着用すること。
- 皮膚に付いた場合にすぐに洗浄できるよう、必ず十分な量の真水を用意しておくこと。

1. バッテリーカバーを機体に固定しているノブ2本を外してカバーを外す 図 4。



図 4

g336164

1. ノブ
2. バッテリーカバー

2. バッテリーの電圧を測定する。

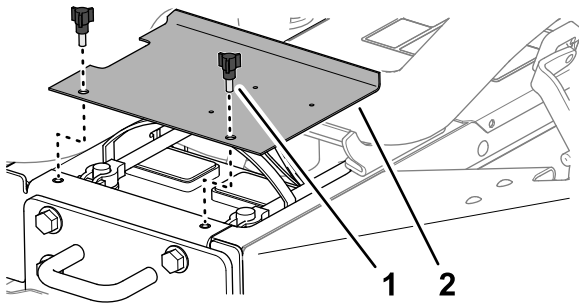
注 電圧が 12.4 V 以上であれば満充電状態。

3. 電圧が 12.3 V 以下の場合は、3-4 A で 4-8 時間充電する。

⚠ 警告

充電中は爆発性のガスが発生する。

- バッテリーにタバコの火、火花などの火気を近づけないこと。
 - バッテリーの近くでは絶対に喫煙しない。
4. 充電が終わったらチャージャをコンセントから抜き、バッテリー端子からはずす。
 5. プラスケーブル赤をバッテリーのプラス+端子に取り付け、T ボルトとナットで固定する 図 5。

注 プラス端子が電極に十分にはまり込んでいること、ケーブルの配線に無理がないことを確認してください。

重要 ケーブルとバッテリーカバーを接触させないこと。

6. マイナスケーブル黒をバッテリーのマイナス端子に取り付け、T ボルトとナットで固定する 図 5。

⚠ 警告

バッテリーケーブルの接続ルートが不適切であるとケーブルがショートを起こして火花が発生する。それによって水素ガスが爆発を起こし人身事故に至る恐れがある。

- ケーブルを取り外す時は、必ずマイナス黒ケーブルから取り外す。
- ケーブルを取り付ける時は、必ずプラス赤ケーブルから取り付け、それからマイナス黒ケーブルを取り付ける。



図 5

G011213

g011213

1. プラスバッテリーケーブル
2. マイナスケーブル

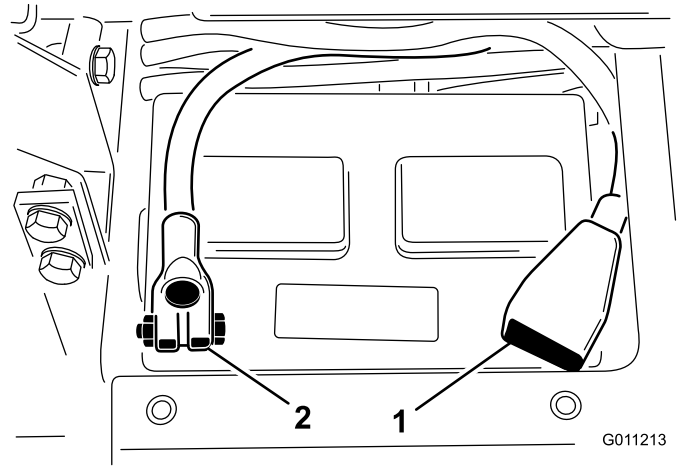
重要 バッテリーを機体から取り外した場合には、再取り付けに際して、必ず、クランプボルトの頭が下、ナットが上になるようにしてください。逆に取り付けると、カッティングユニットをシフトさせるときにボルトが油圧チューブに当たる可能性があります。

7. 腐食防止のために両方の端子部に Grafo 112X スキンオーバーグリス P/N 505-47 または グリスを薄く塗る。
8. ショート防止のために端子にゴムキャップをかぶせる。
9. バッテリーカバーを取り付ける。

4

傾斜計を点検する

この作業に必要なパーツ

1	斜面計携帯型
---	--------

手順

1. 凹凸のない水平な場所に駐車する。
2. 機体のクロスビーム燃料タンク脇に携帯式の斜面計付属品を置いて、機体が水平になっていることを確認する [図 6](#)。



図 6

1. クロスレースフレーム
2. 携帯斜面計

3. 斜面計の読みが 0°でない場合は、0°が出る場所までマシンを移動させる。
4. マシンのハンドルチューブに付いている傾斜計の読みを見る [図 7](#)。

注 オペレータから見て傾斜計の読みが 0°であれば良い。

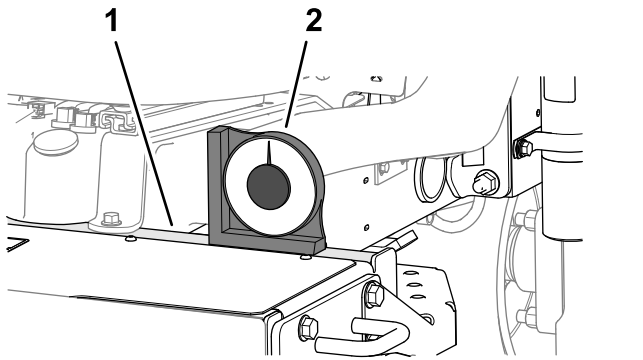

図 7

1. 傾斜計

5. 機体に装着されている傾斜計の読みが 0°でない場合には、機体の傾斜計の取り付けねじ2本をゆ

るめて 0°の読みが出る位置に調整し、ねじを締め調整を固定する。

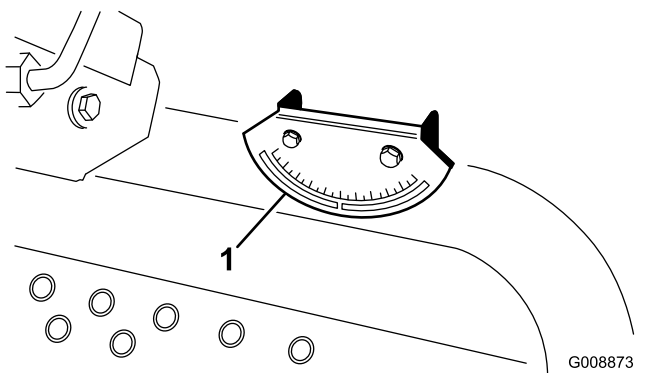
5

ROPSを取り付ける

この作業に必要なパーツ

1	ROPSアセンブリ
4	フランジヘッドボルト
4	ロックナット
1	ホースクランプ

手順

警告

改造した ROPS や破損した ROPS で運転すると適切な保護ができなため、ROPS に関連した傷害事故や死亡事故を起こす恐れがある。

- 破損したり改造したりした ROPS は使用しないこと。
- ROPS が破損した場合には修理や改造をせず、必ず新品に交換すること。

1. ROPS を機体の固定穴に差し込み、取り付け穴を整列させる。ROPS についている換気管が機体の左側にくるように配置すること [図 8](#)。



図 8

1. ROPS パー
2. 取り付けブラケット
3. 通気管
4. 燃料ラインの換気チューブ
5. ホースクランプ

2. ROPS のそれぞれの側をフランジヘッドキャップスクリュー 2 本とロックナット 2 本で固定する [図 8](#)。締め具を 81N・m(8.3kg・m = 60ft-lb)にトルク締める。

- 燃料タンクからの換気チューブをROPSの換気管に接続する付属部品の手クランプを使用する。

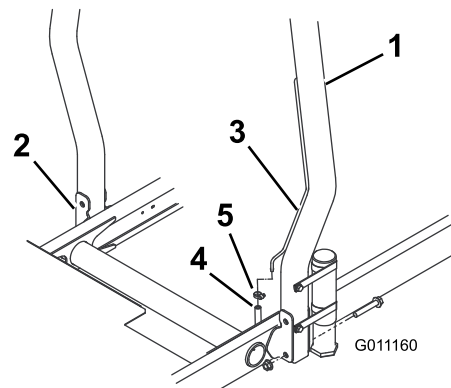
▲ 注意

燃料ラインの換気ホースを外したままでエンジンを始動すると、換気チューブから燃料が流れ出して発火や爆発を起こす危険がある。発火したり爆発したりすると、やけどや火災などを引き起こす。

エンジンを始動する前に、燃料ラインの換気ホースを換気チューブに接続する。



図 10

- ピボットシャフトのリンク
- 昇降アームのピボットシャフト

g011161

6

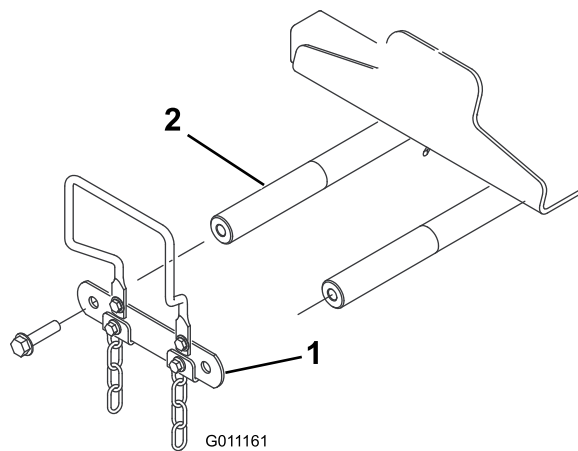
前昇降アームを取り付ける

この作業に必要なパーツ

- | | |
|---|-----------------------|
| 1 | 昇降アームキットオプション。別途購入のこと |
|---|-----------------------|

昇降アームの取り付け準備

- 左右の昇降アームにそれぞれピボットロッドを差し込み、取り付け穴を整列させる図 9。



図 9

g011162

- 昇降アーム
- ピボットロッド
- ボルト2本 $5/16 \times 7/8$ " を使って昇降アームにピボットロッドを固定する。
- ボルトを $37-45 \text{ N}\cdot\text{m}$ / $3.7-4.6 \text{ kg}\cdot\text{m}$ = $27-33 \text{ ft}\cdot\text{lb}$ にトルク締めする。
- 機体前部でピボットシャフトリンクを昇降アームのピボットシャフトに固定しているフランジキャップスクリュー $1/2 \times 2$ " を外してリンクを取り外す図 10。

注 ピボットシャフトのリンクとキャップスクリューは保管する。

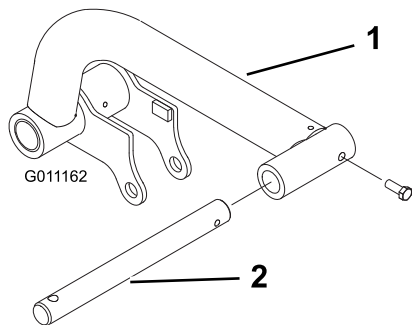
昇降アームを機体に取り付ける

- 図 11 のように、昇降アームを昇降アームピボットシャフトに取り付ける。



図 11

g346437

- ボルト $1/2 \times 2$ "
- ピボットシャフトのリンク
- 昇降アーム
- 昇降アームのピボットシャフト

- 昇降アームのピボットシャフトにピボットシャフトリンクを取り付ける図 11 昇降アームの取り付け準備 (ページ 15) で取り外したフランジキャップスクリュー $1/2 \times 2$ " 2 本を使用する。
- 各キャップスクリューを $95 \text{ N}\cdot\text{m}$ / $9.7 \text{ kg}\cdot\text{m}$ = $70 \text{ ft}\cdot\text{lb}$ にトルク締めする。

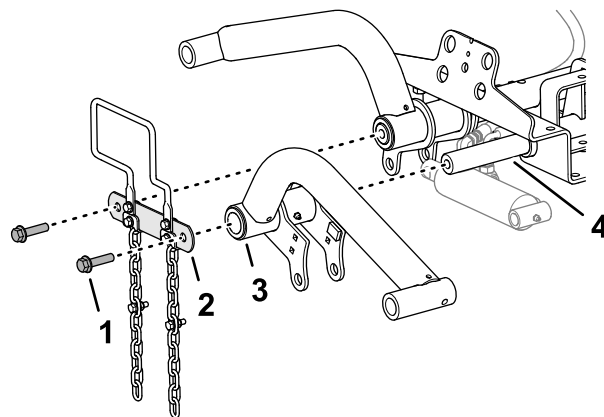
左昇降アームに昇降シリンダを取り付ける

グリスの種類 No. 2 リチウム系グリス

- 昇降シリンダのキャップ端を、左昇降アームのフランジの穴に合わせる図 12。



図 12

g346438

1. グリスフィッティング
2. 昇降アームのフランジ左
3. スナップリング
4. 取り付けピン
5. 昇降シリンダキャップ端

2. フランジにシリンダを取り付ける取り付けピンとスナップリング 2 個を使用する 図 12。
3. 昇降アームと油圧シリンダのグリスフィッティングに、No. 2 リチウムグリスを注入する 図 12。

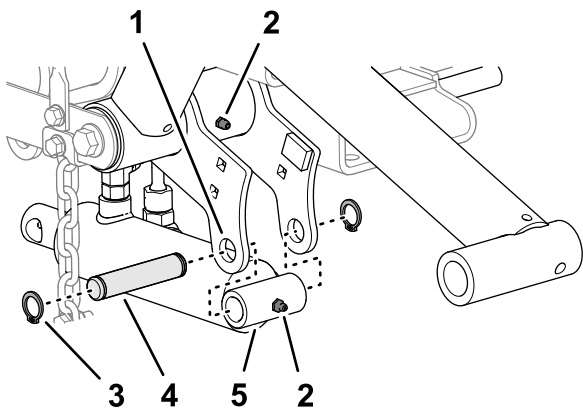
右昇降アームに昇降シリンダを取り付ける

グリスの種類 No. 2 リチウム系グリス

1. 昇降シリンダの油圧フィッティングの下にオイル回収容器を置く 図 13。



図 13

g346441

2. 昇降シリンダのところで、戻りホースのストレートスイベルフィッティングと、昇降ホースの 90° スイベルフィッティングをゆるめる 図 14。

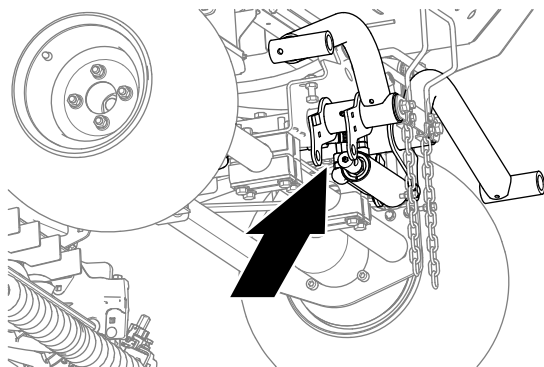

図 14

g346440

1. ストレートスイベルフィッティ
 2. 90°スイベルフィッティング
- 戻りホース 昇降ホース

3. 各ホースのフィッティングをウェスで包む。
4. 昇降シリンダのロッドをゆっくり動かして右側昇降アームのフランジの穴に合わせる 図 15。

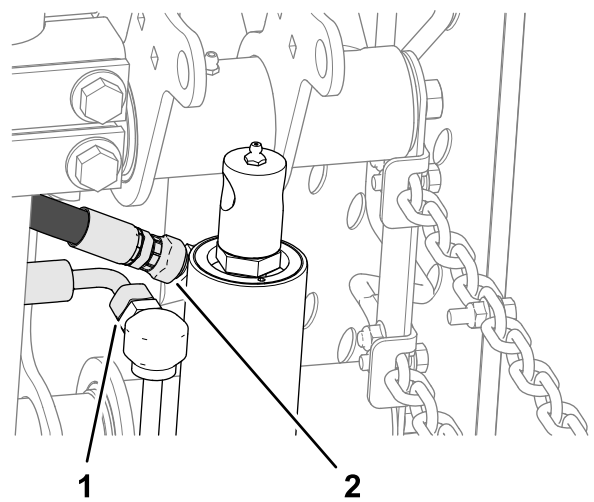
重要 昇降シリンダのロッドを動かすと、ホースのフィッティングから少量の油圧オイルが漏れ出てきます。



図 15

g346439

1. グリスフィッティング
2. 昇降アームのフランジ右
3. 取り付けピン
4. スナップ・リング
5. 昇降シリンダのロッド
6. スペーサ

5. フランジにロッドを取り付ける取り付けピン、スペーサ 2 個、スナップリング 2 個を使用する 図 15。
6. 昇降アームと油圧シリンダのグリスフィッティングに、No. 2 リチウムグリスを注入する 図 15。
7. 各ホースのスイベルフィッティングを 37-45 N·m 3.8-4.7 kg·m 27-33 ft·lb にトルク締めする。

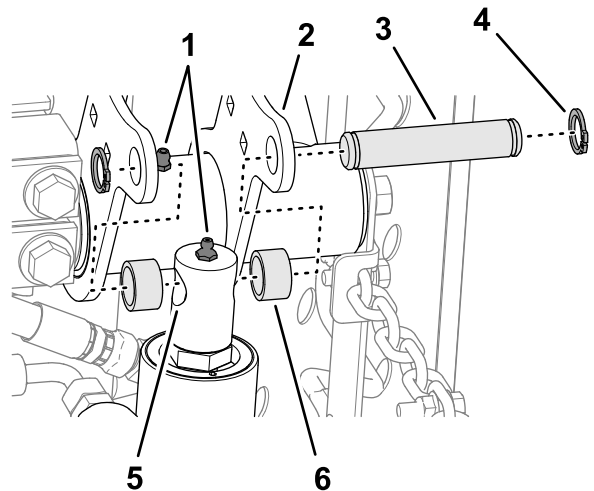

図 16

g346476

1. ストレートスイベルフィッティ 2. 90°スイベルフィッティング戻りホース

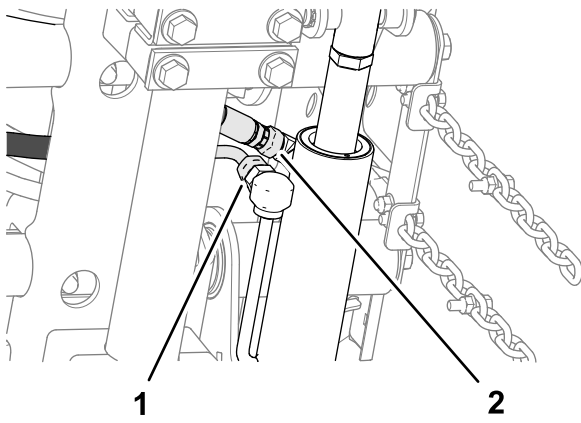

図 17

g353162

8. 機体に付いた油圧オイルをきれいに拭きとる。

7

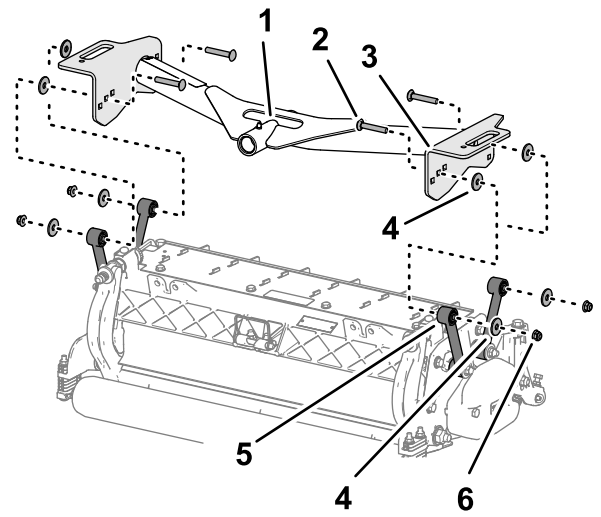
カuttingユニットにキャリアフレームを取り付ける

この作業に必要なパーツ

3	カuttingユニットオプション。別途購入のこと
---	--------------------------

カuttingユニットの準備

1. カuttingユニットをカートンから取り出す。
2. カuttingユニットに同梱されているオペレーターズマニュアルに従って調整を行う。

前カuttingユニット用のキャリアフレームを取り付ける

リンク付きのカuttingユニット

注 前キャリアフレームは昇降アームキットオプションの付属部品です。

1. 前キャリアフレームのプレート穴を、カuttingユニットの取り付けプレートの穴に合わせる [図 17](#)。

1. ピボットプレート前キャリアフレーム
2. キャリッジボルト $\frac{3}{8} \times 2\frac{1}{4}$ "
3. プレート前キャリアフレーム
4. ワッシャ
5. リンクカuttingユニット
6. フランジロックナット $\frac{3}{8}$ "

2. ワッシャをキャリアプレートとリンクの間に合わせ [図 17](#)、プレートとスペーサを仮止めするキャリッジボルト $\frac{3}{8} \times 2\frac{1}{4}$ "、ワッシャ、フランジロックナット $\frac{3}{8}$ "を使用する。

注 カuttingユニットの背面から組み立てを開始する場合は、プレートの中央の穴を使用してください。

3. 他のプレートの穴とリンクについても [ステップ 2](#) を行う。
4. フランジロックナットを 37-45 N·m 3.8-4.5 kg·m = 27-33 ft-lb にトルク締めする。
5. 他の前カuttingユニットとキャリアフレームについても、[ステップ 1-4](#) を行う。

カuttingユニットと後キャリアフレームを取り付ける

リンク付きのカuttingユニット

注 後キャリアフレームは昇降アームキットオプションの付属部品です。

1. 後キャリアフレームのプレート穴を、カuttingユニットの取り付けプレートの穴に合わせる。



図 18

g353110

1. キャリッジボルト $\frac{3}{8}$ x 2 $\frac{1}{4}$ "
2. プレート後キャリアフレーム
3. ワッシャ
4. リンクカッティングユニット
5. フランジロックナット $\frac{3}{8}$ "

2. ワッシャをキャリアプレートとリンクの間に合わせ図 18、プレートとスペーサを仮止めするキャリッジボルト $\frac{3}{8}$ x 2 $\frac{1}{4}$ "、ワッシャ、フランジロックナット $\frac{3}{8}$ "を使用する。

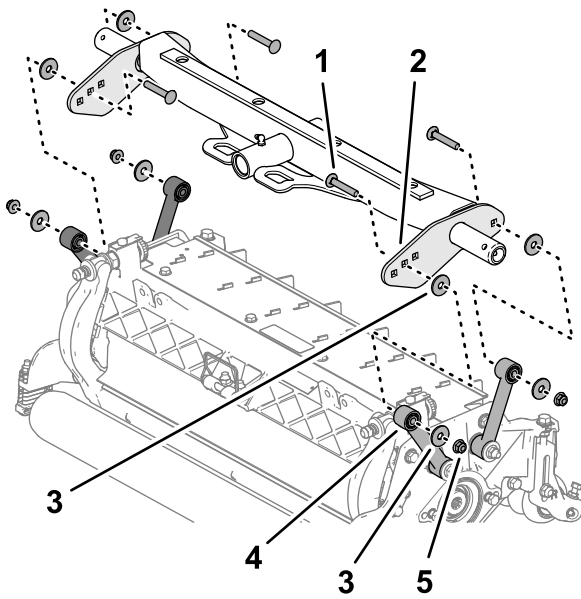
注 カッティングユニットの背面から組み立てを開始する場合は、プレートの中央の穴を使用してください。

3. 他のプレートの穴とリンクについてもステップ 2 を行う。
4. フランジロックナットを 37-45 N·m 3.8-4.5 kg·m = 27-33 ft·lb にトルク締めする。

前カッティングユニット用のキャリアフレームを取り付ける

取り付けプレート付きのカッティングユニット

注 前キャリアフレームは昇降アームキットオプションの付属部品です。

1. 前キャリアフレームのプレート穴を、カッティングユニットの取り付けプレートの穴に合わせる図 19。



図 19

g353163

1. ピボットプレート前キャリアフレーム
2. キャリッジボルト $\frac{3}{8}$ x 1 $\frac{1}{4}$ "
3. プレート前キャリアフレーム
4. スペーサ
5. 取り付けプレートカッティングユニット
6. フランジロックナット $\frac{3}{8}$ "

2. スペーサをキャリアプレートと取り付けプレートの間に合わせ図 19、プレートとスペーサを仮止めするキャリッジボルト $\frac{3}{8}$ x 1 $\frac{1}{4}$ "、ワッシャ、フランジロックナット $\frac{3}{8}$ "を使用する。

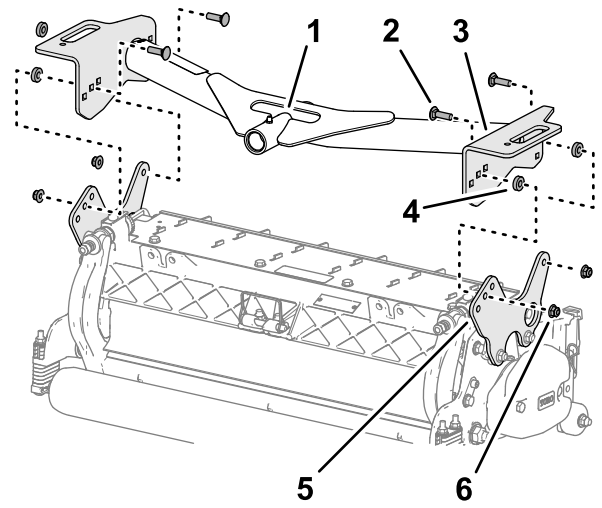
注 カッティングユニットの背面から組み立てを開始する場合は、各プレートの中央の穴を使用してください。

3. 他のプレートの穴についてもステップ 2 を行う。
4. フランジロックナットを 37-45 N·m 3.8-4.5 kg·m = 27-33 ft·lb にトルク締めする。
5. 他の前カッティングユニットとキャリアフレームについても、ステップ 1-4 を行う。

カッティングユニットと後キャリアフレームを取り付ける

取り付けプレート付きのカッティングユニット

注 後キャリアフレームは昇降アームキットオプションの付属部品です。

1. 後キャリアフレームのプレート穴を、カッティングユニットの取り付けプレートの穴に合わせる図 15。



図 20

g353096

1. キャリッジボルト $\frac{3}{8}$ x $1\frac{1}{4}$ "
2. プレート後キャリアフレーム
3. スペーサ
4. 取り付けプレートカッティングユニット
5. フランジロックナット $\frac{3}{8}$ "

2. スペーサをキャリアプレートと取り付けプレート間に合わせ 図 16、プレートとスペーサを仮止めるキャリッジボルト $\frac{3}{8}$ x $1\frac{1}{4}$ "、ワッシャ、フランジロックナット $\frac{3}{8}$ "を使用する。

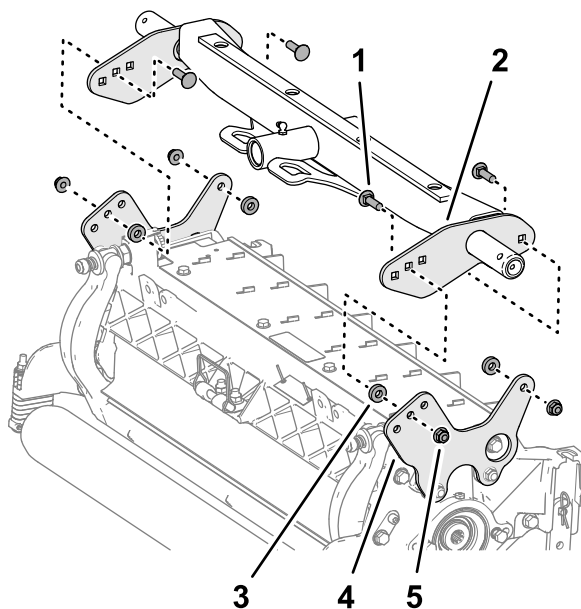
注 カッティングユニットの背面から組み立てを開始する場合は、各プレートの中央の穴を使用してください。

3. 他のプレートの穴についてもステップ2を行う。
4. フランジロックナットを 37-45 N·m 3.8-4.5 kg·m = 27-33 ft·lb にトルク締めする。

8

カッティングユニットを取り付ける

必要なパーツはありません。

手順

1. 各前昇降アームのピボットロッドにスラストワッシャを通す。
2. ピボットロッドに、カッティングユニットのキャリアフレームを取り付け、リンチピンで固定する 図 21。

注 後ろのカッティングユニットでは、キャリアフレーム後部とリンチピンとの間にスラストワッシャを入れます。

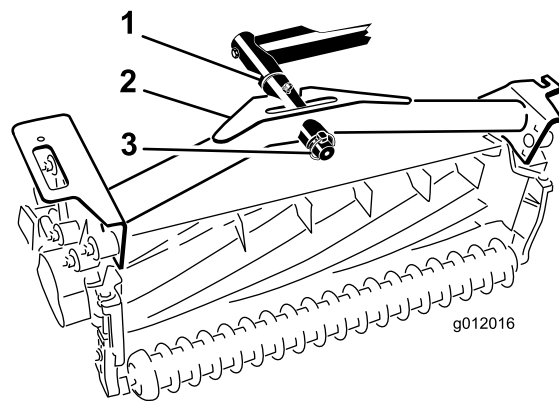

g012016

図 21

g012016

1. スラストワッシャ
2. キャリアフレーム
3. リンチピン

3. 昇降アームとピボット部全部をグリスアップする。

重要 ホースが折れたりひねられたり強く曲げられたりしていないことを確認してください 図 22 のようなルートが適切です。カッティングユニットを上昇させ、左にスライドさせてくださいモデル 03171。後カッティングユニットのホースが走行ケーブルブラケットに当たらないことを確認し、必要に応じて接続部やホースの位置を再調整してください。

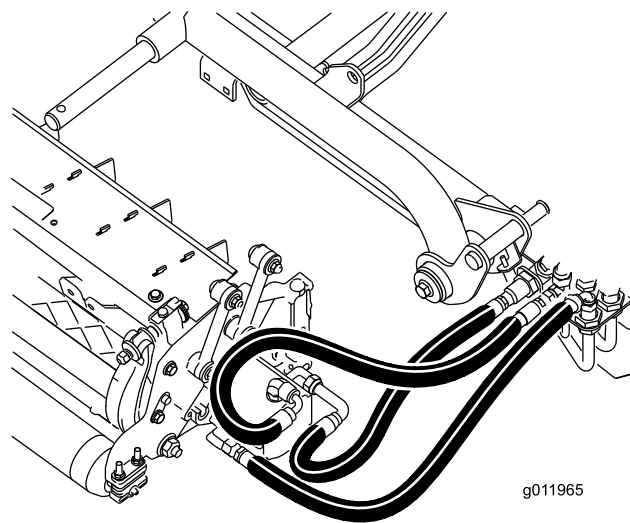

g011965

g011965

図 22

4. 各キャリアフレームのスロットにチップチェーンを下から上に通し、これらのチェーンをキャリアフレームの上に固定するキャップスクリュー、ワッシャ、ロックナットを使用 図 23。



図 23

1. チッパーチェーン

4. 残りのカッティングユニットからは、ベアリングハウジングに入っている出荷用のプラグ栓を取り出す。
5. 駆動モータのフランジにリングカッティングユニットの付属部品を取り付ける 図 25。

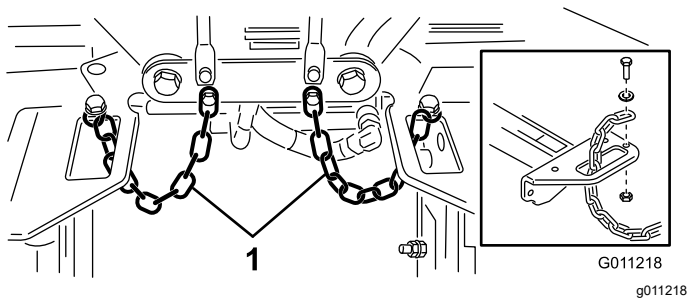

図 25

1. リング
2. リールモータ

9

カッティングユニット駆動モータを取り付ける

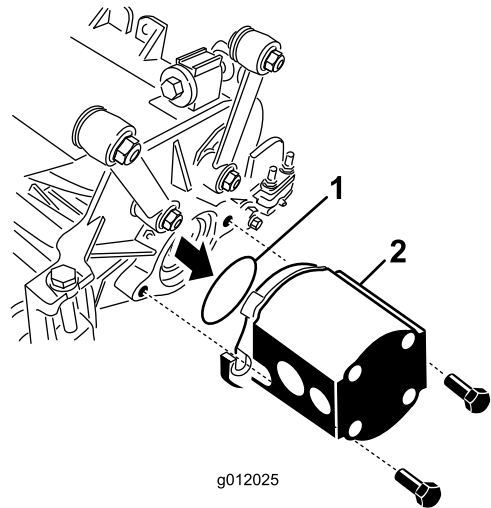
必要なパーツはありません。

手順

1. 各ユニットをピボットロッドの前に置く。
2. 右側カッティングユニットの内側端部からウェイトとOリング 図 24 を取る。



図 24

1. リング
2. ウェイト
3. 取り付けボルト

3. ユニット外側のベアリングハウジングのプラグを抜いて、そこにウェイトとガスケットを取り付ける。

10

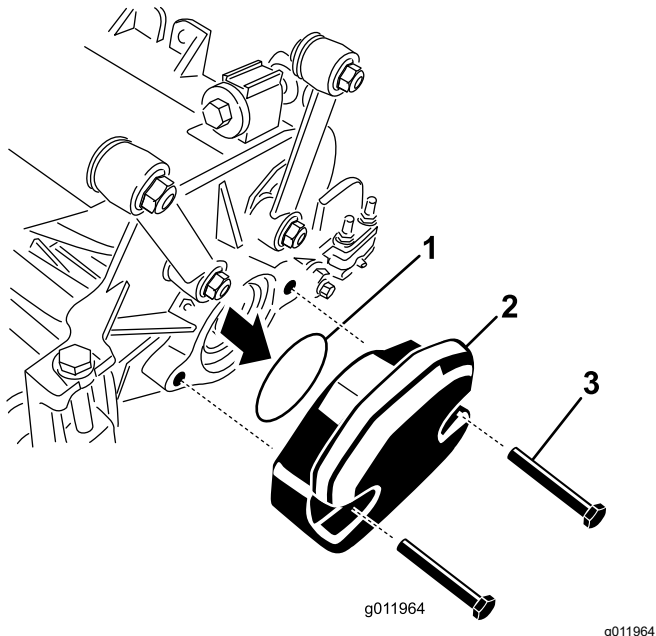
昇降アームを調整する

必要なパーツはありません。

昇降アームと後カッティングユニットの間のすき間を確認する

1. エンジンを掛ける。
2. カッティングユニット上昇。
3. 前カッティングユニットで、左昇降アームとフロアプレートのブラケットとの間の距離と、右昇降アームとフロアプレートのブラケットとの間の距離を測定する 図 26。

注 すき間が 58 mm であれば適切である。すき間がこの範囲にない場合には、カッティングユニットの昇降シリンダを調整する [昇降アームのすき間を調整する \(ページ 21\)](#)と [昇降アームのストップボルトを調整する \(ページ 22\)](#)を参照。

重要 前プレートブラケットにすき間がないと昇降アームが破損する恐れがあります。



図 26

g353279

1. 昇降アーム
2. フロアプレートのブラケット
3. 5-8 mm の隙間

4. 後カッティングユニットで、後カッティングユニットのウェアバーの上部にあるウェアストラップとバンパーストップとの間のすき間を測定する [図 27](#)。

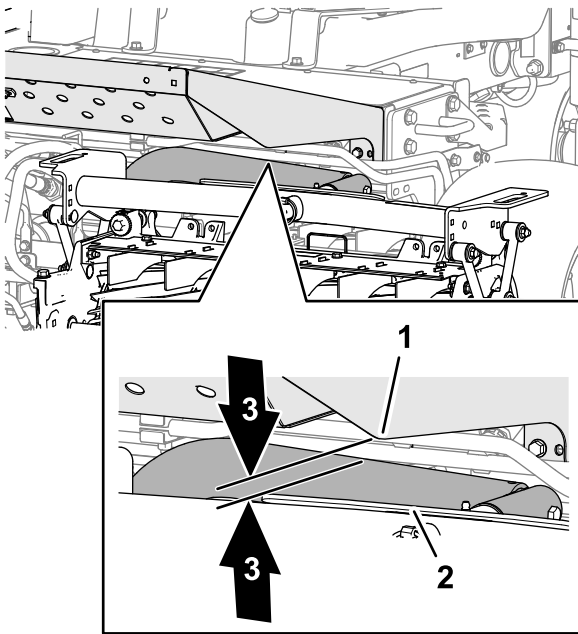
注 すき間が 0.512.54 mm であれば適切である。すき間がこの範囲にない場合には、カッティングユニットの昇降シリンダを調整する [後ろのカッティングユニットのすき間を調整する \(ページ 22\)](#)を参照。

重要 後ウェアバーにすきまがないとカッティングユニットが破損する恐れがあります。



図 27

g353278

1. バンパーストラップ
2. ウェアバー後カッティングユニット
3. 0.512.54 mm の隙間

5. エンジンを始動し、カッティングユニットを下降させてエンジンを止め、キーを抜き取り、可動部が完全に停止したのを確認する。

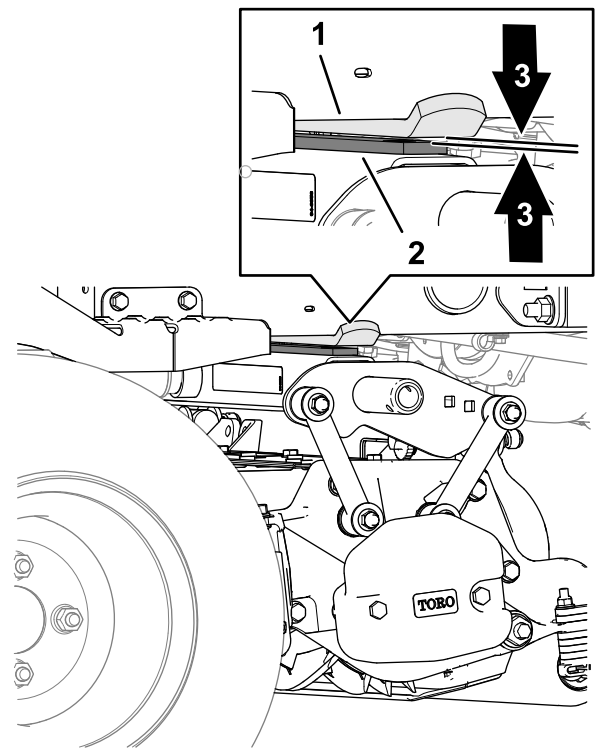
昇降アームのすき間を調整する

1. 機体の左右で、ジャムナットをゆるめて昇降アームのストップボルトをゆるめる [図 28](#)。



図 28

g353221

1. ジャムナット
2. 昇降アームのストップボルト
2. 昇降シリンダのロッドのジャムナットをゆるめる [図 29](#)。

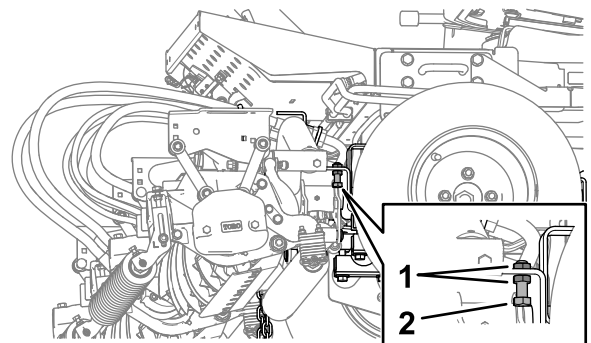

図 29

1. シリンダの前 2. ジャムナット

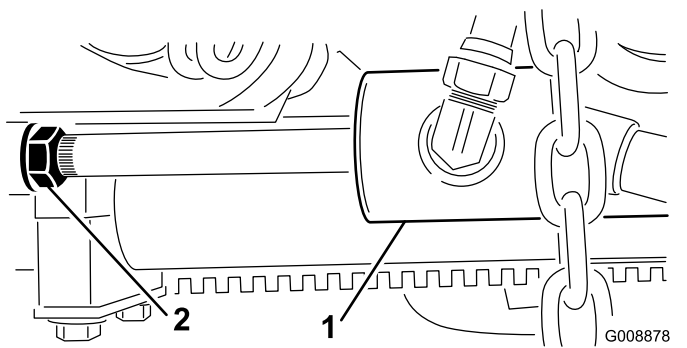

図 30

1. ジャムナット 3. 昇降アームプレート
2. ストップボルト 4. 0.13-1.02 mm の隙間

3. ロッドの端部からピンを外し、クレビスを回転させる。
4. 調整が終わったらピンを取り付けて隙間の大きさを確認し、
5. その後、必要に応じて上記1-4を繰り返す。
6. エンジンを始動し、カッティングユニットを上昇させてエンジンを止め、キーを抜き取り、可動部が完全に停止したのを確認する。
7. 左右の昇降アームとフロアプレートのブラケットとの間の距離を測定する。
注 すき間が 0.512.54 mm であれば適切である。
8. 必要に応じて3-7を繰り返す。
9. クレビスのジャムナットを締める。
10. マシンの反対側でも2-9の作業を行い、その後に昇降アームのストップボルトを調整する(ページ22)を行う。

3. もう一つの昇降アームのストップボルトについてもステップ2を行う。
4. エンジンを始動し、カッティングユニットを下降させてエンジンを止め、キーを抜き取り、可動部が完全に停止したのを確認する。

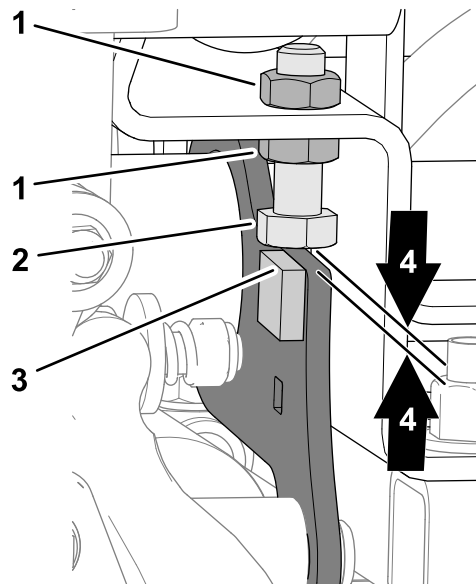
昇降アームのストップボルトを調整する

重要 ストップボルトにすき間がないと昇降アームが破損する恐れがあります。

注 移動走行中に後昇降アームが「ガタつく」ようであれば隙間を小さくしてください。

1. エンジンを始動し、カッティングユニットを上昇させてエンジンを止め、キーを抜き取り、可動部が完全に停止したのを確認する。
2. ストップボルトと昇降アームのプレートとのすきまが 0.13-1.02 mm になるようにストップボルトを調整する。

後ろのカッティングユニットのすき間を調整する

1. 昇降シリンダのジャムナットをゆるめる 図 31。



図 31

1. 昇降シリンダ後カッティングユニット 2. ジャムナット

2. ジャムナットを戻すには、シリンダロッドのナットに近い方の部分をウェストプライヤで握ってロッドを回す。

注 ロッドを縮めるとウェアストラップとバンパーとのすき間が小さくなります。

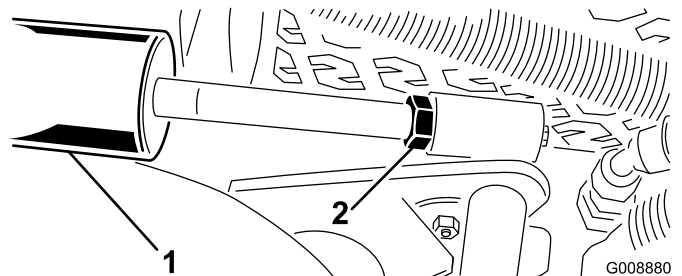
3. エンジンを掛ける。
4. カッティングユニットを上昇させて、後カッティングユニットのウェアバーの上部にあるウェアストラップとバンパーストップとの間のすき間を測定する。

すき間が 0.512.54 mm であれば適切である。

5. 必要に応じて1-4を繰り返す。
6. カuttingユニットを降下させ、エンジンを止め、キーを抜き取り、可動部が完全に停止したのを確認する。
7. ジャムナットを締める。

11

タイヤ空気圧を調整する

必要なパーツはありません。

手順

各タイヤの空気圧を調整する [タイヤ空気圧を点検する \(ページ 51\)](#) を参照。

注 タイヤは空気圧を高めに設定して出荷しています。

12

フードラッチを取り付ける

CE 諸国用マシン

この作業に必要なパーツ

1	ロックブラケット
2	リベット
1	ワッシャ
1	ねじ 1/4 x 2"
1	ロックナット 1/4"

手順

1. フードラッチブラケットからフードラッチを外す。
2. フードラッチブラケットをフードに固定しているリベット2本を外す [図 32](#)。フードからフードラッチブラケットを外す。



図 32

1. フードラッチブラケット
2. リベット

3. CEロックブラケットとフードラッチブラケットの穴を整列させてフードにセットする。ロックブラケットをフード側にフードに当てて取り付けます [図 33](#)。ロックブラケットアームについているボルトナットアセンブリは外さないでください。

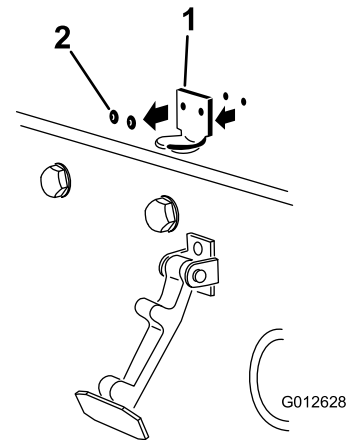

図 33

1. CE 用ロックブラケット
2. ボルトナットアセンブリ

4. フードの内側にある穴に、ワッシャを整列させる。
5. ブラケットとワッシャをフードにリベットで固定する [図 33](#)。
6. フードラッチブラケットにフックをかける [図 34](#)。

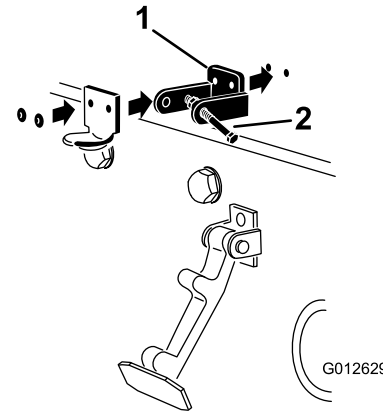

図 34

g354465

1. フードラッチ

7. フードロックブラケットのもう一つのアームにボルトを差し込んでラッチをロックする 図 35。

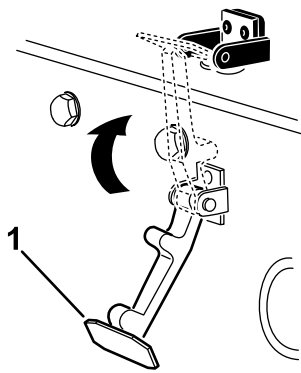
注 CE 用ロックブラケットの中でボルトが動かなくなるまでボルトとナットを締め付ける。



図 35

g350021

- 1. ナット
- 2. フードロックブラケットのアーム
- 3. ボルト

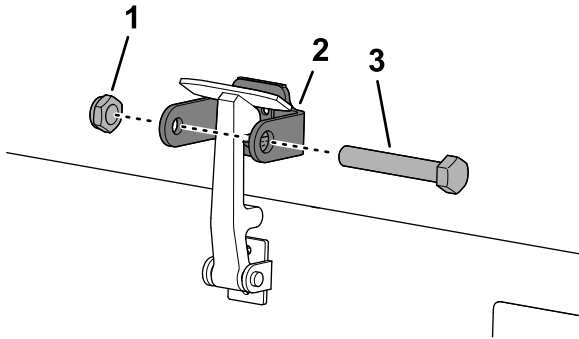

図 36

G008875
g008875

1. 排気管ガード

2. タップねじ本で固定する 図 36。

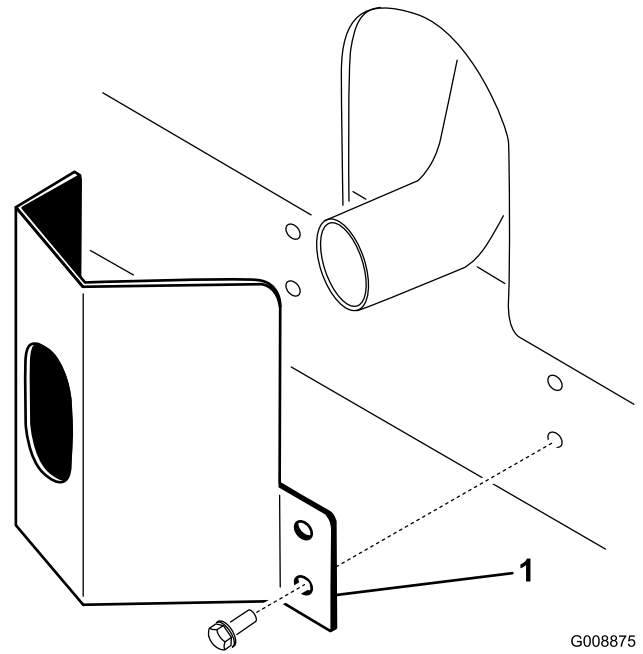
14

CE用デカルを貼り付ける

CE 諸国用マシン

この作業に必要なパーツ

1	製造年デカル
1	CE デカル P/N 133-8095
	傾斜警告デカル 121-3598)

製造年デカルと CE デカルを貼り付ける

- 機体左側フレームのモデル・シリアル番号プレート付近をアルコールできれいに拭いて乾燥させる 図 37。

13

排気管ガードを取り付ける

CE 諸国用マシン

この作業に必要なパーツ

1	排気管ガード
4	タップねじ

手順

- フレームについている取り付け穴に合わせてマフラー部にガードを取り付ける 図 36。



図 37

g352028

1. モデル・シリアル番号プレート
2. 製造年デカル

2. 製造年デカルの裏紙をはがし、図 37 のようにモデル・シリアル番号プレートの近くに貼り付ける。
3. 機体左側フレームのフードロック付近をアルコールできれいに拭いて乾燥させる 図 38。

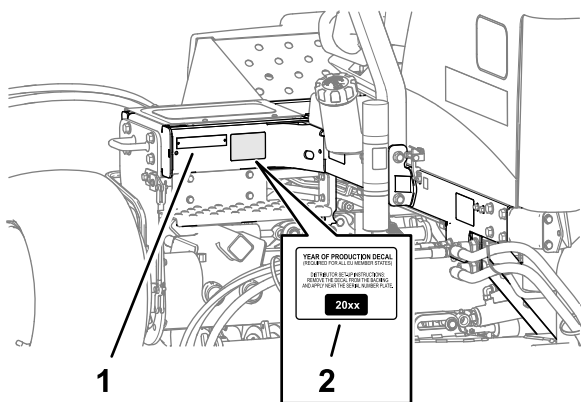

図 38

g352025

1. フードの CE 規定ラッチ
2. CE デカル P/N 133-8095

4. CE デカル P/N 133-8095 の裏紙をはがし、図 38 のようにフレームに貼り付ける。

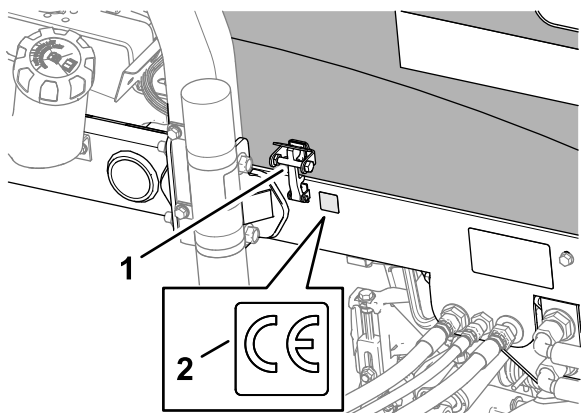
CE 用傾斜警告デカルを貼り付ける

1. 傾斜計に貼ってある傾斜デカルをアルコールでいねいに拭いて乾燥させる 図 39。



図 39

g353161

1. 傾斜デカル傾斜計
2. CE 傾斜警告デカル P/N 121-3598

2. デカルの裏紙をはがして傾斜計に貼ってある既存のデカルの上から貼り付ける 図 39。

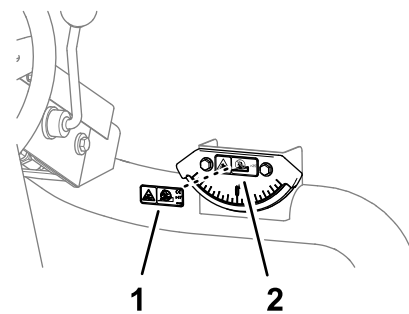
15

チッパーローラキットオプションを取り付ける

この作業に必要なパーツ

1	チッパーローラキット別売
---	--------------

手順

高い刈高で刈り込みを行う場合には、チッパーローラキットを取り付けてください。

1. ユニートを一番上まで上昇させる。
2. 中央のカッティングユニットの上にあるフレームブラケットを探し出す 図 40。
3. チッパーブラケット装着後もローラの接触状態が変わらないようにするには、チッパーブラケットのどの穴を使ってフレームブラケットに取り付けられよいかを、中央カッティングユニットの前ローラを押し下げて調べる 図 40。



図 40

g016925

1. フレームブラケット
2. チッパーブラケット

4. カuttingユニットを下降させ、キットに付属しているキャリッジボルト2本とナットを使って、チップブラケットをフレームに取り付ける [図 40](#)。

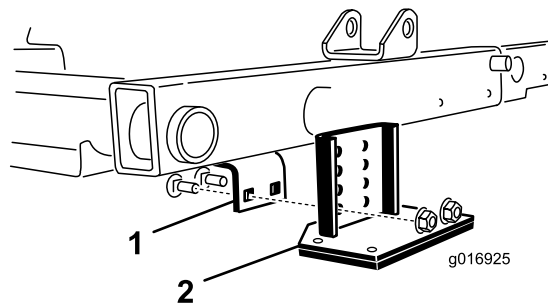
製品の概要

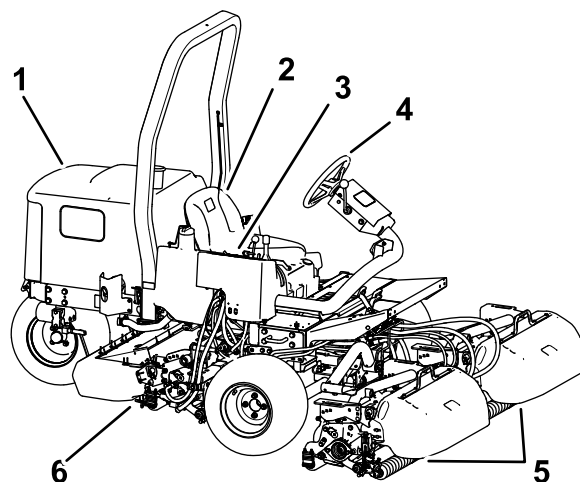

g365312

図 41

- | | |
|--------------|-----------------|
| 1. エンジンフード | 4. ハンドル |
| 2. 運転席 | 5. 前カuttingユニット |
| 3. コントロールアーム | 6. 後カuttingユニット |

各部の名称と操作

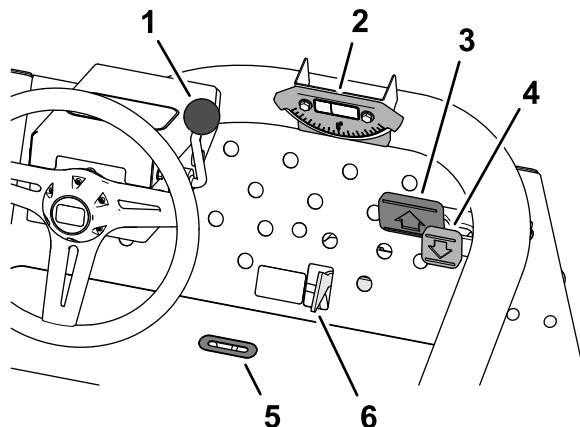

g353291

図 42

- | | |
|-----------------|---------------------|
| 1. チルトステアリングレバー | 4. 後退走行ペダル |
| 2. 傾斜計 | 5. インジケータ窓 |
| 3. 前進走行ペダル | 6. 刈り込み・移動走行切り換えレバー |

走行ペダル

前進走行を行なうには、走行ペダル [図 42](#) を踏み込みます。後退ペダル [図 42](#) を踏み込むと後退しますが、前進走行中はブレーキとしてもこのペダルを使用できません。ペダルをニュートラル位置にすると車両は停止します。ペダルから足をはなすだけでもニュートラル位置となります。

刈り込み・移動走行切り換えレバー

靴のかかと部分で刈り込み・移動走行切り替えスライド図42を左側の移動走行位置または右側の刈り込みに動かす。

- ・ カuttingユニットは、刈り込み・移動走行切り替えスライドが刈り込み位置のとき以外は作動しません。
- ・ 刈り込み・移動走行切り替えスライド移動走行位置にあるときには、カuttingユニットを下降させることができません。

チルトステアリングレバー

レバー図42を下げると、ハンドルの角度位置を調整できるようになります。調整が終わったらレバーを上げて固定してください。

インジケータ窓

カuttingユニットが中央位置にあるかどうかを確認するための窓図42です。

傾斜計

傾斜計図42は機体の左右の傾きを表示する計器です。

コントロールコンソール



図43

g353346

1. カuttingユニットシフトレバー
2. カuttingユニット作動スイッチ
3. オイル圧警告灯
4. エンジン冷却水温度警告灯
5. アワーメータ
6. グロープラグインジケータ
7. スロットルレバー
8. オルタネータランプ
9. 始動スイッチ
10. 昇降レバーロック
11. 駐車ブレーキ

カuttingユニットシフトレバー昇降

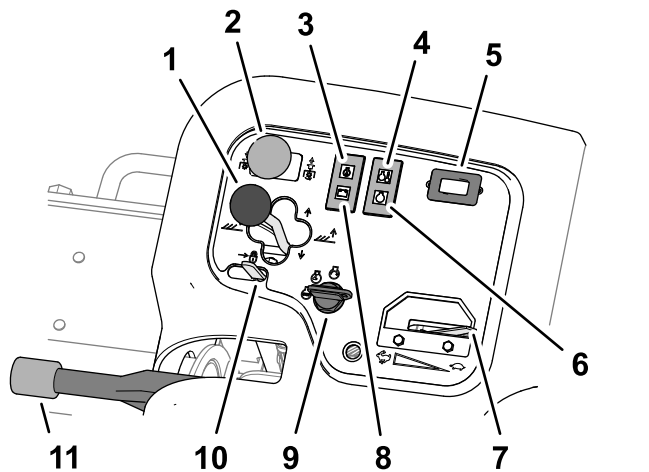
- ・ カuttingユニットを地表面まで降下させるには、シフトレバーを前に倒して降下位置にします図43。

注 エンジンが作動していないとカuttingユニットは下降しません。カuttingユニットが下降中にレバーを前位置に倒した状態に保持する必要があります。

- ・ レバーを手前の RAISE 位置に引けばカuttingユニットは上昇します。

注 カuttingユニット上昇位置ではリールは回転しません。

カuttingユニットシフトレバーサイドシフト

モデル 03171

レバーを左右に動かすとカuttingユニットがその方向にスライドします。この操作はカuttingユニットを上昇させた状態、または芝刈り走行中に行ってください。

⚠ 危険

斜面を横断しているとき、カuttingユニットを谷側にシフトさせるのは重心を谷側に移すことになり、転倒など、生命に関わる重大な人身事故を起こしやすくなる。

斜面横断中はカuttingユニットを山側にシフトさせておくこと。

カuttingユニット作動スイッチ

カuttingユニット回転スイッチ図43には回転と停止の2つの位置があります。バルブバンクの電磁弁を操作してリールを回転させるスイッチです。

エンジンオイル圧警告灯

エンジンオイルの圧力が異常に低下するとこの警告灯図43が点灯します。

冷却水温警告灯

エンジンの冷却水の温度が異常に高くなると温度警告灯図43が点灯します。この温度になると、カuttingユニットの動作を停止させます。冷却液の温度がさらに5.5°C上昇すると、エンジンを保護するためにエンジンを停止します。

アワーメータ

アワーメータ図43は左側コントロールパネルにあって本機の稼働時間を積算表示します。このメータは始動スイッチを ON 位置にすると始動します。

グロープラグインジケータ

グロープラグインジケータランプ図43は、グロープラグに通電中に点灯します。

スロットル

スロットル [図 43](#) を前に倒すとエンジン回転速度が速くなり、後ろに引くと遅くなります。

オルタネータランプ

オルタネータランプ [図 43](#) はエンジンが作動を開始すると消灯します。エンジン作動中なのにオルタネータランプが点灯する場合は、充電システムを点検し、修理を行ってください。

始動スイッチ

始動スイッチ [図 43](#) はエンジンとライトを作動させます。スイッチには 3 つの位置があります

- SHUT OFF 位置はエンジンを停止させます。
- RUN/PREHEAT 位置は、エンジンを作動または作動前の予熱を行う位置です。
- START はスタータを作動させる位置です。

注 キーが RUN/PREHEAT 位置にある時は、グロープラグが予熱を行い、インジケータランプが約 7 秒間点灯します。

昇降レバーロック

昇降レバーロック [図 43](#) を後方に倒すとカッティングユニットがロックされ、落下を防止します。

駐車ブレーキ

エンジンを停止させる時には、車体が不意に動き出さないよう、必ず駐車ブレーキ [図 43](#) を掛けてください。レバーを引き上げると駐車ブレーキが作動し、押し下げると解除されます。

注 駐車ブレーキが掛かっているのに走行ペダルが踏むとエンジンが停止します

刈り込みマニホールド

コントロールコンソールカバーの下にあります [図 44](#)。



図 44

g353378

1. バックラップコントロール
2. リール速度コントロール

リール速度ノブ

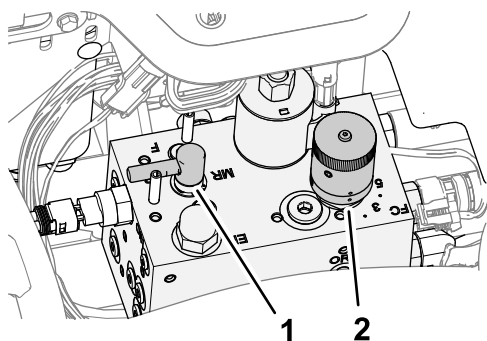
刈り込みマニホールドにあり、クリッププレートリール回転速度の調整に使用します [図 44](#)。

- 左に回すとリール速度が上がります。
- 左に回すとリール速度が遅くなります。

リール速度コントロールの調整方法については、[クリッププレートリール速度 \(ページ 34\)](#)と[リール速度を調整する \(ページ 35\)](#)を参照してください。

バックラップレバー

通常の刈り込みを行う場合とバックラップを行う場合とで、リールの回転方向を切り替えるレバーです [図 44](#)。

- 刈り込み時には、バックラップレバーを前転 F 位置にセットする。
- バックラップ時は、逆転 R 位置にする。

重要 リールが回転している時はレバー操作をしないでください。

燃料計

燃料計 [図 45](#) は、燃料タンクに残っている燃料の量を表示します。



図 45

g353382

1. 座席調整レバー
2. 燃料計

座席調整レバー

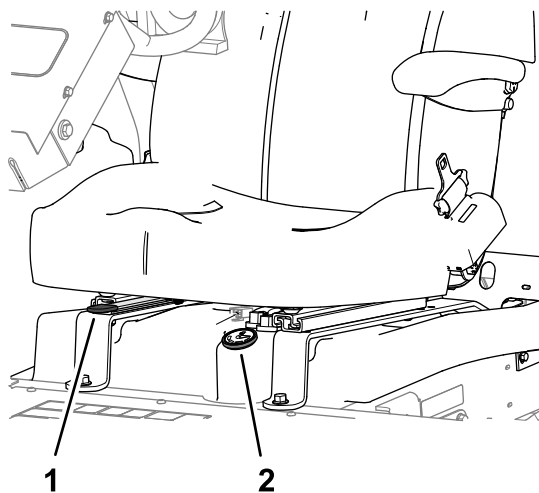
運転席の横についているレバー ([図 45](#)) を外側に引いて運転席を希望の位置にスライドさせ、その位置でレバーから手を離すと運転席が固定されます。

仕様

注 仕様および設計は予告なく変更される場合があります。

移動走行時の幅:	203 cm刈り幅が 183 cmの場合 234 cm刈り幅が 216 cmの場合
刈幅	183 cm または 216 cm
長さ	236 cm
高さ	193 cmROPSを含む
Net 重量*	844kg
燃料タンク容量	28 リットル
走行速度	刈り込み速度 0-10 km/h 移動走行速度 0-14 km/h 後退速度 0-6 km/h
* カuttingユニットと油脂類を含む。	

アタッチメントとアクセサリ

トロが認定した各種のアタッチメントやアクセサリがそろっており、マシンの機能をさらに広げることができます。詳細は弊社の正規サービスディーラ、または代理店へお問い合わせください弊社のウェブサイト www.Toro.com でもすべての認定アタッチメントとアクセサリをご覧になることができます。

いつも最高の性能と安全性を維持するために、必ずToroの純正部品をご使用ください。他社の部品やアクセサリを御使用になると危険な場合があります、製品保証を受けられなくなる場合がありますのでおやめください。

運転操作

注 前後左右は運転位置からみた方向です。

運転の前に

運転前の安全確認

安全に関する一般的な注意

- 子供やトレーニングを受けていない大人には、絶対に運転や整備をさせないでください地域によっては機械のオペレータに年齢制限を設けていることがありますのでご注意ください。オーナーは、オペレータ全員にトレーニングを受講させる責任があります。
- 安全な運転操作、各部の操作方法や安全標識などに十分慣れておきましょう
- 運転席を離れる前に
 - 平らな場所に駐車する。
 - Cuttingユニットを停止させ、下降させる。
 - 駐車ブレーキを掛ける。
 - エンジンを止め、キーを抜き取る。
 - 全ての動きが停止するのを待つ。
 - 調整、整備、洗浄、格納などは、機体が十分に冷えてから行ってください。
- エンジンの緊急停止方法に慣れておきましょう。
- ガードなどの安全保護機器が正しく機能していない時は、運転しないでください。
- 使用前に必ず、Cuttingユニットの点検を行ってください。
- これから機械で作業する場所をよく確認し、機械に巻き込まれそうなものはすべて取り除きましょう。

燃料についての安全事項

- 燃料の取り扱いに際しては安全に特にご注意ください。燃料は引火性が高く、気化すると爆発する可能性があります。
- 燃料取り扱い前に、引火の原因になり得るタバコ、パイプなど、すべての火気を始末してください。
- 燃料の保管は必ず認可された容器で行ってください。
- エンジン回転中などエンジンが高温の時には、燃料タンクのふたを開けたり給油したりしないでください。
- 締め切った場所では燃料の補給や抜き取りをしないでください。
- ガス湯沸かし器のパイロット火やストーブなど裸火や火花を発生するものがある近くでは、機械や燃料容器を保管格納しないでください。
- 燃料がこぼれたら、エンジンを始動せずにマシンを別の場所に動かし、気化した燃料ガスが十分

に拡散するまで引火の原因となるものを近づけないでください。

燃料についての仕様

硫黄分の少ない極微量 15 ppm 未満、または微量 1000 ppm 未満の新しい軽油以外は使用しないでください。燃料の劣化を避けるため、180日以内に使いきれ程度の量を購入するようにしてください。

重要 硫黄分の多い0.50 % (5000 ppm) - 1.0 % (10000 ppm) 燃料を使用せざるを得ない場合には、75 時間ごとにエンジンオイルを交換してください。

気温が -7°C 以上では夏用燃料2号軽油を使用しますが、気温が -7°C 以下の季節には冬用燃料1号軽油または1号と2号の混合を使用してください。低温下で冬用ディーゼル燃料を使うと、発火点や流動点が下がってエンジンが始動しやすくなるばかりでなく、フィルタの目詰まりを防止できるなどの利点があります。

気温が -7° 以上の季節には夏用燃料を使用する方が、燃料ポンプの寿命を延ばします。

バイオディーゼル

この機械はバイオディーゼル燃料を混合したB20燃料バイオディーゼル燃料が20、通常軽油が80を使用することができます。ただし、通常軽油は硫黄分の少ない、または極微量のものを使ってください。以下の注意を守ってお使いください。

- バイオディーゼル成分が ASTM D6751 または EN 14214 に適合しているものを使用してください。
- 混合後の成分構成が ASTM D975 または EN 590 に適合していることをご確認ください。
- 着色したターフを汚す可能性があります。
- 寒い地方ではB5バイオディーゼル燃料が5またはそれ以下の製品を使用すること。
- 時間経過による劣化がありうるので、シール部分、ホース、ガスケットなど燃料に直接接する部分をまめに点検してください。
- バイオディーゼル混合燃料に切り替えてからしばらくの間は燃料フィルタが目詰まりを起こす可能性があります。
- バイオディーゼル燃料についてのより詳細な情報は代理店におたずねください。

燃料を補給する

燃料タンク容量約 28 リットル

1. 平らな場所に駐車し、カッティングユニットを降下させ、駐車ブレーキを掛け、エンジンを停止させてキーを抜き取る。
2. 燃料タンクのキャップ  46 の周囲をきれいに拭く。



図 46

g191214

1. 燃料タンクのキャップ
3. 燃料タンクのキャップを取る。
4. タンクの首の根元まで燃料を入れる。
注 燃料を入れすぎないでください。
5. 給油が終わったらキャップを締める。
6. こぼれた燃料はふき取る。

毎日の整備作業を実施する

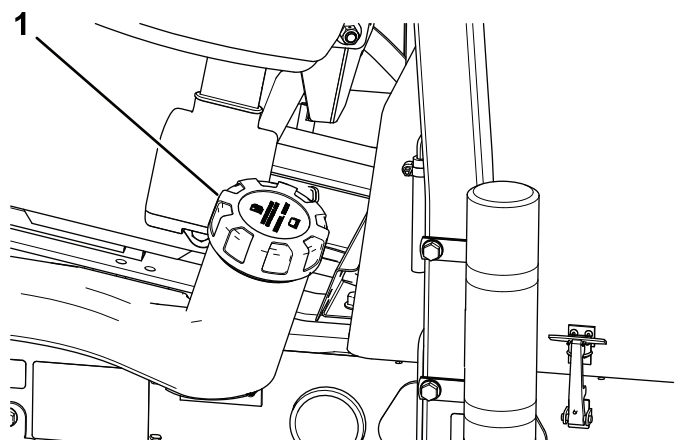
整備間隔: 使用することまたは毎日

毎日の運転前に、[保守 \(ページ 38\)](#)に記載されている「使用ごと/毎日の典型整備」を行ってください。

インタロックシステムを点検する

整備間隔: 使用することまたは毎日

▲ 注意

インタロックスイッチは安全装置でありこれを取り外すと予期せぬ人身事故が起こり得る。

- インタロックスイッチをいたずらしない。
- 作業前にインタロックスイッチの動作を点検し、不具合があれば作業前に交換修理する。

重要 インタロック作動試験を1つでも合格できない場合には、弊社ディストリビュータに連絡してください。

マシンの準備を行う

1. ゆっくりとした速度で、広い場所に移動する。
2. カuttingユニットを下降させ、エンジンを停止させて、駐車ブレーキを掛ける。

走行ペダルのスタートインタロック試験

1. 運転席に座る。
2. 駐車ブレーキを掛ける。
3. Cuttingユニットのスイッチを切位置にする。
4. 走行ペダルを踏み込む。
5. キーを START 位置に回す。

注 走行ペダルを踏んでいるとスタータが動作しないのが正常。

Cuttingユニットの駆動スイッチスタートインタロック試験

1. 運転席に座る。
2. 駐車ブレーキを掛ける。
3. CuttingユニットのスイッチをENGAGE入位置にする。
4. 走行ペダルから足を離したままにする。
5. キーを START 位置に回す。

注 Cuttingユニットの駆動スイッチが ENGAGE の時はスタータが動作しないのが正常。

駐車ブレーキおよび運転席の走行インタロック試験

1. 運転席に座る。
2. 駐車ブレーキを掛ける。
3. Cuttingユニットのスイッチを切位置にする。
4. 走行ペダルから足を離したままにする。
5. エンジンを掛ける。
6. 駐車ブレーキを解除する。
7. 運転席から立ち上がる。

注 駐車ブレーキが解除された状態で運転席を離れるとエンジンが停止するのが正常。

駐車ブレーキおよび走行ペダルの走行インタロック試験

1. 運転席に座る。
2. 駐車ブレーキを掛ける。
3. Cuttingユニットのスイッチを切位置にする。
4. 走行ペダルから足を離したままにする。
5. エンジンを掛ける。

6. 走行ペダルを踏み込む。

注 駐車ブレーキが ENGAGED入の状態では走行ペダルを踏み込むとエンジンが停止するのが正常。

運転席および走行ペダルの走行インタロック試験

1. 運転席に座る。
2. 駐車ブレーキを掛ける。
3. Cuttingユニットのスイッチを切位置にする。
4. 走行ペダルから足を離したままにする。
5. エンジンを掛ける。
6. 駐車ブレーキを解除する。
7. 運転席から立ち上がる。
8. 走行ペダルを踏み込む。

注 運転席に着席せずに走行ペダルを踏み込むと1秒後にエンジンが停止するのが正常。

運転中に

運転中の安全確認

安全に関する一般的な注意

- オーナーやオペレータは自分自身や他の安全に責任があり、オペレータやユーザーの注意によって物損事故や人身事故を防止することができます。
- 作業にふさわしい服装をし、安全めがね、長ズボン、頑丈で滑りにくい安全な靴、および聴覚保護具を着用してください。長い髪は束ねてください。ゆるい装飾品やだぶついた服は身に着けないでください。
- 疲れている時、病気の時、アルコールや薬物を摂取した時は運転しないでください。
- この機械を運転する時は常に十分な注意を払ってください。運転中は運転操作に集中してください。注意散漫は事故の大きな原因となります。
- エンジンを掛ける前に、全部の駆動装置がニュートラルであること、駐車ブレーキが掛かっていることを確認し、運転席に着席してください。
- 人を乗せないでください。また、作業中は周囲から人、特に子供を十分に遠ざけてください。
- 運転は、穴や障害物を確認できる十分な照明のもとで行ってください。
- むれた芝の刈り込みは避けてください。接地力が落ちてスリップする危険が高くなります。
- Cuttingユニットに手足を近づけないでください。
- バックするときには、足元と後方の安全に十分な注意を払ってください。

- 見通しの悪い曲がり角や、茂み、立ち木などの障害物の近くでは安全に十分注意してください。
- 刈り込み中以外は必ずカッティングユニットを止めておいてください。
- 旋回するときや道路や歩道を横切るときなどは、減速し周囲に十分な注意を払ってください。常に道を譲る心掛けを。
- エンジンは換気の十分確保された場所で運転してください。排気ガスには致死性ガスである一酸化炭素が含まれています。
- エンジンの掛かっているマシンからは離れないでください。
- 運転席を離れる前に
 - 平らな場所に駐車する。
 - カッティングユニットを停止させ、下降させる。
 - 駐車ブレーキを掛ける。
 - エンジンを止め、キーを抜き取る。
 - 全ての動きが停止するのを待つ。
 - 調整、整備、洗浄、格納などは、機体が十分に冷えてから行ってください。
- 機械の運転は十分な視界の確保ができる適切な天候条件のもとで行ってください。落雷の危険がある時には運転しないでください。

横転保護バーROPSについての安全確認

- POPS 構成物は一切機体から外さないでください。
- 必ずシートベルトを着用し、緊急時にはシートベルトを迅速に外せるよう練習しておいてください。
- 運転時には必ずシートベルトを着用してください。
- 頭上の障害物に注意し、これらに衝突しないように注意してください。
- ROPS自体に損傷がないか、また、取り付け金具がゆるんでいないか、定期的に十分に点検を行い、万一の際に確実に役立つようにしておいてください。
- ROPS が破損した場合はすべて新しいものに交換してください。修理したり改造しての使用はしないでください。

斜面での安全確保

- 斜面はスリップや転倒などを起こしやすく、これらは重大な人身事故につながります。斜面での安全運転はオペレータの責任です。どんな斜面であっても、通常以上に十分な注意が必要です。
- 斜面については、実地の測定を含めてオペレータ自身が調査を行い、安全に作業ができるかどうかを判断してください。この調査においては、常識を十分に働かせてください。
- 以下に挙げる、斜面で運転する場合の安全上の注意を必ず読んで内容をしっかり理解してください。実際に運転する前に、現場の状態をよく観察し、その日その場所でこのマシンで安全に作業ができるかど

うかを判断してください。同じ斜面上であっても、地表面の条件が変われば運転条件が変わります。

- 斜面での発進・停止・旋回は避けてください。急に方向を変えたり急な加速やブレーキ操作をしないでください。旋回は速度を落としてゆっくりと行ってください。
- 走行、ステアリング、安定性などに疑問がある場合には運転しないでください。
- 隠れた穴、わだち、盛り上がり、石などの見えない障害は、取り除く、目印を付けるなどして警戒してください。深い芝生に隠れて障害物が見えないことがあります。不整地では機体が転倒する可能性があります。
- むれ芝、急斜面など滑りやすい場所で運転すると滑って制御できなくなる危険があります。
- 段差、溝、盛り土、水などの近では安全に十二分の注意を払ってください。万一車輪が段差や溝に落ちたり、地面が崩れたりすると、機体が瞬時に転倒し、非常に危険です。必ず安全距離を確保してください。
- 斜面に入る前に、安全の判断をしてください。乗用の刈り込み機械で斜面を刈り込むことに危険が感じられる場合は歩行型の機械をお使いください。
- 斜面では可能なかぎりカッティングユニットを地表面まで下げておいてください。斜面上でカッティングユニットを上昇させると機体が不安定になる恐れがあります。

この3輪モアは、特殊な走行系統によって非常に優れた登坂力があります。通常の3輪モアのように上り坂で山側の車輪が空転することがありません。しかし、急斜面で横向きになると、走行力を保ったまま横転する危険があります。

- 斜面の刈り込みは、横方向でなく、できるだけ上下方向に行ってください。
- 斜面を横切る時は、カッティングユニットを山側にスライド可能であればさせてください。
- 坂を上れないと分かったら、ブレードを止め、ゆっくりとバックで、まっすぐに坂を下りてください。
- どうしても旋回しなければならぬ場合は、ゆっくりと大きく、可能であれば谷側に、旋回してください。

エンジンの始動手順

注 以下の場合には、エンジンを始動する前に燃料システムのエア抜きを実施する必要があります **燃料システムからのエア抜き (ページ 35)** を参照。

- 新車を初めて始動する時。
 - 燃料切れでエンジンが停止した時。
 - 燃料システムの整備作業例えばフィルタの交換を行った時
1. 駐車ブレーキが掛かっていること、カッティングユニットの駆動スイッチが OFF 位置にあることを確認する。

2. 走行ペダルから足を外し、ペダルがニュートラル位置にあることを確認する。
3. スロットルをハーフスロットル位置にする。
4. キーを差し込み、ON/PREHEAT 位置に回して、そのままグロープラグランプが消えるのを待ち7秒間程度、その後キーを START 位置に回す。エンジンが始動したら、キーから手を離す。

注 キーは自動的にON/RUN位置に動きます。

重要 スタータモータのオーバーヒートを防止するため、スタータは15秒間以上連続で回転させないでください。10秒間連続で使用したら60秒間の休止時間をとってください。

5. エンジンを初めて始動した時、エンジンのオーバーホールを行った後などは、1-2分間の時間を取って前進および後退走行の確認を行う。また、昇降レバーやカッティングユニット駆動スイッチを操作して各部の作動状態を確認する。

注 ハンドルを左右それぞれいっぱいまで切って応答を確認する。以上の点検の後、エンジンを停止させ、オイル漏れや各部のゆるみなどがなければさらに点検する。

▲ 注意

オイル漏れや各部のゆるみなどの異常点検には怪我の危険が伴う。

機体の点検を行う前に、機械の可動部がすべて完全に停止していることを必ず確認すること。

エンジンの停止手順

1. スロットルコントロールをアイドル位置にする。
2. 駐車ブレーキを掛ける。
3. カッティングユニット駆動スイッチをOFF位置にする。
4. カッティングユニット下降。
5. エンジンを止め、キーを抜き取り、可動部が完全に停止したのを確認する。

刈り込み

1. 作業現場に移動し、刈り込みの一行目に合わせてマシンを待機させる。
2. カッティングユニット駆動スイッチが上位置OFF位置であることを確認する **カッティングユニット作動スイッチ (ページ 27)**。
3. スロットルを高速位置にする **スロットル (ページ 28)**を参照。
4. カッティングユニットシフトレバーで、カッティングユニットを床面まで降下させる **カッティングユニットシフトレバー昇降 (ページ 27)**を参照。

5. カッティングユニット駆動スイッチを押してカッティングユニットの動作準備を行うON位置。
6. カッティングユニットシフトレバーで、カッティングユニットを床面から上昇させる。
7. 刈り込みエリアに乗り入れ、カッティングユニットを降ろす。

注 カッティングユニットが動作を開始する。

8. 旋回場所に入る前に、カッティングユニットシフトレバーを軽く手前に引き、カッティングユニットが上昇したらレバーから手を離す。

重要 旋回中はカッティングユニットシフトレバーを保持しないでください。

9. 雨だれ形に旋回して次の列に入る準備を行う。

移動走行モードでの運転

1. カッティングユニット駆動スイッチを切位置にする。
2. カッティングユニットを移動走行位置に上昇させる。
3. 刈り込み/移動走行切り替えスライドを移動走行位置にする。

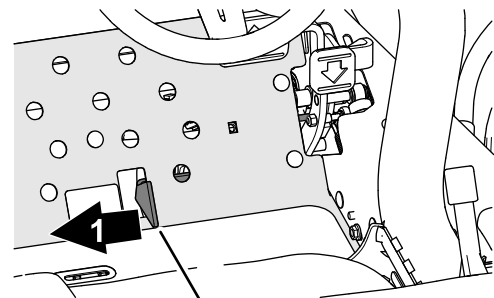

2

図 47

g352480

1. 移動走行
2. 刈り込み・移動走行切り換えスライド

重要 狭い場所を通り抜ける時、カッティングユニットをぶつけて損傷しないよう十分注意してください。斜面の通行には最大の注意を払ってください。また、転倒事故を防止するために、速度の出しすぎや急旋回に十分注意してください。

注 移動走行モードで運転中は、カッティングユニットを降下させることはできません。

クリップレートリール速度

高品質の安定した刈りを行い、均一な感じの刈り上がりのためには、リール速度が刈り高とマッチしていることが非常に重要です。

重要リール回転速度が遅すぎるとクリップマーク刈り取り模様がはっきり見えてきます。リール回転速度が速すぎると「ボサツとした」刈り上がりになります。

リール回転速度の選択表

刈高		5 枚刃リール		8 枚刃リール		11 枚刃リール	
		8 km/h	9.6 km/h	8 km/h	9.6 km/h	8 km/h	9.6 km/h
63.5mm	2½"	3	3	3*	3*	—	—
60.3mm	2¾"	3	4	3*	3*	—	—
57.2mm	2¼"	3	4	3*	3*	—	—
54.0mm	2⅛"	3	4	3*	3*	—	—
50.8mm	2"	3	4	3*	3*	—	—
47.6mm	1⅞"	4	5	3*	3*	—	—
44.5mm	1¾"	4	5	3*	3*	—	—
41.3mm	1⅝"	5	6	3*	3*	—	—
38.1mm	1½"	5	7	3	4	—	—
34.9mm	1⅓"	5	8	3	4	—	—
31.8mm	1¼"	6	9	4	4	—	—
28.8mm	1⅙"	8	9*	4	5	—	—
25mm	1"	9	9*	5	6	—	—
22.2mm	⅞"	9*	9*	5	7	—	—
19.1mm	¾"	9*	9*	7	9	6	7
15.9mm	⅝"	9*	9*	9	9*	7	7
12.7mm	½"	9*	9*	9	9*	8	8
9.5mm	⅜"	9*	9*	9	9*	9	9

* 推奨できない刈り高および速度です。

注 数値が大きいほど速度も大きくなります。

リール速度を調整する

1. カuttingユニットの設定刈高を確認する。リール回転速度の選択表の該当欄5枚、8枚または11枚にある刈高から、実際に設定されている刈高に一番近い数字を探し出す。刈高に対応するリール回転速度の数字を探し出す。
2. コントロールアームからカバーを外す [図 48](#)。



図 48

g336520

1. カバーコントロールアーム
2. リール回転速度とバックラップコントロール

3. リール速度コントロールノブ [図 49](#)を、ステップ1で決めた番号に合わせる。

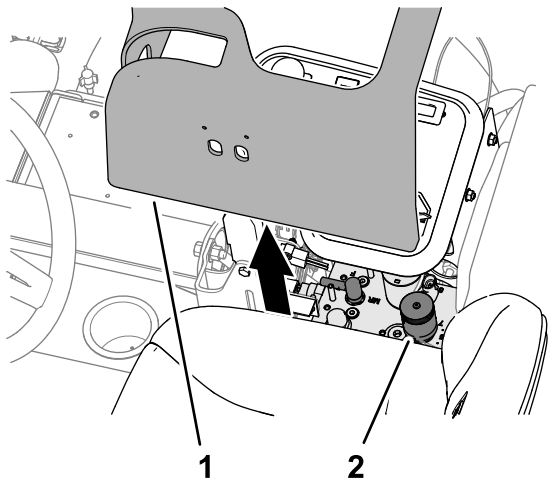

図 49

g011168

1. リール速度コントロール
2. バックラップコントロール

4. コントロールアームにカバーを取り付ける。
5. 上記の設定で数日間作業を行い、芝がその刈り高に馴染んだら仕上がり具合を再検討する。芝の種類、状態、刈り取り長さ、仕上がりに対

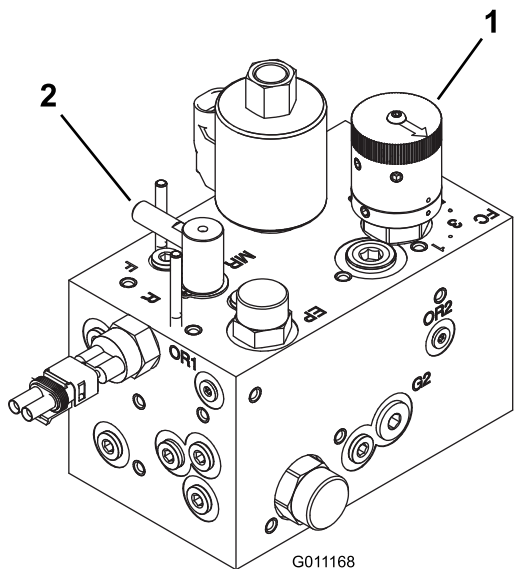
する好みなどにより、回転速度の設定を1目盛り上または下に変更してよい。

燃料系統からのエア抜き

1. 平らな場所に駐車し、カuttingユニットを降下させ、駐車ブレーキを掛け、エンジンを停止させてキーを抜き取る。
2. 燃料タンクに少なくとも半分まで燃料が入っていることを確認する。
3. ラッチを外してフードを開ける。
4. 燃料噴射ポンプのエア抜きねじを開ける [図 50](#)



図 50

G008891

g008891

1. 燃料噴射ポンプのエア抜きねじ

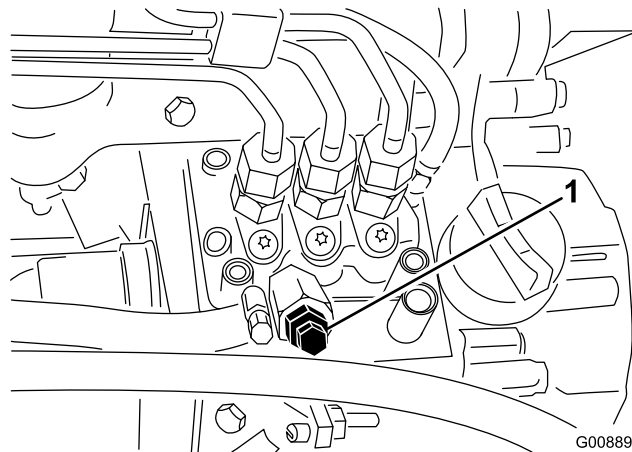
5. 始動キーを ON 位置に回す

電動燃料ポンプが作動を開始し、エア抜きねじの周囲からエアが漏れ出してくる。

注 ねじから燃料が連続的に流れるのが見えるまでキーを ON 位置に保持する。

6. ねじを締めてキーをOFFする。

注 通常はこれでエンジンが始動できるようになります。始動できない時は、噴射ポンプとインジェクタの間にエアが入っている可能性があります。インジェクタからのエア抜き (ページ 49)を参照してください。

ヒント

刈り込みのテクニック

- ブレードを回転させてからゆっくりと芝刈り場所に入ります。前のカットングユニットが芝刈りの境界内に入ったところでカットングユニットを降下させます。
- 真っ直ぐに刈りたいきれいなストライプを作りたいときなど場合は、樹木などを目印にして走行してください。
- 前方のカットングユニットが芝刈りエリアの境界についたらカットングユニットを上げます。「雨だれ型」のターンを行うと、早く旋回し、しかもラインを揃えやすくなります。
- サイドウィンダー搭載機はバンカー周りや池の周囲の刈り込みを簡単に行うことができます。シフトレバーを右または左に倒せば同じ方向にカットングユニットがスライドします。また、カットングユニットをシフトさせることによりタイヤの通り道を変更することが可能です。
- 刈りカスは前方または後方に排出されます。刈り取り量が少ない時には、刈りかすを前方に飛ばす方が刈り跡がきれいにみえます。カットングユニットの後シールドを閉じれば、刈りカスは前方向に排出されます。

▲ 注意

後シールドの開閉は必ずエンジンを止めて行なってください。エンジンを掛けたままで行なうと大けがをしたり、機械を破損させる危険があります。

エンジンを止め、機械の各部分がすべて完全に停止したことを確認してからカットングユニットのシールドに触れてください。

- 刈り取り量が多い場合は、シールドを水平より少し下向きに開けます。シールドを開きすぎるとエンジン付近やラジエター部に刈りカスが溜まってオーバーヒートしやすくなりますから注意してください。
- カットングユニットには、リールモータと反対側にバランスウェイトがついています。刈り高のミスマッチが起こる場合にはこのウェイトを増減することができます。

運転終了後に

運転終了後の安全確認

安全に関する一般的な注意

- 平らな場所に駐車する。
- カットングユニットを停止させ、下降させる。
- 駐車ブレーキを掛ける。
- エンジンを止め、キーを抜き取る。
- 全ての動きが停止するのを待つ。
- 調整、整備、洗浄、格納などは、機体が十分に冷えてから行ってください。
- 火災防止のため、カットングユニットや駆動部、マフラー、冷却スクリーン、エンジン構成品の周囲に、草や木の葉、ホコリなどが溜まらないようご注意ください。オイルや燃料がこぼれた場合はふき取ってください。
- 移動走行時など、刈り込みなどの作業をしていない時には、アタッチメントの駆動を解除しておいてください。
- 必要に応じてシートベルトの清掃と整備を行ってください。
- ガス湯沸かし器のパイロット火やストーブなど裸火や火花を発生するものがある近くでは、機械や燃料容器を保管格納しないでください。

刈り込みがおわったら

機体を洗浄してグリスアップする [機体の洗浄 \(ページ 61\)](#)と [ベアリングとブッシュのグリスアップ \(ページ 43\)](#)を参照。

緊急時の牽引について

緊急時には、短距離に限り、マシンを牽引または押し移動することができますが、トロではこの方法は緊急用以外には使用しないようにすることをお奨めしています。

重要 牽引移動時の速度は、3-4 km/hとしてください。これ以上の速度では駆動系に損傷を与える危険があります。移動距離が長くなる場合は、トラックやトレーラに積んで移送してください。

1. フードのラッチを外してフードを開ける。
2. 右側フードラッチの近くにあるポンプのバイパスバルブ  のハンドルを 90° 回転させる。



図 51

g352601

1. バイパスバルブ

3. フード元に戻してラッチを掛ける。
4. マシンのロープ掛けポイントを利用して、牽引用の車両に接続する **ロープ掛けのポイント (ページ 37)**を参照。
5. 牽引作業中はマシンの運転席に座り、必要に応じて駐車ブレーキを使ってマシンの動きをコントロールする。

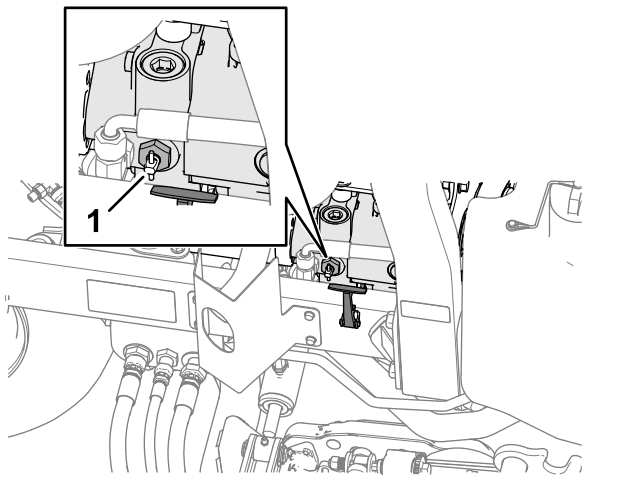
重要 バイパスバルブを開けたままでエンジンを掛けないでください。

6. エンジンを掛ける時にはバルブを90° $\frac{1}{4}$ 回転させて元通りに閉める。

ロープ掛けのポイント



図 52

g336541

1. ロープ掛けポイント

トレーラへの積み込み

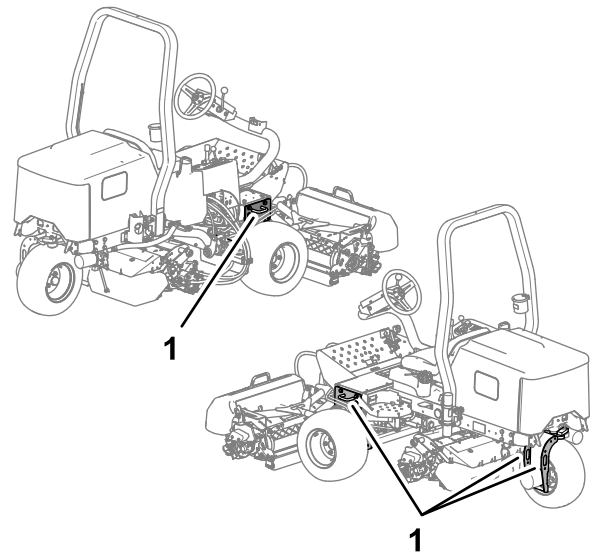
- 機械をトレーラやトラックに積み込む際には、機体と同じ幅のある歩み板を使用してください。
- 車体が落下しないように確実に固定してください。

保守

注 前後左右は運転位置からみた方向です。

注 www.Toro.com から、この機械に関する配線図と油圧回路図をダウンロードすることができます。弊社ホームページからマニュアルへのリンクをご活用ください。

重要エンジンの整備についての詳細はエンジンマニュアルを、カッティングユニットの整備にはカッティングユニットマニュアルを参照してください。

保守作業時の安全確保

- 運転席を離れる前に
 - 平らな場所に駐車する。
 - カッティングユニットを停止させ、下降させる。
 - 駐車ブレーキを掛ける。
 - エンジンを止め、キーを抜き取る。
 - 全ての動きが停止するのを待つ。
 - 調整、整備、洗浄、格納などは、機体が十分に冷えてから行ってください。
- 保守作業は、各部が十分冷えてから行ってください。
- 可能な限り、エンジンを回転させながらの整備はしないでください。可動部に近づかない。
- 機体の下で作業する場合には、必ずジャッキスタンドで機体を確実に支える。
- 機器類を取り外すとき、スプリングなどの力が掛かっている場合があります。
- マシン各部が良好な状態にあり、ボルトナット類が十分にしまっているか常に点検してください。
- 読めなくなったデカルは貼り替えてください。
- 機械の性能を完全に引き出し、かつ安全にお使いいただくために、交換部品は純正品をお使いください。他社の部品を御使用になると危険な場合があります。製品保証を受けられなくなる場合がありますのでおやめください。

推奨される定期整備作業

整備間隔	整備手順
使用開始後最初の 1 時間	・ ホイールナットのトルク締めを行う。
使用開始後最初の 10 時間	・ ホイールナットのトルク締めを行う。 ・ 全部のベルトの状態と張りを点検します。
使用開始後最初の 50 時間	・ オイルとオイルフィルタを交換する。
使用することまたは毎日	・ シートベルトに摩耗や傷がないか点検する。一部でも正常に機能しないシートベルトは交換する。 ・ インタロックシステムを点検します。 ・ エンジンオイルの量を点検する。 ・ 燃料・水セパレータの水抜きを行ないます。 ・ タイヤ空気圧を点検する。 ・ 冷却液の量を点検する。 ・ ラジエターとオイルクーラを清掃してください。 ・ 油圧ラインとホースを点検する。 ・ 油圧オイルの量を点検する。 ・ リールとベッドナイフの摺り合わせを点検する。
25 運転時間ごと	・ バッテリー液の量を点検する（格納中は 30 日ごとに点検）。
50 運転時間ごと	・ 全部のベアリングとブッシュのグリスアップを行う（ほこりの非常に多いところで使用しているときには、毎日グリスアップしてください）。
100 運転時間ごと	・ 全部のベルトの状態と張りを点検する。
150 運転時間ごと	・ オイルとオイルフィルタを交換する。
200 運転時間ごと	・ エアクリーナの整備（悪条件下ではより頻繁に交換を行ってください）。 ・ ホイールナットのトルク締めを行う。 ・ 駐車ブレーキの調整状態を点検する。

整備間隔	整備手順
400運転時間ごと	<ul style="list-style-type: none"> ・ 燃料ラインとその接続を点検します。 ・ 燃料フィルタのキャニスタは所定期間に交換してください。
500運転時間ごと	<ul style="list-style-type: none"> ・ 後アクスルベアリングのグリスアップ。
800運転時間ごと	<ul style="list-style-type: none"> ・ 推奨されていない油圧オイルを使用している場合、代替品のオイルを使用した場合には、油圧オイルフィルタを交換してください。 ・ 推奨されていない油圧オイルを使用している場合や代替品のオイルを使用している場合には、油圧オイルフィルタを交換してください。
1000運転時間ごと	<ul style="list-style-type: none"> ・ 推奨オイルをご使用の場合には、油圧オイルフィルタを交換してください。
2000運転時間ごと	<ul style="list-style-type: none"> ・ 推奨オイルをご使用の場合には、油圧オイルを交換してください。
2年ごと	<ul style="list-style-type: none"> ・ 燃料タンクを空にして内部を清掃します。 ・ 冷却系統の内部清掃を行います(代理店にご依頼いただくか、サービスマニュアルを参照してください)。

始業点検表

このページをコピーして使ってください。

点検項目	第週						
	月	火	水	木	金	土	日
インタロックの動作を点検する。							
ブレーキの動作を確認する。							
燃料残量を確認する。							
エンジンオイルの量を点検する。							
冷却システムを点検							
燃料・水セパレータの水抜き。							
エアフィルタ、ダストカップ、バルブを点検する。							
エンジンから異常音がないか点検する。 ¹							
ラジエターとスクリーンを点検する。							
運転操作時の異常音							
油圧オイルの量を点検する。							
油圧ホースの磨耗損傷を点検する。							
オイル漏れがないか点検する。							
燃料残量を点検する。							
タイヤ空気圧を点検する							
計器類の動作を確認する。							
リールとベッドナイフの刃合わせ							
刈高の調整の点検							
グリスアップを行なう。 ²							
塗装傷のタッチアップを行う。							
マシンを洗淨する。							
¹ 始動困難、大量の煙、咳き込むような走りなどが見られる場合はグローブラグと噴射ノズルを点検する。 ² 車体を水洗いしたときは整備間隔に関係なく直ちにグリスアップする。							

要注意個所の記録

点検担当者名		
内容	日付	記事
1		
2		
3		
4		
5		

整備前に行う作業

整備作業にかかると前に

1. 平らな場所に駐車する。
2. カuttingユニットを下降させる。
3. 駐車ブレーキを掛ける。
4. エンジンを止め、キーを抜き取る。
5. 全ての動きが停止するのを待つ。

機体の前側を浮かす

1. タイヤに輪止めを掛ける。
2. 機体前部下側フレームの角チューブの、できるだけサイドプレートに近いところでジャッキアップする。



図 53

g363502

1. サイドプレート
2. 角チューブ

3. 角チューブまたはホイールモータの下に適切なジャッキスタンドを入れて機体を支える仕様 (ページ 29) を参照。

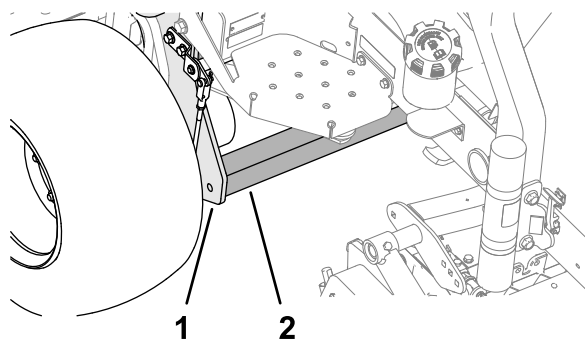
機体の後側を浮かす

ホイストを使用する場合

1. タイヤに輪止めを掛ける。
2. 後輪用フォークにあるロープ掛けポイントにホイストを取り付ける 図 54。



図 54

g363503

1. フレーム
3. ロープ掛けアイ後輪用フォーク

2. 後ホイールモータ

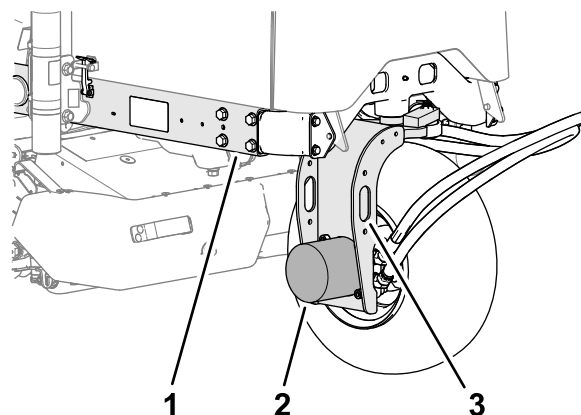
3. 注意深く機体を上昇させる。
4. フレームの下に適切なジャッキスタンドを入れて機体を支える仕様 (ページ 29) を参照。

機体の後側を浮かす

ジャッキを使用する場合

1. タイヤに輪止めを掛ける。
2. 後ホイールモータの下部分で機体をジャッキアップする 図 66。



図 55

g363503

1. フレーム
2. 後ホイールモータ
3. ロープ掛けアイ後輪用フォーク

3. フレームの下に適切なジャッキスタンドを入れて機体を支える仕様 (ページ 29)を参照。

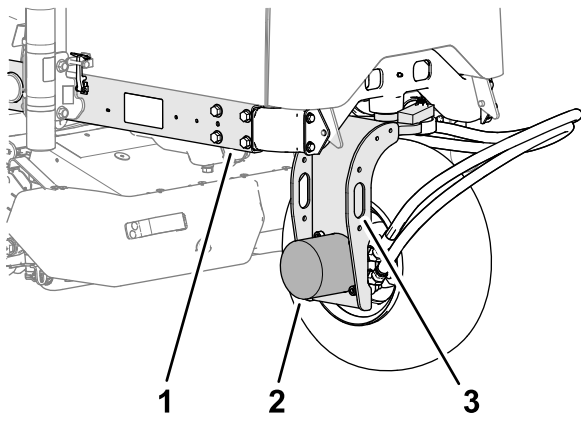
バッテリーカバーの取り外し

バッテリーカバーを機体に固定しているノブ2本を外してカバーを外す 図 52。



図 56

g336164

1. ノブ
2. バッテリーカバー

フードを開ける

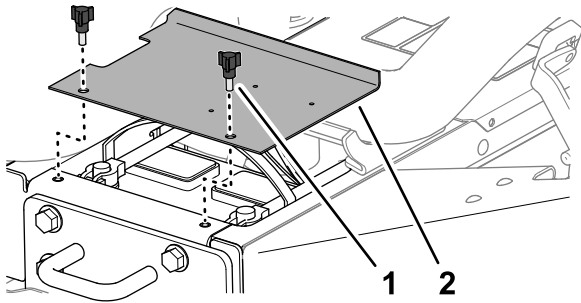
1. フードの左右にあるラッチを外す 図 56。



図 57

g336542

1. フードのラッチ
2. フードを後方に跳ね上げる 図 57。

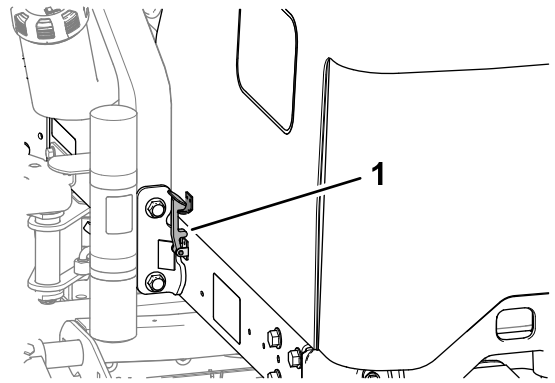

図 58

g336543

潤滑

ベアリングとブッシュのグリスアップ

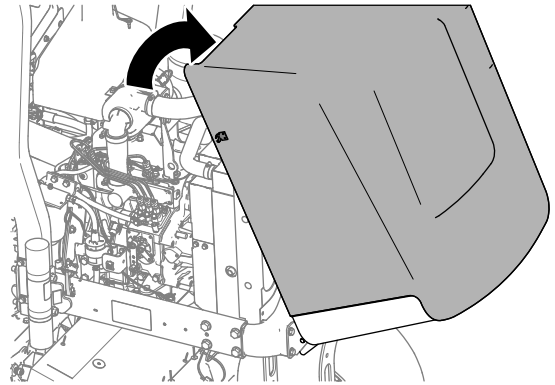
整備間隔: 50運転時間ごと ほとりの非常に多いところで使用しているときには、毎日グリスアップしてください。

500運転時間ごと/1年ごと いずれか早く到達した方

グリスの仕様No. 2 汎用リチウム系グリス

このマシンには定期的なグリスアップの必要な箇所があります。ベアリングやブッシュの内部に異物が入ると急激に磨耗が進行します。車体を水洗いしたときは整備間隔に関係なく直ちにグリスアップしてください。

1. マシンの整備の準備を行う **整備作業にかかる前に(ページ 41)**を参照。
2. グリスフィッティングの位置と数は以下の通りです
 - 後カッティングユニットのピボット **図 59**



図 59

- 前カッティングユニットのピボット **図 60**

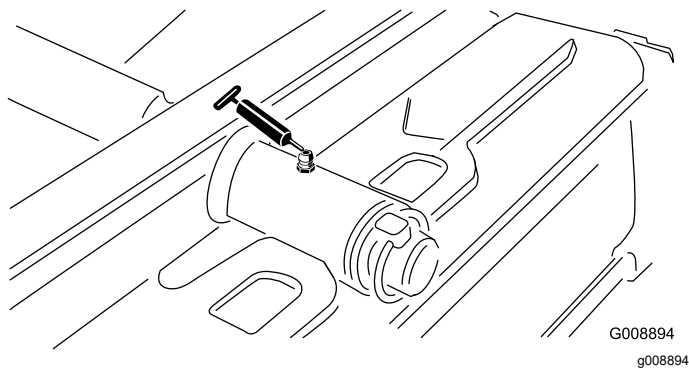

図 60

- サイドワインダーのシリンダ端部2ヶ所モデル 03171 のみ **図 61**

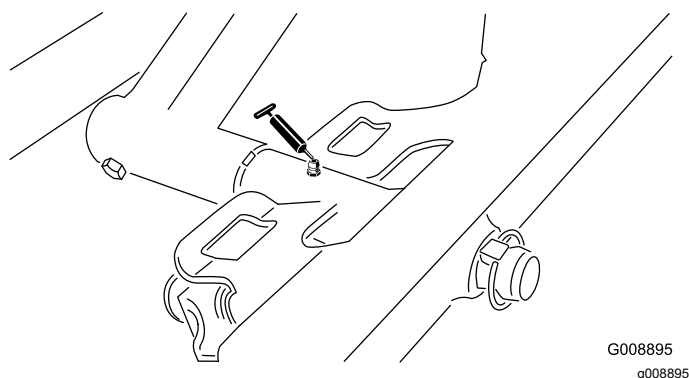

図 61

- ステアリングピボット **図 62**

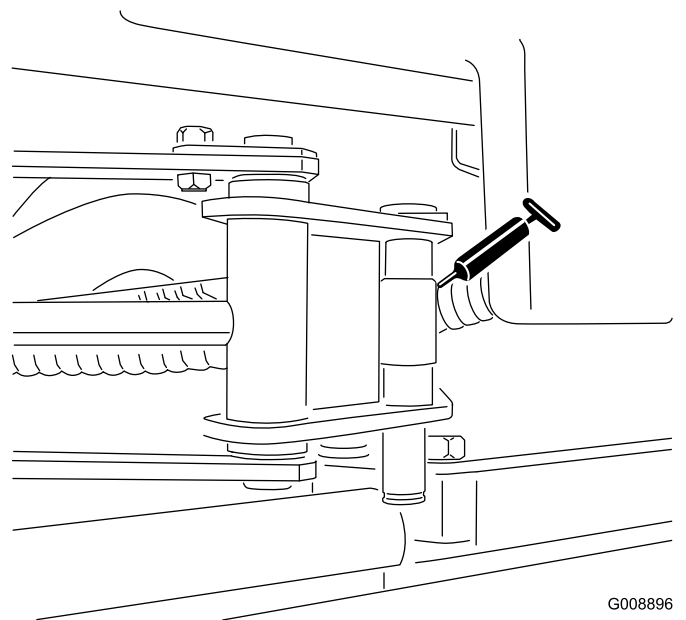

図 62

- 後昇降アームのピボットと昇降シリンダ2ヶ所 **図 63**

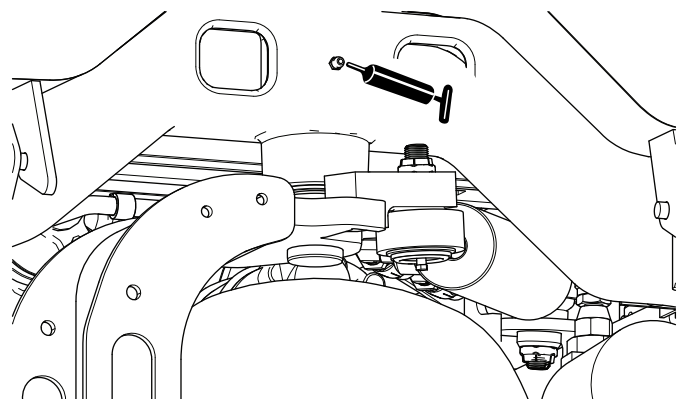

図 63

- 左前昇降アームのピボットと昇降シリンダ2ヶ所 図 64

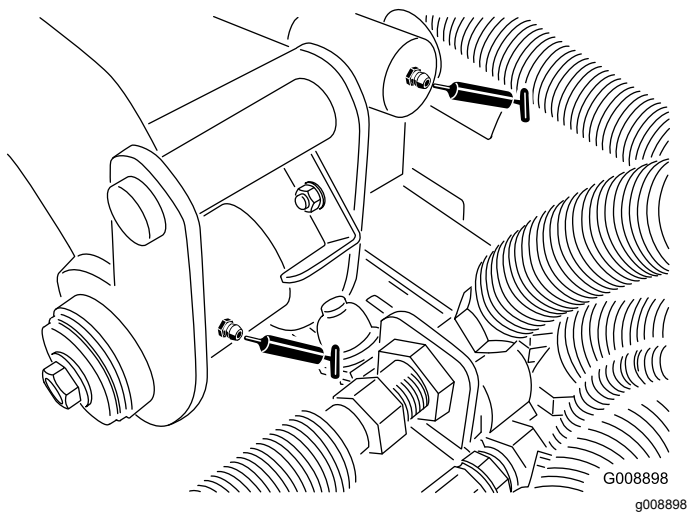

図 64

- 右前昇降アームのピボットと昇降シリンダ2ヶ所 図 65

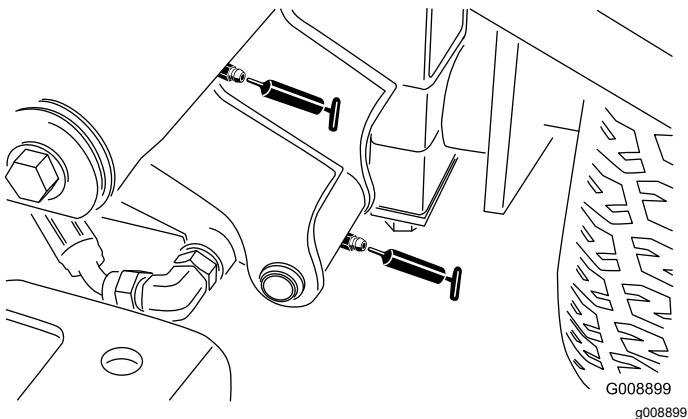

図 65

- ニュートラル調整機構 図 66

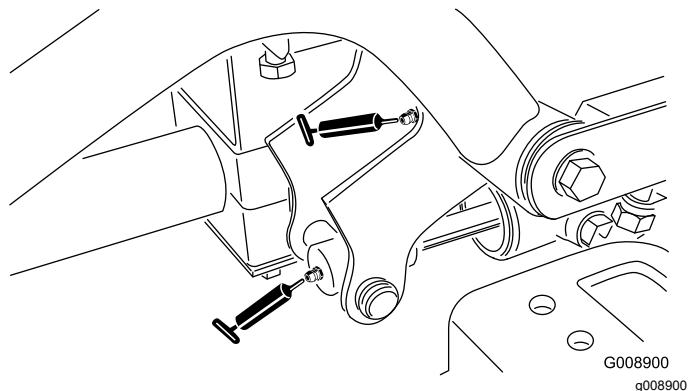

図 66

- 刈り込み・移動走行切り換えレバー(図 67)

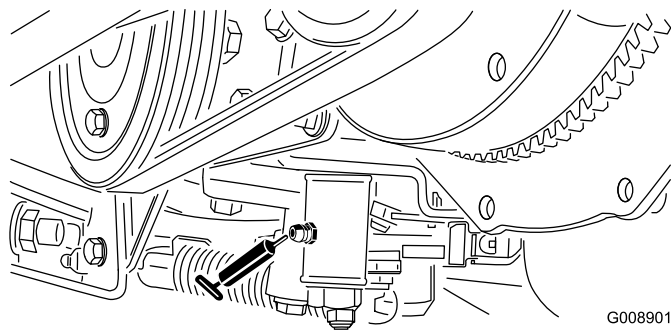

図 67

- ベルトテンションピボット 図 68

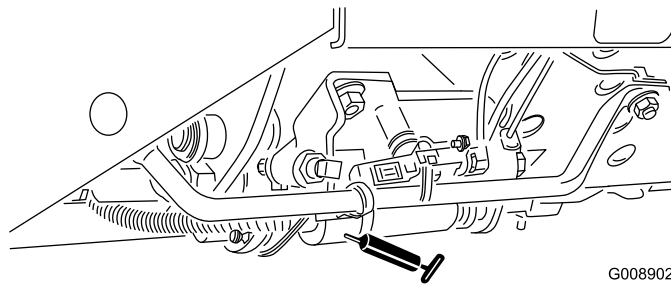

図 68

- ステアリングシリンダ 図 69

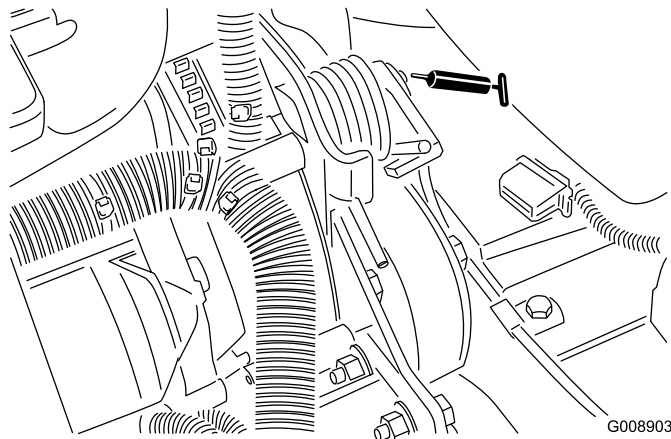

図 69

G008904
g008904

回転がスムーズなこと、作動中に熱を持たないこと、異音がしないこと、ガタや腐食錆がないことが大切です。

ベアリングは消耗部品です。また、使用環境から様々なストレス砂、農薬、水、衝撃などを受けますから、整備の良し悪しによって寿命が大きく変わります。整備不良によるベアリングの破損事故は保証の対象にはなりません。

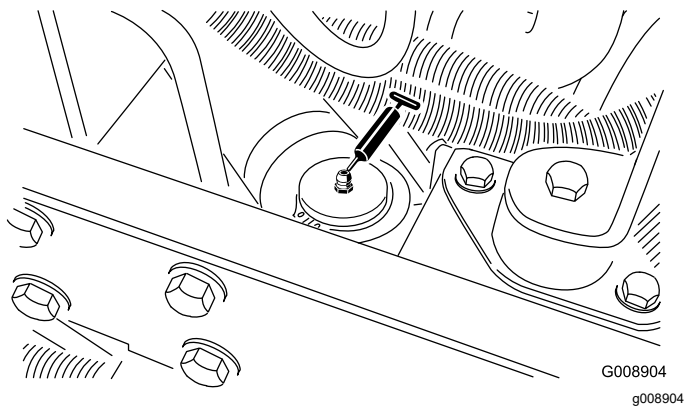
注 ベアリングの寿命は、洗浄手順により長くも短くもなります。機械各部が高温のときに水をかけないこと、また、高圧の水や大量の水をベアリングに直接当てないことが非常に重要です。

注 ステアリングシリンダ反対側の端にグリス注入箇所を作ることができます。その場合、タイヤを外し、ニップルを付け、グリスを注入し、ニップルを外し、プラグを取り付けます 図 70。



図 70

g190872

シールドベアリングの点検

ベアリングが、材質上の欠陥や製造上の瑕疵のために破損することはめったにありません。ベアリングが破損する原因で最も多いのは水分などの異物がシールを抜けてベアリング内部に侵入して内部を破損させるものです。グリスパックされているベアリングでは、定期的にグリスを注入して内部の異物を外に押し出してやる必要があります。**密封式**のベアリングは、製造時に特殊なグリスを封入し、強力なシールによって内部を保護しています。

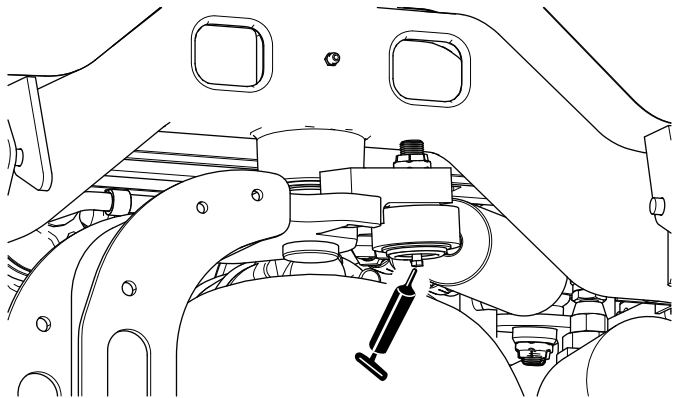
密封式のベアリングは、短期的には何の整備も必要ないので保守作業が軽減され、また、グリスが落ちてターフを汚すというような事故がありません。そのため、整備の手間が省け、またグリスで芝を汚すようなリスクもありません。シールドベアリングパッケージは、普通に使用している限り寿命まで十分に良好な性能を発揮しますが、定期的に点検を行って万一の大きなトラブルを防止しましょう。シーズンごとにベアリングを点検し、破損や大きな摩耗が見られたら交換してください。

エンジンの整備

エンジンの安全事項

- エンジンオイルの点検や補充はエンジンを止めて行ってください
- エンジンのガバナの設定を変えたり、エンジンの回転数を上げすぎたりしないでください。

エンジンオイルの仕様

以下の条件を満たす、低灰分low-ashの高品質エンジンオイルを使用してください

オイルの種類

ACEA—E6
API—CH-4 またはそれ以上
JASO—DH-2

推奨粘度SAE 15W-40-17°以上

他に使用可能な粘度SAE 10W-30 または 5W-30 全温度帯

Toro のプレミアムエンジンオイル 15W-40 または 10W-30を代理店にてお求めいただくことができます。

エンジンオイルの量を点検する

整備間隔: 使用することまたは毎日

エンジンにはオイルを入れて出荷していますが、初回運転の前に必ずエンジンオイルの量を確認してください。

注 Toro のプレミアムエンジンオイル 15W-40 または 10W-30を代理店にてお求めいただくことができます。パーツカタログでパーツ番号をご確認ください。

注 エンジンオイルを点検する最もよいタイミングは、その日の仕事を始める直前、エンジンがまだ冷えているうちです。既にエンジンを始動してしまった場合には、一旦エンジンを停止し、オイルが戻ってくるまで約 10 分間程度待ってください。油量がディップスティックのADDマークにある場合は、FULLマークまで補給してください。**入れすぎないこと。**油量が ADD マークと FULL マークの間であれば補給の必要はありません。

1. マシンの整備の準備を行う **整備作業にかかる前に (ページ 41)**を参照。
2. フードのラッチを外してフードを開ける。
3. ディップスティック **図 71** を抜きウェスで一度きれいに拭く。



図 71

1. ディップスティック

4. ディップスティックをチューブの根元までしっかりと差し込んでから抜き取り、オイルの量を点検する。
5. オイルの量が不足している場合は、補給口のキャップ **図 72** を取り、ディップスティックで油量を確認しながら少しずつ、FULL マークまで補給する。

重要 エンジンオイルの量が常時ディップスティックの上限と下限との間にあるようにしてください。エンジンオイルの量が多すぎても少なすぎても、常時ディップスティックの上限と下限との間にあるようにしてください。

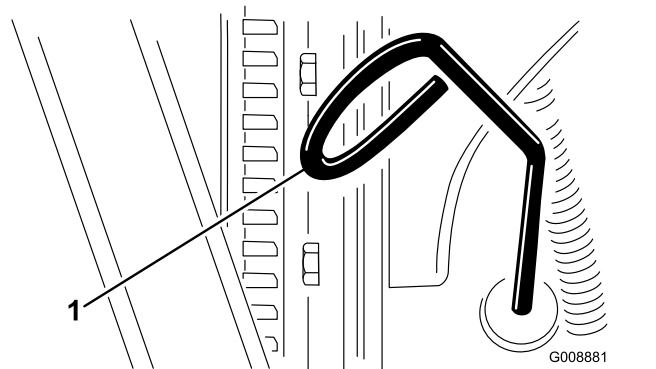

図 72

1. 補給口キャップ
6. オイルキャップとディップスティックを取り付ける。
7. フード元に戻してラッチを掛ける。

エンジンオイルとフィルタの交換

整備間隔: 使用開始後最初の 50 時間

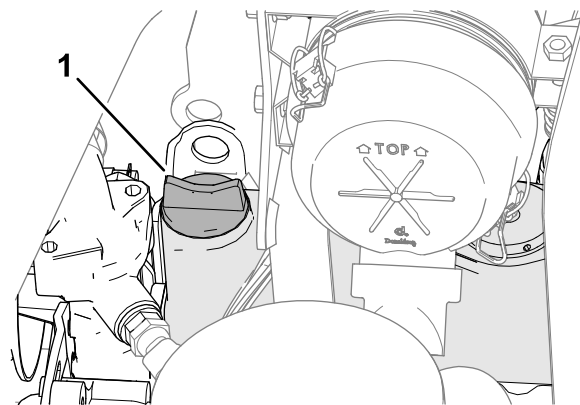
150 運転時間ごと

エンジンオイルの容量: 約 3.8 リットルフィルタ含む。

1. マシンの整備の準備を行う **整備作業にかかる前に (ページ 41)**を参照。
2. フードのラッチを外してフードを開け、エンジンが冷えるのを待つ。
3. ドレンプラグのどちらか一方 (図 73) を外してオイルを容器に受け、オイルの流出がおわったらプラグを元通りに取り付ける。



図 73

1. ドレンプラグ

4. オイルフィルタ (図 74) を外す。

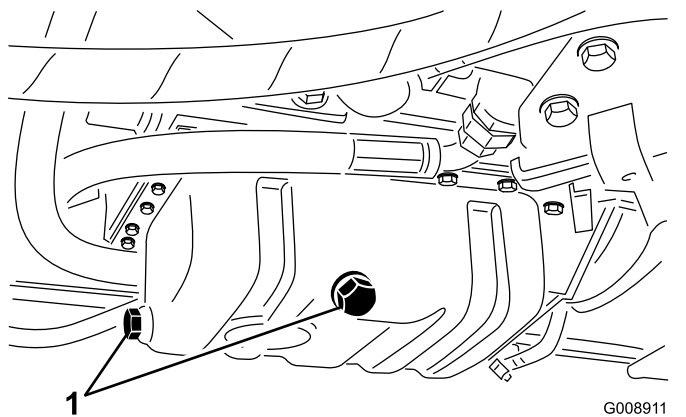

図 74

1. オイルフィルタ

5. 新しいフィルタのシールにきれいなエンジンオイルを薄く塗り、取り付ける。

注 フィルタを締めつけすぎないように注意してください。

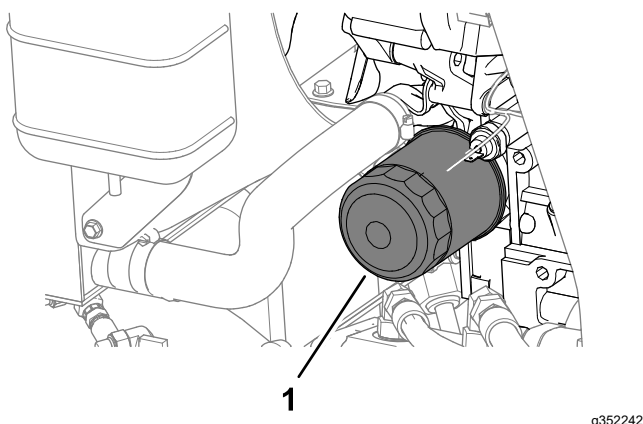
6. クランクケースにオイルを入れる **エンジンオイルの仕様 (ページ 46)**と **エンジンオイルの量を点検する (ページ 46)**を参照。

7. フード元に戻してラッチを掛ける。

エアクリーナの整備

整備間隔: 200 運転時間ごと 悪条件下ではより頻繁に交換を行ってください。

エアフィルタの取り外し

- エアクリーナ本体にリーク原因となる傷がないか点検してください。破損していれば交換してください。吸気部全体について、リーク、破損、ホースのゆるみなどを点検してください。
- 推奨整備間隔にて定期整備を行ってください。非常にほこりの多い場所で使用していてエンジンの能力の低下が認められる場合には、整備間隔を短くしてください。早めに整備を行っても意味がありません。むしろフィルタを外したときにエンジン内部に異物を入れてしまう危険が大きくなります。
- 本体とカバーがシールでしっかり密着しているのを確認してください。

1. マシンの整備の準備を行う **整備作業にかかる前に (ページ 41)**を参照。
2. フードを開ける。
3. エアクリーナのカバーをボディーに固定しているラッチを外す (図 75)。





図 75

1. エアクリーナのカバー
2. フィルタのエレメント
3. ゴム製排出バルブ粉塵排出ポート
4. エアクリーナのボディー

4. ボディーからカバーを外す。

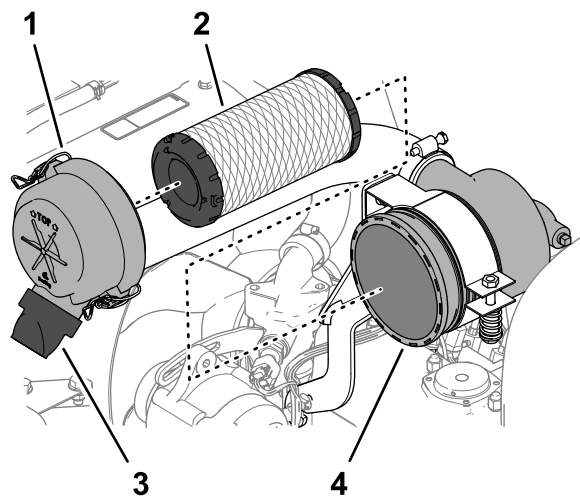
5. フィルタを外す前に、低圧のエア2.76 bar = 2.8 kg、異物を含まない乾燥した空気で、1次フィルタとボディーとの間に溜まっている大きなゴミを取り除く。高圧のエアは使用しないこと。異物がフィルタを通過してエンジン部へ吹き込まれる恐れがある。このエア洗浄により、フィルタを外した時にホコリが舞い上がってエンジン部へ入り込むのを防止することができる。
6. エlementを外す  75。
注 エlementを再使用するつもりで洗うとフィルタの濾紙を破損させる恐れがある。
7. エアクリーナカバーの粉塵排出ポートからゴム製排出バルブ  75を外す。
8. 排出口バルブを清掃してバルブをポートに取り付ける。

エアフィルタの取り付け

1. 新しいフィルタに傷がついていないかを点検する。特にフィルタとボディーの密着部に注意する。
重要 破損しているフィルタは使用しない。
2. フィルタをボディー内部にしっかり取り付ける。Elementの外側のリムをしっかりと押さえて確実にボディーに密着させる。
重要 フィルタの真ん中の柔らかい部分を持たないこと。
3. アウトレットバルブが下向き後ろから見たとき、時計の 5:00 と 7:00 の間になるようにカバーを取り付ける。
4. ラッチ 2 個でカバーを固定する。
5. フード元に戻してラッチを掛ける。

燃料系統の整備

燃料タンクの整備

整備間隔: 2年ごと—燃料タンクを空にして内部を清掃します。

マシンの整備の準備を行う **整備作業にかかる前に (ページ 41)**を参照。

燃料系統が汚染された時や、マシンを長期にわたって格納する場合はタンクを空にして内部を清掃してください。タンクの清掃にはきれいな燃料を使用してください。

燃料ラインとフィッティングの点検

整備間隔: 400運転時間ごと/1年ごと いずれか早く到達した方

1. マシンの整備の準備を行う **整備作業にかかる前に (ページ 41)**を参照。
2. フードのラッチを外してフードを開ける。
3. 燃料ラインやそのフィッティングに劣化、破損、ゆるみなどが出していないか点検する。
注 破損している燃料ラインやフィッティングは交換してください。
4. フード元に戻してラッチを掛ける。

燃料・水セパレータの水抜き

整備間隔: 使用するときまたは毎日

1. マシンの整備の準備を行う **整備作業にかかる前に (ページ 41)**を参照。
2. フードのラッチを外してフードを開け、エンジンが冷えるのを待つ。
3. 燃料フィルタの下に汚れのない容器をおく。
4. フィルタ容器  76 下部のドレンプラグをゆるめて水や異物を流し出す。



図 76

g336554

1. 燃料フィルタ水セパレータのキャニスタ
2. エア抜きプラグ
3. ドレンバルブ

5. 排出が終了したらプラグを締める。
6. エンジンを始動し、漏れがないか点検して、エンジンを停止する。
注 漏れている部分はすべて修正する。
7. フード元に戻してラッチを掛ける。

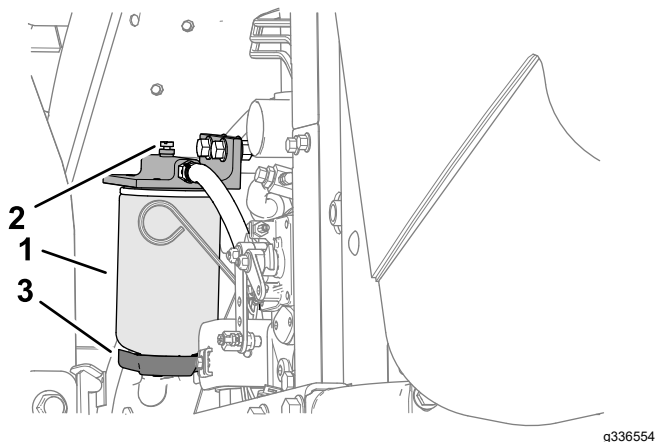
燃料フィルタのキャニスタの交換

整備間隔: 400運転時間ごと

1. マシンの整備の準備を行う **整備作業にかかる前に (ページ 41)**を参照。
2. フードのラッチを外してフードを開け、エンジンが冷えるのを待つ。
3. フィルタ容器(図 76)の周辺をウェスできれいにぬぐう。
4. フィルタ容器を外して取り付け部をきれいに拭く。
5. ガasketに薄くオイルを塗る。
6. ガasketが取り付け部に当るまで手でねじ込み、そこからさらに1/2回転締め付ける。
7. エンジンを始動し、漏れがないか点検して、エンジンを停止する。
注 漏れている部分はすべて修正する。
8. フード元に戻してラッチを掛ける。

インジェクタからのエア抜き

注 この手順は、燃料システムからの通常のエア抜きを行ってもエンジンが始動できないときに行うものです。通常のエア抜きについては、**燃料システムからのエア抜き (ページ 35)**を参照してください。

1. 可能であれば **整備作業にかかる前に (ページ 41)**の各ステップを行う。
2. ラッチを外してフードを開け、エンジンが熱い場合には冷えるのを待つ。
3. No. 1 燃料インジェクタノズルの燃料ラインのナットをゆるめる。



図 77

G008913
g008913

1. 燃料インジェクタ
4. スロットルをFAST位置とする。
5. 始動キーをSTART位置に回し、接続部から流れ出る燃料を観察する。燃料が泡立たなくなったら、キーをOFFに戻す。
重要 スタータモータを15秒間以上連続で使用するとオーバーヒートする危険があります10秒間連続で使用したら60秒間の休止時間をとってください。
6. ナットを十分に締め付ける。
7. エンジン表面に残っている燃料をきれいにふき取る。
8. 残りのノズルについても上記のステップ3-7を行う。
9. エンジンを始動し、漏れがないか点検して、エンジンを停止する。
注 漏れている部分はすべて修正する。
10. フード元に戻してラッチを掛ける。

電気系統の整備

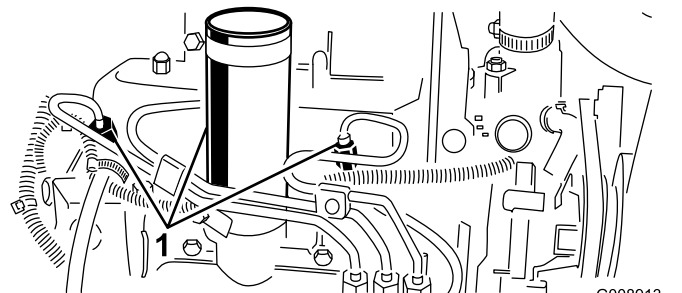
電気系統に関する安全確保

- マシンの整備や修理を行う前に、バッテリーの接続を外してください。バッテリーの接続を外すときにはマイナスケーブルを先に外し、次にプラスケーブルを外してください。接続するときにはプラスを先に接続し、次にマイナスを接続してください。
- バッテリーの充電は、火花や火気のない換気の良い場所で行ってください。バッテリーと充電器の接続や切り離しを行うときは、充電器をコンセントから抜いておいてください。また、安全な服装を心がけ、工具は確実に絶縁されたものを使ってください。

バッテリーの整備

整備間隔: 25運転時間ごと—バッテリー液の量を点検する 格納中は30日ごとに点検。

▲ 危険

電解液には硫酸が含まれており、触れると火傷を起こし、飲んだ場合には死亡する可能性がある。

- 電解液を飲まないこと。また、電解液を皮膚や目や衣服に付けないよう十分注意すること。眼の保護具とゴム製手袋を着用すること。
- 皮膚に付いた場合にすぐに洗浄できるよう、必ず十分な量の真水を用意しておくこと。

▲ 警告

バッテリーケーブルの接続ルートが不適切であるとケーブルがショートを起こして火花が発生する。それによって水素ガスが爆発を起こし人身事故に至る恐れがある。

- ケーブルを取り外す時は、必ずマイナス黒ケーブルから取り外す。
- ケーブルを取り付ける時は、必ずプラス赤ケーブルから取り付け、それからマイナス黒ケーブルを取り付ける。

- マシンの整備の準備を行う **整備作業にかかる前に** (ページ 41)を参照。
- バッテリーカバーを取り外す **バッテリーカバーの取り外し** (ページ 42)を参照。
- バッテリー液補給キャップを外す。
- 各セルに蒸留水または脱塩水を補給し、バッテリー液の量を所定レベルに維持する。

注 但し、電解液の量が、各セルの内側についているスプリットリングの高さ以上にならないよう、注意してください。

- キャップは換気穴を後ろ燃料タンク側に向けて取り付けます。
 - バッテリー上部は、アンモニア水または重曹水に浸したブラシで定期的に清掃してください。清掃後は表面を水で流して下さい
- 重要清掃中はセルキャップを外さないでください**
- バッテリーケーブルのクランプと端子に錆が発生していないか点検する。腐食が見られる場合は以下の作業を行ってください
- バッテリーのマイナスケーブルを外す。
 - バッテリーのプラスケーブルを外す。
 - クランプと端子をそれぞれ別々に洗浄する。
 - プラスケーブルを元通りに取り付ける。
 - マイナスケーブルを接続する。
 - クランプと端子に保護剤を塗る。
- バッテリーケーブルが端子にしっかりと固定されていることを確認する。
 - バッテリーカバーを取り付ける。

注 マシンを格納する場合は、暑い場所よりも涼しい場所の方がバッテリーの放電が起こりにくくなります。

ヒューズの整備

- コントロールアームからカバーを外す 図 78。



図 78

g336555

- 機体の右側
 - コントロールアームのカバー
 - ヒューズホルダー
 - ヒューズブロック
-
- ヒューズホルダーまたはヒューズブロックを点検して切れているヒューズを探し出す 図 78。
 - 同じタイプ、同じ電流値のヒューズに交換する。
 - コントロールアームにカバーを取り付ける 図 78。

走行系統の整備

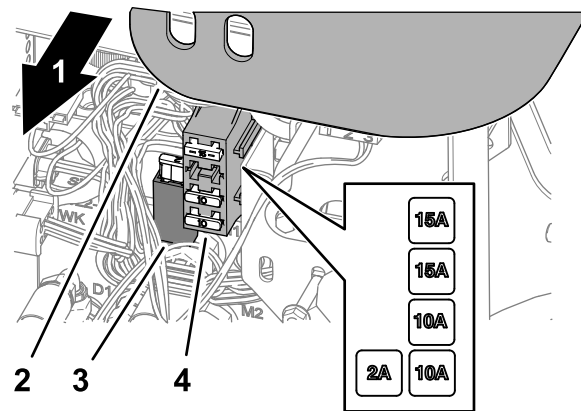
タイヤ空気圧を点検する

整備間隔: 使用することまたは毎日

▲ 危険

タイヤ空気圧が不足すると、斜面で機体が不安定になり、転倒など、生命に関わる重大な人身事故を起こしやすくなる。

タイヤ空気圧は絶対に規定値以下に下げたはならない。

注 全部のタイヤを同じ圧力に調整しないと機械の性能が十分に発揮されず、刈り上がりの質が悪くなります。

1. 各タイヤの空気圧を測定する。タイヤの適正空気圧は、0.97-1.10 bar 0.98-1.12 kg/m²=14-16 psi です。
2. 必要に応じてエア抜きやエアの追加を行って全部のタイヤを 0.97-1.10 bar に調整する。

ホイールナットのトルク締め

整備間隔: 使用開始後最初の 1 時間

使用開始後最初の 10 時間

200 運転時間ごと

対角線パターンでホイールナットを 61-88 N·m 6.2-9.0 kg·m = 45-65 ft·lb にトルク締める。

▲ 警告

適切なトルク締めを怠ると車輪の脱落や破損から人身事故につながる恐れがあります。

ホイールナットを 61-88 N·m 6.2-8.9 kg·m = 45-65 ft·lb にトルク締める。

走行ドライブのニュートラル調整

走行ペダルをニュートラル位置にしても本機が動き出すようでしたら、トラクションカムを調整します。

1. 平らな場所に駐車し、カッティングユニットを降下させ、駐車ブレーキを掛け、エンジンを停止させてキーを抜き取る。
2. 片方の前輪と片方の後輪を持ち上げ、フレームの下にサポートブロックを当てて浮かす。

▲ 警告

機体を確実に支えておかないと、何かの弾みに機体が落下した場合に極めて危険である。

機体は、必ず片側の前輪と後輪の両方を浮かせること両方浮かせない調整中に機体が動き出す。

3. トラクション調整カムのロックナットをゆるめる (図 79)。



図 79

1. トラクション調整カム
2. ロックナット

g352331

▲ 警告

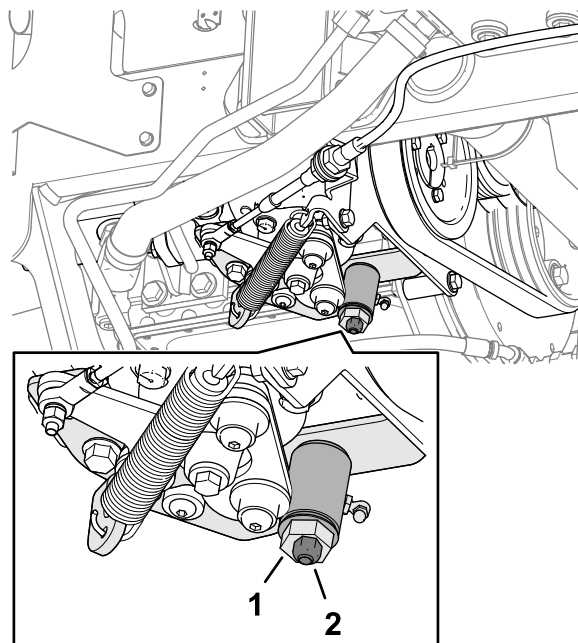
走行調整カムの最終調整は、エンジンを回転させながら行う必要がある。マフラー等の高温部分や回転部可動部に触れると大けがをする。

マフラーなどの高温部分や回転部、可動部に顔や手足を近づけぬよう十分注意すること。

4. エンジンを始動し、カム()を左右に回してニュートラル位置の中心に合わせる。
5. ロックナットを締めて調整を固定する。
6. エンジンを停止する。
7. サポートブロックをはずし、機体を床に下ろす。試運転を行って調整を確認する。

冷却システムの整備

冷却システムに関する安全確保

- 冷却液を飲み込むと中毒を起こす冷却液は子供やペットが触れない場所に保管すること。
- 高温高圧の冷却液を浴びたり、高温のラジエーター部分に触れたりすると大火傷をする恐れがある。
 - エンジン停止後、少なくとも15分間程度待って、エンジンが冷えてからキャップを開けること。
 - キャップを開けるときはウェスなどを使い、高温の水蒸気を逃がしながらゆっくりと開けること。

冷却液の仕様

出荷時に、冷却液タンクに、所定の長寿命冷却液水とエチレングリコールの50/50混合液ベースを入れてあります。エンジンを初めて始動する前に冷却液の量を点検し、その後は毎日点検してください **冷却液の量の点検 (ページ 52)**を参照。

冷却液は以下の製品またはメーカーが指定する同等品を使ってください

市販の長寿命冷却液

Ford (Motorcraft™)	WSS-M97B44-D
FCA—Chrysler (Mopar™)	MS-12106
General Motors (AC Delco™)	GM6277M (Dex-Cool™)
	GMW 3420
Volkswagen	G12
	G12+
	G12++
ASTM D3306 または D4985 または SAE J1034, J814, または 1941 に適合する冷却液。	
重要 従来の冷却液IATと長寿命冷却液OATは目で見た時の色で区別することはできません。 長寿命冷却液OATは、以下の色で着色されている場合があります赤、ピンク、オレンジ、イエロー、ブルー、青緑、紫、緑。	

冷却液の種類

エチレングリコールタイプ	腐食防止タイプ	整備間隔
長寿命不凍液	有機酸技術 OAT Organic-acid technology	5年間
従来タイプの不凍液 液緑	無機酸技術IAT	2年間

注 従来のIAT不凍液と長寿命OAT不凍液を混合しても、冷却システムに損傷を与えることはありません。ただし、混合すると、OAT配合の長寿命/長寿命属性が低下します。

重要 従来型IATと長寿命OATを混合した場合、その寿命は、混合比率に関わらず、寿命の短い方2年間となります。

冷却液の量の点検

整備間隔: 使用することまたは毎日

冷却液容量 約 5.7 リットル

▲ 注意

エンジン停止直後にラジエーターのキャップを開けると、高温高圧の冷却液が吹き出してやけどを負う恐れがある。

- エンジン回転中はラジエーターのふたを開けないこと。
 - キャップを開けるときはウェスなどを使い、高温の水蒸気を逃がしながらゆっくりと開けること。
- マシンの整備の準備を行う **整備作業にかかる前に (ページ 41)**を参照。
 - フードのラッチを外してフードを開ける。
 - 補助タンクの冷却水量を点検する **図 80**。



図 80

1. 補助タンク

注 エンジンが冷えた状態で、タンク側面についている本の線の間であれば適切である。

4. 冷却液が不足している場合には、補助タンクのキャップを開けて補助タンクに冷却液を追加する。冷却液のレベルがタンク側面に付いている2本の線の間にくるまで補給する。

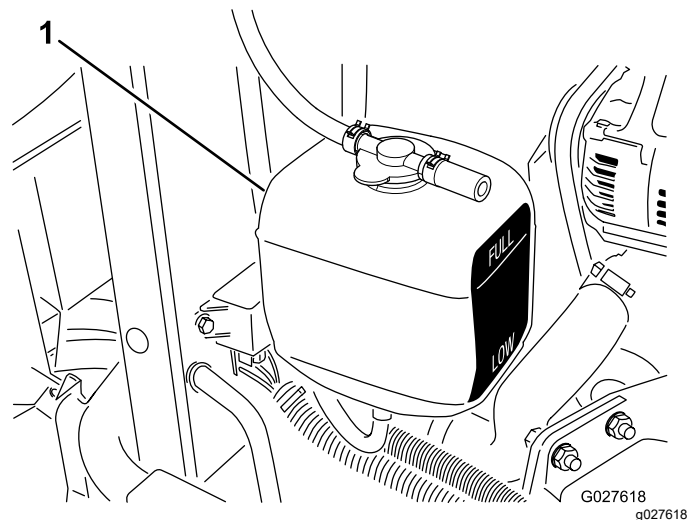
重要 補助タンクに入れすぎないこと。

5. フード元に戻してラッチを掛ける。

エンジンの冷却システムの清掃

整備間隔: 使用することまたは毎日

エンジン部、オイルクーラ、ラジエターは毎日清掃してください。汚れが激しければより頻繁な清掃が必要です。

1. マシンの整備の準備を行う **整備作業にかかる前に (ページ 41)**を参照。
2. フードを上げる。
3. エンジンの周囲を丁寧に清掃する。
4. 下側ラジエターシールドを外す **図 81**。



図 81

g352363

1. ラジエター
 2. 下側ラジエターシールド
-
5. ラジエターの裏表を、水または圧縮空気で丁寧に清掃する **図 81**。
 6. 下側ラジエターシールドを取り付ける。
 7. フード元に戻してラッチを掛ける。

ブレーキの整備

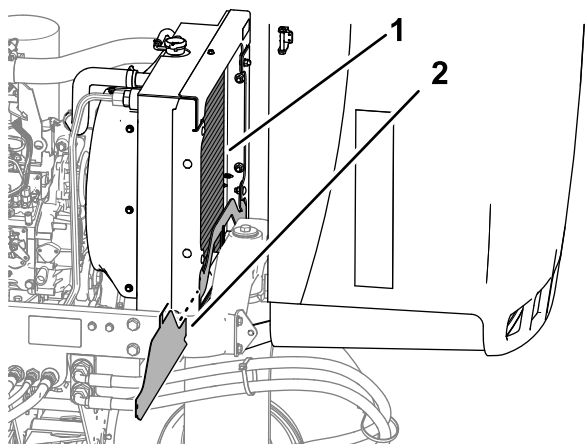
駐車ブレーキの調整

整備間隔: 200運転時間ごと—駐車ブレーキの調整状態を点検する。

1. マシンの整備の準備を行う **整備作業にかかる前に (ページ 41)**を参照。
2. ブレーキレバーに調整ノブを固定している固定ねじをゆるめる **図 82**。



図 82

G008923
g008923

1. 駐車ブレーキレバー
 2. ノブ
 3. 固定ねじ
-
3. ノブを回し、133-178N 14-18kg の力でレバーを作動させられるように調整する。
 4. 固定ねじを締め付ける。

ベルトの整備

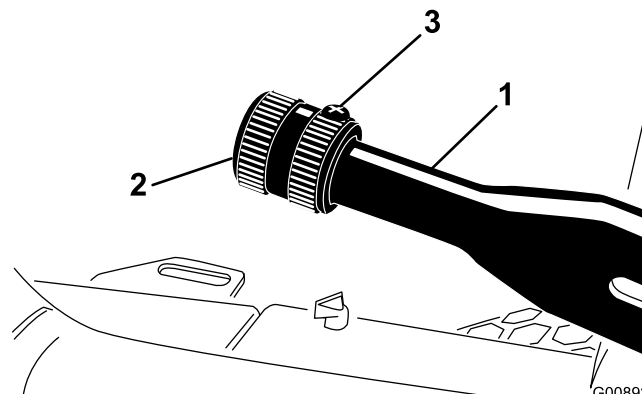
エンジンベルトの整備

整備間隔: 使用開始後最初の 10 時間—全部のベルトの状態と張りを点検します。

100 運転時間ごと—全部のベルトの状態と張りを点検する。

オルタネータ/ファンベルトの張り

1. マシンの整備の準備を行う **整備作業にかかる前に** (ページ 41) を参照。
2. フードのラッチを外してフードを開ける。
3. プーリ間の中央部でベルトを指で押して点検する。

注 約 98 N 10 kg の力で押したときに 11 mm 程度のたわみが出ればよい。

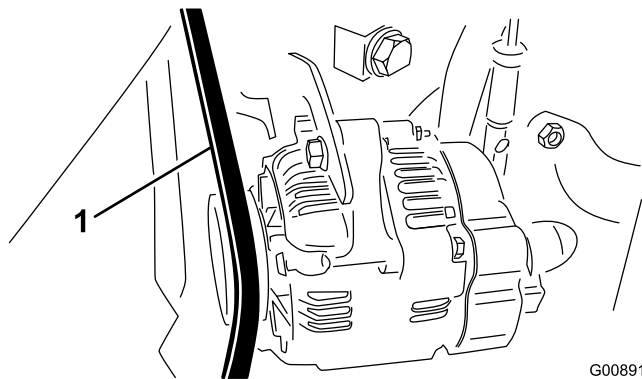

G008916
g008916

図 83

1. オルタネータ/ファンベルト

4. たわみがこの範囲になれば、以下の要領で調整します

- A. ブレースをエンジンに固定しているボルトと、オルタネータをブレースに固定しているボルトをゆるめる。
- B. オルタネータとエンジンの間にバールを入れてオルタネータを外側に動かしてベルトに張りを出す。
- C. 適切なたわみが出たら、ボルトを締めて調整を固定する。

5. フードを元に戻してラッチを掛ける。

ハイドロスタットのベルトの交換

1. ベルトのテンションスプリングの端にナットドライバまたは細い金属管を差し込む。

警告

ハイドロスタットの駆動ベルトを交換する時にはスプリングの張力を解放する必要があるが、このスプリングの張力は非常に大きい。手順を間違えると大けがをする。

スプリングの張力解放は安全に十分注意して行うこと。

2. スプリングの端を押し下げてポンプマウントのタブのノッチから外し、前方に移動させる 図 84。

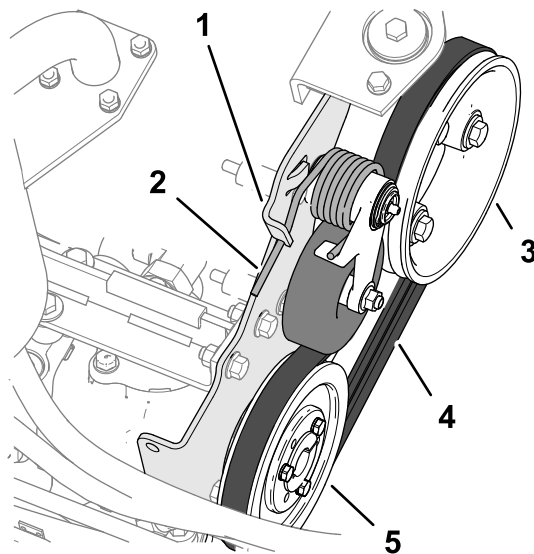

g350053

図 84

1. ポンプマウントのタブ
2. テンションスプリング
3. エンジンプーリ
4. 駆動ベルト
5. ハイドロスタットのプーリ

3. ベルトを交換する。
4. スプリングの端を押し下げて内側に移動させ、ポンプマウントのタブのノッチに合わせる。

制御システムの整備

刈り込み速度の調整

1. マシンの整備の準備を行う **整備作業にかかる前に (ページ 41)**を参照。
2. 速度ストップねじのジャムナットをゆるめる。
3. 以下の要領でストップねじを調整する

注 刈り込み速度は、出荷時に 9.7 km/h に調整されています。

- 刈り込み速度を遅くするには、ストップねじ **図 85** を右に回す。
- 刈り込み速度を速くするには、ストップねじを左に回す。



図 85

g336062

1. ジャムナット
2. ストップねじ

4. ストップねじが回らないように押さえながら、ジャムナットを締め付ける。
5. 試運転を行って上限速度の設定を確認する。

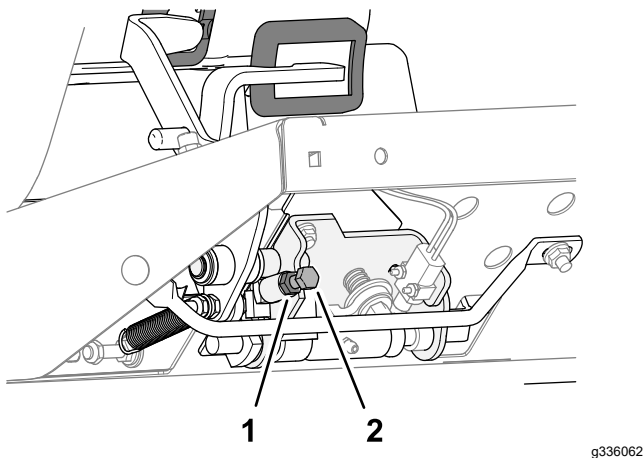
スロットルの調整

1. マシンの整備の準備を行う **整備作業にかかる前に (ページ 41)**を参照。
2. フードのラッチを外してフードを開ける。
3. スロットルレバーがパネルのスロットに当たるまで後ろに倒す。
4. 噴射ポンプのレバーアーム **図 86** の部分にあるスロットルケーブルのコネクタをゆるめる。



図 86

1. インジェクションポンプのレバーアーム

5. インジェクションポンプレバーのアームをローアイドルストップに当てた状態でケーブルコネクタを締める。
6. スロットルコントロールをコントロールパネルに固定しているねじをゆるめる。
7. スロットルレバーを一番前に倒す。
8. ストッププレートを滑らせてスロットルレバーに当て、その位置でスロットルコントロールをパネルに固定する。
9. 運転中にスロットルが設定位置からずれてしまう場合には、スロットルレバーの操作抵抗を決めるフリクションデバイスのロックナットを、 $5\text{-}6\text{N}\cdot\text{m}$ $0.46\text{-}0.65\text{kg}\cdot\text{m} = 44\text{-}53\text{in}\cdot\text{lb.}$ にトルク締めする。

注 89N9 kg以内の力でスロットルレバーを操作できるように調整する。

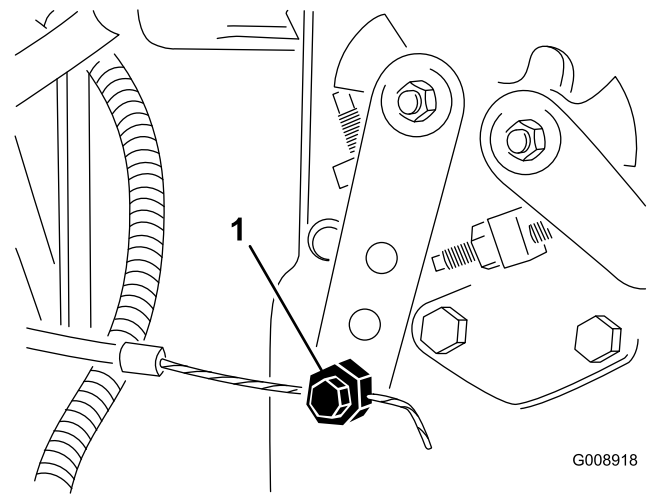
10. フード元に戻してラッチを掛ける。

油圧系統の整備

油圧系統に関する安全確保

- 万一、油圧オイルが体内に入ったら、直ちに専門医の治療を受けてください。万一、油圧オイルが体内に入った場合には、この種の労働災害に経験のある施設で数時間以内に外科手術を受ける必要がある。
- 油圧装置を作動させる前に、全部のラインコネクタが適切に接続されていること、およびラインやホースの状態が良好であることを確認すること。
- 油圧のピンホールリークやノズルからは作動油が高圧で噴出しているため、絶対に手などを近づけない。
- リークの点検には新聞紙やボール紙を使う。
- 油圧関係の整備を行う時は、内部の圧力を確実に解放する。

油圧ラインとホースの点検

整備間隔: 使用することまたは毎日

油圧ライン・油圧ホースにオイル漏れ、ねじれ、支持部のゆるみ、磨耗、フィッティングのゆるみ、風雨や薬品による劣化などがなく毎日点検してください。異常を発見したら必ず運転を行う前に修理してください。

油圧作動液の仕様

油圧オイル溜めに高品質の油圧オイルを満たして出荷しています。初めての運転の前に必ず油量を確認し、その後は毎日点検してください [油圧オイルを点検する \(ページ 56\)](#) を参照。

交換用の推奨油圧オイル Toro PX Extended Life Hydraulic Fluid 19 リットル缶または208 リットル缶。

注 推奨オイルを使用するとオイルやフィルタ交換の回数を減らすことができます。

使用可能な他のオイル Toro PX Extended Life Hydraulic Fluidが入手できない場合は、以下に挙げる特性条件および産業規格を満たす石油系の油圧オイルを使用することができます。合成オイルは使用しないでください。オイルの専門業者と相談の上、適切なオイルを選択してください

注 不適切なオイルの使用による損害については弊社は責任を持ちかねますので、品質の確かな製品をお願いいたします。

高粘度インデックス低流動点アンチウェア油圧作動液, ISO VG 46

物性

粘度, ASTM D445

cSt @ 40°C 44-48

粘性インデックス ASTM D2270

140 以上

高粘度インデックス低流動点アンチウェア油圧作動液, ISO VG 46 (cont'd.)

流動点 ASTM D97

-37°C-45°C

産業規格

Eaton Vickers 694 (I-286-S,
M-2950-S/35VQ25 or
M-2952-S)

注 多くの油圧オイルはほとんど無色透明であり、そのためオイル洩れの発見が遅れがちです。油圧オイル用の着色剤20 ml 瓶をお使いいただくと便利です。1瓶で15-22 リットルのオイルに使用できます。パーツ番号はP/N 44-2500 ご注文は Toro 代理店へ。

重要トロ・プレミアム合成生分解油圧作動液は、トロ社がこの製品への使用を認めた唯一の合成生分解オイルです。このオイルは、トロ社の油圧装置で使用しているエラストマーに悪影響を与えず、また広範囲な温度帯での使用が可能です。このオイルは通常の鉱物性オイルと互換性がありますが、十分な生分解性を確保し、オイルそのものの性能を十分に発揮させるためには、通常オイルと混合せず、完全に入れ替えて使用することが望まれます。この生分解オイルは、モービル代理店にて 19 リットル缶または 208 リットル缶でお求めになれます。

油圧オイルを点検する

整備間隔: 使用することまたは毎日—油圧オイルの量を点検する。

油圧オイル溜めに高品質の油圧オイルを満たして出荷しています。油圧オイルの点検は、オイルが冷えている状態で行うのがベストです。マシンは移動走行モードになっていることが必要です。

1. マシンの整備の準備を行う **整備作業にかかる前に (ページ 41)** を参照。
2. 油圧オイルタンクの注油口周辺をきれいに拭き、キャップ [図 87](#) を外す。



図 87

g341294

1. キャップ
2. 補給管油圧オイルタンク
3. ディップスティック

3. 補給口の首からディップスティックを抜き、ウェスできれいに拭う。

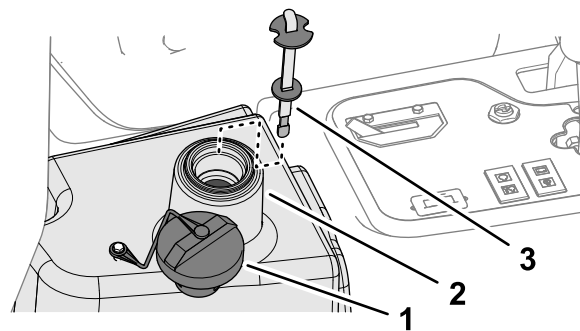
- もう一度首に差し込んで引き抜き、オイルの量を点検する。

注 ディップスティックのマークから 6 mm の範囲にあれば適正である。

- 油量が少なければ、所定のオイルを FULL マークまで補給する **油圧作動液の仕様 (ページ 56)** を参照。

重要 油圧オイルを入れすぎないように注意すること。

- ディップスティックとキャップを取り付ける。



図 88

g353456

- フィルタヘッドのフィッティング
- ホースクランプ
- 油圧ホース

油圧オイルの容量

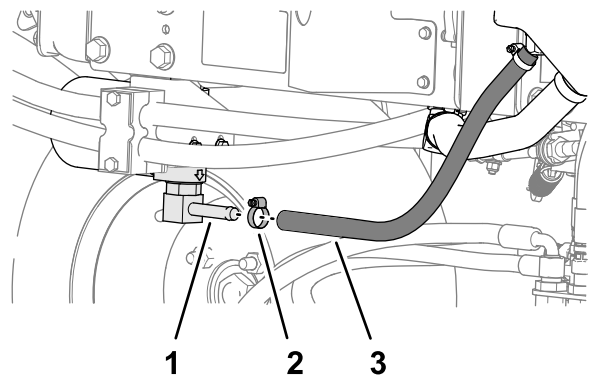
13.2 リットル **油圧作動液の仕様 (ページ 56)** を参照。

油圧オイルの交換

整備間隔: 2000 運転時間ごと—推奨オイルをご使用の場合には、油圧オイルを交換してください。

800 運転時間ごと—**推奨されていない油圧オイルを使用している場合、代替品のオイルを使用した場合には、油圧オイルフィルタを交換してください。**



図 89

g353457

- 油圧フィルタ
- フィルタのヘッド

警告

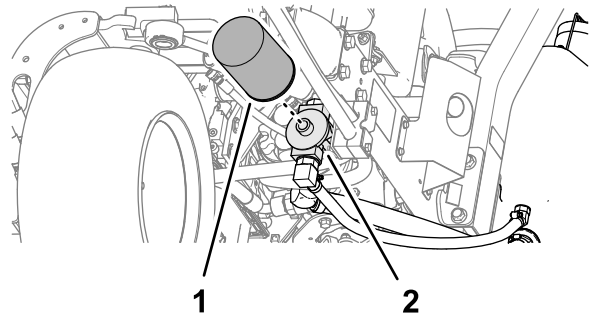
高温の油圧オイルに触れると激しい火傷を負う。

油圧オイル関係の整備を行う時は、必ずオイルの温度が十分に冷えているのを確かめてから行うこと。

オイルが汚染されてしまった場合は油圧系統全体を洗浄する必要がありますので、Toro の正規代理店にご連絡ください。汚染されたオイルは乳液状になったり黒ずんだ色になったりします。

- マシンの整備の準備を行う **整備作業にかかる前に (ページ 41)** を参照。
- 油圧ホースの接続部 **図 88** または油圧フィルタ **図 89** を外し、流れ出すオイルを容器に受ける。

- オイルが完全に抜けたらホースを元通りに取り付ける。
- 油圧オイルタンク **図 90** に約 22.7 リットルの油圧オイルを入れる **油圧作動液の仕様 (ページ 56)** を参照。

重要 指定された銘柄のオイル以外は使用しないでください。他のオイルを使用するとシステムを損傷する可能性があります。



図 90

g341294

- キャップ
- 補給管油圧オイルタンク
- ディップスティック

- ディップスティックとキャップを取り付ける。

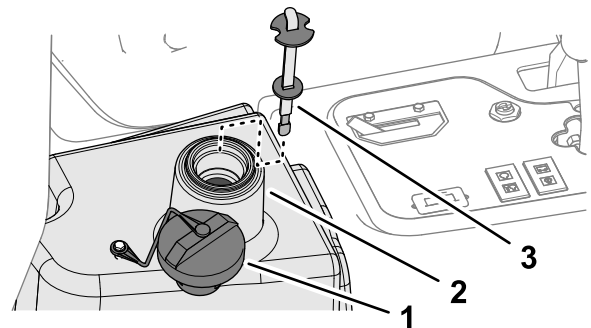
- エンジンを始動し、全部の油圧装置を操作して内部にオイルを行き渡らせる。
- また、オイル漏れがないか点検して、エンジンを停止する。
- 油量を点検し、足りなければディップスティックのFULLマークまで補給する。
- エンジンを始動して2分間運転し、システム内のエアをパージする。エンジンを停止させ、オイル漏れがないか点検する。

重要 入れすぎないようにしてください。

油圧オイルフィルタの交換

整備間隔: 1000運転時間ごと—推奨オイルをご使用の場合には、油圧オイルフィルタを交換してください。

800運転時間ごと—推奨されていない油圧オイルを使用している場合や代替品のオイルを使用したことがある場合には、油圧オイルフィルタを交換してください。

警告

高温の油圧オイルに触れると激しい火傷を負う。

油圧オイル関係の整備を行う時は、必ずオイルの温度が十分に冷えているのを確かめてから行うこと。

トロの純正フィルタP/N 86-3010をご使用ください。

重要 純正品以外のフィルタを使用すると関連機器の保証が適用されなくなる場合があります。

- マシンの整備の準備を行う **整備作業にかかる前に (ページ 41)** を参照。
- フィルタ取り付け部の周辺をウェスできれいにぬぐう。フィルタ **図 91** の下に廃油受けを置いてフィルタを外す。



図 91

g353457

- 油圧フィルタ
- フィルタのヘッド

- 新しいフィルタのガスケットに薄くオイルを塗布し中にオイルを入れる。
- 取り付け部が汚れていないのを確認する。ガスケットがフィルタヘッドに当たるまで手で回して取り付け、そこから更に½回転増し締めする。

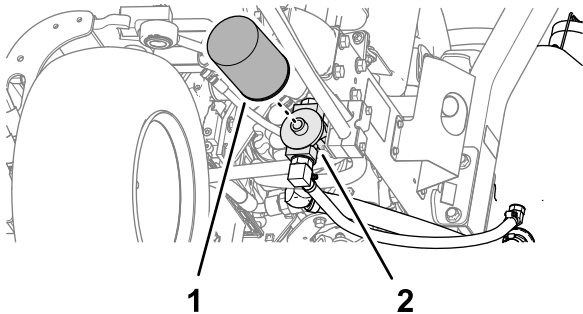
カッティングユニットの保守

刈り込みブレードについての安全事項

磨耗したり破損したりしたリール刃や下刃は使用中に割れて破片が飛び出す場合があります、これが起こるとオペレータや周囲の人間に多大の危険を及ぼし、最悪の場合には死亡事故となる。

- リール刃や下刃が磨耗や破損していないか定期的に点検すること。
- 刃を点検する時には安全に十分注意してください。必ず手袋を着用してください。リールと下刃は研磨するか交換するかのみ行い、たたいて修復したり溶接したりしないでください。
- 複数のカッティングユニットを持つ機械では、1つのリールを回転させると他のカッティングユニットのリールも回転する場合がありますから注意してください。

リールとベッドナイフの摺り合わせを点検する

整備間隔: 使用するときまたは毎日

前日の調子に係わりなく毎日の点検の一つとして必ずリールとベッドナイフの接触状態を点検してくださいリールと下刃の全長にわたって軽い接触があれば適正ですカッティングユニットのオペレーターズマニュアルのリールと下刃の調整の項を参照してください

カッティングユニットのバックラップ

▲ 警告

バックラップ中にリールその他の可動部に触れると大けがをする。

- リールその他の可動部に手指、足、衣類等を近づけないよう注意すること。
- エンジンが動いている間は、止まったリールを絶対に手や足で回そうとしないこと。

注 バックラップについて更に詳しい内容が「Toro リールモアの基本研磨ガイドライン付き」Toro Reel Mower Basics Form 09168SLに掲載されています。

マシンの準備を行う

1. マシンの整備の準備を行う **整備作業にかかる前に(ページ 41)**を参照。
2. 各カッティングユニットのリールと下刃をバックラップ用に設定するカッティングユニットのオペレーターズマニュアルを参照のこと。

3. コンソールカバー磁石で固定を持ち上げて外し **92** マニホールドにアクセスできるようにする。



図 92

g353458

4. バックラップレバーをR逆転位置にセットする **93**。

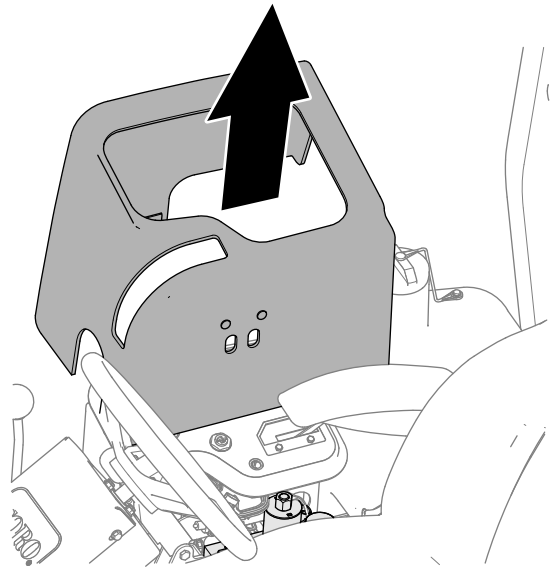

図 93

g353378

1. バックラップコントロール
2. リール速度コントロール

リールとベッドナイフのバックラップ

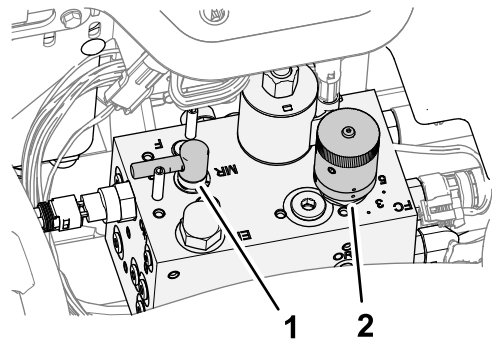
▲ 危険

バックラップ中にエンジン速度を変えるとリールが停止することがある。

- バックラップ中は絶対にエンジンの速度を変更しないこと。
- バックラップは、必ずエンジンをアイドル速度にして行う。

注 バックラップモードではシートスイッチがバイパスされます。これにより、着席していなくてもエンジンが掛かるようになりますが、駐車ブレーキが掛かっていることが必要です。

1. エンジンを始動し、アイドル速度で回転させる。

2. カuttingユニットのスイッチを入位置にする。
3. 長い柄のブラシを使ってリールにラッピングコンパウンドを塗布しながらラッピングを続ける。

注 これによりベッドナイフ前端に形成されたバリが除去されます。

▲ 危険

回転中のリールに触れると大けがをする。

人身事故防止のため、カuttingユニットから十分離れてから次の手順に進むこと。

重要 どんな場合でも短い柄のブラシは使用しないこと。

4. バックラップちゅうにカuttingユニットの調整を行う必要が出てきた場合
 - A. カuttingユニット駆動スイッチを切位置にする。
 - B. エンジンを止め、キーを抜き取る。
 - C. カuttingユニットの調整を行う。
 - D. 上記の手順1-3を繰り返す。
5. バックラップするユニット全部に上記ステップ3の作業を行う。

バックラップの終了

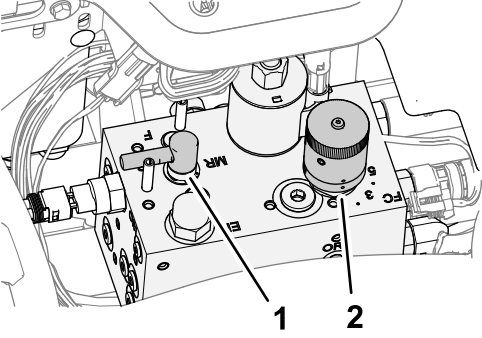
1. カuttingユニット駆動スイッチを切位置にする。
2. エンジンを停止する。
3. バックラップレバーをF刈り込み位置にセットする 。

重要 バックラップレバーをF刈り込み位置に戻さないと、カuttingユニットの操作をすることができません。



図 94

g353378

1. バックラップレバー
2. リール速度コントロールのノブ

4. コンソールカバーをコンソールに取り付ける。
5. カuttingユニットについているラッピングコンパウンドを完全に洗い落とす。
6. バックラップが終わったら、ベッドナイフの前端に軽くヤスリ掛けを行うとさらに切れ味が向上します。

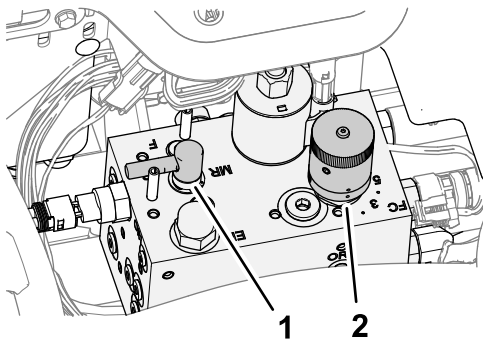
洗淨

機体の洗淨

必要に応じて水または水と刺激の少ない洗剤で車体を洗淨する。柔らかい布などを使っても構いません。

重要 塩分を含んだ水や処理水は機体の洗淨に使用しないでください。

重要 圧力洗淨機で機体を洗淨しないでください。高圧の水で洗淨すると電気系統の損傷、重要なデカルのはがれ、グリス部への水の浸入などを起こす恐れがあります。コントロールパネル、エンジン、バッテリーの周囲に大量の水を掛けしないでください。

重要 洗淨はエンジンを止めて行ってください。エンジンを掛けたままで洗淨を行うとエンジン内部に損傷を起こす恐れがあります。

保管

格納保管時の安全確保

- 運転席を離れる前に
 - 平らな場所に駐車する。
 - カuttingユニットを停止させ、下降させる。
 - 駐車ブレーキを掛ける。
 - エンジンを止め、キーを抜き取る。
 - 全ての動きが停止するのを待つ。
 - 調整、整備、洗淨、格納などは、機体が十分に冷えてから行ってください。
- ガス湯沸かし器のパイロット火やストーブなど裸火や火花を発生するものがある近くでは、機械や燃料容器を保管格納しないでください。

トラクションユニットの整備

1. 平らな場所に駐車し、カuttingユニットを降下させ、駐車ブレーキを掛け、エンジンを停止させてキーを抜き取る。
2. トラクションユニット、カuttingユニット、エンジンをていねいに洗淨する。
3. タイヤ空気圧を点検する [タイヤ空気圧を点検する \(ページ 51\)](#)を参照。
4. ボルトナット類にゆるみがないか点検し、必要な締め付けを行う。
5. グリス注入部やピボット部全部をグリスアップする。余分のグリスやオイルはふき取る。
6. 塗装のはがれている部分に軽く磨きをかけ、タッチアップする。金属部の変形を修理する。
7. バッテリーとケーブルの整備を行う [電気系統に関する安全確保 \(ページ 50\)](#)を参照。
 - A. バッテリー端子からケーブルを外す。
 - B. バッテリー本体、端子、ケーブル端部を重曹水とブラシで洗淨する。
 - C. 腐食防止のために両方の端子部にワセリン Grafo 112X: P/N 505-47を薄く塗る。
 - D. 電極板の劣化を防止するため、60日ごとに24時間かけてゆっくと充電する。

エンジンの整備

1. エンジンオイルを抜き取り、ドレンプラグをはめる。
2. オイルフィルタを外して捨てる。新しいオイルフィルタを取り付ける。
3. エンジンに推奨モーターオイルを入れる。
4. エンジンを始動し約 2 分間回転させる。
5. エンジンを止め、キーを抜き取る。
6. 新しいきれいな燃料を使って燃料タンクを洗浄する。
7. 燃料関係のフィッティングを確実に固定する。
8. エアクリーナをきれいに清掃する。
9. エアクリーナの吸気口とエンジンの排気口を防水テープでふさぐ。
10. 冷却水エチレングリコール不凍液と水との 50/50 混合液の量を点検し、凍結を考慮して必要に応じて補給する。

バッテリーの保管

格納期間が30日間以上になる場合には、バッテリーを機体から外して満充電してください。充電終了後は、機体に取り付けて保存しても、機体から外したままで保存してもよい。機体に取り付けて保存する場合は、ケーブルを外しておいてください。温度が高いとバッテリーは早く放電しますので、涼しい場所を選んで保管してください。バッテリーを凍結させないためには、完全充電しておくことが大切です。完全充電したバッテリー液の比重は 1.265-1.299 になる

故障探究

スタンダード・コントロール・モジュールSCMについて

スタンダード・コントロール・モジュールは樹脂によって完全封止された汎用制御モジュールです。電子回路により機械の状態の制御と監視を行い、機械を安全に動作させるために必要な電子制御を実現しています。

モジュールは、入力信号として、ニュートラル状態、駐車ブレーキ、PTO、エンジン始動、バックラップ、オーバーヒートなどの情報を取り込みます。そして、これらの入力情報に対する応答として、PTOスイッチ、スタータスイッチ、ETRエンジン駆動ソレノイドを制御します。

モジュール表面は入力表示部と出力表示部に分かれています。入力側の情報も出力側の情報も回路基盤に搭載された緑色のLEDで表示されます。

エンジン始動回路のLEDはDC 12Vの通電で点灯します。その他の入力表示回路は回路が閉じてアースされた時に通電状態となります。どの入力表示LEDも、その回路に通電があったときに点灯します。これらの入力表示LEDは故障探究のときに利用することができます。

出力回路はそれぞれ所定の入力があるときに通電状態となります。出力回路はPTO、ETR、STARTの3種類です。各LEDによりそれぞれの回路のリレー状態すなわちその回路の通電状態がわかります。

出力回路が健全でも、出力装置そのものが健全であることは保証できません。ですから電気系統の故障探究を行う時には、出力LEDのチェック以外に各機器の通常のテストやワイヤハーネスの検査が必要になります。各機器のインピーダンス測定、ワイヤハーネスをつないだ状態SCMで切り離れた状態でのインピーダンス測定、一時的な通電試験などを行ってみる必要があるでしょう。

SCMは外部のコンピュータや診断機器に接続することはできません。また、再プログラミングもできませんし、発生した故障内容を記憶しておくこともできません。

SCM上のLEDの説明は絵文字です。枠で囲まれた3つが出力です。それ以外はすべて入力です。以下に記号とその意味を示します。



図 95

g190826

- | | |
|---------------|-----------|
| 1. 入力 | 7. ニュートラル |
| 2. バックラップ | 8. PTO |
| 3. オーバーヒート状態 | 9. 始動 |
| 4. 着席 | 10. ETR |
| 5. PTO スイッチ | 11. 電源 |
| 6. 駐車ブレーキ OFF | 12. 出力 |

SCMを使った故障探究手順は以下の通りです。

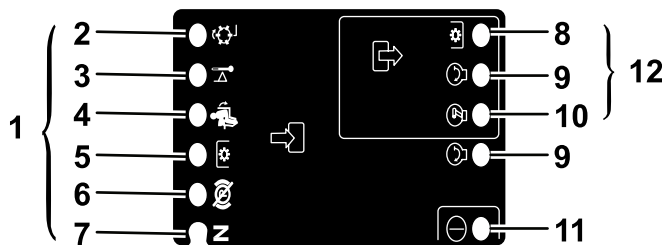
1. どの出力を調べたいのかを決めるPTO、始動、ETR。
2. 始動キーをONにして、赤い電源LEDが点灯するのを確認する。
3. 各入力スイッチを操作して、対応する入力LEDの点灯を確認する。
4. スイッチやレバーを操作して、調べたい出力に必要な入力条件を作り出す。入力条件は、次ページのロジックチャートで調べることができる。
5. 出力LEDが点灯しているのにその機器が作動しない場合には、出力ハーネス、そこから先の接続、機器そのものの故障が疑われる。必要に応じて修理を行なう。
6. 出力側のLEDが点灯しない場合は、ヒューズ2ヶ所を点検する。

7. 入力正常なのに出力LEDが点灯しない場合には、SCMを交換して症状が解消するかを試験する。

チャートの各行横列は、その出力機能に必要な入力と出力の状態を示します。チャートの左欄に、機能が示されています。各記号は以下のような意味を表します 通電、閉じてアースされている、開いてアースされている。

ロジックチャート

機能	入力								出力		
	パワー On	ニュートラル	始動 On	ブレーキが ON	PTO ON	着席	オーバーヒート	バックラップ	始動	ETR	PTO
始動	—	—	+	○	○	—	○	○	+	+	○
運転非着席	—	—	○	○	○	○	○	○	○	+	○
運転着席	—	○	○	—	○	—	○	○	○	+	○
刈り込み	—	○	○	—	—	—	○	○	○	+	+
バックラップ	—	—	○	○	—	○	○	—	○	+	+
オーバーヒート	—		○				—		○	○	○

- — 回路は閉じていてアースされている—LEDはON。
- ○ 回路は開いていてアースされているか通電なし—LEDはOFF。
- + 回路は通電しているクラッチコイル、ソレノイド、始動キー LED点灯
- 空欄は、その論理構成に関係がないことを示す。

故障探究手順は、まず、始動キーをONにするエンジンは始動しない。不具合の出ている機能を表の一番左の欄から探し出す。必要な入力をそれぞれ操作してLEDが点灯するのを確認する。

入力LEDに問題がなければ出力LEDを確認する。出力LEDが点灯しているのにその機器が作動しない場合には、機器に到達している電圧、機器までの導通、アース回路などを検査する。発見した故障内容に応じて修理を行う。

メモ

EEA/UK におけるプライバシーに関するお知らせ

Toro によるお客様の個人情報の利用について

The Toro Company (“Toro”) は、お客様のプライバシーを尊重します。弊社の製品をお買い上げ頂いた際、弊社ではお客様に関する情報を、お客様から直接、あるいは弊社の支社や代理店を通じて入手いたします。入手した情報は、お客様との契約を履行するために使用されます。具体的には、お客様のための製品保証登録、保証請求の処理、万一製品をリコールする場合のご連絡、さらには弊社の事業を進めるため、たとえばお客様満足度を調査したり、製品の改良、またお客様にとって役に立ちそうな製品のご紹介などに使用します。また、トロが上記の業務を遂行するために必要となる活動のために、弊社の子会社、提携会社、代理店などのビジネスパートナーに情報を開示する場合があります。また、法律に基づく要請があった場合や、事業の売却、買収、合併などが発生した場合にはお客様の情報を開示する場合があります。ただし、マーケティングのためにお客様の個人情報を他社に売ることは絶対にいたしません。

個人情報の保存

Toro では、上記の目的にとって必要な期間にわたり関連法律に従ってお客様の個人情報を保持いたします。具体的な保持期間についての詳細をお知りになりたい方は以下にご連絡ください legal@toro.com。

セキュリティについての Toro のお約束

あなたの個人情報についての情報処理作業は、米国またはあなたが居住される国のデータ保護関連規制よりも規制がゆるやかな第三国で行われる場合があります。あなたが居住する国の外にあなたの個人情報を移動させる場合、弊社は法に則った手続きでそれを行い、あなたに関わる個人情報が適切に保護され、また適切に取り扱われるように細心の注意を払います。

アクセスと訂正

お客様には、ご自身の個人情報を閲覧・訂正する権利があり、また、ご自身に関するデータの処理に対して異議申し立てないしは禁止を申し立てる権利があります。このような権利行使をなさりたい場合には legal@toro.com にメールでご連絡ください。弊社によるあなたの個人情報の取り扱い方法に関して懸念をお持ちの場合は、ご自身で直接弊社にお尋ねくださるようお願いいたします。なお、ヨーロッパにお住まいの皆様は、Data Protection Authority に対して異議申し立てを行うことができます。

カリフォルニア州第65号決議による警告

この警告は何？

以下のような警告ラベルが張られた製品を見かけることがあるでしょう



警告ガンおよび先天性障害の恐れ —www.p65Warnings.ca.gov.

Prop 65 って何？

Prop 65 は、カリフォルニア州で操業している企業、製品を販売している企業、カリフォルニア州で販売または同州に持ち込まれる可能性のある製品のメーカーを対象とした法律です。この法律では、ガン、先天性などの出生時異常の原因となることが知られている化学物質の一覧をカリフォルニア州知事が作成維持しこれを公表しなければならないと定められています。危険物リストは、日常生活の中で使用するものから発見された数百種類の化学物質を網羅しており、毎年改訂されます。Prop 65 の目的は、こうした物質に触れる可能性があることを市民にきちんと知らせることです。

Prop 65 は、こうした物質を含む製品の販売を禁じているのではなく、そうした製品、製品の包装、製品に付属する文書などに警告を明記することを求めています。また、こうした警告があるからといって、その製品が何等かの安全基準に違反しているということではありません。実際、カリフォルニア州政府は、Prop 65 警告はその製品が安全か安全でないかを示すものではないと説明しています。こうした物質の多くは、様々な生活用品に何年も前から使用されてきておりませんが、それらの物質が今までに何らかの健康問題を起こしたという記録はありません。さらに詳しい情報はこちらへ<https://oag.ca.gov/prop65/faqs-view-all>。

Prop 65 の警告は、以下のうちのどちらかを意味していますある企業が自社製品への化学物質の使用量について評価したところ、目立った危険は一つないとされる基準を超えていることがわかった、または (2) 製品に使用している化学物質は法律で規制されているものだったので、特に評価を行うことはせず、法に従って警告文を添付することにした。

この法律は全世界に適用されるのですか

Prop 65 警告はカリフォルニア州でのみ要求される法律です。Prop 65 警告はカリフォルニア州のいたるところで目にすることができます。レストラン、八百屋、ホテル、学校、病院など、そして非常に多くの製品にも、この警告が印刷されています。さらには、オンラインやメールオーダーのカタログなどにも掲載されています。

カリフォルニア州の警告と連邦政府の上限との関係は

Prop 65 の内容は連邦政府の規制や国際規制よりも厳しいものが大変多いです。Prop 65 の規制基準値は連邦政府基準に比べてはるかに厳しく、連邦政府基準では表示義務がないが、Prop 65 では表示義務があるものが数多く存在します。たとえば、Prop 65 の基準では、一日当たりの鉛の排出量が 0.5 マイクログラムとなっており、これは連邦政府の基準や国際基準よりもはるかに厳しい数値です。

似たような製品なのに警告が付いていないものがあるのはなぜ

- カリフォルニア州内で販売される場合には Prop 65 ラベルが必要でも、他の場所で販売される場合には不要だからです。
- Prop 65 関連で裁判となった企業が、和解条件として Prop 65 警告の表示に同意したが、そうした問題に巻き込まれていない企業の製品には何も表示されていないといったこともあるでしょう。
- Prop 65 の表示は必ずしも一律に行われているわけではないのです。
- 自社内で検討した結果、Prop 65 基準に抵触しないと判断して、警告の表示を行わないことを選択する企業もあります。警告が書かれていないからと言って、その製品に対象化学物質が含まれていないとは言えません。

なぜ Toro 製品にはこの警告が表示されているのですか

Toro では、十分な情報に基づいてお客様ご自身が判断できるようにすることがベストであるという考えから、できる限り多くの情報をお客様に提供することとしております。リスト記載物質のいくつかが自社製品に該当する場合、Toro では、それらの物質のほとんどの量はごくわずかであって実際の表示義務はないことを認識した上で、排出量などを厳密に評価することなく、警告を表示するという判断をすることがあります。Toro では、自社の製品に含まれる化学物質の量が「重大なリスクはない」レベルであると認識した上で、あえて Prop 65 警告の表示を行うという選択をしております。これはまた、もし Toro がこうした警告を表示しなかった場合、カリフォルニア州政府や、Prop 65 の施行推進を目指す民間団体などから訴訟を提起される可能性もあるということも視野に入れての判断です。



Toro 製品保証

2年間または 1,500 時間限定保証

保証条件および保証製品

Toro社は、Toro社の製品以下「製品」と呼びますの材質上または製造上の欠陥に対して、2年間または1,500運転時間のうちいずれか早く到達した時点までの品質保証を共同で実施いたします。この保証はエアレータを除くすべての製品に適用されますエアレータに関する保証については該当製品の保証書をご覧ください。この品質保証の対象となった場合には、弊社は無料で「製品」の修理を行います。この無償修理には、診断、作業工賃、部品代、運賃が含まれます。保証は「製品」が納品された時点から有効となります。
*アワーメータを装備している機器に対して適用します。

保証請求の手続き

保証修理が必要だと思われる場合には、「製品」を納入した弊社代理店、ディストリビュータ又はディーラーに対して、お客様から連絡をして頂くことが必要です。連絡先がわからなかったり、保証内容や条件について疑問がある場合には、本社に直接お問い合わせください。

Toro Commercial Products Service Department
8111 Lyndale Avenue South
Bloomington, MN 55420-1196

952-888-8801 または 800-952-2740
E-mail: commercial.warranty@toro.com

オーナーの責任

製品のオーナーは、オペレーターズマニュアルに記載された整備や調整を実行する責任があります。必要な整備や調整を怠ったことが原因で発生した不具合などの問題は、この製品保証の対象とはなりません。

保証の対象とならない場合

保証期間内であっても、すべての故障や不具合が保証の対象となるわけではありません。以下に挙げるものは、この保証の対象とはなりません

- Toroの純正交換部品以外の部品やToro以外のアクセサリ類を搭載して使用したことが原因で発生した故障や不具合。
- 推奨される整備や調整を行わなかったことが原因で生じた故障や不具合。
- 運転上の過失、無謀運転など「製品」を著しく過酷な条件で使用したことが原因で生じた故障や不具合。
- 製品を使用したことによって消耗した正常なパーツ通常の使用に伴って磨耗消耗する部品類とは、プレーキパッドおよびライニング、クラッチライニング、ブレード、リール、ローラおよびベアリングシールドタイプ、グリス注入タイプ共、ベッドナイフ、タイン、点火プラグ、キャストホイール、ベアリング、タイヤ、フィルタ、ベルトなどを言い、その他、液剤散布用の部品としてダイヤフラム、ノズル、フローメータ、チェックバルブが含まれます。
- 以下のような外部要因が原因で発生する不具合天候、格納保管条件、異物、不適切な燃料、冷却液、潤滑剤、添加物、水、薬品などの使用。
- 適正な燃料ガソリン、軽油、バイオディーゼルなどを使用しなかったり、品質基準から外れた燃料を使用したために発生した不具合。
- 通常の使用にともなう音、振動、磨耗、損耗および劣化。通常の使用に伴う「汚れや傷」とは、運転席のシート、機体の塗装、ステッカー類、窓などに発生する汚れや傷を含みます。

米国とカナダ以外のお客様へ

米国またはカナダから輸出された製品の保証についてのお問い合わせは、お買いあげのToro社販売代理店ディストリビュータまたはディーラーへおたずねください。代理店の保証内容にご満足いただけない場合は弊社の正規サービスセンターにご相談ください。

部品

定期整備に必要な部品類「部品」は、その部品の交換時期が到来するまで保証されます。この保証によって交換された部品は製品の当初保証期間中、保証の対象となり、取り外された製品は弊社の所有となります。部品やアセンブリを交換するか修理するかは判断は弊社が行います。場合により、弊社は再製造部品による修理を行います。

ディープサイクルバッテリーおよびリチウムイオンバッテリーの保証

ディープサイクルバッテリーやリチウムイオンバッテリーは、その寿命中に放出することのできるエネルギーの総量kWhが決まっています。一方、バッテリーそのものの寿命は、使用方法、充電方法、保守方法により大きく変わります。バッテリーを使用するにつれて、完全充電してから次に完全充電が必要になるまでの使用可能時間は徐々に短くなってゆきます。このような通常の損耗を原因とするバッテリーの交換は、オーナーの責任範囲です。注リチウムイオンバッテリーの保証内容をご確認ください。

クランクシャフトのライフタイム保証プロストライプ 02657 モデルのみ

トロ社の純正摩擦ディスクおよびクランク安全ブレードプレーキクラッチ統合ブレードプレーキクラッチBBC摩擦ディスクアセンブリを当初から搭載し、当初の購入者様がトロ社の推奨する運転方法および定期整備を遵守してご使用されたプロストライプ製品には、クランクシャフトの曲がり不具合に対するライフタイム保証が適用されます。摩擦ワッシャ、ブレードプレーキクラッチBBCその他のデバイスを搭載した製品には、このクランクシャフトのライフタイム保証は適用されません。

保守整備に掛かる費用はオーナーが負担するものとします

エンジンのチューンナップ、潤滑、洗浄、磨き上げ、フィルタや冷却液の交換、推奨定期整備の実施などは「製品」の維持に必要な作業であり、これらに関わる費用はオーナーが負担します。

その他

上記によって弊社代理店が行う無償修理が本保証のすべてとなります。

Toro社は、本製品の使用に伴って発生しうる間接的偶発的的结果的損害、例えば代替機材に要した費用、故障中の修理関連費用や装置不使用に伴う損失などについて何らの責も負うものではありません。当社の保証責任は上記の交換または修理に限らせていただきます。その他については、排気ガス関係の保証を除き、何らの明示的な保証もお約束するものではありません。商品性や用途適性についての黙示的内容についての保証も、本保証の有効期間中のみに限って適用されます。

米国内では、間接的偶発的損害に対する免責を認めていない州があります。また黙示的な保証内容に対する有効期限の設定を認めていない州があります。従って、上記の内容が当てはまらない場合があります。この保証により、お客様は一定の法的権利を付与されますが、国または地域によっては、お客様に上記以外の法的権利が存在する場合もあります。

排ガス保証についてのご注意

米国においては環境保護局EPAやカリフォルニア州法CARBで定められたエンジンの排ガス規制および排ガス規制保証があり、これらは本保証とは別個に適用されます。くわしくはエンジンメーカーのマニュアルをご参照ください。上に規定した期限は、排ガス浄化システムの保証には適用されません。製品に同梱またはエンジンメーカーからの書類に同梱されている、エンジンの排ガス浄化システムの保証についての説明をご覧ください。