



Count on it.

Manual del operador

Rascador de suelo

Minicargadora compacta e-Dingo 500

Nº de modelo 22670—Nº de serie 321000001 y superiores



⚠ ADVERTENCIA

CALIFORNIA

Advertencia de la Propuesta 65

El uso de este producto puede provocar la exposición a sustancias químicas que el Estado de California considera causantes de cáncer, defectos congénitos u otros trastornos del sistema reproductor.

Importante: Con su dispositivo móvil, puede escanear el código QR de la pegatina del número de serie (si se incluye) para acceder a información sobre la garantía, las piezas y otros datos sobre el producto.



Figura 1

g370906

Introducción

El rascador de suelo está indicado para usarse con una minicargadora compacta de Toro. Se ha diseñado para retirar suelos de distintos materiales, como vinilo, madera, moqueta y otros. El uso de este producto para otros propósitos que los previstos podría ser peligroso para usted y para otras personas.

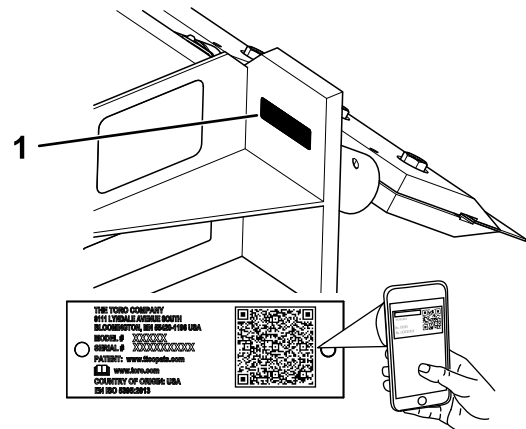
Lea este manual detenidamente para aprender a utilizar y mantener correctamente su producto, y para evitar lesiones y daños al producto. Usted es responsable de utilizar el producto de forma correcta y segura.

Visite www.Toro.com para obtener más información, incluidos consejos de seguridad, materiales de formación, información sobre accesorios, ayuda para encontrar a un distribuidor o para registrar su producto.

Cuando necesite asistencia técnica, piezas genuinas Toro o información adicional, póngase en contacto con un Distribuidor de Servicio Autorizado o con Asistencia al Cliente Toro, y tenga a mano los números de modelo y de serie de su producto. Los números de modelo y de serie se encuentran en una placa situada en el bastidor de giro de la pala. Escriba los números en el espacio provisto.

Nº de modelo _____

Nº de serie _____

Este manual identifica peligros potenciales y contiene mensajes de seguridad identificados por el símbolo de alerta de seguridad (Figura 2), que señala un peligro que puede causar lesiones graves o la muerte si usted no sigue las precauciones recomendadas.



Figura 2

g000502

1. Símbolo de alerta de seguridad

Este manual utiliza 2 palabras para resaltar información. **Importante** llama la atención sobre información mecánica especial, y **Nota** resalta información general que merece una atención especial.

Contenido

Seguridad	3
Seguridad en general	3
Seguridad en las pendientes	4
Seguridad del rascador de suelo.....	4
Seguridad de mantenimiento y almacenamiento	4
Pegatinas de seguridad e instrucciones	5
El producto	6
Especificaciones	6
Operación	6
Instalación y retirada del accesorio	6
Instalación y retirada del conjunto de cuchilla.....	6
Selección de una cuchilla	9
Retirada de suelos.....	10
Posición de transporte	10
Almacenamiento	11

Seguridad

Seguridad en general

Siga siempre todas las instrucciones de seguridad con el fin de evitar lesiones corporales graves e incluso la muerte. El uso de este producto para otros propósitos que los previstos podría ser peligroso para usted y para otras personas.

- No supere la capacidad nominal de trabajo, puesto que la máquina puede desestabilizarse y causar una pérdida de control.
- No lleve cargas con los brazos elevados; lleve las cargas siempre cerca del suelo.
- Las pendientes son una de las principales causas de accidentes por pérdida de control y vuelcos, que pueden causar lesiones graves o la muerte. **La conducción de la máquina en cualquier pendiente o terreno irregular requiere extremar la precaución.**
- **Al subir y bajar pendientes, hágalo con el extremo más pesado de la máquina cuesta arriba y la carga cerca del suelo.** La distribución del peso varía dependiendo del accesorio. Si el cazo está vacío, el extremo más pesado de la máquina será la parte de atrás y, si el cazo está lleno, el extremo más pesado de la máquina será la parte delantera. Con la mayoría de los demás accesorios, la parte delantera de la máquina será el extremo más pesado.
- Marque las áreas de la zona de trabajo que contienen tendidos enterrados y otros objetos, y no excave en las zonas marcadas.
- Lea y comprenda el contenido de este *Manual del operador* antes de arrancar la máquina.
- Preste toda su atención al utilizar la máquina. No realice ninguna actividad que pudiera distraerle; de lo contrario, podrían producirse lesiones o daños materiales.
- No deje nunca que la máquina sea utilizada por niños o por personas que no hayan recibido la formación adecuada.
- Mantenga las manos y los pies alejados de componentes y accesorios en movimiento.
- No haga funcionar la máquina si no están colocados y funcionando los protectores y dispositivos de seguridad.
- Mantenga a otras personas, especialmente a los niños, alejadas de la zona de trabajo.
- Pare y apague la máquina y retire la llave antes de realizar tareas de mantenimiento y antes de eliminar obstrucciones en la máquina.

El uso o mantenimiento incorrecto de esta máquina puede causar lesiones. Para reducir el peligro de

lesiones, cumpla estas instrucciones de seguridad y preste atención siempre al símbolo de alerta de seguridad ▲, que significa: Cuidado, Advertencia o Peligro – instrucción relativa a la seguridad personal. El incumplimiento de estas instrucciones puede dar lugar a lesiones personales o la muerte.

Seguridad en las pendientes

- **Al subir y bajar pendientes, hágalo con el extremo más pesado de la máquina cuesta arriba.** La distribución del peso varía dependiendo del accesorio. Este accesorio hace que la parte delantera de la máquina sea el extremo más pesado.
- La elevación de los brazos de carga en una pendiente afecta a la estabilidad de la máquina. Mantenga los brazos de carga en posición bajada mientras está en una pendiente.
- Las pendientes son un factor de primera importancia relacionado con los accidentes por pérdida de control y vuelcos, que pueden causar lesiones graves o la muerte. El uso de la máquina en cualquier pendiente o terreno irregular exige un cuidado especial.
- Establezca sus propios procedimientos y reglas para trabajar en pendientes. Estos procedimientos deben incluir un estudio del lugar de trabajo para determinar en qué cuestas o pendientes es seguro trabajar con la máquina. Utilice siempre el sentido común y el buen juicio al realizar este estudio.
- Vaya más despacio y extreme la precaución en las pendientes. Las condiciones del suelo pueden afectar a la estabilidad de la máquina.
- Evite arrancar o parar en una cuesta o pendiente. Si la máquina pierde tracción, vaya lentamente, cuesta abajo, en línea recta.
- Evite girar en pendientes y cuestas. Si es imprescindible girar, hágalo lentamente y mantenga el extremo más pesado de la máquina cuesta arriba.
- Haga todos los movimientos en cuestas y pendientes de forma lenta y gradual. No haga cambios bruscos de velocidad o de dirección.
- Si no se siente cómodo usando la máquina en una pendiente, no lo haga.
- Esté atento a baches, surcos o montículos, puesto que un terreno desigual puede hacer que la máquina vuelque. La hierba alta puede ocultar obstáculos.
- Extreme las precauciones al utilizar la máquina sobre superficies mojadas. Una reducción en la tracción podría causar derrapes.

- Evalúe el área para garantizar que el terreno es lo suficientemente estable para sostener la máquina.
- Tenga cuidado al utilizar la máquina cerca de las siguientes áreas:
 - Terraplenes
 - Fosas
 - Taludes
 - Masas de agua

La máquina podría volcar repentinamente si una oruga pasa por un borde o si se desploma el borde. Mantenga una distancia segura entre la máquina y cualquier peligro.

- No desmonte o monte accesorios en una pendiente.
- No aparque la máquina en una cuesta o pendiente.

Seguridad del rascador de suelo

- Lleve guantes resistentes a los cortes y extreme la precaución al instalar, retirar o mantener la cuchilla del rascador.
- Mantenga los dedos y otras partes del cuerpo alejadas de los bordes afilados de la cuchilla del rascador.
- Retire la cuchilla del rascador antes de mover o cambiar el conjunto del soporte de la cuchilla.

Seguridad de mantenimiento y almacenamiento

- Compruebe a intervalos frecuentes que las fijaciones estén correctamente apretadas para asegurarse de que el equipo puede funcionar de forma segura.
- Consulte este *Manual del operador* para conocer detalles importantes si va a almacenar el accesorio durante un periodo de tiempo prolongado.
- Mantenga o sustituya las etiquetas de seguridad y de instrucciones, tal y como sea necesario.

Pegatinas de seguridad e instrucciones



Las pegatinas de seguridad e instrucciones están a la vista del operador y están ubicadas cerca de cualquier zona de peligro potencial. Sustituya cualquier pegatina que esté dañada o que falte.

⚠ WARNING: Cancer and Reproductive Harm - www.P65Warnings.ca.gov.
For more information, please visit www.ttcoCAProp65.com

133-8061

decal133-8061

133-8061



decal145-4939

145-4939

1. Peligro de objetos arrojados – lleve protección ocular.
2. Advertencia – no permita que se acerquen otras personas
3. Advertencia – lea el *Manual del operador* antes de realizar tareas de mantenimiento.
4. Peligro de corte de la mano – mantenga las manos alejadas del accesorio.
5. Peligro de aplastamiento de manos o pies – mantenga los pies alejados del accesorio.

El producto

Especificaciones

Nota: Las especificaciones y el diseño están sujetos a modificación sin previo aviso.

Anchura	86 cm
Longitud	81 cm
Altura	58 cm
Peso	254 kg

Para asegurar un rendimiento óptimo y la continuada certificación de seguridad de la máquina, utilice únicamente piezas y accesorios genuinos Toro. Las piezas de repuesto y accesorios de otros fabricantes podrían ser peligrosos, y su uso podría invalidar la garantía del producto.

Operación

Los lados derecho e izquierdo de la máquina se determinan desde la posición normal del operador.

Instalación y retirada del accesorio

Consulte en el *Manual del operador* de la unidad de tracción el procedimiento de instalación y de retirada.

Importante: Antes de instalar el accesorio, coloque la máquina en una superficie nivelada, asegúrese de que las placas de montaje están libres de suciedad o residuos y de que los pasadores giran libremente. Si los pasadores no giran libremente, engráselos.

Nota: Utilice siempre la unidad de tracción para levantar y mover el accesorio.

⚠ ADVERTENCIA

Si usted no acopla completamente los pasadores de enganche rápido a través de la placa de montaje del accesorio, el accesorio podría caerse de la máquina, aplastándole a usted o a otra persona.

Asegúrese de que los pasadores de enganche rápido están correctamente introducidos en la placa de montaje del accesorio.

Instalación y retirada del conjunto de cuchilla

Intervalo de mantenimiento: Cada vez que se utilice o diariamente—Lubrique el eje del conjunto del soporte de la cuchilla.

⚠ CUIDADO

El conjunto de la cuchilla pesa mucho. Puede aplastar las manos u otras partes del cuerpo.

Extreme la precaución al instalar el conjunto.

⚠ ADVERTENCIA

La cuchilla del rascador está afilada y puede cortar las manos.

Lleve guantes de cuero gruesos o guantes resistentes a los cortes y *aleje* las herramientas del borde de la cuchilla al instalarla o retirarla.

Instalación del conjunto de cuchilla

Consulte [Selección de una cuchilla \(página 9\)](#) para seleccionar la cuchilla adecuada para la aplicación.

1. Aparque la máquina en una superficie nivelada.
2. Eleve el accesorio unos centímetros de suelo para acceder con más facilidad.
3. Ponga el freno de estacionamiento, apague la máquina y retire la llave.
4. Lubrique el eje del conjunto del soporte de la cuchilla y, a continuación, instálelo en 1 de los 3 tubos del accesorio. Fíjelo con un pasador de bloqueo.

Nota: Utilice los tubos laterales al retirar suelos cerca de superficies verticales, como paredes.



Figura 3

g371150

1. Pasador de bloqueo
2. Conjunto de soporte de cuchilla.

5. Afloje los 4 pernos en la abrazadera del soporte de la cuchilla 2 vueltas en sentido antihorario. No retire los pernos.

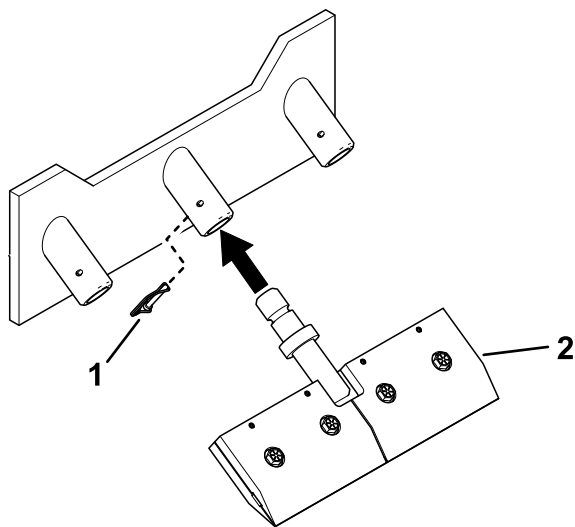
⚠ ADVERTENCIA

Si retira los pernos, la abrazadera puede que no sostenga con seguridad la cuchilla, que a su vez puede deslizarse y causarle lesiones.

Solo afloje los pernos, pero no los retire.



Figura 4

g371151

1. Perno (4)
2. Cuchilla

6. Apriete con cuidado los pernos a 271 N·m.

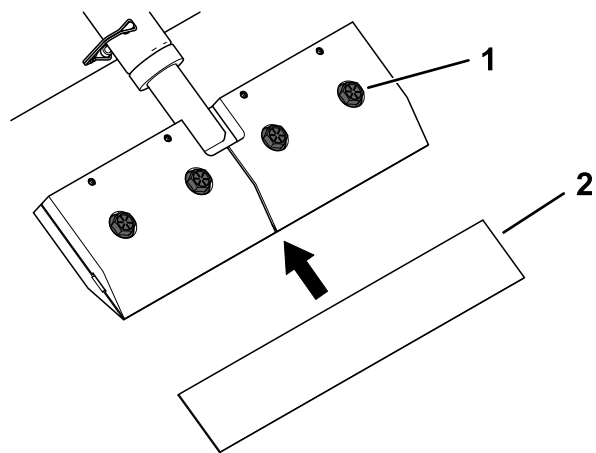
Retirada del conjunto de la cuchilla

1. Aparque la máquina en una superficie nivelada y ponga el freno de estacionamiento.
2. Eleve el accesorio unos centímetros de suelo para acceder con más facilidad.
3. Apague la máquina y retire la llave
4. Afloje los 4 pernos en la abrazadera del soporte de la cuchilla 2 giros en sentido antihorario.

⚠ ADVERTENCIA

Si retira los pernos, la abrazadera puede que no sostenga con seguridad la cuchilla, que a su vez puede deslizarse y causarle lesiones.

Solo afloje los pernos, pero no los retire.



Figura 5

g371177

1. Perno (4)
2. Cuchilla

5. Retire la cuchilla
6. Retire el pasador de bloqueo y el conjunto del soporte de cuchilla.

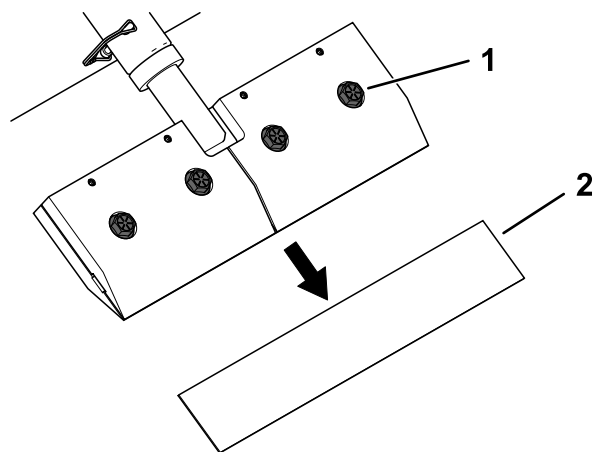
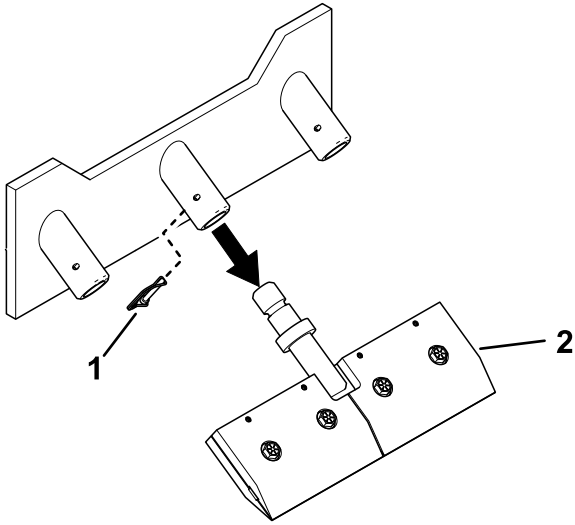

g371176

Figura 6

1. Pasador de bloqueo
 2. Conjunto de soporte de cuchilla.
-

Selección de una cuchilla

Consulte la tabla a continuación para seleccionar la cuchilla adecuada para la aplicación.

	Cuchilla recta/plana				Cuchilla con laterales de corte de 45°		Cuchilla con laterales de corte de 90°		Herramienta de retirada de cerámica	
	20 cm	30,5 cm	Servicio pesado 30,5 cm	61 cm	25 cm	56 cm	25 cm	56 cm	Un solo diente	Dos dientes
Loseta de vinilo	X	X	X	X						
Cuadrados de moqueta	X	X	X	X						
Moqueta					X	X				
Loseta de cerámica			X						X	X
Loseta de cantera									X	X
Recubrimiento de nivelación			X							X
Linóleo					X	X	X	X		
Suelo de caucho de gimnasio							X	X		
Suelo de madera									X	X
Recubrimiento elastomérico			X							
Pintura		X								
Resina epoxi		X	X							
Grasa y suciedad				X						
Asfalto		X	X	X						
Superficie de pista de tenis			X							
Superficie de pista de carreras			X							
Pegamento		X								
Masilla		X								
Franjas		X								
Cinta		X								
Reflector de carretera			X							

Cartón alquitranado		X									
Suelo de corcho		X									
Subsuelo de contrachapado									X	X	

Retirada de suelos

1. Incline totalmente el accesorio hacia atrás y baje los brazos de carga. Utilícelo como ángulo de inicio para rascar el suelo.

Nota: Usar el rascador en un ángulo superior a 30 grados puede provocar un desgaste prematuro de la cuchilla y reducir la visibilidad de la zona que se está rascando.



Figura 7



Figura 8

g371267

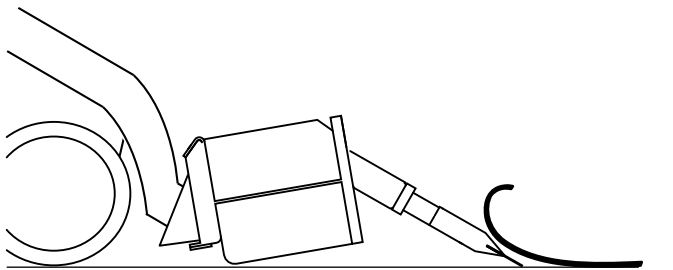
2. Conduzca la unidad de tracción hacia delante para retirar el suelo.
3. A medida que se desgaste el filo de la cuchilla, incline el accesorio del rascador en pequeños incrementos, tal y como sea necesario.

Nota: Si el filo de la cuchilla se desgasta, gire manualmente el conjunto del soporte de la cuchilla 180 grados para usar un borde nuevo. Utilice el ángulo de inicio tal y como se describe en el paso 1 después de girar el conjunto del soporte de la cuchilla.

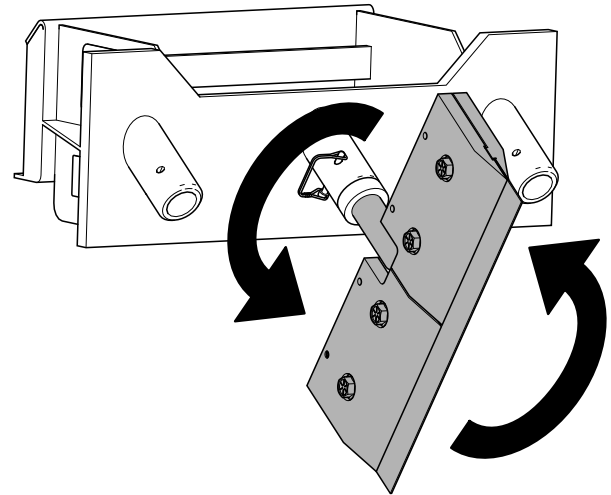
Posición de transporte

Al transportar el accesorio, manténgalo lo más cerca posible del suelo, no más de 15 cm por encima del suelo. Inclínelo hacia atrás.



Figura 9

g371206

1. No más de 15 cm por encima del suelo
2. Inclinar el accesorio hacia atrás.

Almacenamiento

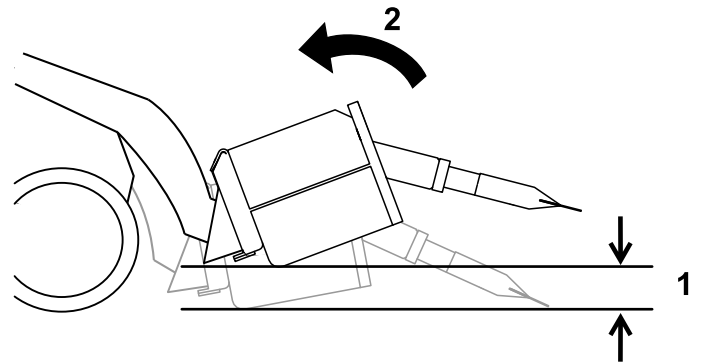
1. Antes de un almacenamiento prolongado, lave el accesorio con detergente suave y agua para eliminar cualquier suciedad.
2. Compruebe la condición del filo de la pala. Retire la pala y gírela 180 grados de manera que el filo desgastado quede arriba, si está muy desgastado.
3. Revise y apriete todos los pernos, tuercas y tornillos. Repare o sustituya las piezas defectuosas o dañadas.
4. Pinte las superficies que estén arañadas o donde esté visible el metal.

Nota: Puede adquirir la pintura en su Servicio Técnico Autorizado.

5. Almacene el accesorio en un garaje o almacén limpio y seco. Cúbralo para protegerlo y para conservarlo limpio.

Notas:

Notas:

Aviso de privacidad – EEE/RU

Uso de su información personal por Toro

The Toro Company ("Toro") respeta su privacidad. Cuando compra nuestros productos, podemos recopilar cierta información personal sobre usted, bien directamente, bien a través de su concesionario o empresa Toro local. Toro utiliza esta información para satisfacer sus obligaciones contractuales, por ejemplo para registrar su garantía, procesar su reclamación bajo la garantía o ponerse en contacto con usted si se produce la retirada de un producto – y para propósitos comerciales legítimos, como por ejemplo evaluar la satisfacción de los clientes, mejorar nuestros productos u ofrecerle información sobre productos que pueden ser de su interés. Toro puede compartir su información con nuestras filiales, afiliados, concesionarios u otros socios comerciales respecto a cualquiera de estas actividades. También podemos divulgar información personal cuando lo exija la ley o en relación con la venta, la compra o la fusión de una empresa. Nunca venderemos su información personal a ninguna otra empresa con fines de marketing.

Retención de su información personal

Toro mantendrá su información personal durante el tiempo en que sea pertinente para los fines anteriores y con arreglo a lo estipulado en la legislación vigente. Si desea obtener más información sobre los periodos de retención aplicables, por favor póngase en contacto con legal@toro.com.

Compromiso de Toro con la seguridad

Sus datos personales pueden ser procesados en Estados Unidos o en otro país que aplique leyes de protección de datos menos estrictas que las de su país de residencia. Si transferimos su información fuera de su país de residencia, tomaremos las medidas legalmente estipuladas para asegurar que existan medidas de seguridad adecuadas para proteger su información y para garantizar que se trate de forma segura.

Acceso y rectificación

Usted puede tener derecho a corregir o revisar sus datos personales, o a oponerse a o restringir el procesamiento de sus datos. Para hacerlo, póngase en contacto con nosotros por correo electrónico a legal@toro.com. Si tiene preguntas sobre la forma en que Toro ha manejado su información, sugerimos que se ponga en contacto con nosotros directamente. Recuerde que los residentes europeos tienen derecho a presentar quejas ante la autoridad responsable de la protección de datos.

Información sobre advertencias de la Propuesta 65 de California

¿En qué consiste esta advertencia?

Es posible que vea un producto a la venta con una etiqueta de advertencia como la siguiente:



ADVERTENCIA: Cáncer y daños reproductivos – www.p65Warnings.ca.gov.

¿Qué es la Propuesta 65?

La Propuesta 65 se aplica a cualquier empresa que opere en California, que venda productos en California o que fabrique productos que puedan venderse o llevarse a California. Estipula que el gobernador de California debe mantener y publicar una lista de sustancias químicas conocidas por causar cáncer, defectos congénitos y/o daños reproductivos. La lista, que se actualiza manualmente, incluye cientos de sustancias químicas que se encuentran en numerosos artículos cotidianos. La finalidad de la Propuesta 65 es informar al público sobre la exposición a estas sustancias químicas.

La Propuesta 65 no prohíbe la venta de productos que contienen estas sustancias, pero requiere la inclusión de advertencias en cualquier producto, embalaje o documentación con el producto. Por otro lado, la advertencia de la Propuesta 65 no significa que un producto infrinja los requisitos o estándares de seguridad de los productos. De hecho, el Gobierno de California ha aclarado que una advertencia de la Propuesta 65 “no equivale a una decisión normativa de que un producto sea ‘seguro’ o ‘no seguro’”. Muchas de estas sustancias se han utilizado en productos de uso diario durante años sin documentar ningún daño. Para obtener más información, visite <https://oag.ca.gov/prop65/faqs-view-all>.

Una advertencia de la Propuesta 65 significa que una empresa (1) ha evaluado la exposición y ha concluido que supera “el nivel de riesgo no significativo”, o bien (2) ha optado por proporcionar una advertencia basándose en su comprensión sobre la presencia de una sustancia química incluida en la lista sin intentar evaluar la exposición.

¿Esta ley se aplica a todos los lugares?

Las advertencias de la Propuesta 65 solo son obligatorias en virtud de la ley de California. Estas advertencias se ven por toda California en una variedad de entornos, incluidos a título enunciativo y no limitativo, restaurantes, establecimientos de alimentación, hoteles, centros educativos y hospitales, así como en una amplia variedad de productos. Por otro lado, algunos minoristas de venta online y por correo incluyen advertencias de la Propuesta 65 en sus sitios web y en sus catálogos.

¿En qué se diferencian las advertencias y los límites federales en California?

Las normas de la Propuesta 65 con frecuencia son más estrictas que las normas federales e internacionales. Existen distintas sustancias que requieren una advertencia de la Propuesta 65 a niveles mucho más bajos que los límites federales. Por ejemplo, la norma de la Propuesta 65 de advertencias relativas al plomo es de 0,5 µg/día, que es un valor muy por debajo de las normas federales e internacionales.

¿Por qué no llevan la advertencia todos los productos similares?

- Los productos vendidos en California deben llevar el etiquetado de la Propuesta 65, mientras que otros productos similares que se venden en otros lugares no tienen que llevarlos.
- Es posible que a una empresa implicada en un litigio sobre la Propuesta 65 que llegue a un acuerdo se le obligue a utilizar advertencias de la Propuesta 65 en sus productos, mientras que otras empresas que fabriquen productos similares puede que no tengan que cumplir este requisito.
- La aplicación de la Propuesta 65 no es coherente.
- Las empresas pueden optar por no ofrecer advertencias porque concluyan que no tienen que hacerlo en virtud de la Propuesta 65; la falta de advertencias para un producto no significa que el producto no contenga sustancias químicas incluidas en la lista en niveles similares.

¿Por qué Toro incluye esta advertencia?

Toro ha optado por ofrecer a los consumidores el máximo de información posible para que puedan tomar decisiones informadas sobre los productos que compran y usan. Toro ofrece advertencias en ciertos casos según su conocimiento de la presencia de una o más sustancias químicas en la lista, sin evaluar el nivel de exposición, ya que no todas las sustancias químicas de la lista incluyen requisitos de límite de exposición. Si bien la exposición de los productos de Toro puede ser insignificante o dentro del rango de “riesgo no significativo”, para mayor cautela Toro ha optado por incluir las advertencias de la Propuesta 65. Además, si Toro no incluye estas advertencias, podría enfrentarse a demandas interpuestas por el Estado de California o bien partes privadas que deseen aplicar la Propuesta 65 y la empresa podría enfrentarse a importantes sanciones.



Count on it.