



Count on it.

Bruksanvisning

**Greensmaster® eTriFlex
3360-traktorenhet**

Modellnr 04580—Serienr 408000000 och högre

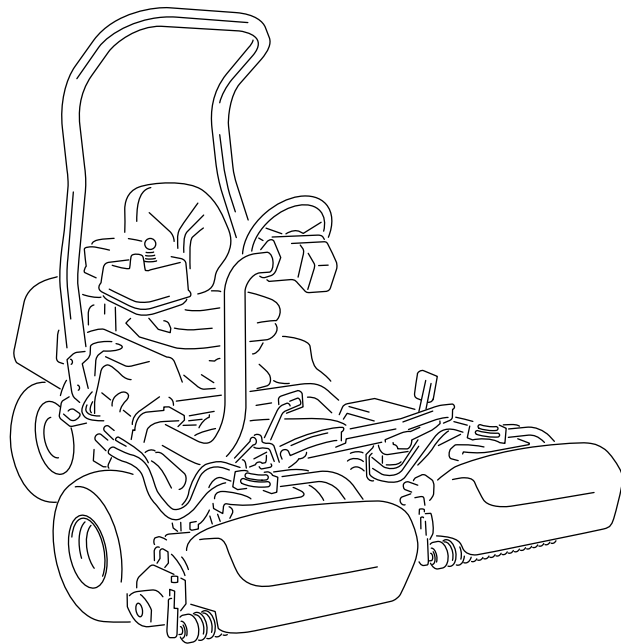

Produkten uppfyller alla relevanta europeiska direktiv. Mer information finns i produktens separata försäkrans om överensstämmelse.

Det är ett brott mot avsnitt 4442 eller 4443 i Kaliforniens Public Resource Code att använda eller köra motorn på skogs-, busk- eller grästäck mark om motorn inte är utrustad med en gnistsläckare som är i fullgott skick, vilket anges i avsnitt 4442, eller utan att motorn är konstruerad, utrustad och underhållen för att förhindra brand.

Den bifogade bruksanvisningen till motorn tillhandahålls för information om den amerikanska miljömyndigheten EPA:s (US Environmental Protection Agency) och Kaliforniens lagstiftning om utsläppskontroll för emissionssystem, underhåll och garanti. Extra bruksanvisningar kan beställas från motortillverkaren.

Om du ska använda denna maskin på en höjd som är över 1 000 m över havet krävs ett höghöjdsmunstycke. Mer information finns i bruksanvisningen för Kawasaki-motorn.

⚠ VARNING

KALIFORNIEN Proposition 65 Varning

Motoravgaserna från denna produkt innehåller kemikalier som av den amerikanska delstaten Kalifornien anses orsaka cancer, fosterskador eller andra fortplantningsskador.

Batteripoler och kabelanslutningar med tillbehör innehåller bly och blyföreningar, kemikalier som den amerikanska delstaten Kalifornien anser kan orsaka cancer och fortplantningsskador. Tvätta händerna efter hantering.

Användning av produkten kan orsaka kemikalieexponering som av den amerikanska delstaten Kalifornien anses orsaka cancer, fosterskador och andra fortplantningsskador.

kringstående om maskinen används i andra syften än vad som avsetts.

Läs den här informationen noga så att du lär dig att använda och underhålla produkten på rätt sätt och för att undvika person- och produktskador. Du är ansvarig för att produkten används på ett korrekt och säkert sätt.

Gå till www.Toro.com om du behöver mer information, inklusive säkerhetsråd, utbildningsmaterial, information om tillbehör, hjälp med att hitta en återförsäljare, eller om du vill registrera din produkt.

Kontakta en auktoriserad Toro-återförsäljare och ha produktens modell- och serienummer till hands när du behöver service, Toro-originaldelar eller ytterligare information. **Figur 1** visar var på produkten modell- och serienumren sitter. Skriv numren i det tomma utrymmet.

Viktigt: Skanna rutkoden på serienummerdekalen (i förekommande fall) med en mobil enhet för att få tillgång till information om garanti, reservdelar och annat.

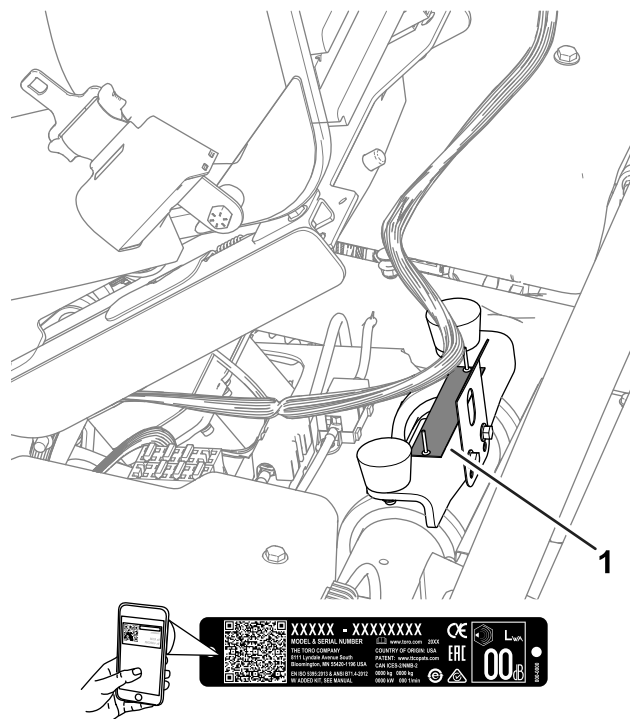

Figur 1

g279286

1. Plats för modell- och serienummer

Modellnr _____
Serienr _____

I den här bruksanvisningen anges potentiella risker och alla säkerhetsmeddelanden har markerats med

Introduktion

Maskinen är en åkgräsklippare med en knivcylinder som är avsedd att användas av yrkesförare som har anlitats för kommersiellt arbete. Den är huvudsakligen konstruerad för att klippa gräs på väl underhållna grasmattor. Det kan medföra fara för dig och

en varningssymbol (Figur 2), som anger fara som kan leda till allvarliga personskador eller dödsfall om föreskrifterna inte följs.



Figur 2
Varningssymbol

g000502

Två ord används också i den här bruksanvisningen för att markera information. **Viktigt** anger särskild teknisk och elektrisk information samt diagnosinformation och, **Observera**, anger allmän information som bör ägnas särskild uppmärksamhet.

Innehåll

Säkerhet	4
Allmän säkerhet.....	4
Säkerhets- och instruktionsdekalerna	4
Montering	8
1 Montera störbågen.....	8
2 Montera sätet.....	9
3 Montera servicedekalen.....	9
4 Montera ratten	9
5 Ansluta 12 V-batteriet	10
6 Montera gräskorgskrokarna	11
7 Montera klippenheterna	11
8 Justera maskininställningarna	12
9 Montera CE-dekalerna.....	12
10 Sänka däcktrycket	13
Produktöversikt	13
Reglage	14
InfoCenter	16
Specifikationer	21
Redskap/tillbehör.....	22
Före körning	22
Säkerhet före användning.....	22
Bränslespecifikation	23
Fylla på bränsletanken.....	23
Identifiera klippenheterna	24
Justera maskininställningarna med InfoCenter	24
Förstå dialogmeddelandena i InfoCenter.....	26
Tippa ratten	27
Utföra dagligt underhåll.....	27
Under arbetets gång	27
Säkerhet under användning.....	27
Köra in maskinen	28
Starta motorn.....	29
Kontrollera maskinen efter att motorn har startats	29
Stänga av motorn	29

Säkerhetssystemets funktioner	29
Köra maskinen utan att klippa	30
Klippa greenen	30
Efter körning	31
Säkerhet efter användning.....	31
Inspektera och rengöra efter klippningen.....	32
Transportera maskinen.....	32
Bogsera maskinen	32
Köra maskinen utan motoreffekt	34
Underhåll	35
Säkerhet vid underhåll	35
Rekommenderat underhåll	35
Kontrollista för dagligt underhåll	36
Förberedelser för underhåll	37
Höja upp maskinen	37
Lyfta motorhuvuven	38
Motorunderhåll	38
Motorsäkerhet	38
Serva luftrenaren	38
Serva motoroljan	39
Utföra service på tändstiftet	41
Underhålla bränslesystemet	42
Byta ut bränslefiltret.....	42
Kontrollera bränsleledningar och anslutningar	43
Underhålla elsystemet	43
Säkerhet för elsystemet.....	43
Koppla bort eller ansluta ström till maskinen	43
Ladda 12 V-batteriet till 12 V-systemet	43
Förstå 48 V-batterisystemet.....	44
Hitta säkringarna	45
Underhålla drivsystemet	47
Kontrollera däcktrycket	47
Kontrollera hjulmuttrarnas åtdragning.....	47
Byta vätskan i drivmotorn.....	47
Underhålla bromsarna	49
Justera bromsarna.....	49
Underhålla klippenheten	49
Knivsäkerhet.....	49
Montera och ta bort klippenheterna.....	49
Kontrollera kontakten mellan cylindern och understålet.....	52
Slipa klippenheterna	52
Förvaring	53
Säker förvaring	53
Förbereda maskinen för förvaring	53

Säkerhet

Maskinen har utformats i enlighet med specifikationerna i SS-EN ISO 5395 och ANSI B71.4-2017 och uppfyller dessa standarder när du har slutfört monteringsprocedurerna.

Allmän säkerhet

Maskinen kan slita av händer och fötter och kasta omkring föremål.

- Läs och se till att du har förstått innehållet i den här *bruksanvisningen* innan du startar motorn.
- Var fullt koncentrerad på maskinen när du använder den. Delta inte i aktiviteter som kan distrahera dig, eftersom personskador eller skador på egendom då kan uppstå.
- Håll händer och fötter på avstånd från maskinens rörliga delar.
- Kör endast maskinen om skydd och andra säkerhetsanordningar sitter på plats och fungerar.
- Håll kringstående och barn borta från arbetsområdet. Låt aldrig barn använda maskinen.
- Stäng av maskinen, ta ut nyckeln och vänta tills alla rörliga delar har stannat innan du kliver ur förarsätet. Låt maskinen svalna innan du utför service, justerar, rengör eller ställer den i förvar.

Felaktigt bruk eller underhåll av maskinen kan leda till personskador. För att minska risken för skador ska du alltid följa säkerhetsanvisningarna och uppmärksamma varningssymbolen . Symbolen betyder Var försiktig, Varning eller Fara – anvisning om personsäkerhet. Underlåtenhet att följa anvisningarna kan leda till personskador eller dödsfall.

Säkerhets- och instruktionsdekalerna



Säkerhetsdekalerna och anvisningarna är fullt synliga för föraren och finns nära alla potentiella farozoner. Ersätt dekalerna som har skadats eller saknas.

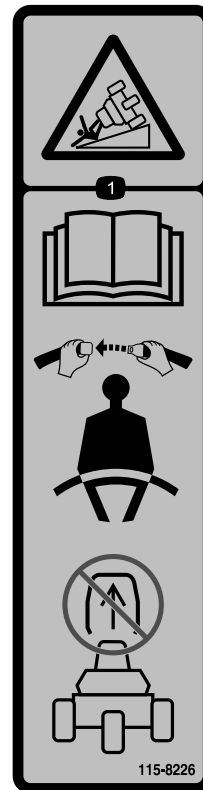

115-8226

decal115-8226

1. Vältrisk – läs *bruksanvisningen*, använd säkerhetsbälte, ta inte bort störbågen.

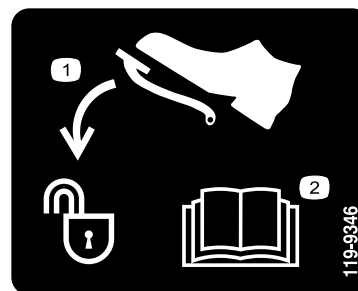

119-9346

decal119-9346

1. Lås upp genom att trycka på pedalen.
2. Mer information finns i *bruksanvisningen*.

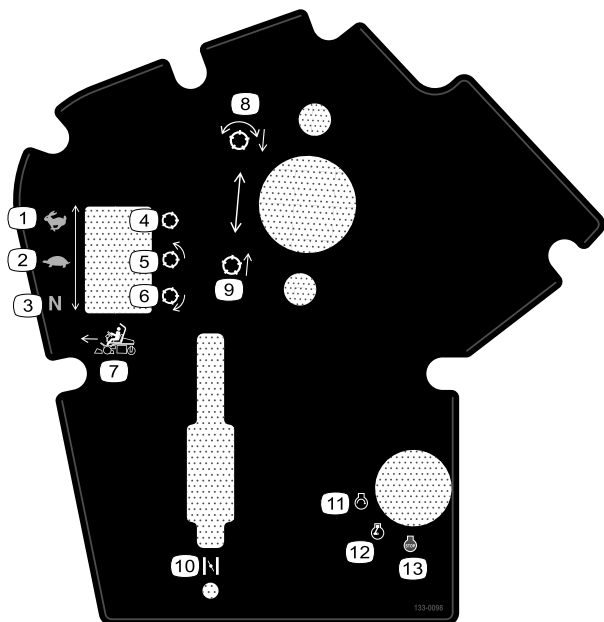

133-0098

decal133-0098

- | | |
|------------------------------|--|
| 1. Drivhastighet – transport | 8. Sänka ned och aktivera cylindrarna |
| 2. Drivhastighet – klippning | 9. Höja upp och avaktivera cylindrarna |
| 3. Drivhastighet – neutral | 10. Choke |
| 4. Cylinder – transport | 11. Motor – start |
| 5. Cylinder – klippning | 12. Motor – kör |
| 6. Cylinder – slipning | 13. Motor – avstängning |
| 7. Funktionsreglage, framåt | |

⚠ WARNING: Cancer and Reproductive Harm - www.P65Warnings.ca.gov.
 For more information, please visit www.ticoCProp65.com
CALIFORNIA SPARK ARRESTER WARNING
 Operation of this equipment may create sparks that can start fires around dry vegetation. A spark arrester may be required. The operator should contact local fire agencies for laws or regulations relating to fire prevention requirements.

133-8062

133-8062

decal133-8062

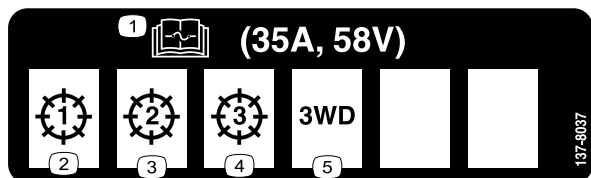

137-8037

decal137-8037

- | | |
|---|---------------------------|
| 1. Information om säkringar finns i <i>bruksanvisningen</i> . | 4. Klippenhet – 3 |
| 2. Klippenhet – 1 | 5. Sats för trehjulsdraft |
| 3. Klippenhet – 2 | |

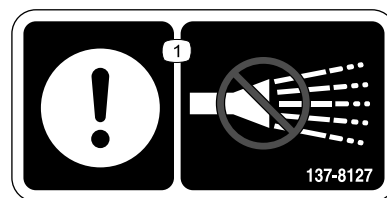

137-8127

decal137-8127

1. Obs – spruta inte med högtrycksvatten.

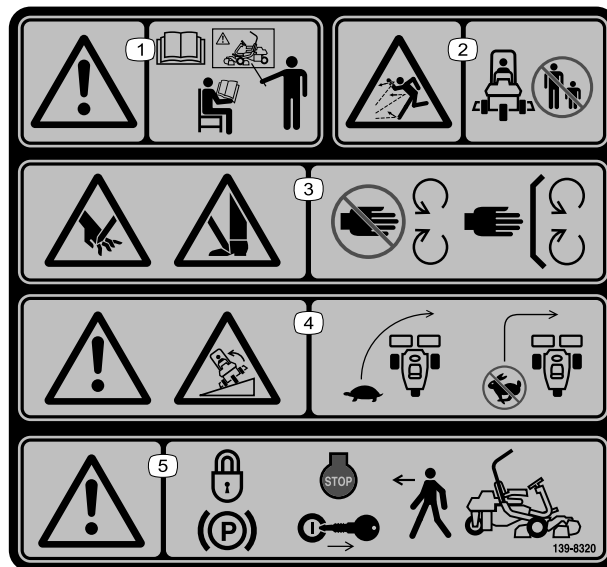

139-8320

decal139-8320

1. Varning – alla förare ska läsa *bruksanvisningen* och utbildas innan de kör maskinen.
2. Risk för utslungade föremål – håll kringstående på avstånd.
3. Avkapnings-/avslitningsrisk för händer och fötter – håll avstånd till rörliga delar och se till att alla skydd sitter på plats.
4. Varning, vältrisk – vänd sakta. Sväng inte tvärt när du kör i hög hastighet.
5. Varning – koppla in parkeringsbromsen, stäng av motorn och ta ut nyckeln innan du lämnar maskinen.

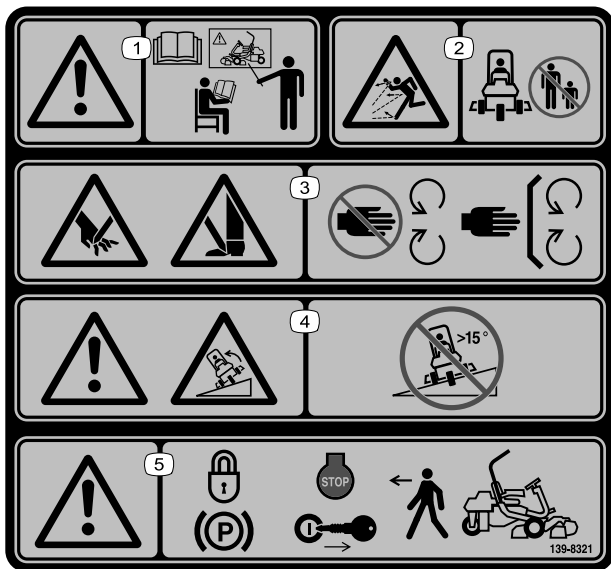

139-8321

decal139-8321

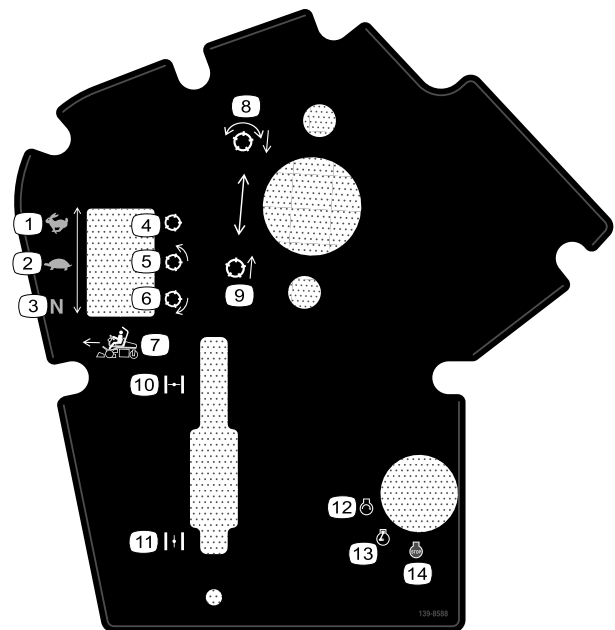

139-8588

decal139-8588

Obs: Maskinen har testats och uppfyller branschstandardens krav på statisk stabilitet i sidled och i längdriktning, och den högsta rekommenderade lutningen anges på dekalen. Gå igenom instruktionerna för körning av maskinen i slutningar i *bruksanvisningen* och beakta aktuella förutsättningar för att fastställa om maskinen kan användas under de förhållanden som för närvarande råder på arbetsplatsen. Förändringar i terrängen kan leda till att maskinens manövrering i slutningar förändras.

- | | |
|--|---|
| 1. Varning – alla förare ska läsa <i>bruksanvisningen</i> och utbildas innan de kör maskinen. | 4. Vältrisk – kör inte maskinen på slutningar med brantare lutning än 15°. |
| 2. Risk för utslungade föremål – håll kringstående på avstånd. | 5. Varning – koppla in parkeringsbromsen, stäng av motorn och ta ut nyckeln innan du lämnar maskinen. |
| 3. Avkapnings-/avslitningsrisk för händer och fötter – håll avstånd till rörliga delar och se till att alla skydd sitter på plats. | |

- | | |
|------------------------------|--|
| 1. Drivhastighet – transport | 8. Sänka ned och aktivera cylindrarna |
| 2. Drivhastighet – klippning | 9. Höja upp och avaktivera cylindrarna |
| 3. Drivhastighet – neutral | 10. Choke – stängd |
| 4. Cylinder – transport | 11. Choke – öppen |
| 5. Cylinder – klippning | 12. Motor – start |
| 6. Cylinder – slipning | 13. Motor – kör |
| 7. Funktionsreglage, framåt | 14. Motor – avstängning |

GREENSMASTER 3360 eTriFlex

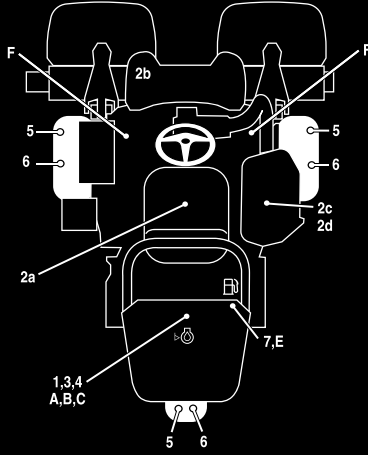

QUICK REFERENCE AID

CHECK/SERVICE (daily)

- 1. OIL LEVEL, ENGINE
- 2. INTERLOCK SYSTEM:
 - 2a. SEAT INTERLOCK
 - 2b. PARKING BRAKE INTERLOCK
 - 2c. NEUTRAL SWITCH
 - 2d. MOW SENSOR



SEE OPERATOR'S
MANUAL

- 3. AIR FILTER / PRECLEANER
- 4. ENGINE COOLING FINS
- 5. TIRE PRESSURE (12 - 16 psi)
- 6. WHEEL NUT TORQUE (70-90 FT LBS)
- 7. FUEL - GAS

FLUID SPECIFICATIONS / CHANGE INTERVALS

See operator's manual for initial change	FLUID TYPE	CAPACITY		CHANGE INTERVALS		FILTER PART NO.
		L	QTS.	FLUID	FILTER	
A. ENGINE OIL	SAE 10W-30 SJ	1.7*	1.8*	100 HRS.	100 HRS.	119-5852
B. AIR CLEANER	_____	_____	_____	_____	200 HRS.	120-7448
C. FUEL FILTER	_____	_____	_____	_____	1000 HRS.	121-4570
E. FUEL TANK	UNLEADED GAS	18.5	4.9 GAL.	_____	_____	_____
F. TRACTION MOTORS	SAE 80W90	0.8	0.8	800 HRS.	_____	_____

*Including filter

137-8132

137-8132

decal137-8132

Montering

Lösa delar

Använd diagrammet nedan för att kontrollera att alla delar finns med.

Tillvägagångssätt	Beskrivning	Antal	Användning
1	Störtbågsanordning	1	Montera störtbågen.
	Sexkantskruv ($\frac{3}{8}$ x 1 $\frac{1}{2}$ tum)	8	
	Mutter ($\frac{3}{8}$ tum)	8	
2	Sätessats (beställ separat, kontakta en auktoriserad Toro-återförsäljare)	1	Montera sätet.
3	Service-dekal (artikelnr 137-8132)	1	Montera service-dekalen.
4	Ratt	1	Montera ratten.
	Lock	1	
	Bricka	1	
	Låsmutter	1	
5	Skruv (M5)	2	Anslut 12 V-batteriet.
	Mutter (M5)	2	
6	Gräskorgskrok	6	Montera gräskorgskrokarna.
	Flänsbultar	12	
7	Klippenhet (beställ separat, kontakta en auktoriserad Toro-återförsäljare)	3	Montera klippenheterna.
	Gräskorg	3	
	Elektrisk motvikt	3	
	Huvudskruv	6	
	O-ring	3	
8	Inga delar krävs	–	Justera maskininställningarna.
9	Dekal med uppgift om tillverkningsår	1	Montera CE-dekalerna (om sådana behövs).
	CE-varningsdekal (artikelnr 139-8321)	1	
	CE-märkningsdekal (artikelnr 93-7252)	1	
10	Inga delar krävs	–	Sänka däcktrycket.

1

Montera störtbågen

Delar som behövs till detta steg:

1	Störtbågsanordning
8	Sexkantskruv ($\frac{3}{8}$ x 1 $\frac{1}{2}$ tum)
8	Mutter ($\frac{3}{8}$ tum)

Tillvägagångssätt

1. Packa upp det övre stödet ur förpackningen.
2. Packa upp störtbågen ur förpackningen.

3. Använd åtta sexkantskruvar ($\frac{3}{8}$ x 1 $\frac{1}{2}$ tum) och åtta muttrar ($\frac{3}{8}$ tum) för att fästa störtbågen på störtbågens fästen på maskinens båda sidor (Figur 3).

Obs: Be att någon hjälper dig att placera och fästa störtbågen på maskinen.

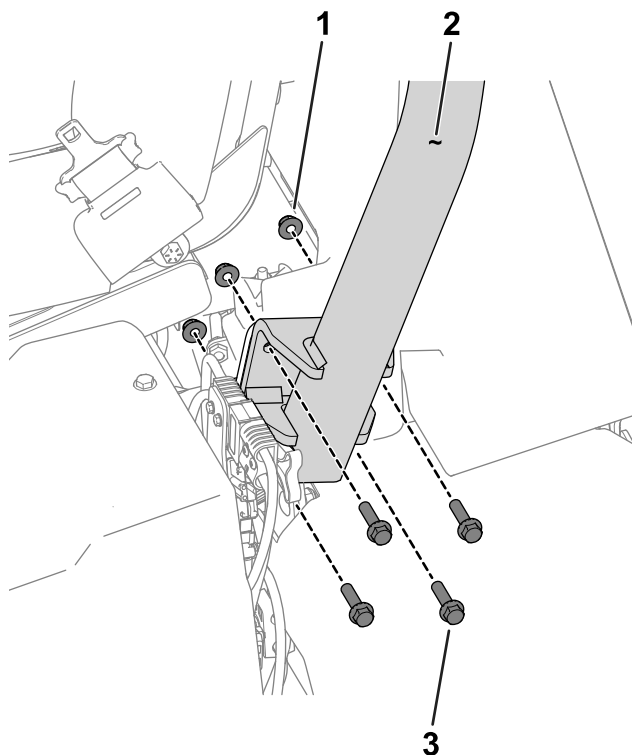

Figur 3

Maskinens vänstra sida visas

g277676

- | | |
|-------------------|-------------------------------|
| 1. Mutter (¾ tum) | 3. Sexkantskruv (¾ x 1 ½ tum) |
| 2. Störtbåge | |

4. Dra åt fästelementen till 51–65 Nm.

2

Montera sätet

Delar som behövs till detta steg:

1	Sätessats (beställ separat, kontakta en auktoriserad Toro-återförsäljare)
---	---

Tillvägagångssätt

Införskaffa sätessatsen (kontakta en auktoriserad Toro-återförsäljare) och se instruktionerna för hur du monterar sätet i *monteringsanvisningarna*.

3

Montera servicedekalen

Delar som behövs till detta steg:

1	Service-dekal (artikelnr 137-8132)
---	------------------------------------

Tillvägagångssätt

Montera servicedekalen (artikelnr 137-8132) på sätet. Se [Figur 4](#) för premiumsätet (modellnr 04729) eller [Figur 5](#) för standardsätet (modellnr 04508).

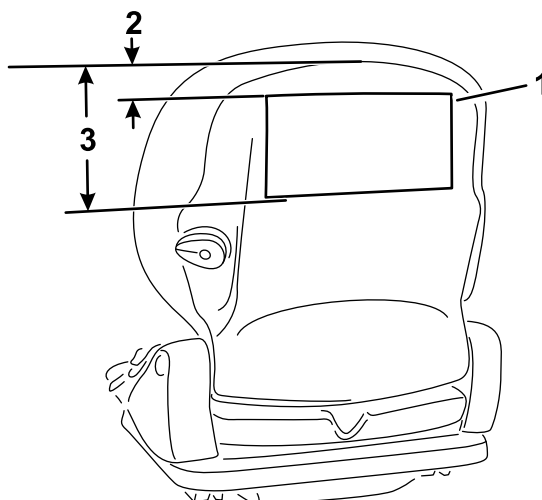

Figur 4

Premiumsäte (modellnr. 04729)

g277096

- | | |
|------------------|------------|
| 1. Service-dekal | 3. 18,5 cm |
| 2. 2,5 cm | |

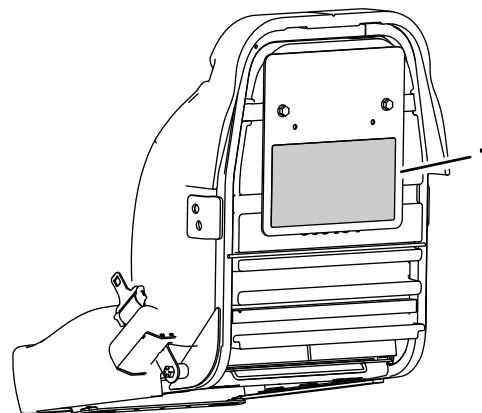

Figur 5

Standardsäte (modellnr 04508)

g277097

- | |
|------------------|
| 1. Service-dekal |
|------------------|

4

Montera ratten

Delar som behövs till detta steg:

1	Ratt
1	Lock
1	Bricka
1	Låsmutter

Tillvägagångssätt

1. Applicera monteringsmörjmedel på styraxeln (enligt [Figur 6](#)).

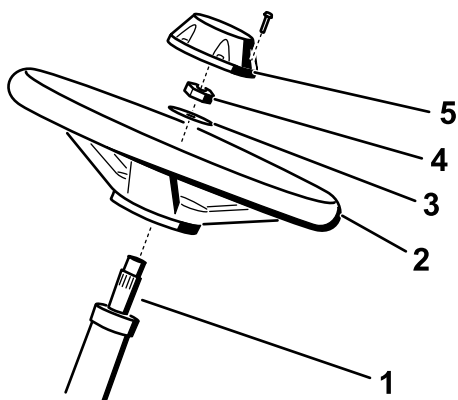

Figur 6

g286161

1. Styraxel
2. Ratt
3. Bricka
4. Låsmutter
5. Kåpa

2. Montera hjulet på styraxeln med hjälp av brickan och låsmuttern ([Figur 6](#)).
3. Dra åt låsmuttern till 27–35 Nm.
4. Montera kåpan på hjulet ([Figur 6](#)).

5

Ansluta 12 V-batteriet

Delar som behövs till detta steg:

2	Skruv (M5)
2	Mutter (M5)

Tillvägagångssätt

⚠ VARNING

Felaktig dragning av batterikablarna kan skada maskinen och kablarna samt orsaka gnistor. Gnistor kan få batterigaserna att explodera, vilket kan leda till personskador.

Anslut alltid pluskabeln (röd) innan du ansluter minuskabeln (svart).

12 V-batteriet är beläget under förarsätet på maskinens högra sida ([Figur 7](#)).

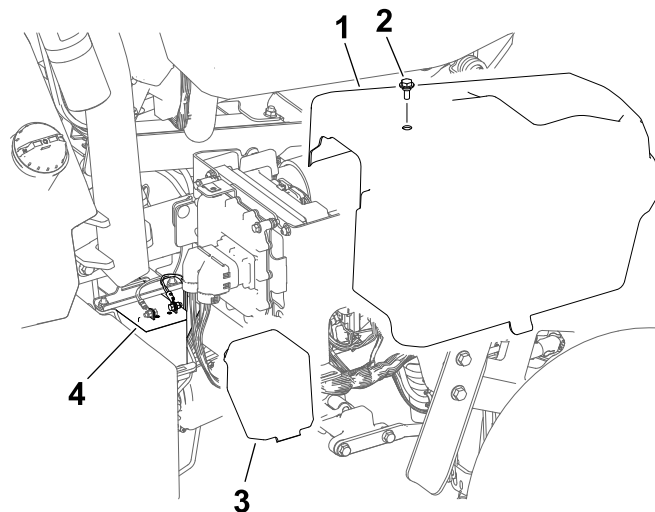

Figur 7

g291736

1. Höger sidokåpa
2. Skruv
3. Batterikåpa
4. 12 V-batteri

1. Avlägsna den högra sidokåpan
2. Avlägsna batterikåpan för att komma åt batteriet.
3. Använd en M5-skruv och -mutter för att ansluta den positiva (röda) batterikabeln till den positiva (+) anslutningen.
4. Använd en M5-skruv och -mutter för att ansluta den negativa (svarta) batterikabeln till den negativa (-) anslutningen.

5. Vrid om anslutningarnas skruvar och muttrar till mellan 3 och 4 Nm.
6. Applicera batteriets anslutningsskydd (Toro-artikelnr 107-0392) eller ett tunt lager fett på batteripolerna och kabelanslutningarna för att minska korrosionen.
7. Montera kåpan över batteriet.
8. Montera den högra sidokåpan.

6

Montera gräskorgskrokarna

Delar som behövs till detta steg:

6	Gräskorgskrok
12	Flänsbultar

Tillvägagångssätt

Använd 12 flänsbultar för att montera sex gräskorgskrokar på upphängningsarmstängernas ändar (Figur 8).

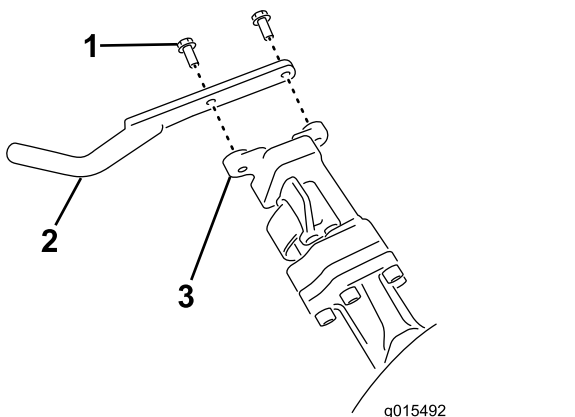

Figur 8

1. Flänsbult
2. Gräskorgskrok
3. Upphängningsarmstäng

7

Montera klippenheterna

Delar som behövs till detta steg:

3	Klippenhet (beställ separat, kontakta en auktoriserad Toro-återförsäljare)
3	Gräskorg
3	Elektrisk motvikt
6	Huvudskruv
3	O-ring

Tillvägagångssätt

1. Förbered klippenheterna för montering enligt anvisningarna i *bruksanvisningen* för din klippenhet.
2. Smörj drivkopplingens inre spline med fett.
3. Montera en o-ring på varje cylindermotor enligt [Figur 9](#).

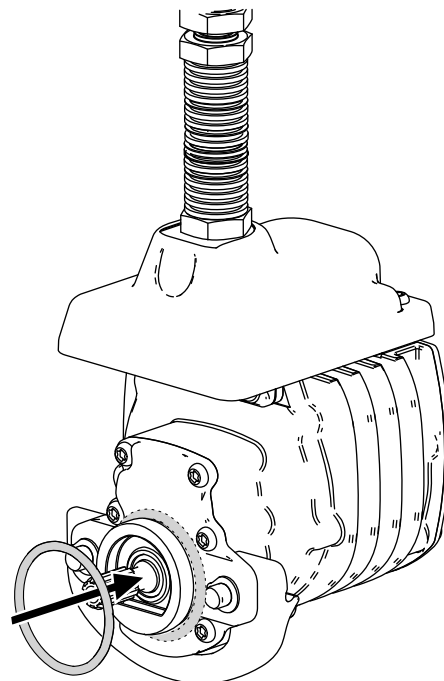

Figur 9

4. Fäst den elektriska motvikten på den befintliga motvikten med två huvudskruvar enligt [Figur 10](#).

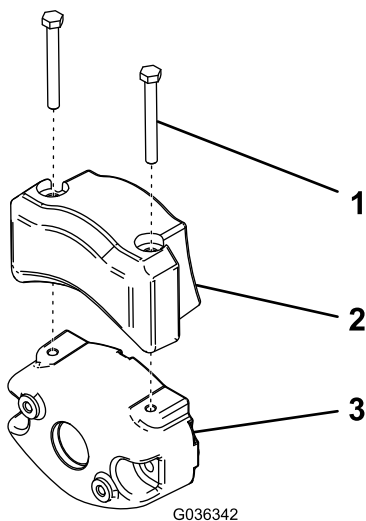

Figur 10

1. Huvudskruv
2. Elektrisk motvikt
3. Befintlig motvikt

5. Montera klippenheterna. Se [Montera klippenheterna \(sida 50\)](#).
6. Montera gräskorgarna på gräskorgskrokarna.

8

Justera maskininställningarna

Inga delar krävs

Tillvägagångssätt

1. Anslut huvudströmkontaktarna. Se [Huvudströmkontakter \(sida 20\)](#).
2. Använd InfoCenter för att justera maskininställningarna. Se [Justera maskininställningarna med InfoCenter \(sida 24\)](#).

9

Montera CE-dekalerna

Vid behov (länder där CE-märkning krävs)

Delar som behövs till detta steg:

1	Dekal med uppgift om tillverkningsår
1	CE-varningsdekal (artikelnr 139-8321)
1	CE-märkningsdekal (artikelnr 93-7252)

Tillvägagångssätt

Om du använder den här maskinen i ett land som uppfyller CE-standarder ska du applicera följande dekal:

- **Dekal med uppgift om tillverkningsår** och **CE-märkningsdekal**: applicera dekalerna på ramröret under sätet och på serienummerplåten. Se [Figur 11](#).

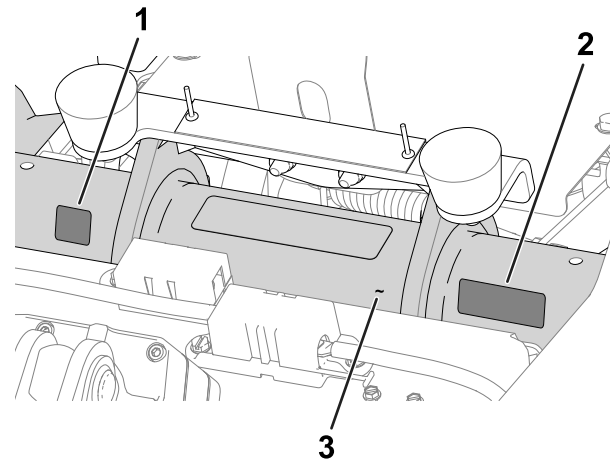

Figur 11

1. CE-märkningsdekal
2. Dekal med uppgift om tillverkningsår
3. Ramrör

- **CE-varningsdekal**: fäst CE-varningsdekalen (artikelnr 139-8321) ovanpå den befintliga varningsdekalen (artikelnr 139-8320) på rattskyddet. Se [Figur 12](#).

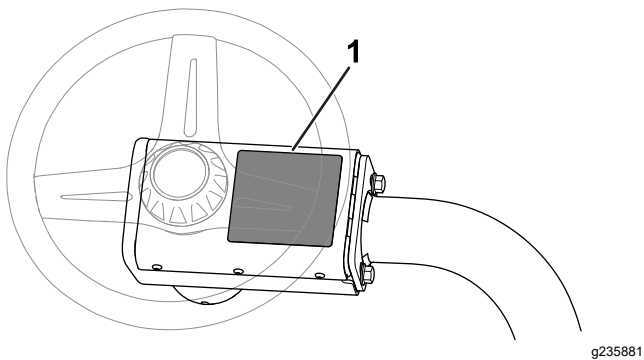

Figur 12

g235881

1. CE-varningsdekal

Produktöversikt

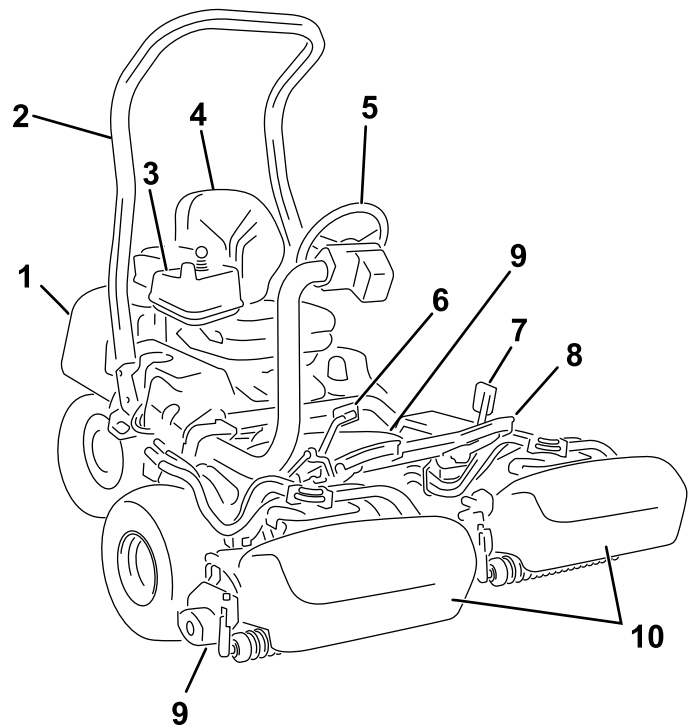

Figur 13

g268171

- | | |
|------------------|-----------------|
| 1. Motor | 6. Gaspedal |
| 2. Störbåge | 7. Bromspedal |
| 3. Kontrollpanel | 8. Fotstöd |
| 4. Förarsäte | 9. Klippenheter |
| 5. Ratt | 10. Gräskorgar |

10

Sänka däcktrycket

Inga delar krävs

Tillvägagångssätt

Däcken fylls med förhöjt tryck på fabriken före leverans. Låt trycket sjunka till rätt nivå innan du startar maskinen. Se [Kontrollera däcktrycket \(sida 47\)](#).

Reglage

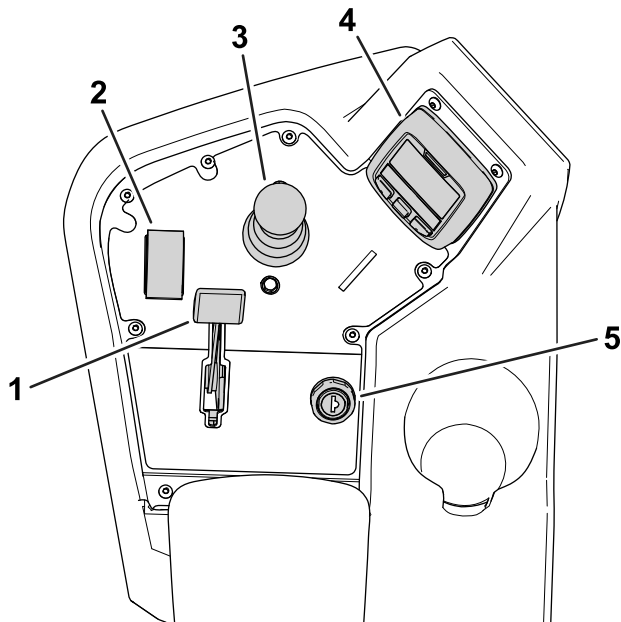

Figur 14
Konsol

- | | |
|----------------------------------|-----------------|
| 1. Chokereglage | 4. InfoCenter |
| 2. Funktionsreglage | 5. Tändningslås |
| 3. Styrspak för höjning/sänkning | |

Tändningslås

Tändningslåset har tre lägen: AV, PA och START (Figur 15).

Använd tändningslåset för att starta eller stänga av motorn, eller för att köra maskinen utan motoreffekt. Se [Starta motorn \(sida 29\)](#), [Stänga av motorn \(sida 29\)](#) och [Köra maskinen utan motoreffekt \(sida 34\)](#).

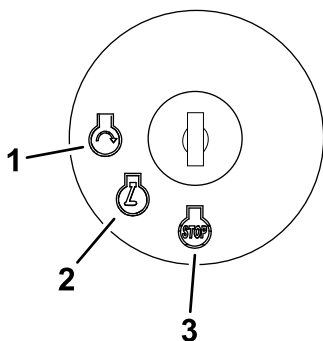

Figur 15

- | | |
|----------|-------|
| 1. START | 3. Av |
| 2. PA | |

Chokereglage

När du startar en kall motor ska du stänga startspjället genom att föra chokereglaget (Figur 14) framåt till det STÄNGDA läget. Reglera choken så att motorn går jämnt när den har startats. Öppna choken så snart som möjligt genom att dra den bakåt (Figur 14) till det ÖPPNA läget. En varm motor kräver lite eller ingen choke.

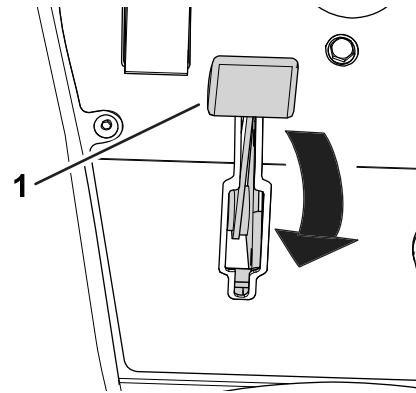

Figur 16

1. Chokereglage (visas i STÄNGT läge)

Funktionsreglage

Funktionsreglaget (Figur 14) har två körlägen och ett NEUTRALLÄGE.

- NEUTRALLÄGE – neutral och slipning
- KLIPPLÄGE – används för klippning
- TRANSPORTLÄGE – används för transport

Du kan växla från KLIPPLÄGE till TRANSPORTLÄGE, eller från TRANSPORTLÄGE till KLIPPLÄGE (ej till NEUTRALLÄGE), medan maskinen är i rörelse. Detta orsakar inga skador

Du kan flytta reglaget från TRANSPORTLÄGE eller KLIPPLÄGE till NEUTRALLÄGE så att maskinen stannar. Om du försöker växla från NEUTRALLÄGE till KLIPPLÄGE eller TRANSPORTLÄGE när pedalen inte är i NEUTRALLÄGE visas ett meddelande.

Styrspak för höjning/sänkning

Styrspaken för höjning/sänkning (Figur 14) höjer upp eller sänker ned klippenheterna. Styrspaken kan koppla in eller ur klippenhetscyldrarna beroende på funktionsreglets position:

- **Funktionsreglaget i NEUTRALLÄGET:** klippenheterna höjs eller sänks så länge du för styrspaken framåt eller bakåt, men cylindrarna kopplas inte in om maskinen inte befinner sig i slipningsläge.
- **Funktionsreglaget i KLIPPLÄGET:** för styrspaken framåt under klippningen för att sänka

klippenheterna och starta cylindrarna. Dra styrspaken bakåt för att stänga av cylindrarna och höja upp klippenheterna.

Du stänger av cylindrarna utan att höja upp klippenheterna genom att först dra styrspaken bakåt och sedan släppa den. Om du flyttar styrspaken framåt igen sätts cylindrarna igång, och om du drar tillbaka den igen höjs klippenheterna upp. Du måste aktivera den här funktionen i InfoCenter. Se [Justera tap-off-fördröjningen \(sida 24\)](#).

- **Funktionsreglaget i TRANSPORTLÄGET:** klippenheterna kan höjas, men cylindrarna kommer inte att kopplas in. Ett meddelande visas i InfoCenter om du försöker sänka ned klippenheterna.

Gaspedal

Gaspedalen ([Figur 17](#)) har 3 funktioner: köra maskinen framåt och bakåt och stoppa den. Tryck ned pedalens övre del för att köra framåt och dess nedre del för att backa eller för att hjälpa till att stanna när maskinen rör sig framåt.

För pedalen till NEUTRALLÄGET för att stanna maskinen. Vila inte hälen på gaspedalen i BACKNINGSLÄGET när maskinen rör sig framåt ([Figur 18](#)).

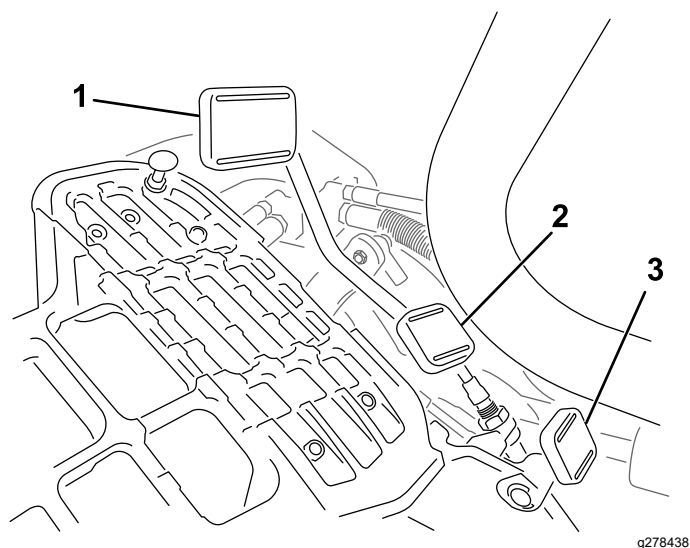

Figur 17

g278438

1. Gaspedal – framåt
2. Gaspedal – bakåt
3. Styrarmslås pedal



G005105

Figur 18

g005105

Du kan konfigurera den maximala markhastigheten enligt följande:

- Klipphastighet framåt: 3,2–8 km/h
- Transporthastighet: 8–16 km/h
- Backningshastighet: 3,2–4,8 km/h

Styrarmslås pedal

Tryck ned pedalen ([Figur 17](#)) och höj upp eller sänk ned styrarmen så att höjden passar föraren och släpp sedan pedalen för att låsa armen på plats.

Bromspedal

Trampa ner bromspedalen ([Figur 19](#)) för att stanna maskinen.

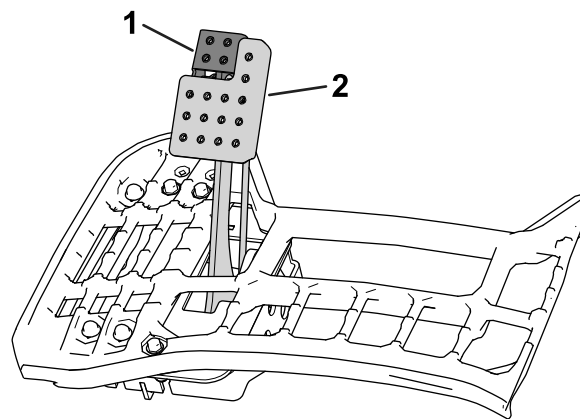

Figur 19

g236365

1. Parkeringsbroms
2. Bromspedal

Parkeringsbroms

Använd parkeringsbromsen ([Figur 19](#)) för att förhindra att maskinen rör sig. Om du vill koppla in parkeringsbromsen ska du trampa ned bromspedalen och trycka den övre delen framåt för att spärra den. Koppla ur parkeringsbromsen genom att trampa ned bromspedalen tills parkeringsbromsspärren lossnar.

InfoCenter

Använda LCD-skärmen InfoCenter

På LCD-skärmen InfoCenter visas information om maskinen, till exempel driftstatus, diagnostik och övrig information om maskinen (Figur 23). Det finns en startskärm, en huvudinformationsskärm, en informationsskärm för klippenhetens motor samt en informationsskärm för hjuldrivningen.

- **Startskärm:** visar aktuell maskininformation i några sekunder efter att du har vridit nyckeln till det PÅSLAGNA LÄGET.
- **Huvudinformationsskärm (Figur 20):** visar aktuell maskininformation när nyckeln är i det PÅSLAGNA LÄGET.

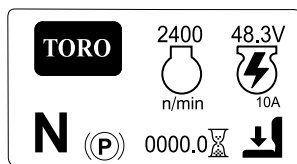

Figur 20

g296103

- **Informationsskärm för klippenhetens motor (Figur 21):** visar varje cylindermotors hastighet och ström.

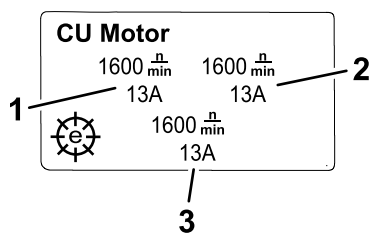

Figur 21

g292767

1. Främre vänster klippenhetsmotor
2. Främre höger klippenhetsmotor
3. Mittklippenhetsmotor

- **Informationsskärm för hjuldrivningen (Figur 22):** visar den aktuella styrvinkeln och strömstyrkan som tilldelas varje drivmotor.

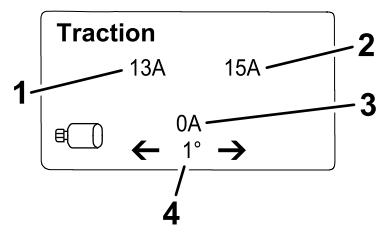

Figur 22

g292769

1. Strömstyrka – fram, vänster drivmotor
2. Strömstyrka – fram, höger drivmotor
3. Strömstyrka – mittdrivmotor
4. Styrvinkel

- **Huvudmeny:** se Förstå menyalternativen för InfoCenter (sida 17).

Obs: Låst under Låsta menyer – endast tillgänglig med PIN-kod. Se Åtkomst till låsta menyer (sida 19).

Du kan växla mellan huvudinformationsskärmen och informationsskärmarna för klippenhetens motor och hjuldrivningen genom att trycka på höger knapp och sedan välja lämplig riktningspil.

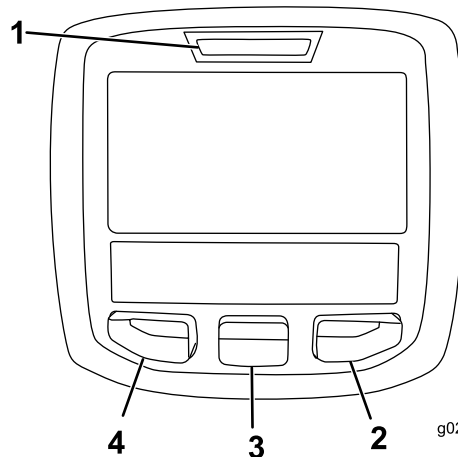

Figur 23

g020650

g020650

1. Indikatorlampa
2. Högerknapp
3. Mittknapp
4. Vänsterknapp

- Vänsterknapp, menyåtkomst/bakåt-knapp – tryck på den här knappen om du vill komma till InfoCenter-menyer. Du kan använda den för att gå ut ur menyerna som du använder.
- Mittknapp – använd den här knappen när du vill bläddra nedåt i menyerna.
- Högerknapp – använd den här knappen för att öppna en meny där en högerpil visar att det finns mer innehåll, eller för att välja ett alternativ.

Obs: Varje knappens funktion kan ändras beroende på vad tillfället kräver. Vid varje knapp visas en ikon som förklarar den aktuella funktionen.

Ikonbeskrivning InfoCenter

Ikonbeskrivning InfoCenter (cont'd.)

	Anger när schemalagd service bör utföras
	Motorvarvtal/-status – visar motorns varvtal (varv/minut)
	Timmätare
	Infoikon
	Funktionsreglaget är i TRANSPORTLÄGET.
	Funktionsreglaget är i KLIPPLÄGET.
	Anger när klippenheterna höjs upp.
	Anger när klippenheterna sänks ned.
	Föraren måste sitta i sätet
	Parkeringsbromsindikator – anger när parkeringsbromsen är inkopplad
	Funktionsreglaget är i NEUTRALLÄGET.
	Kraftuttaget är inkopplat
	Motorstart
	Stopp eller avstängning
	Motor
	Tändningslås
	PIN-kod
	CAN-buss
	InfoCenter
	Brytare
	Föraren måste frisläppa brytaren
	Föraren ska ändra till det angivna läget

Ikonbeskrivning InfoCenter (cont'd.)

	Drivmotor
	Gå tillbaka till föregående skärm
	Objekt ej valt/aktivt
	Objekt valt/aktivt
	Cylinder
	Elektrisk parkeringsbromsindikator – anger när den elektriska parkeringsbromsen är inkopplad
Symbolerna kombineras ofta till meningar. Vissa av exemplen visas nedan:	
	Föraren ska ställa maskinen i neutralläget
	Motorstart nekad
	Motorn stängs av
	Sitt ned eller koppla in parkeringsbromsen

Förstå menyalternativen för InfoCenter

Om du vill öppna huvudmenyn trycker du på valfri knapp när du är på huvudinformationsskärmen, informationsskärmen för klippenhetens motor eller hjuldrivning, och trycker sedan på knappen som motsvarar symbolen för . Då kommer du till HUVUDMENYN.

Se följande tabeller för en beskrivning av vilka alternativ som finns tillgängliga från menyerna:

Huvudmeny

Menyobjekt	Beskrivning
FEL	FELMENYN innehåller en lista med de senaste maskinfelen som uppstått. Se <i>servicehandboken</i> eller kontakta en auktoriserad Toro-återförsäljare för mer information om FELMENYN.
SERVICE	SERVICEMENYN innehåller information om maskinen såsom antal brukstimmar, beräkningar och kalibrering. Du kan även aktivera klippenhetens förfarande för slipning. Se tabellen för Service (sida 18) .
DIAGNOSTIK	DIAGNOSTIKMENYN innehåller en lista över aktuell maskininformation och status. Du kan använda den här informationen för att felsöka vissa problem eftersom den snabbt anger vilka maskinreglage som är på/av och visar kontrollnivåer (t.ex. sensorvärden).
INSTÄLLNINGAR	Med hjälp av INSTÄLLNINGSMENYN kan du anpassa och ändra konfigurationsvariabler på InfoCenter-skärmen. Se tabellen för Inställningar (sida 18) .
OM	I menyn OM visas maskinens modellnummer, artikelnummer och programvaruversion. Se tabellen för Om (sida 19) .







Fel

Menyobjekt	Beskrivning
STRÖM	Visar det totala antalet nyckeltimmar (dvs. timmar som nyckeln har varit i det PÅSLAGNA LÄGET).
SENASTE	Anger den senaste nyckeltimmen när felet inträffade.
FÖRSTA	Anger den första nyckeltimmen när felet inträffade.
HÄNDELSE	Anger antalet felhändelser.

Service

Menyobjekt	Beskrivning
HOURS	Visar det totala antalet timmar som nyckeln, motorn, cylindrarna och slipning har varit påslagna, samt när det är dags för nästa service.
BERÄKNINGAR	Visar antalet starter, klippningar, tap-off-avstängningar, slipningar och antalet gånger som motorn har dragit runt i längre än 30 sekunder.
SLIPNING	Aktiverar/avaktiverar klippenhetens förfarande för slipning (när du aktiverar det här förfarandet kan du avaktivera den här inställningens läge eller vrida nyckeln till det AVSTÄNGDA LÄGET).
KALIBRERING 	Möjliggör kalibrering av styrsystemet, drivsystemet och lyftdonen. Se <i>servicehandboken</i> för mer information om kalibrering.

Inställningar

Menyobjekt	Beskrivning
ENHETER	Styr enheterna som används på InfoCenter. Menyalternativen är brittiska standardenheter eller metriska.
SPRÅK	Styr språken som används på InfoCenter.
BAKGRUNDSBELYSNING	Styr LCD-skärmens ljusstyrka.
KONTRAST	Styr LCD-skärmens kontrast.
LÄSTA MENYER	Möjliggör åtkomst till skyddade menyer med hjälp av ett lösenord.
LÄS INSTÄLLN. 	Styr de skyddade menyerna.
ÅTERSTÄLL STANDARDINSTÄLLNINGAR 	Återställer InfoCenter till standardinställningarna.
TAP-OFF-AVSTÄNGNINGSTID 	Styr tap-off-fördröjningen.
CYLINDERHASTIGHET 	Styr cylinderhastigheten.
LÅG HASTIGHET 	Justerar hastigheten som sänker ned klippenheterna till marken för klippning.
SLIPNINGSVARVTAL / MIN 	Styr slipningsvarvtalet/min.
KLIPPSTYRNING 	Slår PÅ/AV den automatiska klippstyrningsfunktionen.

Inställningar (cont'd.)

ANTAL KNIVAR	Ange antalet knivar i varje cylinder. Denna inställning behövs endast om KLIPPSTYRNING är inställd på PÅ.
KLIPPHÖJD	Ställ in den önskade klipphöjden. Denna inställning behövs endast om KLIPPSTYRNING är PÅSLAGET.
MAXKLIPPNING	Ställer in maximal maskinhastighet vid klippning.
MAXTRANSPORT	Ställer in maximal maskinhastighet vid transport.
MAXBACKNING	Ställer in maximal maskinhastighet när du backar maskinen.
SAKTA OCH VÄNDA	Aktiverar eller avaktiverar funktionen Sakta och vända.
TREHJULSDRIFTSATS	Aktiverar eller avaktiverar trehjulsdriivsatsen.

Om

Menyobjekt	Beskrivning
MODEL	Visar maskinens modellnummer.
Art.nr	Visar maskinens artikelnummer.
S/W Rev	Visar versionsnumret för masterstyrenheten.
INFOCENTER	Visar versionsnumret för InfoCenter.
CU1	Visar mittklippenhetens programversion.
CU2	Visar den främre vänstra klippenhetsmotorns programversion.
CU3	Visar den främre högra klippenhetsmotorns programversion.
GENERATOR	Visar generatorns serienummer.
LL1	Visar programvarans artikelnummer och mittklippenhetens revisionsversion.
LL2	Visar programvarans artikelnummer och den främre vänstra klippenhetens revisionsversion.
LL3	Visar programvarans artikelnummer och den främre högra klippenhetens revisionsversion.

Om (cont'd.)

HJULDRIVNING1	Visar programvarans artikelnummer och den främre högra drivmotorns revisionsversion.
HJULDRIVNING2	Visar programvarans artikelnummer och den främre vänstra drivmotorns revisionsversion.
STYRNING	Visar programvarans artikelnummer och den bakre högra drivmotorns revisionsversion.
CAN-BUSS	Visar status för maskinens kommunikationsbuss.
HJULDRIVNING	Visar programvarans artikelnummer och trehjulsdriivsatsens (i förekommande fall) revisionsversion.

Obs: Låst under Låsta menyer – endast tillgänglig med PIN-kod. Se [Åtkomst till låsta menyer \(sida 19\)](#).

Åtkomst till låsta menyer

Obs: Den fabriksinställda PIN-koden för maskinen är antingen 0000 eller 1234.

Om du har ändrat PIN-koden och därefter glömt den nya koden kan du kontakta en auktoriserad Toro-återförsäljare för att få hjälp.

1. I HUVUDMENYN bläddrar du ned till INSTÄLLNINGSMENYN med hjälp av mittknappen och trycker därefter på den högra knappen.
2. I INSTÄLLNINGSMENYN bläddrar du ned till den LÅSTA MENYN med hjälp av mittknappen och trycker därefter på den högra knappen.
3. Ange PIN-koden genom att trycka på mittknappen tills den rätta första siffran visas. Tryck sedan på högerknappen för att gå till nästa siffra. Upprepa detta steg tills den sista siffran har angetts och tryck på högerknappen igen.
4. Tryck på mittknappen för att ange PIN-koden. Vänta tills den röda indikatorlampan på InfoCenter tänds.

Obs: Om InfoCenter bekräftar PIN-koden och den låsta menyn blir tillgänglig visas ordet "PIN" i skärmens övre högra hörn.

Du kan visa och ändra inställningarna i den låsta menyn. När du har fått åtkomst till den låsta menyn bläddrar du ned till alternativet Lås inställn. Tryck på högerknappen för att ändra inställningen.

- Om du ställer in Lås inställn. på Av kan du se och ändra inställningarna i den låsta menyn och visa

informationsskärmarna för klippenhetens motor och för hjuldrivningen utan att ange PIN-koden.

- Om du ställer in Lås inställn. på PÅ döljs de låsta alternativen och du måste ange PIN-koden för att ändra inställningarna i den låsta menyn.

När du har angivit PIN-koden vrider du tändningslåset till det AVSTÄNGDA LÄGET och tillbaka till det PÅSLAGNA LÄGET för att aktivera och spara den här funktionen.

Obs: Spärra den låsta menyn genom att vrida tändningslåset till det AVSTÄNGDA LÄGET och sedan till det PÅSLAGNA LÄGET.

Ställa in lösenordet för maskinkonfigurering

Du kan ställa in ett lösenord i InfoCenter, så att en operatör inte kan komma åt specifika InfoCenter-skärmar utan lösenordet. Se [Förstå menyalternativen för InfoCenter \(sida 17\)](#) för de InfoCenter-skärmar som är lösenordsskyddade.

1. Från menyn INSTÄLLNINGAR väljer du LAS INSTÄLLN.
2. Ställ in LAS INSTÄLLN. till PÅ.
3. När du uppmanas anger du det fyrsiffriga lösenordet.
4. Vrid tändningsnyckeln till det AVSTÄNGDA LÄGET om du vill spara lösenordet.

Obs: Om du glömmer det användarinställda lösenordet kan du få ett tillfälligt lösenord från en auktoriserad Toro-återförsäljare.

Förstå indikatorn för fellogg

Om ett fel uppstår visas en felkod på InfoCenter-skärmen, och en röd blinkande lampa visas ovanför skärmen.

Felet lagras i en loggpost som finns i FELMENYN och som du eller distributören kan använda för att identifiera problemet som föranledde felet.

En lista över fel finns i *servicehandboken* eller hos en auktoriserad Toro-återförsäljare.

Huvudströmkontakter

Innan du utför arbete på maskinen eller innan du monterar, avlägsnar eller utför arbete på klippenheterna måste du koppla bort maskinen från strömförsörjningen genom att separera huvudströmkontakterna (Figur 24) som sitter nära vältstängens bas på traktorenhetens vänstra sida. Anslut kontakterna innan du använder maskinen.

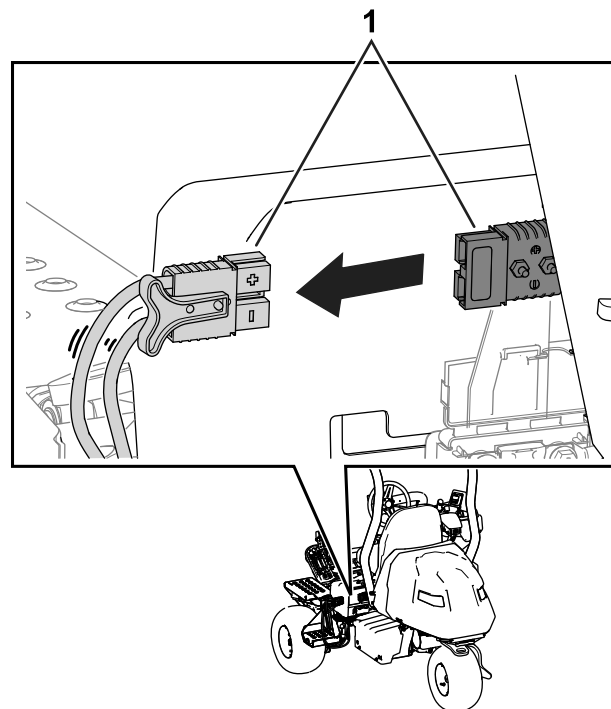

Figur 24

g236363

1. Huvudströmkontakter

⚠ VAR FÖRSIKTIG

Om du inte kopplar bort strömmen till maskinen kan någon av misstag råka starta maskinen, vilket kan leda till allvarliga kroppsskador.

Separera alltid kontakterna innan du utför arbete på maskinen.

Bränslekran

Reglera bränsleflödet till motorn med bränslekranen. Ventilen är placerad under motorhuv, bredvid kolbehållaren.

Figur 25 visar ventilen i det ÖPPNA LÄGET. Stäng ventilen genom att vrida ventilen medurs (Figur 25) till det STÄNGDA LÄGET.

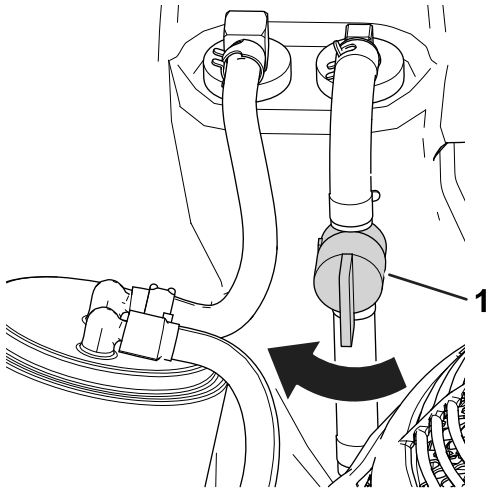

Figur 25

g280170

1. Bränslekran (ÖPPET LÄGE)

Specifikationer

Se Figur 26 och Specifikationstabell (sida 22) för mått och vikt.

Obs: Specifikationer och konstruktion kan komma att ändras utan föregående meddelande.

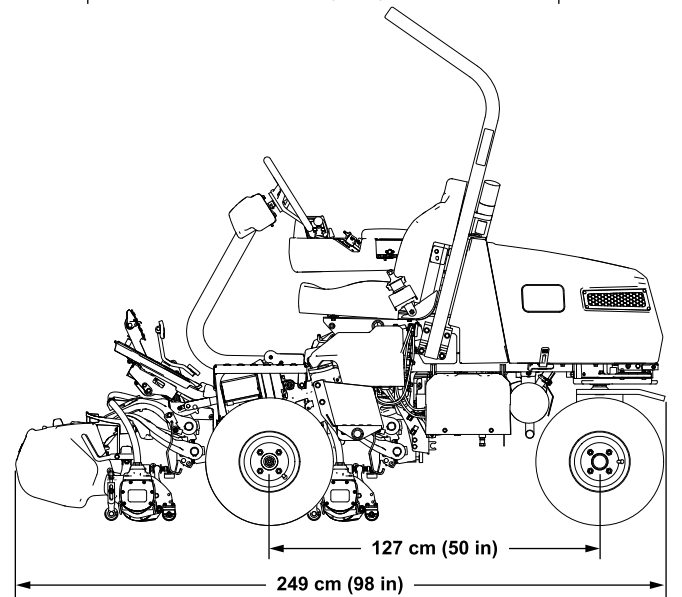
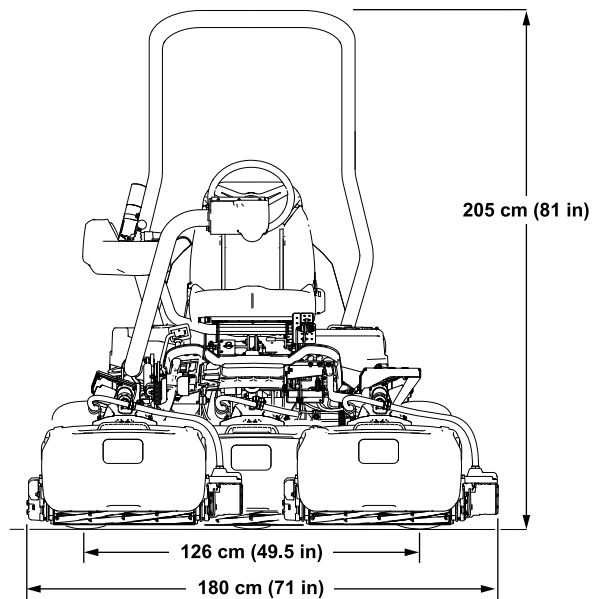

Figur 26

g287310

Specifikationstabell

Klippbredd	151 cm
Hjulspår	126 cm
Hjulbas	127 cm
Total längd (med korgar)	249 cm
Total bredd	180 cm
Total höjd	205 cm
Vikt*	737 kg
* Traktorenhet utrustad med klippenheter med 11 knivar, inget bränsle, ingen operatör och med standardsäte.	

Redskap/tillbehör

Det finns ett urval av godkända Toro-redskap och -tillbehör som du kan använda för att förbättra och utöka maskinens kapacitet. Kontakta en auktoriserad återförsäljare eller en auktoriserad Toro-återförsäljare. En lista över alla godkända redskap och tillbehör finns på www.Toro.com.

Använd endast originalreservdelar och tillbehör från Toro för att garantera optimal prestanda och fortlöpande säkerhet för produkten. Det kan vara farligt att använda reservdelar och tillbehör från andra tillverkare och det kan göra produktgarantin ogiltig.

Körning

Före körning

Säkerhet före användning

Allmän säkerhet

- Låt aldrig barn eller någon som inte har fått utbildning använda eller utföra underhåll på maskinen. Lokala föreskrifter kan begränsa förarens ålder. Det är ägaren som ansvarar för att utbilda alla förare och mekaniker.
- Lär dig hur du använder utrustningen på ett säkert sätt och bekanta dig med manöverorgan och säkerhetsskyltar.
- Koppla in parkeringsbromsen, stäng av maskinen, ta ut nyckeln och vänta tills alla rörelser har stannat innan du lämnar förarsätet. Låt maskinen svalna innan du utför service, justerar, rengör eller ställer den i förvar.
- Lär dig att stanna maskinen och att snabbt stänga av motorn.
- Kontrollera att förarnärvaroreglage, säkerhetsbrytare och säkerhetsanordningar sitter fast och fungerar som de ska. Kör inte maskinen om dessa inte fungerar som de ska.
- Före klippning ska du alltid kontrollera att klippenheterna är i gott fungerande skick.
- Inspektera området där maskinen ska användas och ta bort föremål som maskinen kan slunga iväg.

Bränslesäkerhet

- Var ytterst försiktig när du hanterar bränsle. Det är brandfarligt och dess ångor är explosiva.
- Släck alla cigaretter, cigarrer, pipor och allt annat som brinner.
- Använd endast en godkänd bränsledunk.
- Ta inte bort tanklocket och fyll inte på bränsle i bränsletanken medan motorn är igång eller fortfarande är varm.
- Fyll inte på eller tappa ut bränsle från maskinen i ett slutet utrymme.
- Förvara inte maskinen eller bränslebehållaren i närheten av en öppen låga, gnista eller tändlåga, t.ex. nära en varmvattenberedare eller någon annan utrustning.
- Om du spiller ut bränsle ska du inte försöka starta motorn. Undvik att skapa några gnistor tills bränsleångorna har skingrats.

Bränslespecifikation

Bränsletankens kapacitet: 18,5 liter

Rekommenderat bränsle: blyfri bensin med oktantal 87 eller högre (klassificeringsmetod (R+M)/2)

Etanol: Bensin som innehåller upp till 10 % etanol (gasohol) eller 15 % MTBE (metyl-tertiär-butyleter) baserat på volym är godkänd. Etanol och MTBE är inte samma sak. Bensin med 15 % etanol (E15) baserat på volym får inte användas.

- **Använd inte bensin som innehåller mer än 10 % etanol baserat på volym**, t.ex. E15 (innehåller 15 % etanol), E20 (innehåller 20 % etanol) eller E85 (innehåller upp till 85 % etanol).
- Använd **inte** bränsle som innehåller metanol.
- Förvara **inte** bränsle i bränsletanken eller i en bränsledunk under vintern om du inte använder en stabiliserare.
- **Tillför inte** olja i bensinen.
- Använd endast rent och färskt bränsle (mindre än 30 dagar gammalt) för bästa resultat.
- Användning av ej godkänd bensin kan leda till prestandaproblem och/eller skador på motorn som eventuellt inte omfattas av garantin.

Viktigt: Använd inga andra bränsletillsatser än sådana som är avsedda för stabilisering av bränslet. Använd inte alkoholbaserade stabiliserare med t.ex. etanol, metanol eller isopropanol.

Fylla på bränsletanken

1. Koppla in parkeringsbromsen, stanna motorn, ta ut nyckeln och vänta tills alla rörliga delar har stannat.
2. Gör rent runt tanklocket och ta bort det ([Figur 27](#)).

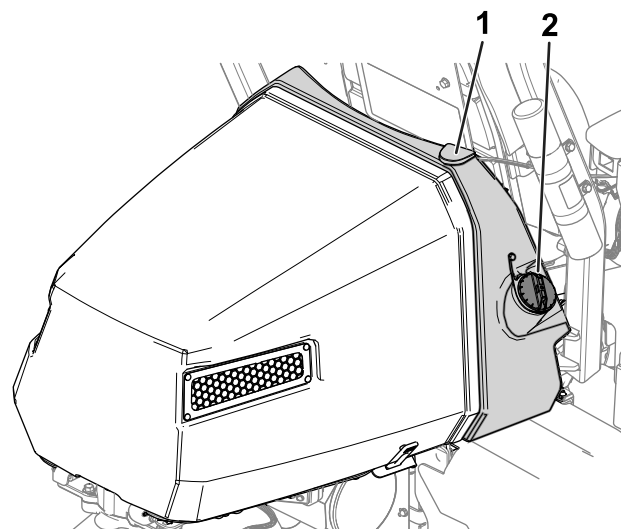

g274664

Figur 27

1. Bränsletank
2. Tanklock

3. Fyll på specificerat bränsle i tanken tills det återstår 25 mm till påfyllningsrörets underkant. Det tomma utrymmet i tanken gör att bränslet kan expandera.

Viktigt: Fyll inte tanken helt full.

4. Sätt tillbaka locket.

Obs: Du hör ett klickljud när locket sitter på plats.

5. Torka upp all utspilld bensin.

Identifiera klippenheterna

InfoCenter använder numren 1, 2 och 3 för att identifiera varje klippenhet (t.ex. CU1, CU2 och CU3 i menyn OM).

- 1 avser mittklippenheten (Figur 28)
- 2 avser den främre vänstra klippenheten (Figur 28)
- 3 avser den främre högra klippenheten (Figur 28)

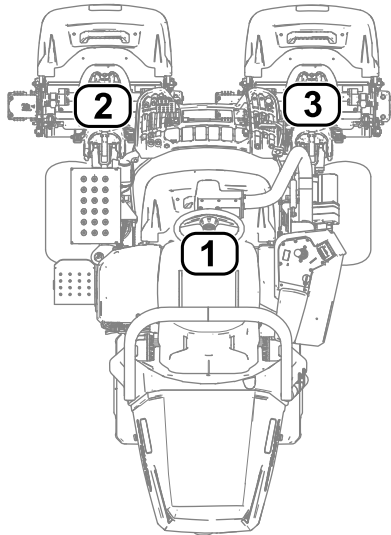

Figur 28

g289940

1. Mittklippenhet
2. Främre vänster klippenhet
3. Främre höger klippenhet

Justera maskininställningarna med InfoCenter.

Du kan justera följande maskininställningar med InfoCenter:

- **Tap-off-fördröjning.** Se [Justera tap-off-fördröjningen \(sida 24\)](#).
- **Cylinderhastighet vid klippning.** Se [Justera klippcylinderhastigheten \(sida 24\)](#).
- **Cylinderhastighet vid slipning av klippenheterna.** Se [Justera cylinderhastigheten under slipning \(sida 25\)](#).
- **Klippstyrning.** Se [Justera klippstyrningsfunktionen \(sida 25\)](#).
- **Klipphöjd.** Se [Justera klipphöjden \(sida 25\)](#).
- **Antal klippenhetsknivar.** Se [Justera antalet klippenhetsknivar \(sida 26\)](#).
- **Maximal klippshastighet.** Se [Justera maximal klippshastighet \(sida 26\)](#).
- **Klippenhet låg hastighet.** Se [Ställa in Klippenhet låg hastighet \(sida 25\)](#).
- **Maximal transporthastighet.** Se [Justera den maximala transporthastigheten \(sida 26\)](#).

- **Maximal backningshastighet.** Se [Justera den maximala backningshastigheten \(sida 26\)](#).
- **Vänd sakta.** Se [Ställa in funktionen Vänd sakta \(sida 26\)](#).
- **Avaktivera en monterad sats för trehjulsdraft.** Se [Avaktivera en monterad sats för trehjulsdraft \(sida 26\)](#).

Obs: Alla inställningar är lösenordsskyddade. Du kan behöva ange ett lösenord för att redigera inställningarna.

Justera tap-off-fördröjningen

Gå till alternativet TAP-OFF-TID för att justera tap-off-fördröjningen. Funktionen tap-off-fördröjning gör att klippenheterna kan stängas av utan att höjas upp. Fördröjningsinställningen utgör den maxtid som styrspaken för höjning/sänkning ska vara i det bakåtvända läget för att aktivera den här funktionen.

I följande tabell anges tidsalternativen för fördröjning och motsvarande stegantal:

Alternativ för tap-off-fördröjning

Stegantal	Fördröjningstid (sekunder)
1	Av
2	0,050
3	0,100
4	0,150
5	0,200
6	0,250
7	0,300
8	0,350
9	0,400
10	0,450

Obs: Standardfabriksinställningen är 1, vilket inaktiverar denna funktion.

Justera klippcylinderhastigheten

Gå till alternativet CYLINDERHASTIGHET om du vill justera cylinderhastigheten när du klipper. Denna inställning kan justeras när klippstyrningen är AVSTÄNGD. Se [Ställa in klippstyrningsfunktionen \(sida 25\)](#).

I följande tabell anges alternativ för cylinderhastighet och motsvarande stegantal:

Alternativ för klippcylinderhastighet

Stegantal	Cylinderhastighet (varv/min)
1	800

Alternativ för klippcylinderhastighet (cont'd.)

2	950
3	1 100
4	1 250
5	1 400
6	1 550
7	1 700
8	1 850
9	2 000

Obs: Standardfabriksinställningen är 2 000 varv/min (steg nummer 9).

Ställa in Klippenhet låg hastighet

Gå till alternativet för LÅG HASTIGHET för att ställa in hastigheten som sänker ned klippenheterna till marken för klippning. Du kan växla mellan 1 (lägsta hastighet) och 9 (högsta hastighet).

Testa den lägre hastigheten innan du börjar klippa. Justera hastigheten efter behov.

Obs: Standardfabriksinställningen är 5.

Justera cylinderhastigheten under slipning

Gå till alternativet för SLIPNINGSVARVTAL för att justera cylinderhastigheten under slipning.

I följande tabell anges alternativ för cylinderhastighet och motsvarande stegantal:

Alternativ för cylinderhastighet under slipning

Stegantal	Cylinderhastighet (varv/min)
1	200
2	240
3	280
4	320
5	360
6	400
7	440
8	480
9	520

Obs: Standardfabriksinställningen är 200 varv/min (steg nummer 1).

Justera klippstyrningsfunktionen

Förstå RDS (Radius-Dependent-Speed) – svängradiehastighetssystemet

Maskinen är utrustad med det patentsökta Radius Dependent Speed™-systemet (RDS) för en konsekvent, högkvalitativ klippkvalitet och ett enhetligt resultat. RDS-systemet är en klippstyrnings- och oberoende hjulhastighetsfunktion som varierar cylinder- och drivmotorernas hastighet för att bibehålla en jämn klippkvalitet och förhindra att gräsmattan skrapas upp i vändningar under klippning.

När du vänder maskinen under klippning (t. ex. under finklippningssvepet) roterar cylindern på insidan med ett långsammare varvtal/min i svängen än cylindern på utsidan. Mittcylindern delar upp skillnaden mellan den invändiga och utvändiga cylinderhastigheten så att alla tre klippenheterna klipper på samma sätt. Ju skarpare svängen är, desto större blir skillnaden mellan cylinderhastigheterna. Om maskinens hastighet dessutom ändras under klippningen justerar RDS-systemet cylinderhastigheten för att bibehålla en jämn klippkvalitet. Den här funktionen gör så att gräsmattan inte tunnas ut lika mycket vid cylindern på insidan (jämfört med andra åkgräsklippare), vilket praktiskt taget eliminerar ringskador i gräset.

RDS-systemet justerar också hjulmotorhastigheten vid vändningar på liknande sätt som cylindermotorhastigheten ändras i vändningar. Hjulmotorn på insidan vänder med ett lägre varvtal/min än hjulmotorn på utsidan. Detta minimerar hjulskrapning i vändningar och minskar ringskador i gräset.

Ställa in klippstyrningsfunktionen

Gå till alternativet KLIPPSTYRNING för att ställa in RDS-systemets funktion.

- Klippstyrning PÅ: maskinen använder KLIPPHÖJDSINSTÄLLNINGARNA och alternativen för ANTAL KNIVAR samt vänster och höger hjulhastigheter för att fastställa varje cylinders hastighet.
- Klippstyrning AV: maskinen använder inställningarna för CYLINDERHASTIGHET.

Obs: Standardfabriksinställningen är PÅ.

Justera klipphöjden

Gå till alternativet justera KLIPPHÖJDEN för att justera klipphöjden. Klippstyrningsfunktionen måste vara PÅ för att den här funktionen ska kunna användas. Se [Ställa in klippstyrningsfunktionen \(sida 25\)](#).

Obs: Standardfabriksinställningen är 3,2 mm.

Justera antalet klippenhetsknivar

Gå till alternativet ANTAL KNIVAR för att justera antalet klippenhetsknivar. Bestäm antalet knivar i de utrustade klippenheterna och välj lämpligt värde (5, 8, 11 eller 14).

Obs: Standardfabriksinställningen är 11.

Justera maximal klippshastighet

Gå till alternativet MAXKLIPPNING för att justera den maximala klippshastigheten. Du kan justera hastigheten från 4,8 km/h till 8,0 km/h i steg om 0,3 km/h.

Obs: Standardfabriksinställningen är 6,1 km/h.

Justera den maximala transporthastigheten

Gå till alternativet MAXTRANSPORT för att justera den maximala transporthastigheten. Du kan justera hastigheten från 8,0 km/h till 16,0 km/h i steg om 0,8 km/h.

Obs: Standardfabriksinställningen är 16,0 km/h.

Justera den maximala backningshastigheten

Gå till alternativet MAXBACKNING för att justera den maximala backningshastigheten. Du kan justera hastigheten från 3,2 km/h till 8 km/h i steg om 0,8 km/h.

Obs: Standardfabriksinställningen är 4,0 km/h.

Obs: För maskinprogramvaruversionerna A till D är maxhastigheten 4,8 km/h. Uppdatera maskinprogramvaran för att möjliggöra en maxhastighet på 8,0 km/h.

Ställa in funktionen Vänd sakta

Gå till alternativet SAKTA OCH VÄNDA för att ställa in funktionen Vänd sakta. Funktionen för långsam i vändning minskar maskinens hastighet när du svänger med maskinen för att påbörja en ny klippningsomgång.

Obs: Standardfabriksinställningen är Av.

Avaktivera en monterad sats för trehjulsdraft

Gå till alternativet TREHJULSDRAFTSATS för att avaktivera en monterad sats för trehjulsdraft.

Obs: När du monterar satsen för trehjulsdraft aktiveras satsen automatiskt.

Förstå dialogmeddelandena i InfoCenter

När maskinen kalibreras visas dialogmeddelandena i InfoCenter. Dessa meddelandena är avsedda att guida dig genom kalibreringsprocessen.

Följande tabell är en lista över dessa dialogmeddelandena:

Dialogmeddelandena

Meddelandsnummer	Meddelandetext i InfoCenter
1	För tillbaka pedalen till neutralläget
4	För gaspedalen framåt till max och håll den nere
5	Maximal framåtkalibrering godkändes
9	Maximal framåtkalibrering misslyckades. Spänning utanför specifikationerna
13	För gaspedalen bakåt till max och håll den nere
14	Maximal backningskalibrering godkändes
16	Maximal backningskalibrering misslyckades. Spänning utanför specifikationerna
17	Kalibrering misslyckades. Pedalens position okänd
18	För tillbaka pedalen till neutralläget. Fortsätt?
100	Kalibrering aktiverad
101	Kalibrering slutförd
102	Vrid tändningslåset
110	Spärra kalibrering. Komponentens svarar ej
111	Spärra kalibrering. Komponent ej klar
112	Spärra kalibrering. Aktivt fel
113	Spärra kalibrering. Inte på plats
114	Spärra kalibrering. Ej i neutralläge
115	Spärra kalibrering. I neutralläge
116	Spärra kalibrering. Parkeringsbromsen är inkopplad
300	För tillbaka pedalen till neutralläget
301	Centrera ratten. Fortsätt?
302	Centrera bakhjulet manuellt. Fortsätt?
303	Styr bakhjulet maximalt till vänster. Fortsätt?
304	Styr bakhjulet maximalt till höger. Fortsätt?
305	Mittbakhjulet utom räckhåll
306	Bakhjulsvinkel utom räckhåll

Dialogmeddelanden (cont'd.)

400	Var försiktig: maskinen måste placeras på pallbockar. Fortsätt?
401	Spärra kalibrering. Kontaktor öppen
402	Spärra kalibrering. Pedal i neutralläge
403	För tillbaka pedalen till neutralläget
404	Vänta tills hjulen stannar
405	För gaspedalen framåt till max och håll den nere
406	Kalibrering aktiv. Håll nere pedal
500	Höjning/sänkning utöka aktiv
501	Höjning/sänkning dra tillbaka aktiv
502	För styrspaken till nedsänkt läge
503	För styrspaken till upphöjt läge
504	Är klippenheten monterad? Fortsätt?
1100	Diagnostiska meddelanden om hjuldrivning aktiverat
1101	Styr diagnostiska meddelanden aktiverat

Tippa ratten

Du kan tippa ratten till en bekväm arbetsposition.

1. Lossa skruvarna (Figur 29) som fäster ratten på styrarmen.

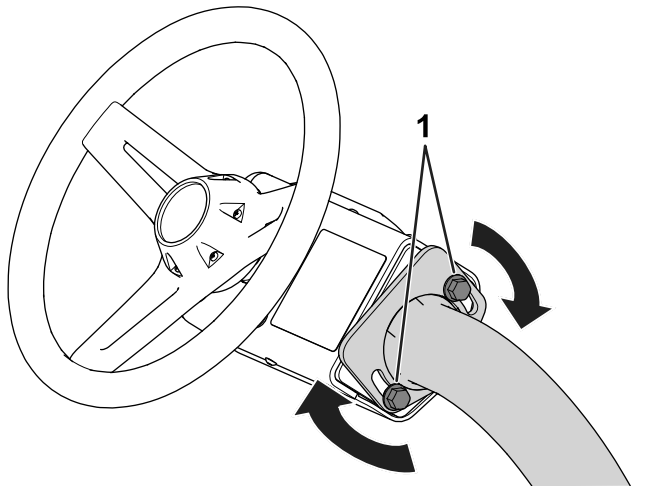

Figur 29

1. Skruv

2. Tippa ratten till en bekväm position.
3. Dra åt skruvarna (Figur 29) för att fästa ratten i det justerade läget.

Utföra dagligt underhåll

Serviceintervall: Varje användning eller dagligen

Innan du startar maskinen för dagen ska du göra följande:

- Kontrollera motoroljenivån, se [Kontrollera motoroljan \(sida 39\)](#).
- Kontrollera kontakten mellan cylindern och understålet. Se [Kontrollera kontakten mellan cylindern och understålet \(sida 52\)](#).
- Kontrollera lufttrycket i däcken. Se [Kontrollera däcktrycket \(sida 47\)](#).
- Kontrollera säkerhetssystemet. Se [Säkerhetssystemets funktioner \(sida 29\)](#).
- Kontrollera bränslenivån och tillsätt mer bränsle vid behov. Se [Fylla på bränsletanken \(sida 23\)](#).
- Kontrollera parkeringsbromsens funktion genom att aktivera parkeringsbromsen och se till att den är inkopplad. Se [Parkeringsbroms \(sida 15\)](#).

Under arbetets gång

Säkerhet under användning

Allmän säkerhet

- Ägaren/operatören kan förebygga olyckor samt ansvarar för olyckor som kan ge upphov till personskador eller skador på egendom.
- Använd lämpliga kläder, inklusive ögonskydd, långbyxor, rejåla och halkfria skor samt hörselskydd. Sätt upp långt hår och använd inte hängande smycken eller löst sittande kläder.
- Kör inte maskinen om du är sjuk, trött eller påverkad av alkohol eller läkemedel.
- Var fullt koncentrerad på maskinen när du använder den. Delta inte i aktiviteter som kan distrahera dig, eftersom personskador eller skador på egendom då kan uppstå.
- Se till att alla drivenheter är i neutralläge, parkeringsbromsen är inkopplad och att du sitter i förarsätet innan du startar motorn.
- Skjutsa inte passagerare på maskinen.
- Håll kringstående och barn borta från arbetsområdet. Se till att gräskorgarna är monterade på maskinen och var försiktig om medarbetare måste närvara.
- Använd endast maskinen om du har god sikt, så att du kan undvika gropar och dolda faror.
- Undvik att klippa vått gräs. Försämrat grepp kan göra att maskinen glider.
- Håll händer och fötter borta från klippenheterna.

- Titta bakåt och nedåt innan du backar för att se till att vägen är fri.
- Var försiktig när du närmar dig hörn med skymd sikt, buskage, träd eller andra objekt som kan försämra sikten.
- Stoppa klippenheterna om du inte klipper.
- Sakta ned och var försiktig när du svänger och korsar vägar och trottoarer med maskinen. Lämna alltid företräde.
- Kör endast motorn i välventilerade utrymmen. Avgaser innehåller koloxid, vilket är dödligt om det andas in.
- Lämna inte en maskin som är i gång utan uppsikt.
- Gör följande innan du lämnar förarplatsen:
 - Parkera maskinen på ett plant underlag.
 - Sänk ned klippenheterna till marken och se till att de är fränkopplade.
 - Koppla in parkeringsbromsen.
 - Stäng av motorn och ta ut nyckeln.
 - Vänta tills alla rörliga delar har stannat.
- Använd endast maskinen när sikten och väderförhållandena är goda. Använd inte maskinen när det finns risk för blixtnedslag.
- Läs anvisningarna nedan innan du använder maskinen på en sluttning. Innan du använder maskinen ska du utvärdera förhållandena på arbetsplatsen för att fastställa om maskinen kan användas under sådana förhållanden. Förändringar i terrängen kan leda till att maskinens manövrering i sluttningar förändras.
- Undvik att starta, stänga av eller svänga med maskinen i sluttningar. Undvik att göra plötsliga ändringar i hastighet eller riktning. Sväng långsamt och successivt.
- Använd inte maskinen under förhållanden där det råder tvekan om dragkraft, styrning eller stabilitet.
- Avlägsna eller märk ut hinder såsom diken, håll, fåror, gupp, stenar och andra dolda faror. Det kan finnas dolda hinder i högt gräs. Ojämn terräng kan göra att maskinen välter.
- Observera att maskinen kan tappa drivkraft om maskinen körs på vått gräs, tvärs över sluttningar eller nedför en sluttning. Drivhjul som tappar drivkraft kan leda till att maskinen glider och att du förlorar kontrollen över bromsning och styrning.
- Var mycket försiktig när du använder maskinen nära stup, diken, flodbäddar, vattendrag eller andra faror. Maskinen kan välta plötsligt om ett hjul kör över en kant eller kanten ger med sig. Håll ett säkert avstånd mellan maskinen och riskfyllda områden.

Säkerhet för vältskyddssystemet

- Ta inte bort några vältskyddsdelar från maskinen.
- Kontrollera att säkerhetsbältet är fastspänt och att du kan knäppa upp det snabbt i en nödsituation.
- Använd alltid säkerhetsbältet.
- Var mycket uppmärksam på hinder som kan finnas ovanför dig och vidrör dem inte.
- Håll vältskyddet i säkert bruksskick genom att regelbundet inspektera det noga och kontrollera att det inte är skadat samt hålla alla fästelement åtdragna.
- Byt ut alla skadade vältskyddsdelar. Reparera eller ändra dem inte.
- Identifiera faror nere vid slutet av sluttningen. Klipp sluttningen med en handgräsklippare om det finns faror.
- Håll om möjligt klippenheterna nedsänkta mot marken när du kör i sluttningar. Maskinen kan bli ostadig om klippenheterna höjs vid körning i sluttningar.
- Var mycket försiktig när du använder gräsuppsamlingsystem och andra redskap. De kan ändra maskinens stabilitet och leda till att du förlorar kontrollen.

Säkerhet i sluttningar

- Sluttningar är en betydande faktor vid olyckor som orsakas av att föraren förlorat kontrollen eller att maskinen välter, vilket kan innebära livsfara eller leda till allvarliga personskador. Du ansvarar för säker drift i sluttningar. Du måste vara extra försiktig när du kör maskinen i en sluttning.
- Utvärdera förhållandena på platsen för att bedöma om sluttningen är säker för körning av maskinen, bland annat genom att undersöka hela arbetsplatsen. Använd alltid sunt förnuft och ett gott omdöme när du utför kontrollen.

Köra in maskinen

Läs mer om hur du byter olja och om de olika underhållsrutiner som rekommenderas under inkörningsperioden i *bruksanvisningen* till motorn som levererades med maskinen.

Det tar bara åtta körtimmar att köra in maskinen.

De första körtimmarna är mycket viktiga för maskinens framtida driftssäkerhet, och maskinens funktioner och prestanda bör övervakas noga så att eventuella mindre problem, som kan leda till större problem, upptäcks och kan korrigeras. Inspektera maskinen ofta under inkörningen och leta efter tecken på oljeläckage, lösa fästanordningar och andra fel.

Starta motorn

Obs: Inspektera områdena under klippenheterna för att försäkra dig om att inget skräp har fastnat i dem.

1. Om motorn är kall när du startar den för du chokereglaget till det STÄNGDA LÄGET.
2. Sätt i och vrid nyckeln till det PÅSLAGNA LÄGET.
3. Vänta tills startskärmen visas i InfoCenter och vrid sedan nyckeln till STARTLÄGET tills motorn startar.
4. När motorn startar tar du bort handen från nyckeln. Nyckeln kommer automatiskt att vridas till det PÅSLAGNA LÄGET.
5. Reglera choken så att motorn går jämnt. Öppna choken så snart som möjligt genom att dra den bakåt till det ÖPPNA LÄGET.

Obs: En varm motor kräver lite eller ingen choke.

Obs: Ett fel uppstår om motorn drar runt i mer än 30 sekunder.

Kontrollera maskinen efter att motorn har startats

1. Sätt dig i förarsätet och spänn fast säkerhetsbältet.
2. För funktionsreglaget till KLIPPLÄGET.
3. Koppla ur parkeringsbromsen.
4. För styrspaken för höjning/sänkning tillfälligt framåt.
Klippenheterna ska i detta läge sänkas ned och alla cylindrar ska rotera.
5. För styrspaken för höjning/sänkning bakåt.
Klippcylindrarna ska då sluta rotera och klippenheterna ska höjas upp helt till transportläget.

Stänga av motorn

1. Flytta maskinen till ett plant underlag.
2. För funktionsreglaget till NEUTRALLÄGET.
3. Koppla in parkeringsbromsen.
4. Vrid nyckeln till det AVSTÄNGDA LÄGET för att stänga av motorn.
5. Ta ut nyckeln.

Säkerhetssystemets funktioner

Serviceintervall: Varje användning eller dagligen

⚠ VAR FÖRSIKTIG

Om säkerhetsbrytarna är fränkopplade eller skadade kan maskinen plötsligt aktiveras, vilket i sin tur kan leda till personskador.

- **Gör inga otillåtna ändringar på säkerhetsbrytarna.**
- **Kontrollera säkerhetsbrytarnas funktion dagligen och byt ut eventuella skadade brytare innan du kör maskinen.**

Syftet med säkerhetssystemet är att förhindra att maskinen används om det medför risk för skada på dig eller maskinen.

Säkerhetssystemet förhindrar att maskinen rör sig om inte:

- Parkeringsbromsen är urkopplad.
- Du sitter i förarsätet.
- Funktionsreglaget är i KLIPPLÄGET eller i TRANSPORTLÄGET.

Dessutom förhindrar säkerhetssystemet cylindrarna från att fungera om funktionsreglaget inte är i KLIPPLÄGET (förutom när maskinen befinner sig i slipningsläge).

Kontrollera säkerhetssystemet

Utför följande steg för att kontrollera säkerhetssystemet:

- Res dig ur sätet, starta motorn, koppla ur parkeringsbromsen, för funktionsreglaget till KLIPPLÄGET eller TRANSPORTLÄGET och trampa ned gaspedalen.

Maskinen ska inte sättas i rörelse eftersom du inte sitter i sätet. Detta indikerar att säkerhetssystemet fungerar korrekt. Åtgärda problemet om något inte fungerar korrekt.

- Sätt dig i sätet, starta motorn, koppla in parkeringsbromsen, för funktionsreglaget till KLIPPLÄGET eller TRANSPORTLÄGET och trampa ned gaspedalen.

Maskinen ska inte sättas i rörelse eftersom parkeringsbromsen är inkopplad. Detta indikerar att säkerhetssystemet fungerar korrekt. Åtgärda problemet om något inte fungerar korrekt.

- Sätt dig i sätet, starta motorn, koppla ur parkeringsbromsen, för funktionsreglaget till NEUTRALLÄGET och trampa ned gaspedalen.

Maskinen ska inte röra på sig eftersom funktionsreglaget är i NEUTRALLÄGET. Detta indikerar att säkerhetssystemet fungerar korrekt. Åtgärda problemet om något inte fungerar korrekt.

- Sätt dig i sätet, för gaspedalen till NEUTRALLÄGET, för funktionsreglaget till NEUTRALLÄGET, koppla

in parkeringsbromsen, starta motorn och för styrspaken för höjning/sänkning framåt för att sänka klippenheterna.

Klippenheterna bör sänkas, men ska inte börja rotera. Om de börjar rotera fungerar inte säkerhetssystemet som det ska. Rätta till problemet innan du använder maskinen.

Köra maskinen utan att klippa

- Kontrollera att klippenheterna är i helt upphöjt läge.
- Sätt dig i sätet, koppla ur parkeringsbromsen och för funktionsreglaget till TRANSPORTLÄGET för att köra maskinen utan att klippa.
- Närma dig alltid ojämna områden i låg hastighet, och var försiktig när du korsar vågformade bildningar i terrängen.
- Lär dig hur bred maskinen är. Försök inte att köra mellan två närliggande föremål – då slipper du kostsamma skador och driftstopp.

Klippa greenen

Innan du använder maskinen för att klippa gräs ska du öva på grundläggande maskinfunktioner (t.ex. starta och stanna maskinen, höja och sänka klippenheterna och svänga) i ett öppet område.

Inspektera området, leta efter skräp och avlägsna allt som skulle kunna skada klippenheterna under klippning. Avlägsna flaggan från koppen och avgör i vilken riktning det är bäst att klippa. Utgå från föregående klippriktning när du bestämmer ny klippriktning. Klipp alltid ett annat mönster än det du klippte senast eftersom det minskar grässtrånas benägenhet att lägga sig ned, och ökar chanserna att de blir klippta.

Klippa gräsmattan

1. Starta i ena kanten av greenen, så att du kan använda bandklippningsproceduren.
Obs: Den ger minimal komprimering och efterlämnar ett snyggt och prydligt mönster på greenen.
2. För funktionsreglaget till KLIPPLÄGET.
3. För styrspaken för höjning/sänkning av klippenheterna framåt när gräskorgarnas främre kanter korsar gräsmattans ytterkant.

Obs: Då släpps klippenheterna ned på gräset och cylindrarna startas.

Viktigt: Eftersom den mittersta klippenheten sänks och höjs något efter att de främre

klippenheterna sänks/höjs bör du öva dig på att uppnå en bra tajming som gör att du slipper klippa rester i efterhand.

Höjning och sänkning av mittklippenheten baseras på markhastighet. En långsammare markhastighet ökar fördröjning av höjning eller sänkning, och en snabbare hastighet minskar fördröjning av höjning eller sänkning. Maskinen övervakar markhastigheten och uppdaterar fördröjningen så att alla tre klippenheterna sänks ned på rad.

4. Överlappa den tidigare klipprensan så lite som möjligt under nästkommande vända.

Obs: Etablera en tänkt siktlinje ca 1,8 till 3 m framför maskinen till kanten av den oklippta delen av greenen så att du klipper i en rak linje och håller maskinen på ett jämnt avstånd till förra klippvändans kant (Figur 31). Inkludera rattens ytterkant i siktlinjen, dvs. håll rattkanten i linje med en punkt som alltid är på samma avstånd från maskinens framkant.

5. När gräskorgarnas främre del går över gräsmattans ytterkant drar du styrspaken för höjning/sänkning bakåt och håller kvar den i det läget tills klippenheterna är upphöjda. Då stannar cylindrarna och klippenheterna höjs upp.

Viktigt: Tajma den här proceduren rätt för att undvika att klipparna klipper i puttgreenområdet, men samtidigt klipper så mycket som möjligt av greenen för att minimera den mängd gräs som lämnas runt det yttre gränsområdet.

6. Du kan förkorta arbetstiden och underlätta uppställningen inför nästa klippvända genom att tillfälligt vända maskinen i motsatt riktning och sedan vända den i riktning mot den oklippta delen. Den här rörelsen utgör en droppformad sväng (Figur 30) som snabbt placerar dig i läge för nästa klippsträcka.

Obs: Om funktionen Vänd sakta är aktiverad saktar maskinen ned under vändningen utan att du behöver släppa på trycket mot gaspedalen.

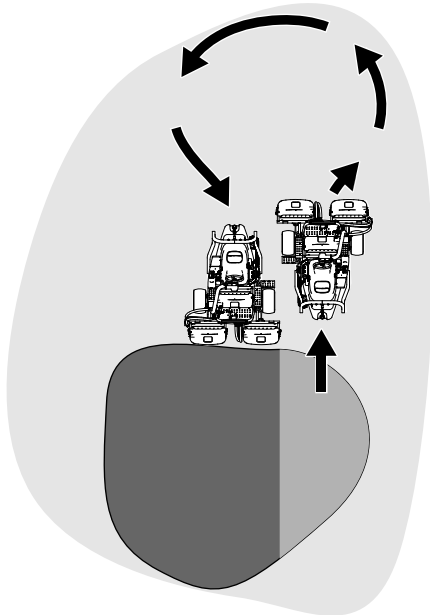

Figur 30

g229671

Obs: Försök att göra så små svängar som möjligt. I varmt väder är det dock bra att göra en större sväng för att minimera skador på gräsytan.

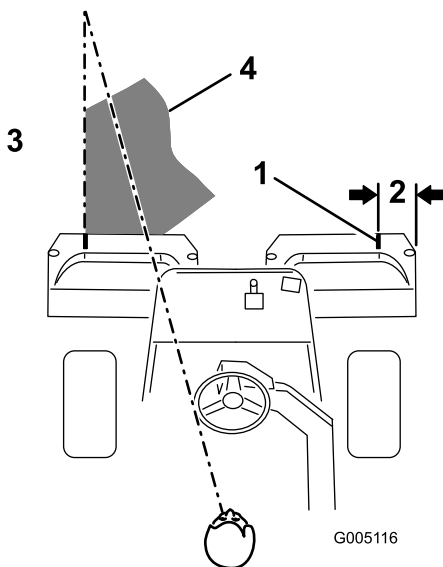

Figur 31

G005116

g005116

- | | |
|--------------------|--|
| 1. Inriktningstejp | 3. Klipp gräset till vänster. |
| 2. Ca 12,7 cm | 4. Håll fokuspunkten 2–3 m framför maskinen. |

Viktigt: Stanna aldrig maskinen på en gräsmatta, särskilt inte när klippenheterna är igång – det kan skada gräsytan. Om du stannar maskinen på en våt gräsmatta kan hjulen lämna märken eller fördjupningar i gräset efter sig.

Klippa det yttre gränsområdet och avsluta arbetet

1. Avsluta greenklippningen med att klippa det yttre gränsområdet. Byt klippriktning i förhållande till den föregående klippningen.

Se [Förstå RDS \(Radius-Dependent-Speed\) – svängradie hastighetssystemet \(sida 25\)](#) för att förbättra slutresultatet och minska ringskador.

Obs: Anpassa alltid klippningen efter väder- och gräsförhållanden, och var noga med att byta klippriktning i förhållande till den föregående klippningen.

2. När du har klippt klart det yttre gränsområdet ska du föra styrspaken för höjning/sänkning bakåt för att stoppa cylindrarna (om tap-off-fördröjningsfunktionen är aktiverad) och sedan köra till gräsmattan. När samtliga klippenheter befinner sig utanför klippområdet för du styrspaken för höjning/sänkning bakåt för att höja upp klippenheterna.

Obs: Detta minimerar mängden gräsklumpar på greenen.

3. Sätt tillbaka flaggan.
4. Töm gräskorgarna på allt gräsklipp innan du åker till nästa green.

Obs: Tunga våta gräsklipp är påfrestande för korgar, fjädring och manöverdon. Detta tynger ned maskinen i onödan, vilket minskar energieffektiviteten.

Efter körning

Säkerhet efter användning

Allmän säkerhet

- Koppla in parkeringsbromsen, stäng av motorn, ta ut nyckeln och vänta tills alla rörliga delar har stannat innan du kliver ur förarsätet. Låt maskinen svalna innan du utför service, justerar, rengör eller ställer den i förvar.
- Rengör klipp- och drivenheterna från gräs och skräp för att förhindra bränder. Torka upp eventuellt olje- eller bränslespill.
- Stäng av maskinens bränsletillförsel vid förvaring eller under transport.
- Koppla ur redskapets drivning när du transporterar maskinen eller inte använder den.
- Låt maskinen svalna innan du ställer undan maskinen i ett slutet utrymme.

- Underhåll och rengör säkerhetsbälten vid behov.
- Förvara inte maskinen eller bränslebehållaren i närheten av en öppen låga, gnista eller tändlåga, t.ex. nära en varmvattenberedare eller annan utrustning.
- Använd en ramp i fullbredd när du lastar maskinen på en släpvagn eller lastbil.
- Bind fast maskinen så att den sitter säkert med spännband, kedjor, vajrar eller rep. Både den främre och den bakre spännremmen ska riktas nedåt och ut från maskinen (Figur 32).

Säker bogsering

- Bogsera endast om maskinen har en draganordning avsedd för bogsering. Anslut inte någon bogseringsutrustning annat än till draganordningen.
- Följ tillverkarens rekommendationer rörande viktgränser för utrustning som bogseras samt bogsering i slutningar. I slutningar kan den bogserade utrustningens vikt göra att drivningen går förlorad och att du tappar kontrollen.
- Låt aldrig någon åka i eller på den utrustning som bogseras.
- Kör alltid långsamt och beräkna extra lång stoppträcka vid bogsering.

Inspektera och rengöra efter klippningen

Tvätta maskinen ordentligt efter klippning med en trädgårdsslang utan munstycke, så att det höga vattentrycket inte orsakar föroreningar eller skador på tätningar, lager eller elektronik. **Tvätta aldrig en varm motor eller elanslutningarna med vatten.**

Viktigt: Använd inte bräckt eller återvunnet vatten (gråvatten) när du gör rent maskinen.

Viktigt: Tvätta inte maskinen med högtryckstvätt. Högtryckstvättar kan skada elsystemet, viktiga dekaler kan lossna eller fett som behövs vid friktionspunkterna kan tvättas bort. Vattnet kan då ta sig in under tätningar och förorena olja eller höljen med fettinnehåll. Undvik att använda alltför mycket vatten nära kontrollpanelen, motorn och batteriet.

Viktigt: Tvätta inte maskinen medan motorn är i gång. Om du tvättar maskinen medan motorn är i gång kan interna skador uppstå i motorn.

Viktigt: För inte in vatten i ljuddämparen. Vatten inuti ljuddämparen kan leda till interna motorskador eller att motorns prestanda minskar.

Inspektera klippenheterna så att de är skarpa efter att du har rengjort maskinen.

Transportera maskinen

- Var försiktig när du lastar på eller av maskinen från en släpvagn eller lastbil.

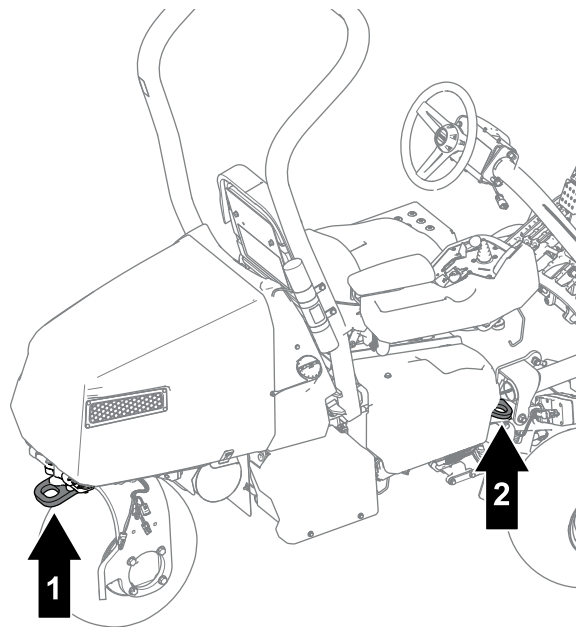

Figur 32

g274815

1. Bakre fästögla
2. Fästögla (vardera sida)

- Stäng bränslekranen när maskinen har säkrats för transport.

Bogsera maskinen

Obs: Detta förfarande beskrivs i [Figur 33](#).

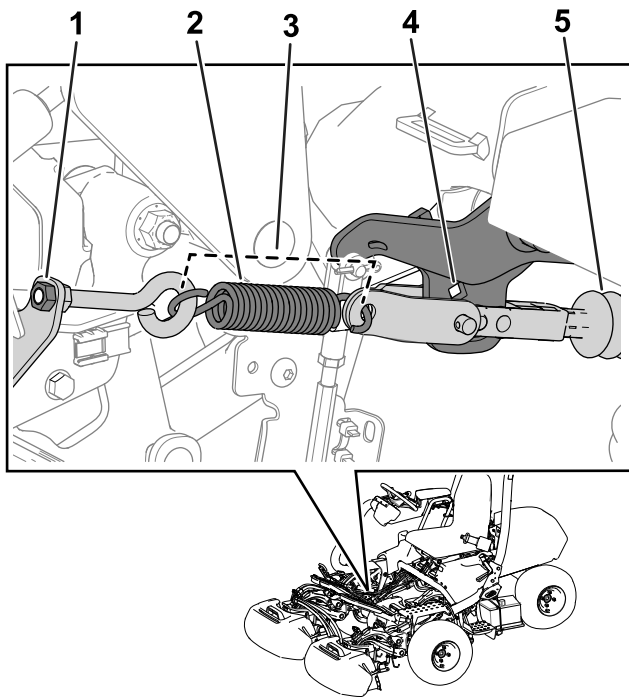

Figur 33

g267401

- | | |
|--------------------------|---------------------|
| 1. Mutter | 4. Hål i armfästet |
| 2. Fjäder | 5. Manövreringsaxel |
| 3. Fjäderlängd – 11,4 cm | |

Du måste utföra följande förfarande för att bogsera maskinen och frigöra bromscylindern:

1. Koppla in parkeringsbromsen.
2. Ta ut nyckeln och koppla ur huvudströmkontakterna.

Viktigt: Om huvudströmkontakterna är anslutna under bogsering kan elektriska skador uppstå.

3. Stäng bränslekranen.
4. Blockera framdäckens båda sidor med klossar.
5. Frigör spänning från fjädern genom att lossa muttern som fäster öglebulten på fjäderfästet.
6. Ta bort fjädern.
7. För in en spärr (3/8 tum) genom hålet i armfästet och tryck in manövreringsaxeln.

⚠ FARA

När manöverdonet frigörs från bromsen kan maskinens hjul rotera fritt. En maskin i frihjulsläge kan orsaka allvarliga personskador bland kringstående.

Koppla in parkeringsbromsen om maskinen inte bogseras.

8. Koppla in parkeringsbromsen.

9. Ta bort blockeringen från hjulen.
10. Om trehjulsdriivsatsen finns monterad ska du koppla loss satskablagekontakterna från huvudkablaget.

Viktigt: Om satsen och maskinkablagen är anslutna under bogsering kan elskador uppstå.

11. Koppla ur parkeringsbromsen när maskinen är redo att bogseras.
12. Se till att någon sitter i sätet, spänn fast säkerhetsbältet och använd bromsen när du bogserar maskinen.

Obs: Detta säkerställer att maskinen är under kontroll när du bogserar den över ojämnheter och sluttningar.

13. Använd den bakre hjulgaffeln för att bogsera maskinen (Figur 34).

Viktigt: Överskrid inte 5 km/h när du bogserar maskinen. Skador på elektriska komponenter kan uppstå.

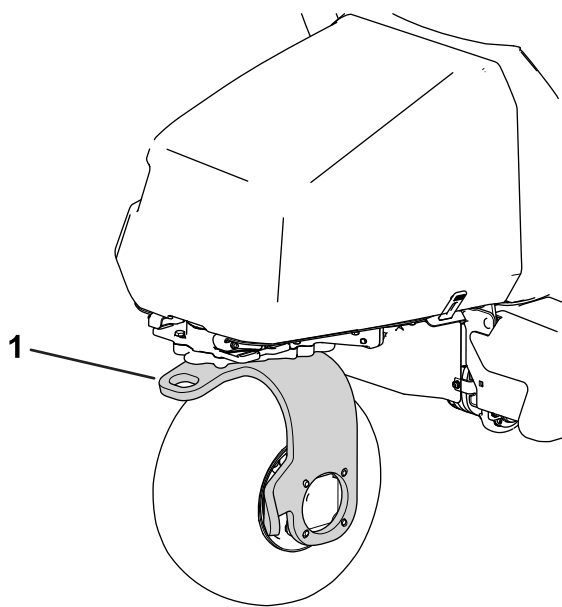

Figur 34

g270135

1. Bakre hjulgaffel

När du har bogserat maskinen till slutdestinationen ska du utföra följande steg:

1. Koppla in parkeringsbromsen.
2. Ta bort dragremmen från hjulgaffeln.
3. Förbered för drift genom att dra åt öglebultmuttern så att fjäderlängden är 11,4 cm när den är monterad (Figur 33).

Köra maskinen utan motoreffekt

Du kan köra maskinen med hjälp av maskinens batteri. Den här funktionen kan användas i följande scenarier:

- Flytta maskinen inne i verkstaden.
- Flytta maskinen från gräsmattan om motorn slutar fungera.

Maskinen kan endast transporteras – det går inte att aktivera klippenheterna. Den här funktionen varar i 1 minut. Du kan vrida tändningslåset för att ställa om transporttiden.

1. Sätt dig i förarsätet och spänn fast säkerhetsbältet.
2. Vrid nyckeln till det PÅSLAGNA LÄGET.
3. För funktionsreglaget till KLIPPLÄGET eller TRANSPORTLÄGET.
4. Koppla ur parkeringsbromsen.
5. Använd gaspedalen för att transportera maskinen.

Obs: Den framåtriktade markhastigheten är begränsad till 4,8 km/h och backningshastigheten är begränsad till 4,0 km/h.

Viktigt: Överdriven eller långvarig användning av denna funktion kan minska batteriernas livslängd.

Underhåll

Säkerhet vid underhåll

- Innan du kliver ur förarsätet ska du göra följande:
 - Ställ maskinen på ett plant underlag.
 - Koppla ur klippenheten/klippenheterna.
 - Koppla in parkeringsbromsen.
 - Stäng av motorn och ta ut nyckeln.
 - Vänta tills alla rörliga delar har stannat.
- Låt maskinens komponenter svalna innan du utför underhåll.
- Utför om möjligt inget underhåll på maskinen medan motorn är igång. Håll dig på avstånd från rörliga delar.
- Stötta upp maskinen med pallbockar när du arbetar under maskinen.
- Lätta försiktigt på trycket i komponenter med lagrad energi.
- Håll alla maskindelar i gott bruksskick och samtliga fästelement åtdragna.
- Byt ut alla slitna eller skadade dekaler.
- Använd endast originalreservdelar och tillbehör från Toro för att garantera en säker, optimal prestanda för maskinen. Det kan vara farligt att använda reservdelar från andra tillverkare och det kan göra produktgarantin ogiltig.

Rekommenderat underhåll

Underhållsintervall	Underhållsförfarande
Efter de första 8 timmarna	<ul style="list-style-type: none">• Byt motorolja och oljefiltret.• Dra åt hjulmuttrarna.• Byt vätska i drivmotorn.
Efter de första 50 timmarna	<ul style="list-style-type: none">• Kontrollera motorvarvtalet.
Varje användning eller dagligen	<ul style="list-style-type: none">• Se efter om säkerhetsbälten är slitna eller har andra skador. Byt ut säkerhetsbälten om någon komponent inte fungerar korrekt.• Kontrollera säkerhetssystemet.• Inspektera och rengöra efter klippningen.• Kontrollera motorolja.• Kontrollera däcktrycket.• Kontrollera kontakten mellan cylindern och understålet.• Tvätta maskinen (använd inte högtrycksvatten).
Var 25:e timme	<ul style="list-style-type: none">• Rengöra luftrenarens skumplastinsats (oftare vid dammiga eller smutsiga förhållanden).
Var 50:e timme	<ul style="list-style-type: none">• Kontrollera batterikablarnas anslutningar.
Var 100:e timme	<ul style="list-style-type: none">• Kontrollera luftrenarens pappersinsats (oftare vid dammiga eller smutsiga förhållanden).• Byt motorolja och oljefiltret.• Byt ut eller rengör tändstiftet och ställ in luftgapet.
Var 200:e timme	<ul style="list-style-type: none">• Byt ut luftrenarens pappersinsats (oftare vid dammiga eller smutsiga förhållanden).• Dra åt hjulmuttrarna.
Var 800:e timme	<ul style="list-style-type: none">• Byt vätska i drivmotorn.• Kontrollera motorvarvtalet.
Var 1000:e timme	<ul style="list-style-type: none">• Byt ut bränslefiltret (tidigare om bränsleflödet begränsas).
Vartannat år	<ul style="list-style-type: none">• Kontrollera bränsleledningar och anslutningar.

Kontrollista för dagligt underhåll

Kopiera sidan och använd den regelbundet.

Kontrollpunkt	Vecka:						
	Mån.	Tis.	Ons.	Tors.	Fre.	Lör.	Sön.
Kontrollera att säkerhetssystemet fungerar.							
Kontrollera instrumentfunktionen.							
Kontrollera bromsens funktion.							
Kontrollera oljenivån i motorn.							
Kontrollera bränslenivån.							
Rengör motorkylflänsarna.							
Inspektera luftfiltrets förrenare.							
Kontrollera ovanliga motorljud.							
Kontrollera däcktrycket.							
Kontrollera justeringen av cylinder mot understål.							
Kontrollera klipphöjdsinställningen.							
Bättra på skadad lack.							
Tvätta maskinen.							

Anteckningar om särskilda problem		
Kontrollen utförd av:		
Artikel	Datum	Information

Förberedelser för underhåll

Höja upp maskinen

⚠ FARA

Mekaniska eller hydrauliska domkrafter kan eventuellt inte stötta upp maskinen, vilket kan resultera i allvarliga personskador.

- Stötta upp maskinen med pallbockar.
- Använd endast mekaniska eller hydrauliska domkrafter för att höja upp maskinen.

1. Placera en domkraft vid önskad domkraftspunkt (Figur 35):

- Fotsteg på maskinens vänstra sida
- Domkraftsfäste på maskinens högra sida
- Hjulgaffel på maskinens bakre del

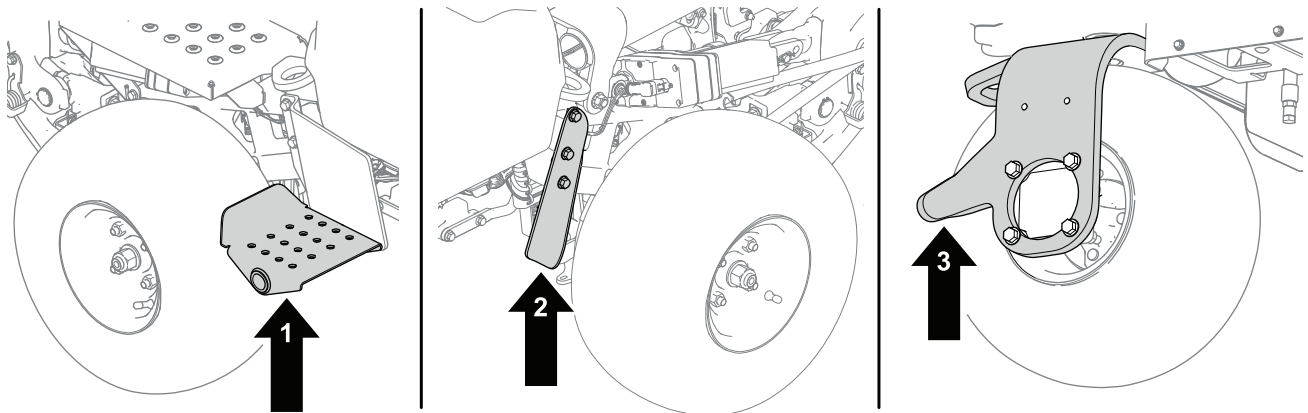

Figur 35

g286954

1. Fotsteg – maskinens vänstra sida
2. Hjulgaffel – maskinens bakre del

3. Domkraftsfäste – maskinens högra sida

2. När du har höjt maskinen ska du använda en lämplig pallbock under följande delar för att stötta upp maskinen (Figur 36):

- Batterilådor på maskinens bakre del
- Klippenhetens ledfästen på maskinens främre del

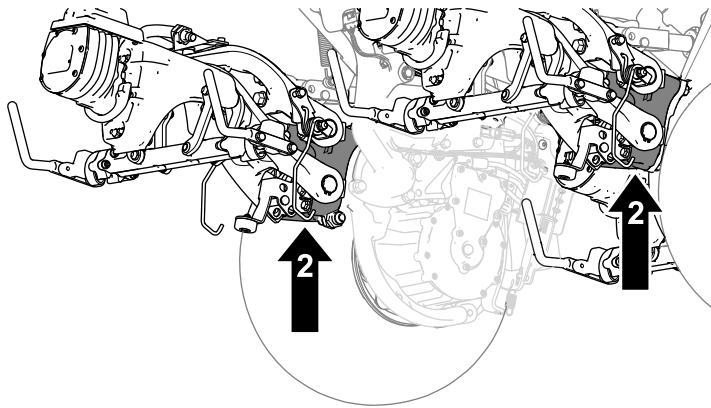
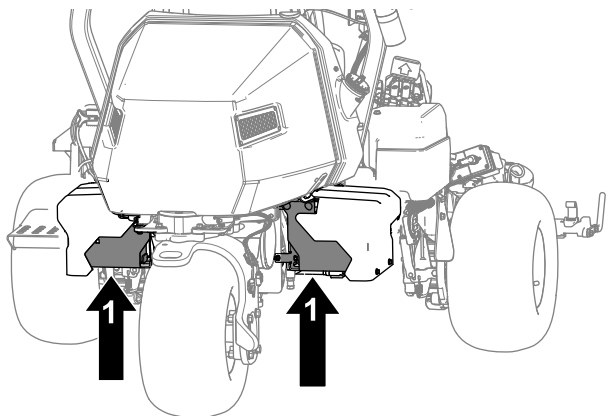

g288413

Figur 36

1. Batterilåda

2. Klippenhetens ledfästen

Lyfta motorhuven

1. Lossa remmarna på motorhuvens båda sidor (Figur 37).

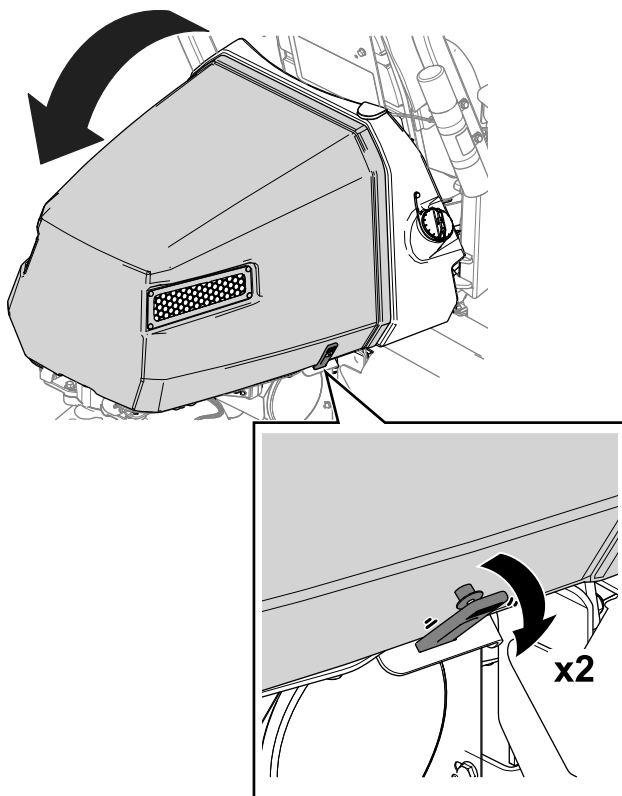

Figur 37

g274741

2. Lyft motorhuven (Figur 37).

Motorunderhåll

Motorsäkerhet

- Stäng av motorn innan du kontrollerar oljenivån eller fyller på olja i vevhuset.
- Ändra inte varvtalshållarens inställning och övervarva inte motorn.

Serva luftrenaren

Serviceintervall: Var 25:e timme—Rengöra luftrenarens skumplastinsats (oftare vid dammiga eller smutsiga förhållanden).

Var 100:e timme—Kontrollera luftrenarens pappersinsats (oftare vid dammiga eller smutsiga förhållanden).

Var 200:e timme/Årligen (beroende på vilket som inträffar först)—Byt ut luftrenarens pappersinsats (oftare vid dammiga eller smutsiga förhållanden).

Kontrollera skumplast- och pappersinsatserna, och byt ut dem om de är skadade eller väldigt smutsiga.

Viktigt: Olja inte in skumplast- eller pappersinsatsen.

Ta ut skumplast- och pappersinsatserna

1. Parkera maskinen på ett plant underlag, sänk ned klippenheterna och koppla in parkeringsbromsen.
2. Stäng av motorn och ta ut nyckeln.
3. Gör rent omkring luftrenaren så att inte smuts faller ned i motorn och orsakar skador (Figur 38).

- Lossa på kåpans vred och ta bort luftrenarkåpan (Figur 38).
- Lossa på slangklämman och ta bort luftrenarenheten (Figur 38).
- Dra försiktigt loss skumplastinsatsen från pappersinsatsen (Figur 38).

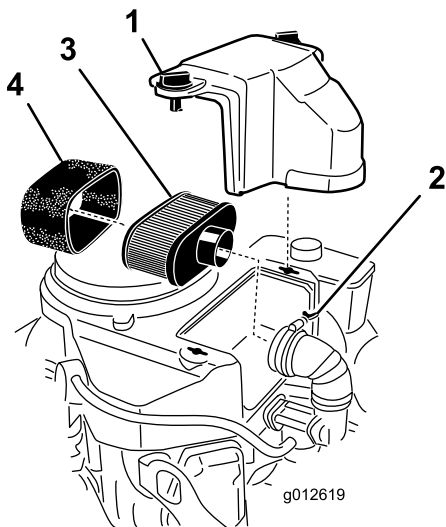

Figur 38

- | | |
|----------------|--------------------|
| 1. Skydd | 3. Pappersinsats |
| 2. Slangklämma | 4. Skumplastinsats |

Rengöra luftrenarens skumplastinsats

- Tvätta skumplastinsatsen med flytande tvål och varmt vatten. Skölj ordentligt när den är ren.
- Torka insatsen genom att krama den i en ren trasa.

Viktigt: Vrid inte skumplastinsatsen, då kan den gå sönder.

Byt ut skumplastinsatsen om den är trasig eller sliten.

Serva luftrenarens pappersinsats

- Rengör pappersinsatsen genom att knacka försiktigt på den för att få bort damm. Om pappersinsatsen är mycket smutsig bör den bytas ut (Figur 38).
- Inspektera och leta efter sprickor, oljebeläggning eller skador på gummitätningen.
- Byt ut pappersinsatsen om den är skadad.

Viktigt: Rengör inte pappersfiltret.

Montera luftrenarens skumplast- och pappersinsatser

Viktigt: Kör alltid motorn med både skumplast- och pappersinsatserna monterade för att undvika skador på motorn.

- Skjut försiktigt på skumplastinsatsen på pappersinsatsen (Figur 38).
- Placera luftrenaren på luftrenarbasen eller -slangen och fäst den där (Figur 38).
- Placera luftrenarkåpan i rätt läge och dra åt kåpvreden (Figur 38).

Serva motoroljan

Motorn levereras med olja i vevhuset. Du måste dock kontrollera oljenivån innan motorn startas första gången och även efteråt.

Motoroljespecifikation

API-klassificering för oljeservice: SJ eller högre

Oljeviskositet: SAE 30

Obs: Du kan använda alla typer av högkvalitativa, renande oljor.

Kontrollera motoroljan

⚠ VAR FÖRSIKTIG

Motorer kan bli extremt varma vid normal drift.

Låt motorn svalna innan du kontrollerar oljan eller utför något motorunderhåll.

Detta förfarande beskrivs i Figur 39.

- Parkera maskinen på ett plant underlag, sänk ned klippenheterna, koppla in parkeringsbromsen, stäng av motorn och ta ut nyckeln.
- Skruva ut oljestickan och torka av den med en ren trasa.
- Sätt tillbaka oljestickan i oljesticksröret.
- Dra ut oljestickan ur röret och kontrollera oljenivån.
- Om oljenivån är låg ska du fylla på med olja i motorn genom oljesticksröret tills oljenivån når upp till FULLMARKERINGEN på oljestickan.

Fyll sakta på oljan och kontrollera nivån med jämna mellanrum.

Viktigt: Fyll inte på för mycket olja i motorn.

- Sätt i oljestickan.

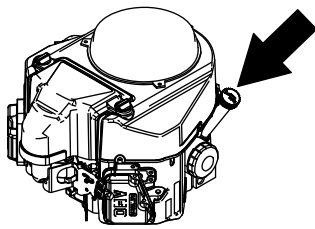

g247478

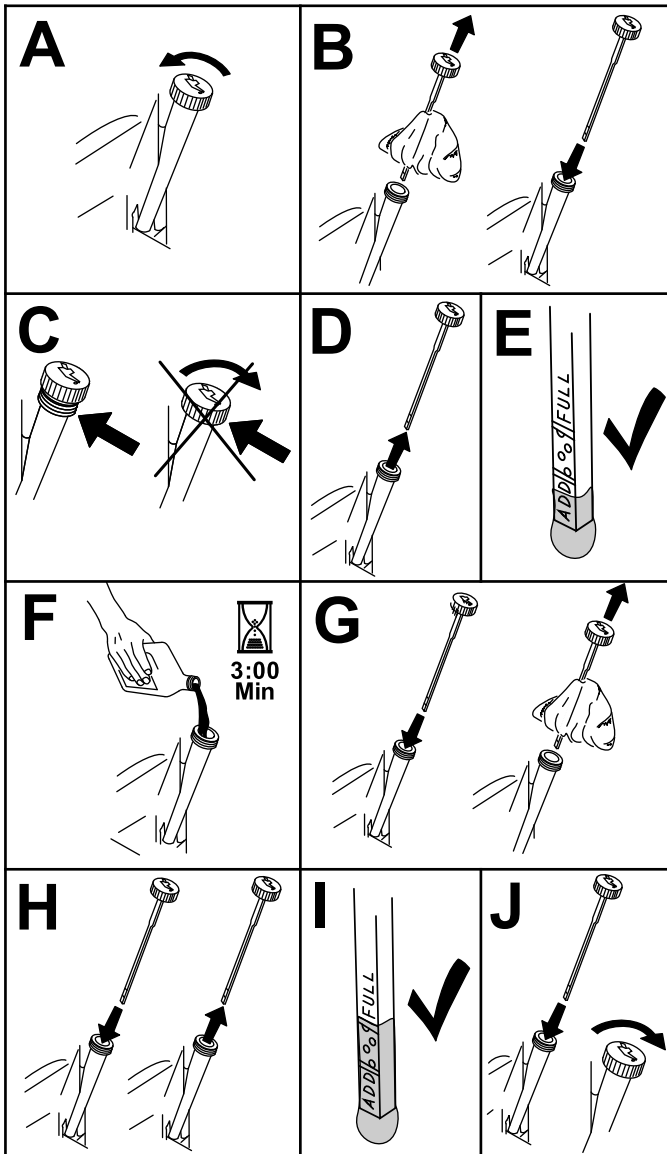

Figur 39

g194611

Byta motorolja och filtret

Serviceintervall: Efter de första 8 timmarna

Var 100:e timme

⚠ VAR FÖRSIKTIG

Motorer kan bli extremt varma vid normal drift.

Låt motorn svalna innan du byter olja eller oljefilter, eller innan du utför något motorunderhåll.

Oljevolym i motorn: 1,7 liter med filter

1. Ta bort avtappningspluggen (Figur 40) och låt oljan rinna ned i ett avtappningskärl.

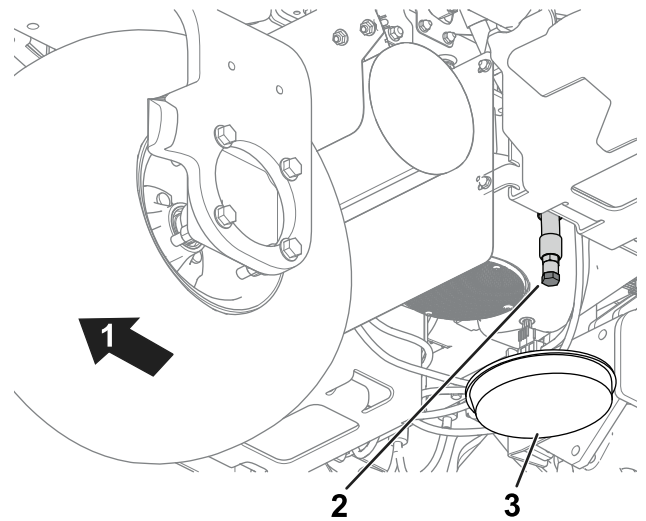

g274945

Figur 40

1. Maskinens bakre del.
2. Avtappningsplugg
3. Avtappningskärl

2. Rengör avtappningspluggens gängor och sätt i avtappningspluggen (Figur 40).
3. Avlägsna oljefiltret (Figur 41).

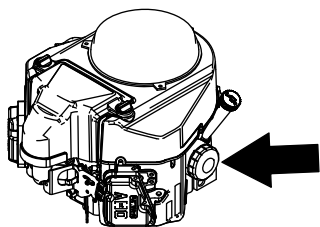

Utföra service på tändstiftet

Serviceintervall: Var 100:e timme—Byt ut eller rengör tändstiftet och ställ in luftgapet.

⚠ VAR FÖRSIKTIG

Motorer kan bli extremt varma vid normal drift.

Låt motorn svalna innan du utför service på tändstiftet eller utför något motorunderhåll.

Se till att mellanrummet mellan mitt- och sidoelektroden är korrekt innan tändstiftet monteras. Använd en tändstiftsnyckel vid demontering och montering och ett bladmått för kontroll och justering av mellanrummet. Montera vid behov nya tändstift.

Typ av tändstift: NGK® BPR4ES eller motsvarande

Luftgap: 0,75 mm

Ta bort tändstiftet

1. Parkera maskinen på ett plant underlag, sänk ned klippenheterna och koppla in parkeringsbromsen.
2. Stäng av motorn och ta ut nyckeln.
3. Lokalisera tändstiftslocken.
4. Rengör området runt tändstiftslocken så att inte främmande partiklar faller ned i cylindern.
5. Lossa tändstiftslocken från tändstiften ([Figur 42](#)).

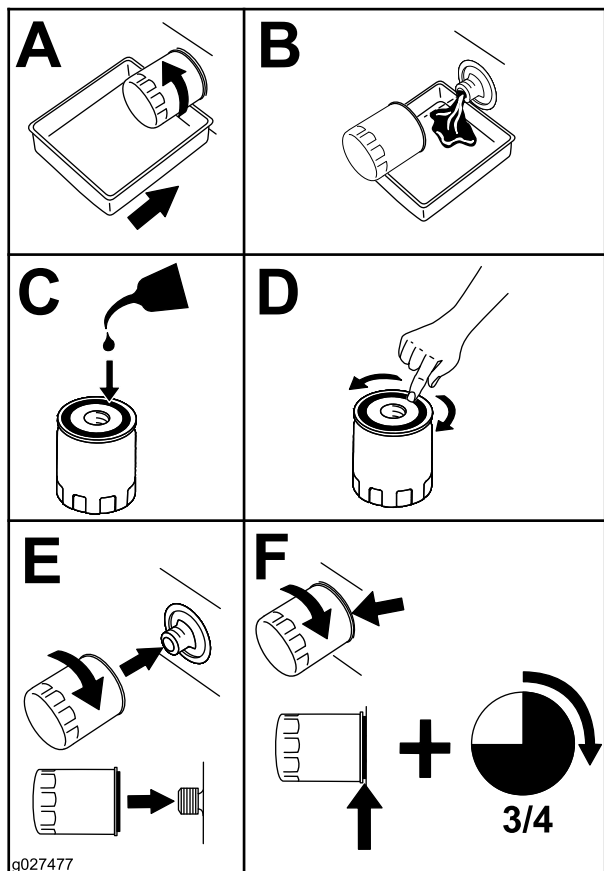

Figur 41

4. Stryk på ett tunt lager ren olja på den nya filterpackningen.
5. Skruva på filtret för hand tills packningen nuddar vid oljefilteradaptorn, och dra sedan åt det ytterligare 3/4–1 varv. **Dra inte åt för hårt.**
6. Fyll på olja i vevhuset, se [Kontrollera motoroljan \(sida 39\)](#).
7. Kassera oljefiltret och oljan på korrekt sätt.

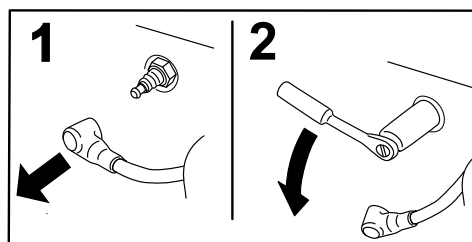

Figur 42

6. Ta bort tändstiften från motorn.

Kontrollera och rengöra tändstiftet

Viktig: Byt alltid ut tändstiftet om det har en svart beläggning, slitna elektroder, en oljefilm eller sprickor.

1. Rengör tändstiftet med en stålborste för att avlägsna eventuella kolrester.
Använd förgasarrengöringsmedel för att tvätta kontakten och se till att alla främmande föremål har avlägsnats.
2. Kontrollera att tändstiften inte har några sprickor, slitna elektroder, svart beläggning eller oljiga filmer eller andra slitage eller skador.
3. Byt vid behov ut tändstiftet. Byt ut alla tändstift även om endast ett av dem behöver bytas ut.
4. Kontrollera tändstiftets luftgap och korrigerar vid behov. För att ändra gapet ska du endast böja sidoelektroden med hjälp av ett tändstiftsverktyg.
Ställ in gapet till 0,75 mm.

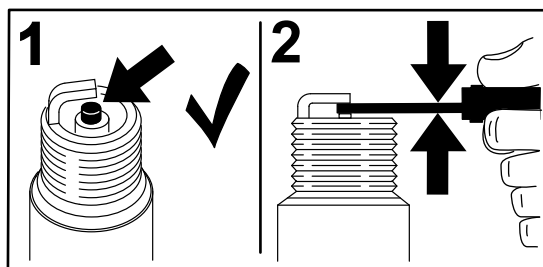

G008794

g008794

Figur 43

Om isolatorn är ljus brun eller grå fungerar motorn korrekt. En svart beläggning på isolatorn betyder vanligen att luftrenaren är smutsig.

Montera tändstiftet

Detta förfarande beskrivs i [Figur 44](#).

1. Montera tändstiftet i motorn.
2. Dra åt tändstiftet till 22 Nm.
3. Sätt tillbaka tändstiftslocken.

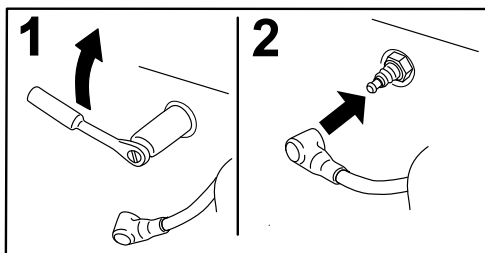

G008795

g008795

Figur 44

Underhålla bränslesystemet

Byta ut bränslefiltret

Serviceintervall: Var 1000:e timme (tidigare om bränsleflödet begränsas).

Inline-bränslefiltret är beläget mellan bränslekranen och motorn.

⚠ FARA

Under vissa förhållanden är bränsle extremt brandfarligt och mycket explosivt. Brand eller explosion i bränsle kan orsaka brännskador på dig och andra och materiella skador.

- Töm bränsletanken på bränsle när motorn är kall. Gör det utomhus på en öppen plats. Torka upp eventuellt utspillt bränsle.
- Rök aldrig när du tömmer ut bränsle och håll dig borta från öppen eld eller platser där ångorna kan antändas av gnistor.

1. Stäng bränslekranen ([Figur 45](#)).

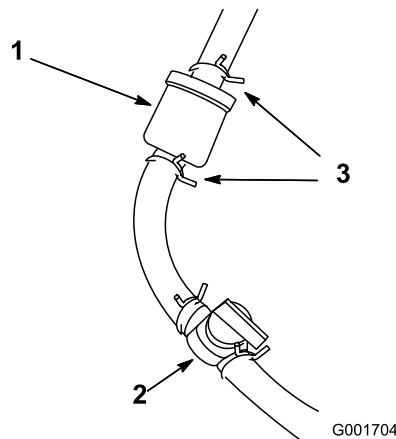

G001704

g001704

Figur 45

1. Bränslefilter
2. Bränslekran (ÖPPET LÄGE)
3. Slangklämma

2. Placera ett avtappningskärl under filtret, lossa slangklämman på filtrets förgasarsida och ta bort bränsleslangen från filtret ([Figur 45](#)).
3. Lossa den andra slangklämman och ta bort filtret.
4. Kontrollera att bränsleslangarna inte har några sprickor, försämringar eller skador och byt ut dem vid behov.

5. Montera det nya filtret så att pilen på filterstommen pekar bort från bränsletanken.
6. Säkerställ att slangarna och slangklämmorna är fästa på filtret.
7. Öppna bränslekranen och fyll på tanken. Kontrollera att bränsleslangarna inte har några läckor eller lösa anslutningar.

Kontrollera bränsleledningar och anslutningar

Serviceintervall: Vartannat år

Kontrollera om bränsleledningarna har skadats eller försämrats på något annat sätt, eller om det finns lösa anslutningar.

Underhålla elsystemet

Säkerhet för elsystemet

- Koppla bort huvudströmkontakterna innan reparation utförs på maskinen.
- Ladda batteriet i ett öppet och välventilerat utrymme, på avstånd från gnistor och öppna lågor. Koppla ur laddaren innan batteriet ansluts eller kopplas bort. Använd skyddskläder och isolerade verktyg.

Koppla bort eller ansluta ström till maskinen

Huvudströmkontakterna förser maskinen med ström från batterierna. Koppla bort strömmen genom att separera kontakterna. Anslut strömmen genom att montera ihop kontakterna. Se [Huvudströmkontakter \(sida 20\)](#).

Ladda 12 V-batteriet till 12 V-systemet

⚠ VARNING

Felaktig dragning av batterikablarna kan skada maskinen och kablarna samt orsaka gnistor. Gnistor kan få batterigaserna att explodera, vilket kan leda till personskador.

- Lossa alltid batteriets minuskabel (svart) innan du lossar pluskabeln (röd).
- Anslut alltid pluskabeln (röd) innan du ansluter minuskabeln (svart).

12 V-AGM-batteriet (Absorbed Glass Mat) ([Figur 46](#)) driver InfoCenter, bromscylindern, maskinens styrenhet och CAN-isoleringsmodulen.

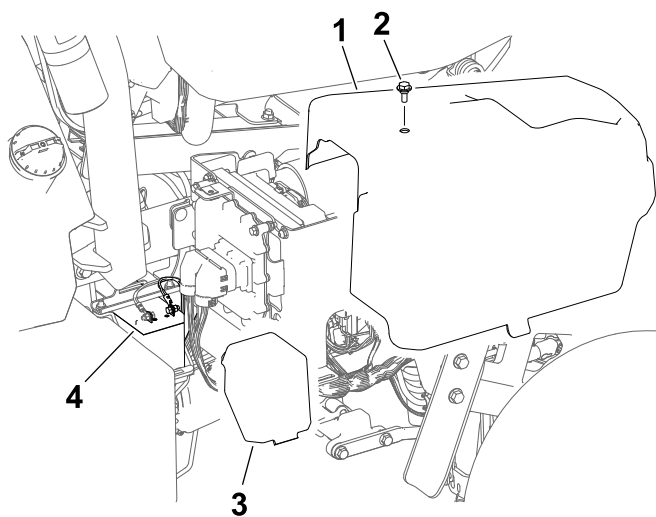

Figur 46

g291736

- | | |
|-------------------|-----------------|
| 1. Höger sidokåpa | 3. Batterikåpa |
| 2. Skruv | 4. 12 V-batteri |

1. Avlägsna den högra sidokåpan.
2. Ta bort batterikåpan.
3. Koppla bort batterikablarna från batterierna.
4. Anslut laddaren till batteripolerna och ladda batteriet.

Observera följande information om batteriladdaren:

- Säkerställ att batteriladdarens kontakter inte kommer i kontakt med varandra eller med maskinramen. Vi rekommenderar att du använder små kontakter.
 - En batteriladdare med en AGM-laddningsinställning är att föredra.
 - Maximal laddningsström: 2,4 A
 - Maximal laddningsspänning: 14,3 V
5. Anslut batterikablarna till batteriet när laddningen är klar.
 6. Montera batterikåpan över batteriet.
 7. Montera den högra sidokåpan.

Förstå 48 V-batterisystemet

Viktigt: 48 V-batterisystemet bör ej laddas.

48 V-batterisystemet består av fyra batterier (12 V, AGM [absorberad glasmatta]). Batterierna är placerade under kåpor på vardera sidan av maskinen. Se [Figur 47](#). Det här systemet förser drivhjulen, klippenhetsmotorerna, styrmotorn och lyftdonen med ström.

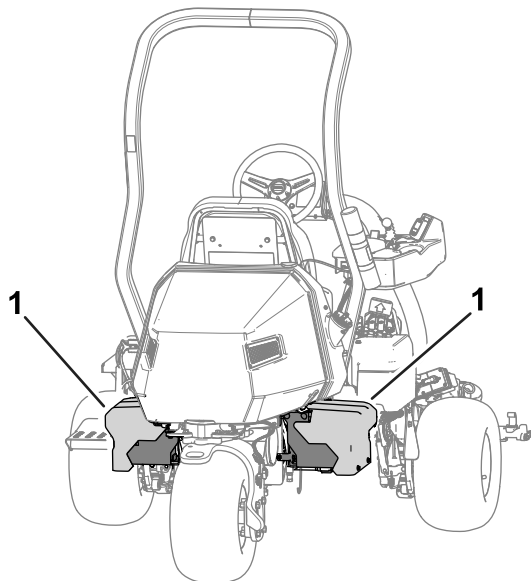

Figur 47

g279163

1. 48 V-batterisystem

Hitta säkringarna

Hitta säkringarna för 48 V-systemet

Säkringarna i elsystemet på 48 V sitter under sätet (Figur 48).

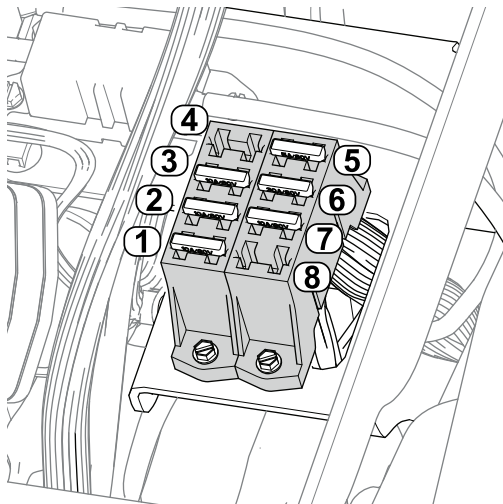

Figur 48

g279323

- | | |
|--|--|
| 1. Lyftdon (mittklippenhet) – 10 A | 5. Logiskt relä på 48 V – 5 A |
| 2. Lyftdon (vänster klippenhet) – 10 A | 6. Styrenhet – 30 A |
| 3. Lyftdon (höger klippenhet) – 10 A | 7. Arbetsbelysning (tillvalssats) – 10 A |
| 4. Tom öppning | 8. Tom öppning |

Hitta säkringarna för 12 V-systemet

Säkringarna i elsystemet på 12 V sitter under kåpan (Figur 49) på maskinens högra sida.

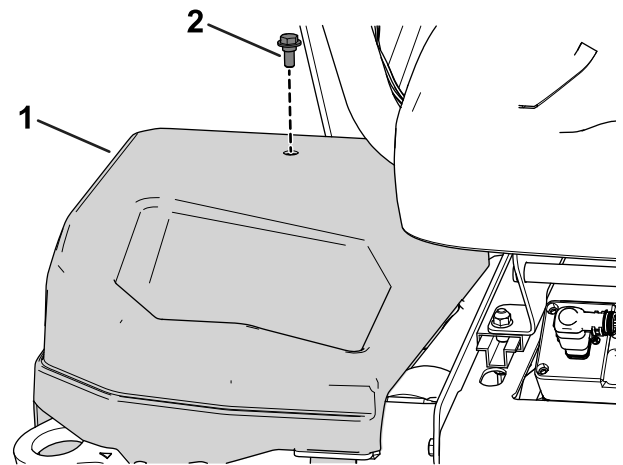

Figur 49

g279712

1. Höger sidokåpa 2. Skruv

Se Figur 50 för en beskrivning av varje säkring i säkringsblocken:

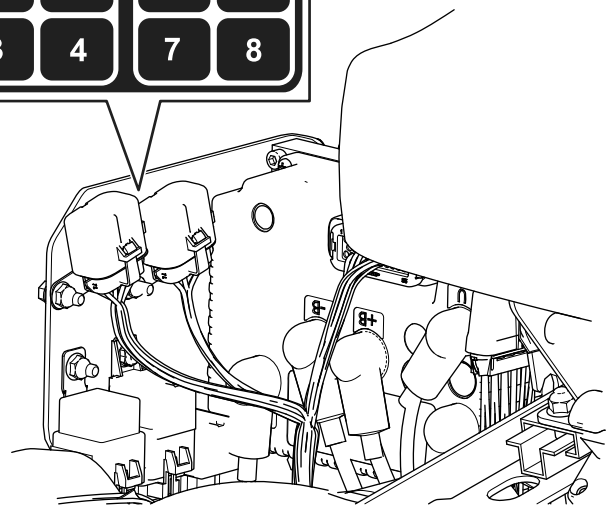
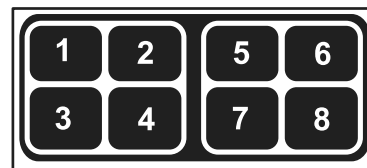

Figur 50

g279711

1. Parkeringsbroms/tändningslås/logiskt relä – 7,5 A
2. Tom öppning
3. Bromscylinder – 10 A
4. Telematik – 2 A
5. Tom öppning
6. Reservsäkring – 7,5 A
7. DC/DC-omvandlare – 15 A
8. Styrenhet för totalt elektronikinnehåll (total electron content, TEC) – 2 A

Lokalisera drivcylindersketsens säkringar

Cylinderdrivketsens säkringar sitter under kåpan på maskinens vänstra sida. Du kommer åt säkringsblocket genom att ta bort den vänstra sidokåpan och säkringsblockets skydd (Figur 51).

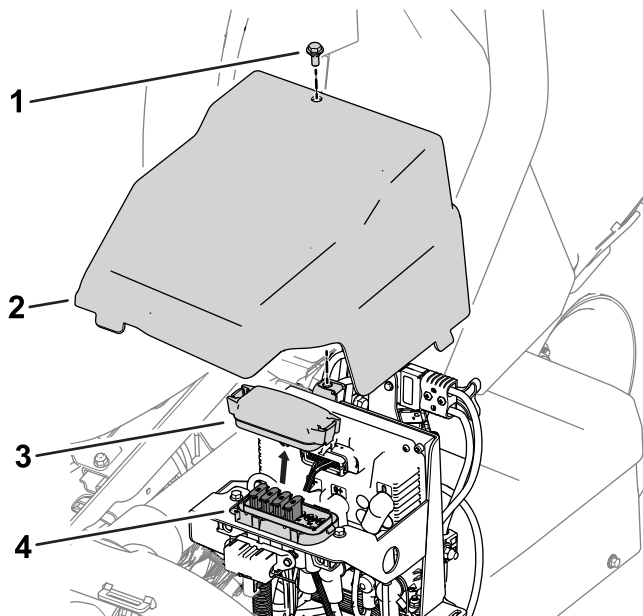

Figur 51

g278267

- | | |
|---------------------|--------------------------|
| 1. Skruv | 3. Säkringsblockets kåpa |
| 2. Vänster sidokåpa | 4. Säkringsblock |

Se Figur 52 för en beskrivning av varje säkring på säkringsblocksdekalen:

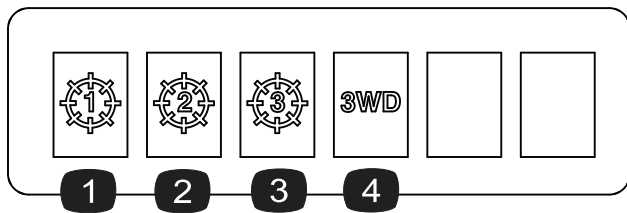

Figur 52

g278268

- | | |
|-------------------------------------|---|
| 1. Mittklippenhet – 35 A | 3. Främre höger klippenhet – 35 A |
| 2. Främre vänster klippenhet – 35 A | 4. Trehjulsdrivsats (valfritt tillvalsredskap) – 35 A |

Lokalisera generatorm, hjulmotorn och elsystemets säkringar

- Generatorms säkringar (100 A) och höger hjulmotor (60 A) sitter under sätet (Figur 53).

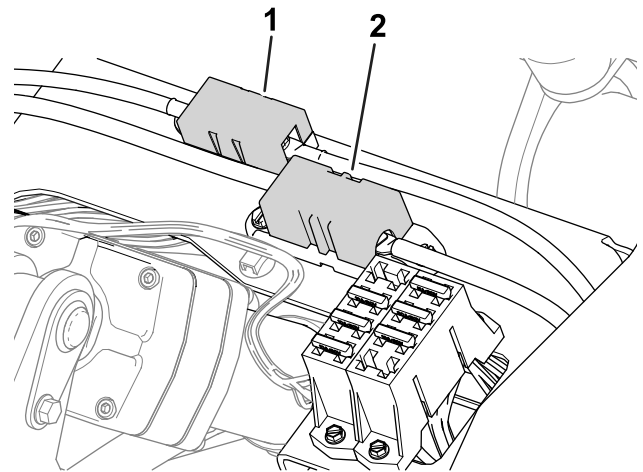

Figur 53

g282894

- | | |
|-------------------------------|------------------------------------|
| 1. Säkring, generator – 100 A | 2. Säkring, höger hjulmotor – 60 A |
|-------------------------------|------------------------------------|

- Den vänstra hjulmotorms säkring (60 A) sitter under kåpan på maskinens vänstra sida, nära cylinderdrivketsens säkringar (Figur 54).

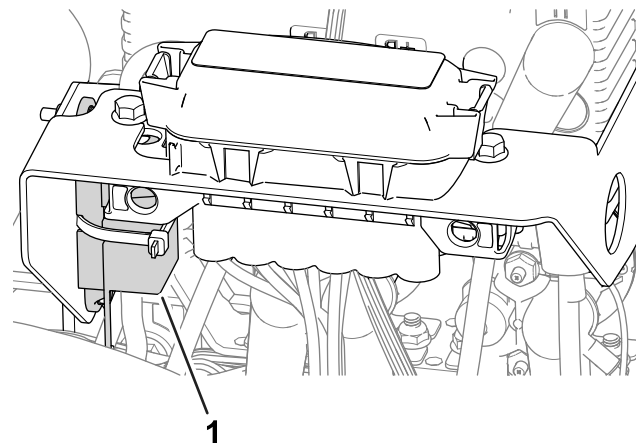

Figur 54

g282896

- | |
|--------------------------------------|
| 1. Säkring, vänster hjulmotor – 60 A |
|--------------------------------------|

- Elsystemets säkring sitter under huvudströmkontaktorna (Figur 55).

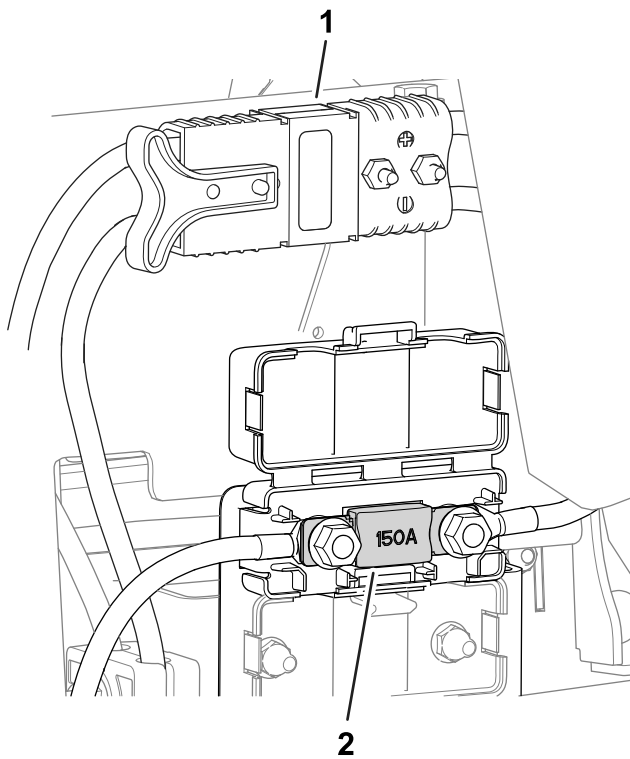

Figur 55

g282895

1. Huvudströmkontakter 2. Säkring, elsystem – 150 A

Underhålla drivsystemet

Kontrollera däcktrycket

Serviceintervall: Varje användning eller dagligen

Justera däcktrycket på alla tre hjul till lägst 0,83 bar och högst 1,10 bar, beroende på underlaget.

Viktigt: Säkerställ att däcktrycket är identiskt för varje däck. Om däckens däcktryck skiljer sig åt påverkas maskinens prestanda.

Kontrollera hjulmuttrarnas åtdragning

Serviceintervall: Efter de första 8 timmarna

Var 200:e timme

⚠ VARNING

Om hjulmuttrarna inte dras åt ordentligt kan det leda till personskada.

Dra åt hjulmuttrarna till angivet moment och med angivna intervall.

Momentspecifikation för hjulmutter: 108 till 122 Nm

Säkerställ jämn fördelning genom att dra åt hjulmuttrarna enligt mönstret i [Figur 56](#).

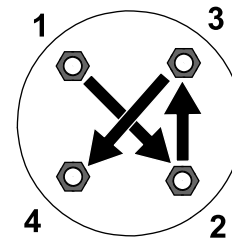

Figur 56

g274650

Byta vätskan i drivmotorn

Serviceintervall: Efter de första 8 timmarna

Var 800:e timme

Vätskespecifikation: SAE 80W90

Växellådans oljekapacitet: cirka 384 ml

- Höj upp maskinen. Se [Höja upp maskinen \(sida 37\)](#).

Viktigt: Maskinen måste stå plant så att rätt mängd vätska kan fyllas på i växellådan.

Säkerställ att maskinen står plant på pallbockarna.

2. Utför följande steg för att ta bort vänster och höger däck:
 - A. Lossa och ta bort hjulmuttrarna (Figur 57).

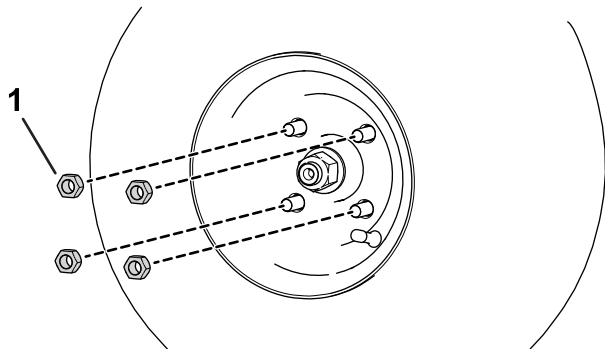

Figur 57

g280226

1. Hjulmutter

- B. Ta bort vänster och höger däck.
3. Placera ett avtappningskärl under hjulmotorn (Figur 58).

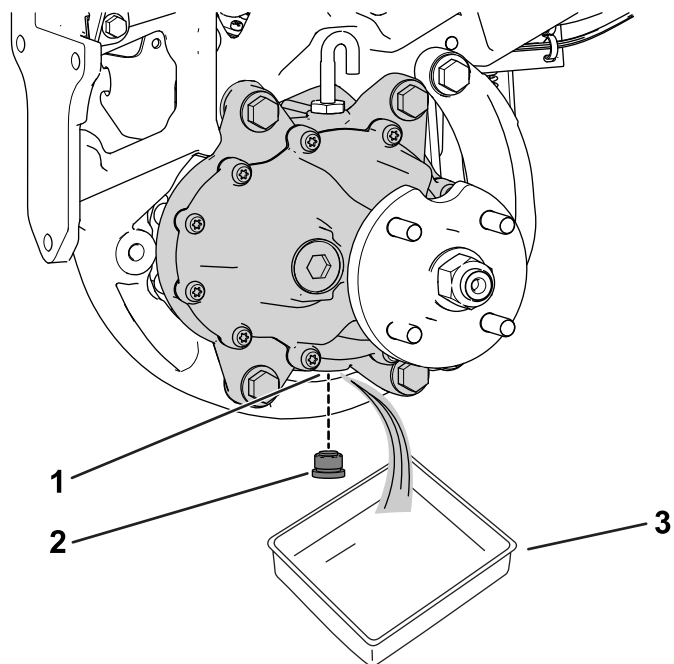

Figur 58

Maskinens vänstra sida visas

g278148

1. Avtappningsöppning
2. Avtappningsplugg
3. Käril

4. Ta bort pluggen från avtappningsöppningen (Figur 58).

Obs: Avtappningsöppningen sitter på växellådans undersida.

Obs: Töm ut all olja från växellådan.

5. Rengör pluggen.

6. Montera avtappningspluggen i avtappningsöppningen (Figur 58).
7. Ta bort luftningsslangen och nippeln från växellådans ovansida (Figur 59).

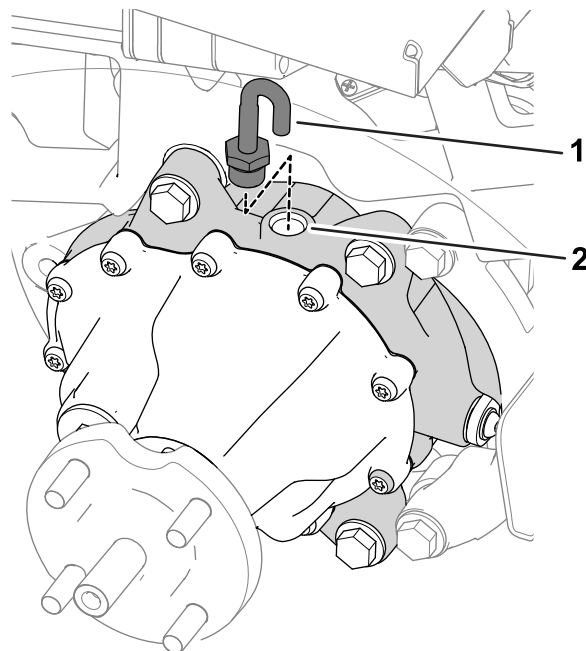

Figur 59

g278149

1. Luftningsslang och nippel
2. Påfyllningsöppning

8. Fyll växellådan med 384 ml av den angivna vätskan i påfyllningsöppningen.
9. Montera luftningsslangen och nippeln i påfyllningsöppningen (Figur 59).
10. Montera däcken genom att utföra följande steg:
 - A. Skjut på vänster och höger däck på hjulnaven.
 - B. Montera hjulmuttrarna (Figur 57).
 - C. Dra åt hjulmuttrarna till det åtdragningsmoment som anges i [Kontrollera hjulmuttrarnas åtdragning \(sida 47\)](#).

Underhålla bromsarna

Justera bromsarna

Om bromsen inte kan hålla maskinen på plats när den är parkerad kan du justera bromsarna. Kontakta en auktoriserad Toro-återförsäljare eller se *servicehandboken* för mer information.

Underhålla klippenheten

Knivs säkerhet

En sliten eller skadad kniv eller understål kan gå sönder, och den trasiga delen kan slungas ut mot dig eller någon kringstående, vilket kan leda till allvarliga personskador eller innebära livsfara.

- Kontrollera regelbundet att knivarna och understålen inte är utslitna eller skadade.
- Var försiktig när du kontrollerar knivarna. Använd skyddshandskar och var försiktig när du underhåller cylindrarna. Knivarna och understålen får endast bytas ut eller slipas – de ska aldrig rätas ut eller svetsas.
- Var försiktig när du roterar en klippenhet i maskiner med flera klippenheter, så att inte cylindrarna i de övriga klippenheterna också börjar rotera.

Montera och ta bort klippenheterna

Obs: När klippenheterna inte är anslutna till maskinen ska klippenheternas cylindermotorer förvaras i förvaringsutrymmet framför upphängningsarmarna för att förhindra att de skadas.

Viktigt: Höj inte upp fjädringen till transportläget när cylindermotorerna sitter i hållarna på maskinens ram. Underlåtenhet att följa detta råd kan leda till skador på motorerna eller slangarna.

Viktigt: Om du behöver tippa klippenheten ska du stötta upp klippenhetens bakdel så att muttrarna på underknivsstångens justerskruvar inte vilar mot arbetsytan (**Figur 60**).

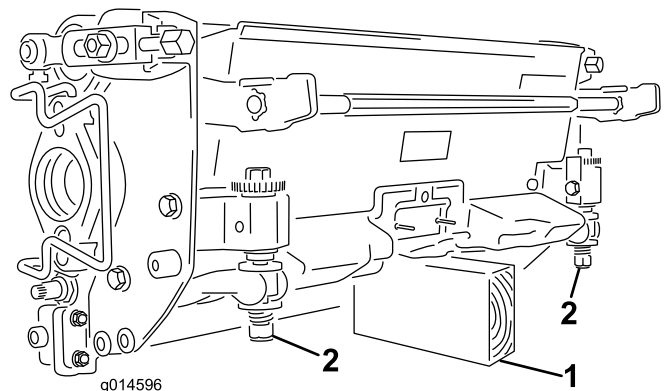

Figur 60

1. Stötta (medföljer ej)
2. Underknivsstångens justerskrummutter

Montera klippenheterna

⚠ VAR FÖRSIKTIG

Om du vidrör en varm motor eller ljuddämpare kan du få allvarliga brännskador.

Låt en varm motor eller ljuddämpare svalna innan du monterar klippenheterna.

Fjädringen måste sänkas för att klippenheterna ska kunna monteras. Utför följande steg för att sänka ned fjädringen:

1. Parkera maskinen på en ren och plan yta.
2. Placera funktionsreglaget i NEUTRALLÄGET.
3. Starta motorn eller vrid nyckeln till det PÅSLAGNA LÄGET.
4. Sänk ned fjädringen med hjälp av styrspaken för höjning/sänkning.
5. Koppla in parkeringsbromsen, stäng av motorn och ta ut nyckeln.

Montera klippenheterna genom att utföra följande steg:

1. Koppla loss huvudströmkontakterna. Se [Huvudströmkontakter \(sida 20\)](#).

⚠ VAR FÖRSIKTIG

Om du inte kopplar bort strömmen till maskinen kan någon av misstag starta klippenheterna och orsaka allvarliga hand- och fotskador.

Koppla alltid bort huvudströmkontakterna innan du utför arbete på klippenheterna.

2. Lyft upp fotstödet och fäll upp det så att du kommer åt mittklippenheten ([Figur 61](#)).

⚠ VAR FÖRSIKTIG

Det finns risk för att klämma fingrarna om fotstödet fälls ihop till stängt läge.

Håll fingrarna borta från området kring fotstödet när det är öppet.

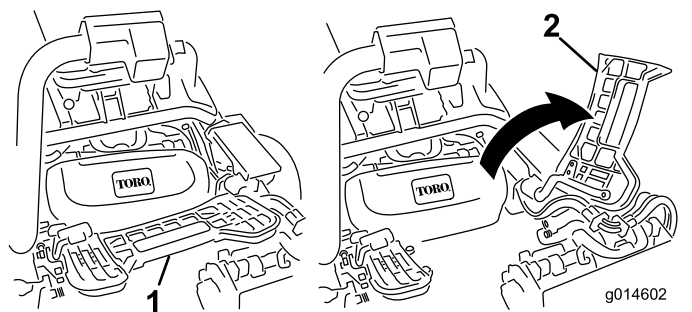

Figur 61

1. Fotstöd – stängt
2. Fotstöd – öppet

3. Placera klippenheten under mittupphängningsarmen.
4. Öppna spärrarna på upphängningsarmstängens ([Figur 62](#)) och tryck ned upphängningsarmen så att stängens passar över klippenhetens båda lyftarmar, och se till så att spärrarna går under klippenhetens tvärså ([Figur 63](#)).

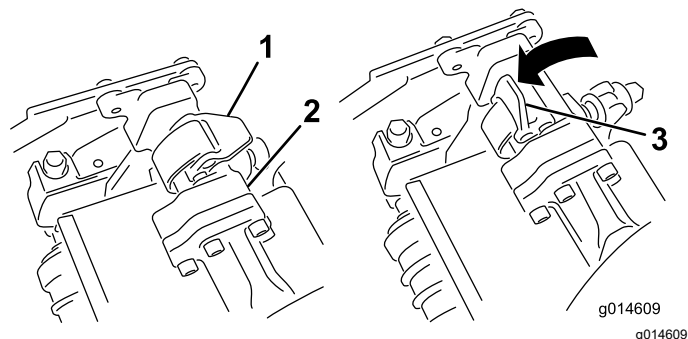

Figur 62

1. Spärr – stängd
2. Upphängningsarmstäng
3. Spärr – öppen

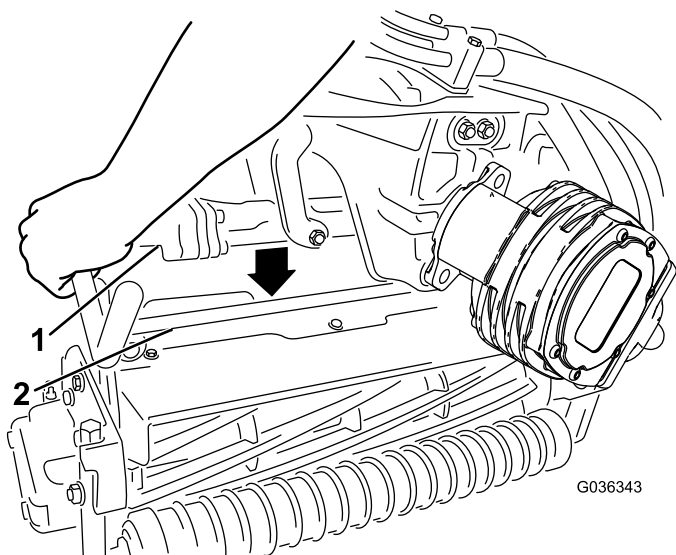

Figur 63

1. Upphängningsarmstäng
2. Klippenhetens stång

- Fäll spärrarna nedåt och runt klippenhetsstängan och lås dem på plats (Figur 62).

Obs: Du kommer att höra ett klick och känna när spärrarna har låsts på plats.

- Stryk på rent fett på klippenhetsmotorns räfflade axel (Figur 64).
- För in motorn på vänster sida av klippenheten (sett från förarsätet) och dra motorfäststaget på klippenheten mot motorn tills du hör ett klickljud från båda sidorna av motorn (Figur 64).

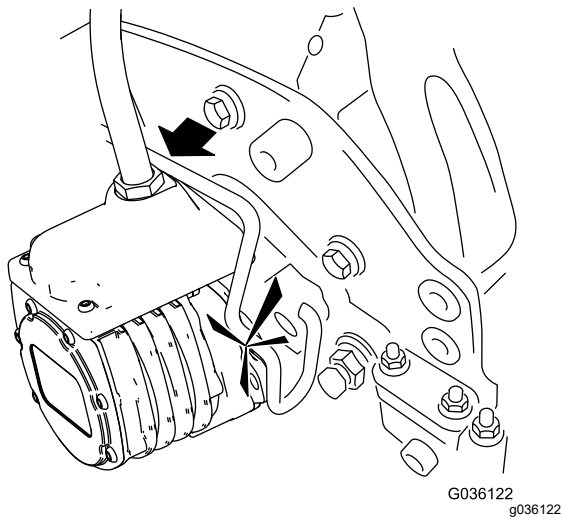
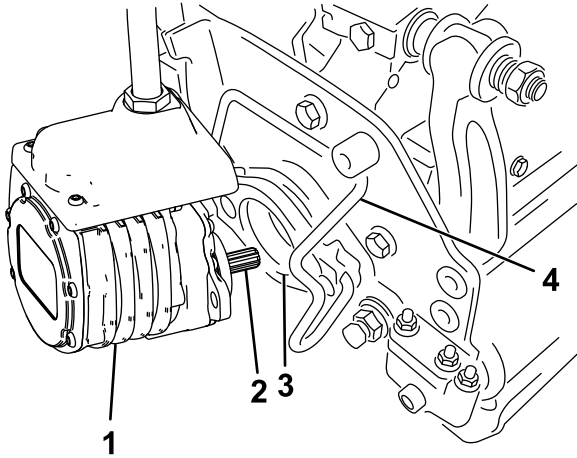

Figur 64

- | | |
|------------------|------------------|
| 1. Cylindermotor | 3. Hålighet |
| 2. Räfflad axel | 4. Motorfäststag |

- Montera en gräskorg på korgkrokarna på upphängningsarmen.
- Upprepa denna procedur på de övriga klippenheterna.
- Anslut huvudströmkontakterna. Se [Huvudströmkontakter \(sida 20\)](#).

Ta bort klippenheterna

⚠ VAR FÖRSIKTIG

Om du vidrör en varm motor eller ljuddämpare kan du få allvarliga brännskador.

Låt en varm motor eller ljuddämpare svalna innan du monterar klippenheterna.

- Parkera maskinen på en ren, plan yta, placera funktionsreglaget i NEUTRALLÄGET och sänk ned klippenheterna med styrspaken för höjning/sänkning.
- Koppla in parkeringsbromsen, stäng av motorn och ta ut nyckeln.
- Koppla loss huvudströmkontakterna. Se [Huvudströmkontakter \(sida 20\)](#).

⚠ VAR FÖRSIKTIG

Om du inte kopplar bort strömmen till maskinen kan någon av misstag starta klippenheterna och orsaka allvarliga hand- och fotskador.

Separera och koppla alltid loss huvudströmkontakterna innan du utför arbete på klippenheterna.

- Tryck ut motorfäststaget från motorns skårar och mot klippenheten. Ta bort motorn från klippenheten.

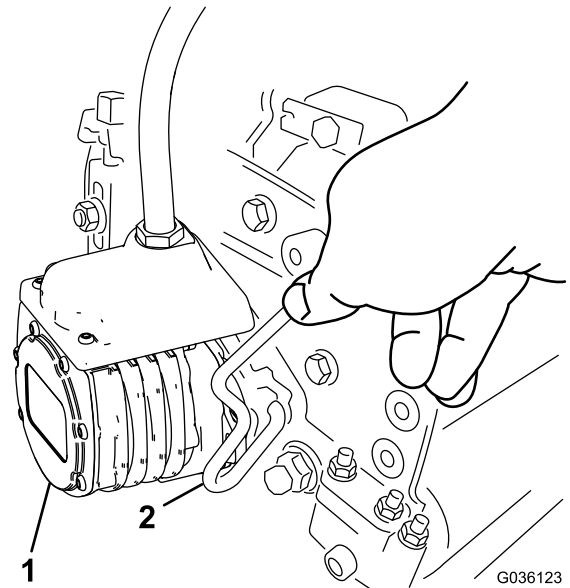

Figur 65

- | | |
|------------------|------------------|
| 1. Cylindermotor | 2. Motorfäststag |
|------------------|------------------|

- Flytta motorn till förvaringsutrymmet framför upphängningsarmen (Figur 66).

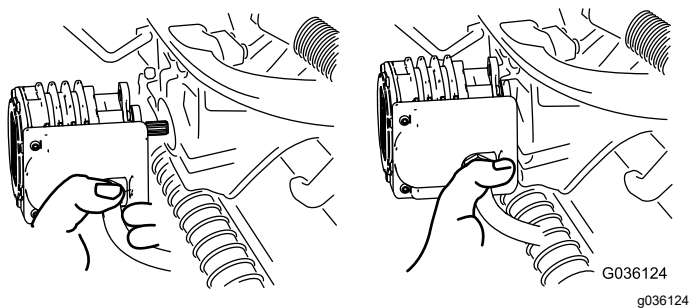

Figur 66

Obs: Förvara klippenheternas cylindermotorer i förvaringsutrymmet framför upphängningsarmarna när du slipar knivarna, ställer in klipphöjden eller utför andra underhållsprocedurer på klippenheterna, så att de inte tar skada.

Viktigt: Höj inte upp fjädringen till transportläget när cylindermotorerna sitter i hållarna på maskinens ram. Underlåtenhet att följa detta råd kan leda till skador på motorerna eller slangarna. Om du måste flytta traktorenheten när klippenheterna inte är monterade fäster du dem på upphängningsarmarna med kabelband.

6. Öppna spärrarna på upphängningsarmstängan på den klippenhet som du tar bort (Figur 62).
7. Lossa spärrarna från klippenhetsstängan.
8. Rulla ut klippenheten under upphängningsarmen.
9. Upprepa steg 4 till 8 för de övriga klippenheterna vid behov.
10. Anslut huvudströmkontaktarna. Se [Huvudströmkontakter \(sida 20\)](#).

Kontrollera kontakten mellan cylindern och understålet

Kontrollera kontakten mellan cylindern och understålet dagligen innan du använder maskinen, även om klippkvaliteten har varit acceptabel. Det måste finnas lätt kontakt mellan hela cylindern och understålets fulla längd. Se klippenhetens *bruksanvisning*.

Innan du kontrollerar cylindrarna ska du koppla loss huvudströmkontaktarna. Se [Huvudströmkontakter \(sida 20\)](#). Anslut dem när du är klar.

Slipa klippenheterna

⚠ VARNING

Det kan resultera i personskador att vidröra understålen, cylinderknivarna eller andra rörliga delar.

- Håll fingrarna, händerna och kläderna på avstånd från understålen, cylinderknivarna eller rörliga delar.
- Försök aldrig att vrida cylindrarna för hand eller med fötterna när motorn är igång.

1. Parkera maskinen på ett plant underlag, sänk ned klippenheterna, för funktionsreglaget till NEUTRALLÄGET, koppla in parkeringsbromsen, stäng av motorn och ta ut nyckeln.
2. Utför de första justeringarna av cylinder mot understål som är nödvändiga inför slipning på samtliga klippenheter som du vill slipa. Se klippenhetens *bruksanvisning*.
3. Sätt i nyckeln i tändningslåset och starta motorn.
4. På InfoCenter öppnar du menyn SERVICE och väljer SLIPNING.
5. Ställ in SLIPNING till PÅ.
6. Öppna huvudmenyn och bläddra ned till inställningarna.
7. I INSTÄLLNINGSMENYN bläddrar du till SLIPNINGSVARVTAL och använder ±-knappen för att välja önskat slipningsvarvtal.
8. För funktionsreglaget till NEUTRALLÄGET och för styrspaken för höjning/sänkning framåt för att påbörja slipning av utvalda cylindrar.
9. Stryk på slippasta med en långskaftad borste. Använd aldrig en borste med kort skaft.
10. Om cylindrarna stannar eller går ojämnt vid slipning kan du välja en högre hastighetsinställning tills hastigheten stabiliseras.
11. Om du vill justera klippenheterna under slipning stänger du av cylindrarna genom att föra styrspaken för höjning/sänkning bakåt och stänga av motorn. Upprepa steg 3 till 9 när du är klar med justeringarna.
12. Upprepa proceduren för alla klippenheter som ska slipas.
13. När du är klar ändrar du tillbaka inställningen förSLIPNING i InfoCenter till det AVSTÄNGDA LÄGET, eller vrider nyckeln till det AVSTÄNGDA LÄGET för att göra maskinen redo för att klippa framåt igen.
14. Tvätta av all slippasta från klippenheterna. Justera klippenhetscylindern mot

understålet efter behov. För klippenhetens cylinderhastighetsreglage till önskat klippläge.

Viktigt: Använd inte högtrycksvatten för att rengöra klippenheterna. Det kan skada lager och tätningar.

Förvaring

Om du planerar att ställa maskinen i förvar under en längre tidsperiod ska du först utföra stegen i [Förbereda maskinen för förvaring \(sida 53\)](#).

Säker förvaring

- Stäng av maskinen, ta ut nyckeln och vänta tills alla rörliga delar har stannat innan du kliver ur förarsätet. Låt maskinen svalna innan du utför service, justerar, rengör eller ställer den i förvar.
- Förvara inte maskinen eller bränslebehållaren i närheten av en öppen låga, gnista eller tändlåga, t.ex. nära en varmvattenberedare eller någon annan utrustning.

Förbereda maskinen för förvaring

Förvara om möjligt maskinen på en torr och varm plats.

Batterierna – vare sig de är installerade eller borttagna från maskinen – måste förvaras i en lämplig miljö:

- Rekommenderad förvaringstemperatur är mellan 10 och 25 °C.
 - Lagring vid extrema temperaturer leder till accelererad självurladdning.
 - Om temperaturen förväntas sjunka långt under fryspunkten under en längre tid ska du ta ut batterierna ur maskinen och förvara dem i en varmare miljö.
1. Koppla loss huvudströmkontakterna. Se [Huvudströmkontakter \(sida 20\)](#).
 2. Ta bort smuts och gammalt gräsklipp som har ansamlats. Slipa vid behov cylindrarna och understålen. Se *bruksanvisningen* till klippenheterna. Smörj in understålen och cylinderknivarna med rostskyddsmedel.
 3. Töm bränsletanken på allt bränsle. Kör motorn tills den stannar. Byt ut bränslefiltret. Se [Byta ut bränslefiltret \(sida 42\)](#).
 4. Töm oljan i vevhuset medan motorn fortfarande är varm. Fyll det med färsk olja. Se [Byta motoroljan och filtret \(sida 40\)](#).
 5. Ta bort tändstiften, häll 30 ml olja av typen SAE 30 i cylindrarna och dra runt motorn så att oljan fördelas. Byt ut tändstiften. Se [Utföra service på tändstiftet \(sida 41\)](#).
 6. Tvätta bort smuts och beläggningar från cylindern, kylflänsarna och utblåsarhöljet.
 7. Koppla bort batterikablarna från 12 V-batteriet.

8. Säkerställ att 12 V-och 48 V-batterierna är fulladdade. Du hittar anvisningar för batteriladdning i *servicehandboken* för traktorenheten.

Kontrollera batteriladdningsnivån samt ladda batterierna var sjätte månad vid förvaring.

9. Höj och palla upp maskinen så att dess vikt inte vilar mot däcken.

Anteckningar:

Anteckningar:

Anteckningar:

Integritetsmeddelande för EES/STORBRITANNIEN

Toros bruk av dina personuppgifter

The Toro Company ("Toro") respekterar din integritet. I samband med dina köp av våra produkter kan vi samla in vissa personuppgifter om dig, antingen direkt från dig eller via din lokala Toro-återförsäljare. Toro använder dessa uppgifter till att utföra sina avtalsenliga skyldigheter (t.ex. registrera din garanti, behandla dina garantianspråk eller kontakta dig i händelse av att en produkt måste återkallas) och för att tillfredsställa legitima affärsändamål (t.ex. mäta kundnöjdhet, förbättra våra produkter eller tillhandahålla produktinformation som kan vara av intresse för dig). Toro kan vidarebefordra uppgifterna till sina dotterbolag, återförsäljare eller andra affärspartner i samband med någon av dessa aktiviteter. Vi kan även vidarebefordra personuppgifter i de fall som lagen kräver det eller i samband med försäljning, köp eller fusion av ett företag. Vi säljer inte dina personuppgifter i marknadsföringssyfte till något annat företag.

Kvarhållande av personuppgifter

Toro kvarhåller dina personuppgifter så länge de är relevanta för ovan nämnda syften och i enlighet med gällande lagstiftning. Kontakta legal@toro.com för ytterligare information om tillämpliga perioder för kvarhållande.

Toros säkerhetsengagemang

Dina personuppgifter kan komma att behandlas i USA eller i något annat land som kan ha mindre strikta dataskyddslagar än landet där du är bofast. I de fall som vi överför uppgifter från landet där du är bosatt vidtar vi lagstadgade åtgärder för att tillförsäkra att dina uppgifter skyddas och behandlas konfidentiellt.

Åtkomst och korrigering

Du kan äga rätt att korrigera eller granska dina personuppgifter samt neka eller begränsa behandlingen av dina data. Om du önskar göra det ska du kontakta oss via e-post på legal@toro.com. Om du har frågor rörande det sätt på vilket Toro har hanterat dina uppgifter, uppmanar vi dig att diskutera det direkt med oss. Observera att personer som är bosatta i europeiska har rätt att lämna in klagomål till avsedd myndighet för dataskydd.



Toros garanti

Två års eller 1 500 körtimmars begränsad garanti

Fel och produkter som omfattas

The Toro Company garanterar att din Toro-produkt ("produkten") är utan material- och tillverkningsfel i två år eller 1 500 arbetstimmar*, beroende på vilket som inträffar först. Den här garantin gäller för alla produkter förutom luftare (och för dem finns det separata garantiförklaringar). Om ett fel som omfattas av garantin föreligger, kommer vi att reparera produkten utan kostnad för dig. Detta omfattar feldiagnos, arbete, reservdelar och transport. Den här garantin börjar gälla det datum då produkten levereras till den ursprungliga köparen i återförsäljarledet.

* Produkt som är utrustad med en timmätare.

Anvisningar för garantiservice

Du är ansvarig för att meddela produkt-distributören eller den auktoriserade återförsäljaren som du köpte produkten av så snart du tror att något fel som omfattas av garantin föreligger. Om du behöver hjälp med att hitta en produkt-distributör eller en auktoriserad återförsäljare, eller om du har några frågor som rör dina rättigheter och skyldigheter beträffande garantin, kan du kontakta oss på:

Toro Commercial Products Service Department
8111 Lyndale Avenue South
Bloomington, MN 55420-1196

+1-952-888-8801 eller +1-800-952-2740
E-post: commercial.warranty@toro.com

Ägarens ansvar

Som ägare till produkten är du ansvarig för att utföra det underhåll och de justeringar som krävs, i enlighet med anvisningarna i *bruksanvisningen*. Reparationer för produktproblem som uppstått till följd av underlåtenhet att utföra nödvändigt underhåll och nödvändiga justeringar omfattas inte av denna garanti.

Produkter och fel som inte omfattas

Alla produkt- eller funktionsfel som inträffar inom garantiperioden beror inte på material- eller tillverkningsfel. Den här garantin omfattar inte följande:

- Produktfel som orsakas av att andra reservdelar än Toro-originaldelar används eller av att extra, modifierade tillbehör och produkter som inte har tillverkats av Toro monterats och används.
- Produktfel som orsakas av underlåtenhet att utföra det underhåll och/eller de justeringar som rekommenderas.
- Produktfel som orsakas av felaktig, slarvig eller vårdslös användning av produkten.
- Delar som har förbrukats genom användning och som inte är defekta. Exempel på delar som förbrukas eller slits ut vid normal användning av produkten omfattar, men är inte begränsat till, bromsklossar, bromsbelägg, lamellbelägg, knivar, cylindrar, valsar och lager (tätade eller smörjbara), understäl, tändstift, svänghjul och svänghjuls-lager, däck, filter, remmar samt vissa sprutkomponenter som membran, munstycken, flödesmätare och backventiler.
- Fel som orsakats av yttre påverkan, inklusive men inte begränsat till, väder, förvaringsomständigheter, föroreningar, bruk av ej godkända bränslen, kylvätskor, smörjmedel, tillsatser, gödningsmedel, vatten eller kemikalier.
- Fel eller problem med prestandan på grund av att bränslen (t.ex. bensin, diesel eller biodiesel) som inte uppfyller respektive industristandarder har använts.
- Normalt förekommande buller, vibrationer, slitage och försämringar. Normalt slitage omfattar, men är inte begränsat till, skador på säten till följd av slitage eller nötning, slitage på målade ytor samt repor på dekaler och fönster.

Andra länder än USA och Kanada

Kunder som har köpt Toro-produkter som exporterats från andra länder än USA eller Kanada ska kontakta sin Toro-distributör (återförsäljare) för att få garantipolicyn för sitt eget land eller sin provins eller stat. Om du av någon anledning är missnöjd med din distributörs service eller har svårt att få garantiupplysningar kontaktar du ett auktoriserat Toro-servicecenter.

Reservdelar

Reservdelar som planeras att bytas ut i samband med nödvändigt underhåll omfattas endast av garantin under perioden fram till den planerade tidpunkten för utbytet av delen. Delar som byts ut i enlighet med den här garantin omfattas av garantin under hela den återstående produktgarantin och tillfaller Toro. Toro fattar det slutliga beslutet om huruvida en befintlig del eller enhet ska repareras eller bytas ut. Toro har rätt att använda omarbetade reservdelar vid garantireparationer.

Garanti för djupurladdnings- och litiumjonbatterier

Djupurladdnings- och litiumjonbatterier har en total livslängd på ett visst antal kilowattimmar. Den totala livslängden kan förlängas eller förkortas genom olika drift-, laddnings- och underhållstekniker. I och med att batterierna i produkten används, förkortas användningstiden mellan laddningsintervallen gradvis till dess att batterierna är helt förbrukade. Det är ägaren till produkten som ansvarar för att ersätta batterier som förbrukas genom normal användning. Obs! (Endast litiumjonbatteri): Se batterigarantin för ytterligare information.

Livstidsvevaxelgaranti (endast ProStripe 02657-modeller)

ProStripe, som i standardutförande är försedd med en originalfriktionskiva från Toro och en vevaxelsäker knivbromsokoppling (integrerad knivbromsokoppling (Blade Brake Clutch, BBC) + friktionskivenhet) och som används av den ursprungliga köparen enligt de rekommenderade drifts- och underhållsförfarandena omfattas av en livstidsgaranti mot böjning av motorns vevaxel. Maskiner med friktionsbrickor, knivbromsokopplingsenheter och andra sådana enheter täcks inte av livstidsvevaxelgarantin.

Ägaren bekostar underhållet

Den vanliga service som krävs för Toro-produkter omfattar bland annat att finjustera motorn, smörja, rengöra och polera maskinen, byta filter och kylvätska samt att utföra det underhåll som rekommenderas. Sådan service får ägaren själv bekosta.

Allmänna villkor

Reparation av en auktoriserad Toro-distributör eller Toro-återförsäljare är den enda kompensation som du har rätt till under denna garanti.

The Toro Company ansvarar inte för indirekta eller oförutsedda skador eller följdskador i samband med användningen av de Toro-produkter som omfattas av denna garanti. Detta inkluderar alla kostnader eller utgifter för att tillhandahålla ersättningsutrustning eller service under rimliga perioder med funktionsfel eller avsaknad av möjlighet att använda produkten medan reparationer som omfattas av garantin utförs. Med undantag för den emissionsgaranti som nämns nedan, och endast om denna är tillämplig, finns ingen annan uttrycklig garanti. Alla indirekta garantier i fråga om säljbarhet och användningslämplighet är begränsade till denna uttryckliga garantis varaktighet.

I vissa stater är det inte tillåtet att undanta oförutsedda skador eller följdskador, eller tidsbegränsa en indirekt garantis varaktighet, och i dessa fall är det möjligt att ovanstående undantag och begränsningar inte gäller. Denna garanti ger dig specifika juridiska rättigheter, och du kan även ha andra rättigheter som varierar från stat till stat.

Anmärkning om emissionsgarantin

Emissionskontrollsystemet på produkten kan omfattas av en separat garanti som uppfyller de krav som faststälts av den amerikanska miljömyndigheten (Environmental Protection Agency, EPA) och/eller Kaliforniens luftskyddsmyndighet (California Air Resources Board, CARB). Tidsbegränsningarna som anges ovan är inte tillämpliga i fråga om garantin för emissionskontrollsystem. Se garantiförklaringen om emissionskontroll som medföljer produkten eller finns i motortillverkarens dokumentation.

Delstaten Kaliforniens Proposition 65-varningsinformation

Vad är det här för varning?

Du kanske ser en produkt till salu som har en varningsetikett enligt följande:



WARNING: Cancer och fortplantningsskador – www.p65Warnings.ca.gov.

Vad är Prop 65?

Prop 65 omfattar alla företag som är verksamma i Kalifornien, som säljer produkter i Kalifornien eller som tillverkar produkter som kanske kommer att säljas i eller föras in i Kalifornien. Prop 65 kräver att Kaliforniens guvernör ska publicera och uppdatera en lista med kemikalier som är kända för att orsaka cancer, fosterskador och/eller andra fortplantningsskador. Listan, som uppdateras årligen, inkluderar hundratals kemikalier som återfinns i många vardagliga bruksföremål. Syftet med Prop 65 är att informera allmänheten om exponering av dessa kemikalier.

Prop 65 förbjuder inte försäljning av produkter som innehåller dessa kemikalier men kräver varningar på alla produkter och förpackningar samt all dokumentation över dessa produkter. Dessutom betyder en Prop 65-varning inte att en produkt strider mot några produktsäkerhetsstandarder eller -krav. Kaliforniens myndigheter har klargjort att en Prop 65-varning "inte är detsamma som ett myndighetsbeslut om att en produkt är säker eller osäker". Många av dessa kemikalier har använts i vardagliga produkter i årtal utan dokumenterad fara. För mer information, vänd dig till <https://oag.ca.gov/prop65/faqs-view-all>.

En Prop 65-varning betyder att ett företag antingen har (1) utvärderat exponeringsrisken och kommit fram till att den överskrider nivån för "försumbar nivå", eller (2) har valt att ge en varning baserat på vetenskapen om förekomst av listade kemikalier utan att försöka utvärdera exponeringsrisken.

Gäller denna lag överallt?

Prop 65-varningar krävs endast enligt kalifornisk lag. Dessa varningar kan ses i ett stort antal olika sammanhang i Kalifornien, inklusive men inte begränsat till restauranger, mataffärer, hotell, skolor och sjukhus, och på ett stort antal olika produkter. Dessutom erbjuder vissa online- och postorderföretag Prop 65-varningar på sina hemsidor eller i sina kataloger.

Hur skiljer sig de kaliforniska varningarna från nationella gränser?

Prop 65-standarder är ofta strängare än nationella och internationella standarder. Det finns diverse substanser som kräver en Prop 65-varning vid nivåer som är mycket lägre än de nationella åtgärdsgränserna. Till exempel är Prop 65-standarderna för varningar för bly 0,5 µg/dag, vilket är betydligt lägre än den federala och internationella standarden.

Varför finns inte varningen på alla liknande produkter?

- Produkter som säljs i Kalifornien kräver Prop 65-märkning medan liknande produkter som säljs någon annanstans inte gör det.
- Om ett företag har varit inblandat i en rättsprocess om Prop 65 och når en förlikning, kan förlikningen kräva att Prop 65-varningar anges för dess produkter, medan andra företag som tillverkar liknande produkter kanske inte har några sådana krav.
- Tillämpningen av Prop 65 är inkonsekvent.
- Företag kan välja att inte att erbjuda varningar om de har kommit fram till att de enligt Prop 65 inte behöver göra det. Även om en produkt saknar varningar behöver inte det betyda att produkten är fri från liknande nivåer av de listade kemikalierna.

Varför inkluderar Toro denna varning?

Toro har valt att förse konsumenter med så mycket information som möjligt så att de kan fatta väl grundade beslut om de produkter de köper och använder. Eftersom exponeringskrav inte angetts för alla listade kemikalier tillhandahåller Toro i vissa fall varningar baserat på vetenskapen om förekomst av en eller flera angivna kemikalier utan att försöka utvärdera exponeringsnivån. Trots att exponeringsrisken från Toros produkter kan anses vara försumbar, eller med god marginal inom gränserna för "försumbar risk", har Toro valt att tillhandahålla Prop 65-varningarna. Om vi inte tillhandahåller dessa varningar kan Toro åtalas av den kaliforniska staten, eller av privatpersoner som vill verkställa Prop 65, vilket kan leda till allvarliga påföljder.