



**Count on it.**

**Manuel de l'utilisateur**

**Groupe de déplacement  
Greensmaster® eTriFlex 3360**

N° de modèle 04580—N° de série 408000000 et suivants

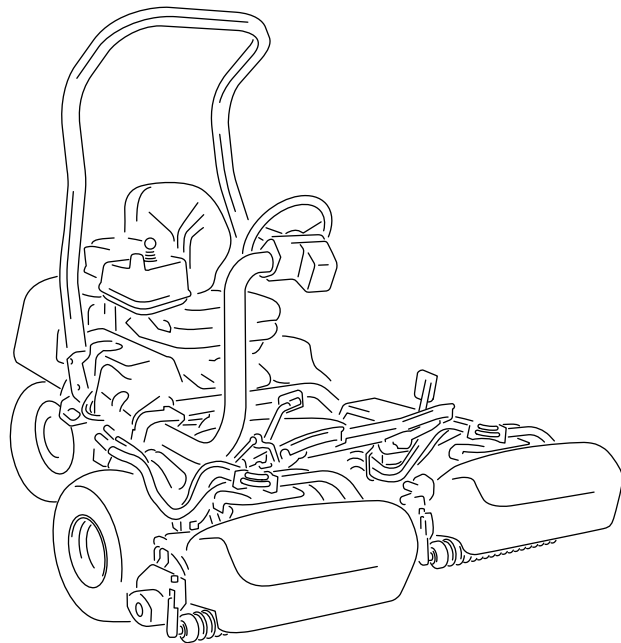

Ce produit est conforme à toutes les directives européennes pertinentes. Pour plus de renseignements, reportez-vous à la Déclaration de conformité spécifique du produit fournie séparément.

Vous commettez une infraction à la section 4442 ou 4443 du Code des ressources publiques de Californie si vous utilisez cette machine dans une zone boisée, broussailleuse ou recouverte d'herbe, à moins d'équiper le moteur d'un pare-étincelles en bon état, tel que défini dans la section 4442, ou à moins que le moteur soit construit, équipé et entretenu correctement pour prévenir les incendies.

Le manuel du propriétaire du moteur ci-joint est fourni à titre informatif concernant la réglementation de l'Agence américaine pour la protection de l'environnement (EPA) et la réglementation antipollution de l'état de Californie relative aux systèmes antipollution, à leur entretien et à leur garantie. Vous pouvez vous en procurer un nouvel exemplaire en vous adressant au constructeur du moteur.

**Lorsque vous utilisez cette machine à plus de 1 000 m (3 280 pi) au-dessus du niveau de la mer, vous devez l'équiper du gicleur haute altitude. Voir le manuel du propriétaire du moteur Kawasaki pour plus de renseignements.**

## **▲ ATTENTION**

### **CALIFORNIE**

#### **Proposition 65 - Avertissement**

**Les gaz d'échappement de ce produit contiennent des substances chimiques considérées par l'état de Californie comme susceptibles de provoquer des cancers, des malformations congénitales et autres troubles de la reproduction.**

**Les bornes de la batterie et accessoires connexes contiennent du plomb et des composés de plomb. L'état de Californie considère ces substances chimiques comme susceptibles de provoquer des cancers et des troubles de la reproduction. Lavez-vous les mains après avoir manipulé la batterie.**

**L'utilisation de ce produit peut entraîner une exposition à des substances chimiques considérées par l'état de Californie comme capables de provoquer des cancers, des anomalies congénitales ou d'autres troubles de la reproduction.**

# Introduction

Cette machine est une tondeuse de verts autoportée à cylindre prévue pour les utilisateurs professionnels employés à des applications commerciales. Elle est principalement conçue pour tondre les pelouses régulièrement entretenues. L'utilisation de ce produit à d'autres fins que celle prévue peut être dangereuse pour vous-même et toute personne à proximité.

Lisez attentivement cette notice pour apprendre comment utiliser et entretenir correctement votre produit, et éviter ainsi de l'endommager ou de vous blesser. Vous êtes responsable de l'utilisation sûre et correcte du produit.

Pour plus d'information, y compris des conseils de sécurité, des documents de formation, des renseignements concernant un accessoire, pour obtenir l'adresse d'un dépositaire ou pour enregistrer votre produit, rendez-vous sur le site [www.Toro.com](http://www.Toro.com).

Pour obtenir des prestations de service, des pièces Toro d'origine ou des renseignements complémentaires, munissez-vous des numéros de modèle et de série du produit et contactez un dépositaire Toro agréé. La [Figure 1](#) indique l'emplacement des numéros de modèle et de série du produit. Inscrivez les numéros dans l'espace réservé à cet effet.

**Important:** Avec votre appareil mobile, vous pouvez scanner le code QR sur l'autocollant du numéro de série (le cas échéant) pour accéder à l'information sur la garantie, les pièces et autres renseignements concernant le produit.

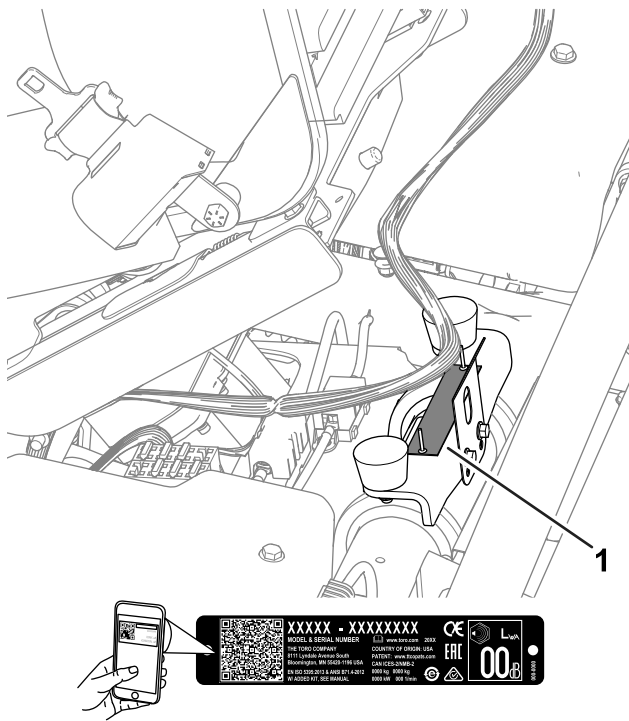

Figure 1

g279286

1. Emplacement des numéros de modèle et de série

|                    |
|--------------------|
| N° de modèle _____ |
| N° de série _____  |

Les mises en garde de ce manuel soulignent des dangers potentiels et sont signalées par le symbole de sécurité (Figure 2), qui indique un danger pouvant entraîner des blessures graves ou mortelles si les précautions recommandées ne sont pas respectées.



Figure 2

g000502

Symbole de sécurité

Ce manuel utilise deux termes pour faire passer des renseignements essentiels. **Important**, pour attirer l'attention sur une information d'ordre mécanique, électrique ou de diagnostic spécifique, et **Remarque**, pour souligner une information d'ordre général méritant une attention particulière.

# Table des matières

Sécurité ..... 4

|  |    |
|--|----|
| Consignes de sécurité générales .....                                      | 4  |
| Autocollants de sécurité et d'instruction .....                            | 5  |
| Mise en service .....  | 8  |
| 1 Montage de l'arceau de sécurité .....                                    | 9  |
| 2 Montage du siège .....   | 9  |
| 3 Mise en place de l'autocollant d'entretien .....                         | 9  |
| 4 Montage du volant .....  | 10 |
| 5 Branchement de la batterie 12 V .....                                    | 10 |
| 6 Montage des crochets du bac à herbe.....                                 | 11 |
| 7 Montage des unités de coupe .....  | 11 |
| 8 Réglage des paramètres de la machine .....                               | 12 |
| 9 Mise en place des autocollants CE .....                                  | 12 |
| 10 Réduction de la pression des pneus .....                                | 13 |
| Vue d'ensemble du produit .....  | 14 |
| Commandes .....  | 14 |
| Centre d'information (InfoCenter) .....                                    | 16 |
| Caractéristiques techniques .....  | 21 |
| Outils et accessoires.....   | 22 |
| Avant l'utilisation .....  | 23 |
| Consignes de sécurité avant l'utilisation .....                            | 23 |
| Spécifications pour le carburant.....                                      | 23 |
| Remplissage du réservoir de carburant.....                                 | 23 |
| Identification des unités de coupe .....                                   | 24 |
| Utilisation de l'InfoCenter pour régler les paramètres de la machine ..... | 24 |
| Comprendre les messages de l'InfoCenter .....                              | 27 |
| Inclinaison du volant .....  | 28 |
| Procédures d'entretien quotidien .....                                     | 28 |
| Pendant l'utilisation .....  | 28 |
| Consignes de sécurité pendant l'utilisation .....                          | 28 |
| Rodage de la machine .....   | 30 |
| Démarrage du moteur.....   | 30 |
| Contrôle de la machine après le démarrage du moteur.....                   | 30 |
| Arrêt du moteur.....   | 30 |
| Principe du système de sécurité .....                                      | 30 |
| Conduire la machine sans tondre.....                                       | 31 |
| La tonte des verts .....   | 31 |
| Après l'utilisation .....  | 33 |
| Consignes de sécurité après l'utilisation.....                             | 33 |
| Inspection et nettoyage après la tonte .....                               | 34 |
| Transport de la machine .....  | 34 |
| Remorquage de la machine.....  | 34 |
| Conduire la machine sans l'aide du moteur.....                             | 36 |
| Entretien .....  | 37 |
| Consignes de sécurité pendant l'entretien .....                            | 37 |
| Programme d'entretien recommandé .....                                     | 37 |
| Liste de contrôle pour l'entretien journalier.....                         | 38 |
| Procédures avant l'entretien .....   | 39 |
| Levage de la machine.....  | 39 |

# Sécurité

Cette machine est conçue en conformité avec la norme EN ISO 5395 et la norme ANSI B71.4-2017, et satisfait à leurs exigences lorsque les procédures d'installation ont été respectées.

## Consignes de sécurité générales

Ce produit peut sectionner les mains ou les pieds et projeter des objets.

- Vous devez lire et comprendre le contenu de ce *Manuel de l'utilisateur* avant de démarrer le moteur.
- Accordez toute votre attention à l'utilisation de la machine. Ne vous livrez à aucune activité risquant de vous distraire, au risque de causer des dommages corporels ou matériels.
- N'approchez pas les mains ou les pieds des composants mobiles de la machine.
- N'utilisez pas la machine s'il manque des capots ou d'autres dispositifs de protection, ou s'ils sont en mauvais état.
- N'admettez personne, notamment les enfants, dans le périmètre de travail. N'autorisez jamais un enfant à utiliser la machine.
- Avant de quitter la position d'utilisation, coupez le moteur de la machine, enlevez la clé et attendez l'arrêt complet de tout mouvement. Laissez refroidir la machine avant de la régler, la nettoyer, la remiser ou la réparer.

L'usage ou l'entretien incorrect de cette machine peut occasionner des accidents. Pour réduire les risques d'accidents et de blessures, respectez les consignes de sécurité qui suivent. Tenez toujours compte des mises en garde signalées par le symbole de sécurité (▲) et la mention Prudence, Attention ou Danger. Le non respect de ces instructions peut entraîner des blessures graves voire mortelles.

|   |    |
|---|----|
| Ouverture du capot .....  | 40 |
| Entretien du moteur .....   | 40 |
| Consignes de sécurité pour le moteur .....  | 40 |
| Entretien du filtre à air .....   | 40 |
| Contrôle du niveau, vidange de l'huile<br>moteur et remplacement du filtre à<br>huile ..... | 41 |
| Entretien des bougies .....   | 44 |
| Entretien du système d'alimentation .....   | 45 |
| Remplacement du filtre à carburant .....  | 45 |
| Contrôle des conduites de carburant et des<br>raccords .....                                | 46 |
| Entretien du système électrique .....   | 46 |
| Consignes de sécurité pour le système<br>électrique .....                                   | 46 |
| Débranchement ou branchement<br>de l'alimentation électrique de la<br>machine .....         | 46 |
| Charge de la batterie 12 V au système<br>12 V .....   | 46 |
| Comprendre le système de batteries de<br>48 V .....   | 47 |
| Emplacement des fusibles .....  | 48 |
| Entretien du système d'entraînement .....   | 50 |
| Contrôle de la pression des pneus .....   | 50 |
| Contrôle du couple de serrage des écrous<br>de roues .....                                  | 50 |
| Vidange de l'huile du boîtier d'engrenages du<br>moteur de déplacement. ....                | 51 |
| Entretien des freins .....  | 52 |
| Réglage des freins .....  | 52 |
| Entretien des unités de coupe .....   | 53 |
| Consignes de sécurité pour les lames .....  | 53 |
| Dépose et repose des unités de coupe .....  | 53 |
| Contrôle du contact cylindre/contre-<br>lame .....  | 56 |
| Rodage des lames des unités de<br>coupe .....   | 56 |
| Remisage .....  | 57 |
| Consignes de sécurité pour le remisage .....  | 57 |
| Préparation de la machine au remisage .....   | 57 |

# Autocollants de sécurité et d'instruction



Des autocollants de sécurité et des instructions bien visibles par l'opérateur sont placés près de tous les endroits potentiellement dangereux. Remplacez tout autocollant endommagé ou manquant.

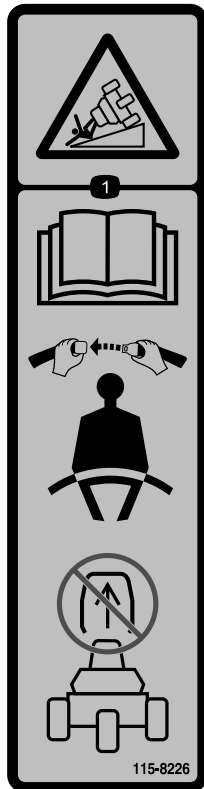

115-8226

decal115-8226

1. Risque de renversement – lisez le *Manuel de l'utilisateur*; bouclez la ceinture de sécurité; ne retirez pas l'arceau de sécurité.

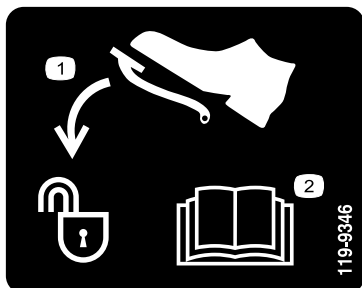

119-9346

decal119-9346

1. Appuyez sur la pédale pour la déverrouiller
2. Pour plus de renseignements, lisez le *Manuel de l'utilisateur*.

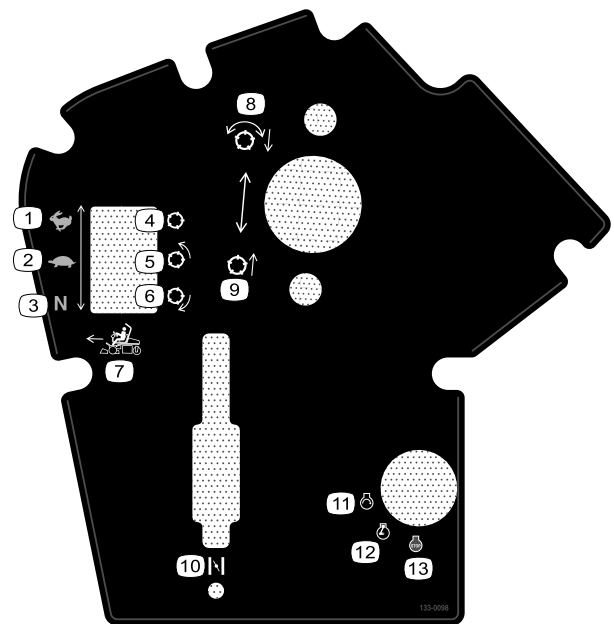

133-0098

decal133-0098

- |   |   |
|---|---|
| 1. Vitesse de déplacement – transport         | 8. Abaissement et embrayage des cylindres |
| 2. Vitesse de déplacement – tonte             | 9. Levage et débrayage des cylindres      |
| 3. Vitesse de déplacement – point mort        | 10. Starter                               |
| 4. Cylindre – transport                       | 11. Démarrage du moteur                   |
| 5. Cylindre – tonte                           | 12. Moteur en marche                      |
| 6. Cylindre – rodage des lames                | 13. Arrêt du moteur                       |
| 7. Commande de fonctionnement en marche avant |   |



133-8062

decal133-8062

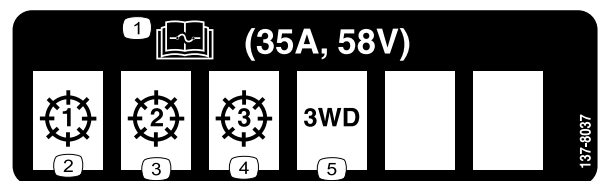

137-8037

decal137-8037

- |  |                         |
|--|-------------------------|
| 1. Lisez le <i>Manuel de l'utilisateur</i> pour tout renseignement sur les fusibles. | 4. Unité de coupe n° 3  |
| 2. Unité de coupe n° 1   | 5. Kit 3 roues motrices |
| 3. Unité de coupe n° 2   |                         |

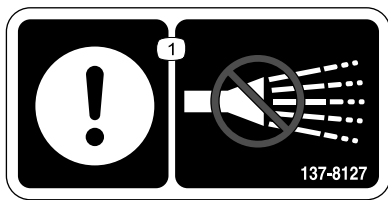

137-8127

decal137-8127

1. Attention – n'utilisez pas de jet d'eau haute pression.

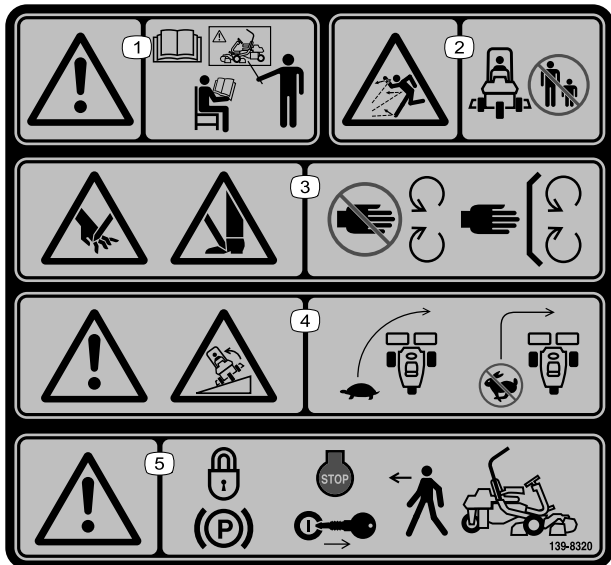

139-8320

decal139-8320

1. Attention – tous les utilisateurs doivent lire le *Manuel de l'utilisateur* et apprendre à se servir correctement de la machine avant de l'utiliser.
2. Risque de projection d'objets – n'autorisez personne à s'approcher.
3. Risque de coupure/mutilation des pieds et des mains – ne vous approchez pas des pièces mobiles; et gardez toutes les protections et tous les capots en place.
4. Attention, risque de renversement – ralentissez pour tourner; ne prenez pas de virages serrés à grande vitesse.
5. Attention – serrez le frein de stationnement, coupez le moteur et enlevez la clé avant de quitter la machine.

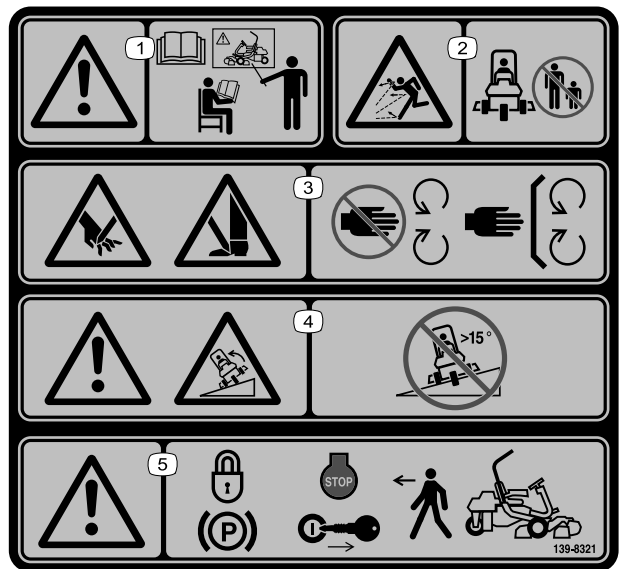

139-8321

decal139-8321

**Remarque:** Cette machine est conforme au test de stabilité standard de l'industrie pour les essais de stabilité statique latérale et longitudinale par rapport à la pente maximale recommandée, indiquée sur l'autocollant. Consultez les instructions relatives à l'utilisation de la machine sur les pentes dans le *Manuel de l'utilisateur*, et vérifiez si les conditions d'utilisation et l'état du site actuels se prêtent à l'utilisation de la machine. Les variations de terrain peuvent modifier le fonctionnement de la machine sur les pentes.

1. Attention – tous les utilisateurs doivent lire le *Manuel de l'utilisateur* et apprendre à se servir correctement de la machine avant de l'utiliser.
2. Risque de projection d'objets – n'autorisez personne à s'approcher.
3. Risque de coupure/mutilation des pieds et des mains – ne vous approchez pas des pièces mobiles; et gardez toutes les protections et tous les capots en place.
4. Attention – risque de renversement – n'utilisez pas la machine sur des pentes de plus de 15°.
5. Attention – serrez le frein de stationnement, coupez le moteur et enlevez la clé avant de quitter la machine.

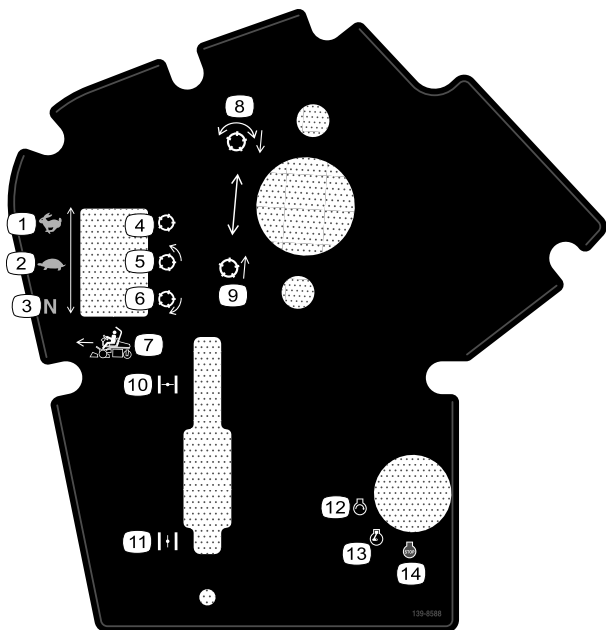

decal139-8588

**139-8588**

- |   |   |
|---|---|
| 1. Vitesse de déplacement – transport         | 8. Abaissement et embrayage des cylindres |
| 2. Vitesse de déplacement – tonte             | 9. Levage et débrayage des cylindres      |
| 3. Vitesse de déplacement – point mort        | 10. Starter fermé                         |
| 4. Cylindre – transport                       | 11. Starter ouvert                        |
| 5. Cylindre – tonte                           | 12. Démarrage du moteur                   |
| 6. Cylindre – rodage des lames                | 13. Moteur en marche                      |
| 7. Commande de fonctionnement en marche avant | 14. Arrêt du moteur                       |

**GREENSMMASTER 3360 eTriFlex**

**QUICK REFERENCE AID**

**CHECK/SERVICE (daily)**

1. OIL LEVEL, ENGINE
2. INTERLOCK SYSTEM:
  - 2a. SEAT INTERLOCK
  - 2b. PARKING BRAKE INTERLOCK
  - 2c. NEUTRAL SWITCH
  - 2d. MOW SENSOR
3. AIR FILTER / PRECLEANER
4. ENGINE COOLING FINS
5. TIRE PRESSURE (12 - 16 psi)
6. WHEEL NUT TORQUE (70-90 FT LBS)
7. FUEL - GAS

**SEE OPERATOR'S MANUAL**

**FLUID SPECIFICATIONS / CHANGE INTERVALS**

| See operator's manual for initial change | FLUID TYPE    | CAPACITY |          | CHANGE INTERVALS |           | FILTER PART NO. |
|--|---------------|----------|----------|------------------|-----------|-----------------|
|  |               | L        | QTS.     | FLUID            | FILTER    |                 |
| A. ENGINE OIL                            | SAE 10W-30 SJ | 1.7*     | 1.8*     | 100 HRS.         | 100 HRS.  | 119-5852        |
| B. AIR CLEANER                           | _____         | _____    | _____    | _____            | 200 HRS.  | 120-7448        |
| C. FUEL FILTER                           | _____         | _____    | _____    | _____            | 1000 HRS. | 121-4570        |
| E. FUEL TANK                             | UNLEADED GAS  | 18.5     | 4.9 GAL. | _____            | _____     | _____           |
| F. TRACTION MOTORS                       | SAE 80W90     | 0.8      | 0.8      | 800 HRS.         | _____     | _____           |

\*Including filter

137-8132

**137-8132**

decal137-8132

# Mise en service

## Pièces détachées

Reportez-vous au tableau ci-dessous pour vérifier si toutes les pièces ont été expédiées.

| Procédure | Description   | Qté | Utilisation  |
|-----------|---|-----|--|
| <b>1</b>  | Arceau de sécurité  | 1   | Montage de l'arceau de sécurité.                   |
|           | Boulon à tête hexagonale ( $\frac{3}{8}$ x 1½ po)                               | 8   |  |
|           | Écrou ( $\frac{3}{8}$ po)   | 8   |  |
| <b>2</b>  | Kit siège (à commander séparément; contactez votre dépositaire Toro agréé)      | 1   | Montage du siège.                                  |
| <b>3</b>  | Autocollant d'entretien (réf. 137-8132)   | 1   | Mise en place de l'autocollant d'entretien.        |
| <b>4</b>  | Volant  | 1   | Montage du volant.                                 |
|           | Couvre-moyeu  | 1   |  |
|           | Rondelle  | 1   |  |
|           | Contre-écrou  | 1   |  |
| <b>5</b>  | Vis (M5)  | 2   | Branchement de la batterie 12 V.                   |
|           | Écrou (M5)  | 2   |  |
| <b>6</b>  | Crochet de bac à herbe  | 6   | Montage des crochets du bac à herbe.               |
|           | Boulons à embase  | 12  |  |
| <b>7</b>  | Unité de coupe (à commander séparément; contactez votre dépositaire Toro agréé) | 3   | Montage des unités de coupe.                       |
|           | Bac à herbe   | 3   |  |
|           | Contrepoids électrique  | 3   |  |
|           | Vis d'assemblage  | 6   |  |
|           | Joint torique   | 3   |  |
| <b>8</b>  | Aucune pièce requise  | –   | Réglage des paramètres de la machine.              |
| <b>9</b>  | Autocollant de l'année de production  | 1   | Mise en place des autocollants CE (si nécessaire). |
|           | Autocollant de sécurité CE (réf. 139-8321)                                      | 1   |  |
|           | Autocollant de marque de conformité CE (réf. 93-7252)                           | 1   |  |
| <b>10</b> | Aucune pièce requise  | –   | Réduction de la pression des pneus.                |



# 1

## Montage de l'arceau de sécurité

Pièces nécessaires pour cette opération:

|   |   |
|---|---|
| 1 | Arceau de sécurité  |
| 8 | Boulon à tête hexagonale ( $\frac{3}{8}$ x $1\frac{1}{2}$ po) |
| 8 | Écrou ( $\frac{3}{8}$ po)                                     |

### Procédure

1. Sortez le support supérieur de la caisse.
2. Sortez l'arceau de sécurité de la caisse.
3. Avec 8 boulons à tête hexagonale ( $\frac{3}{8}$  x  $1\frac{1}{2}$  po) et 8 écrous ( $\frac{3}{8}$  po), fixez l'arceau de sécurité sur ses supports de chaque côté de la machine (Figure 3).

**Remarque:** Faites-vous aider par une autre personne pour positionner et fixer l'arceau de sécurité sur la machine.

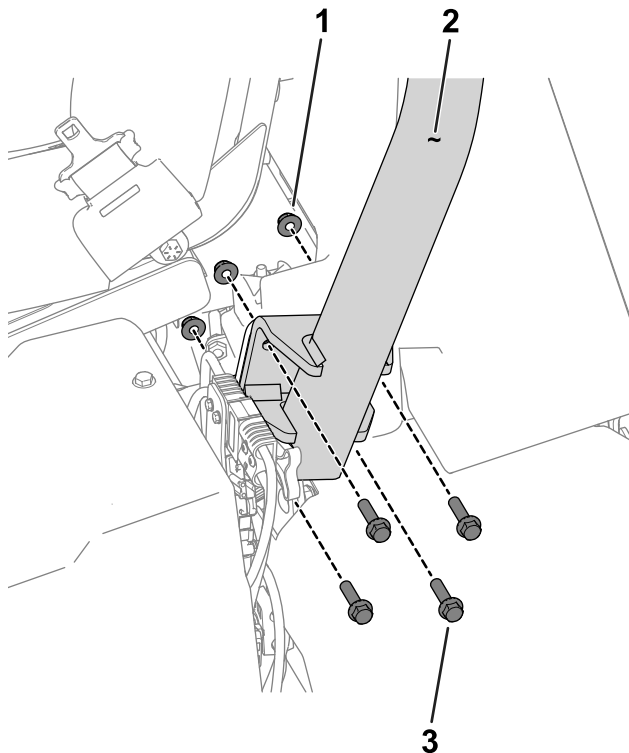

Figure 3

Côté gauche de la machine montré

1. Écrou ( $\frac{3}{8}$  po)
2. Arceau de sécurité
3. Boulon à tête hexagonale ( $\frac{3}{8}$  x  $1\frac{1}{2}$  po)

4. Serrez les fixations à un couple de 51 à 65 N·m (38 à 48 pi-lb).

# 2

## Montage du siège

Pièces nécessaires pour cette opération:

|   |  |
|---|--|
| 1 | Kit siège (à commander séparément; contactez votre dépositaire Toro agréé) |
|---|--|

### Procédure

Procurez-vous le kit siège (contactez votre dépositaire Toro agréé) et reportez-vous aux *Instructions d'installation* du kit pour installer le siège.

# 3

## Mise en place de l'autocollant d'entretien

Pièces nécessaires pour cette opération:

|   |   |
|---|---|
| 1 | Autocollant d'entretien (réf. 137-8132) |
|---|---|

### Procédure

Apposez l'autocollant d'entretien (réf. 137-8132) sur le siège; voir la Figure 4 pour le siège haut de gamme (modèle n° 04729) ou la Figure 5 pour le siège standard (modèle n° 04508).

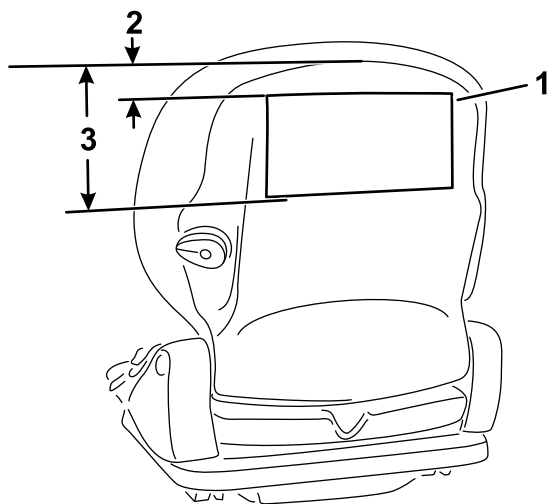

**Figure 4**

Siège haut de gamme (modèle n° 04729)

1. Autocollant d'entretien
2. 2,5 cm (1 po)
3. 18,5 cm (6,5 po)

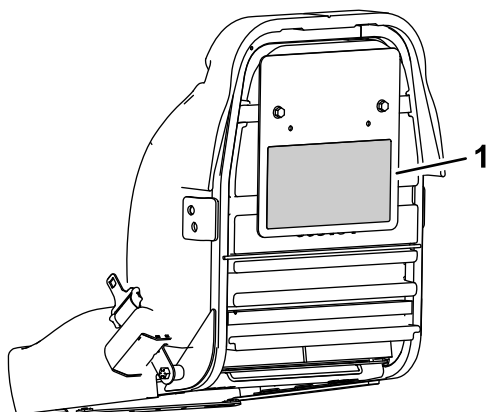

**Figure 5**

Siège standard (modèle n° 04508)

1. Autocollant d'entretien

# 4

## Montage du volant

Pièces nécessaires pour cette opération:

|   |              |
|---|--------------|
| 1 | Volant       |
| 1 | Couvre-moyeu |
| 1 | Rondelle     |
| 1 | Contre-écrou |

## Procédure

1. Appliquez du composé antigrippant sur l'arbre de direction (voir [Figure 6](#)).

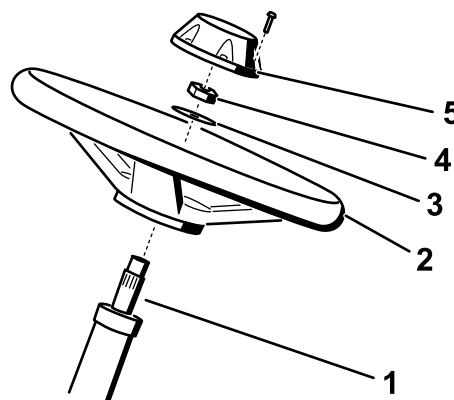

**Figure 6**

1. Arbre de direction
2. Volant
3. Rondelle
4. Contre-écrou
5. Couvre-moyeu

2. Fixez le volant sur l'arbre de direction à l'aide d'une rondelle et d'un contre-écrou ([Figure 6](#)).
3. Serrez le contre-écrou à un couple de 27 à 35 N·m (20 à 26 pi-lb).
4. Placez le couvre-moyeu sur le volant ([Figure 6](#)).

# 5

## Branchement de la batterie 12 V

Pièces nécessaires pour cette opération:

|   |            |
|---|------------|
| 2 | Vis (M5)   |
| 2 | Écrou (M5) |

### Procédure

#### ⚠ ATTENTION

S'ils sont mal acheminés, les câbles de la batterie peuvent subir des dommages ou endommager la machine et produire des étincelles. Les étincelles peuvent provoquer l'explosion des gaz de la batterie et vous blesser.

Connectez toujours le câble positif (rouge) de la batterie avant le câble négatif (noir).

La batterie 12 V est située sous le siège de l'utilisateur, sur le côté droit de la machine (Figure 7).

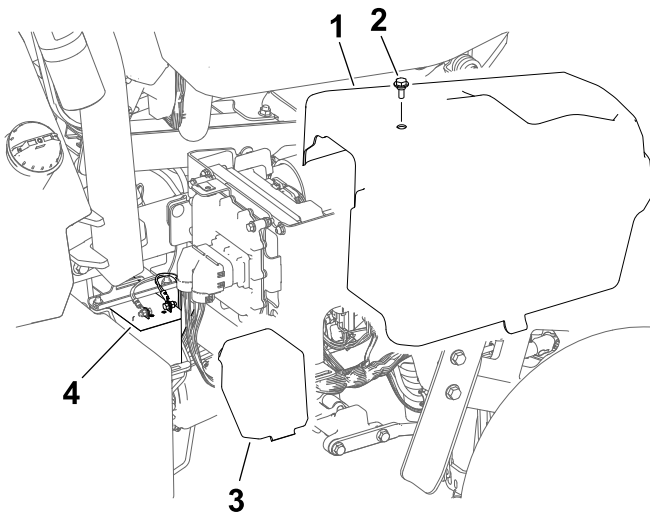

Figure 7

g291736

- |                |                             |
|----------------|-----------------------------|
| 1. Capot droit | 3. Couvercle de la batterie |
| 2. Boulon      | 4. Batterie 12 V            |

1. Déposez le couvercle droit.
2. Déposez le couvercle de la batterie pour accéder à la batterie.

3. Utilisez une vis M5 et un écrou pour connecter le câble positif (rouge) de la batterie à la borne positive (+).
4. Utilisez une vis M5 et un écrou pour connecter le câble négatif (noir) de la batterie à la borne négative (-).
5. Serrez les vis et les écrous à un couple de 3 à 4 N·m (34 à 37 po-lb).
6. Appliquez du produit de protection pour bornes de batterie (réf. Toro 107-0392) ou une légère couche de graisse sur les bornes de la batterie et les connecteurs des câbles pour réduire la corrosion.
7. Reposez le couvercle sur la batterie.
8. Reposez le couvercle droit.

# 6

## Montage des crochets du bac à herbe

Pièces nécessaires pour cette opération:

|    |                        |
|----|------------------------|
| 6  | Crochet de bac à herbe |
| 12 | Boulons à embase       |

### Procédure

Utilisez 12 boulons à embase pour fixer les 6 crochets du bac à herbe au bout des barres des bras de suspension (Figure 8).

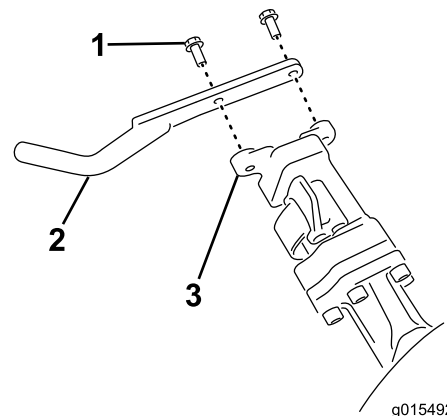

Figure 8

g015492

g015492

- |                           |                                |
|---------------------------|--------------------------------|
| 1. Boulon à embase        | 3. Barre de bras de suspension |
| 2. Crochet de bac à herbe |                                |

# 7

## Montage des unités de coupe

### Pièces nécessaires pour cette opération:

|   |   |
|---|---|
| 3 | Unité de coupe (à commander séparément; contactez votre dépositaire Toro agréé) |
| 3 | Bac à herbe   |
| 3 | Contrepoids électrique  |
| 6 | Vis d'assemblage  |
| 3 | Joint torique   |

### Procédure

1. Préparez les unités de coupe pour l'installation; voir le *Manuel de l'utilisateur* des unités de coupe.
2. Appliquez de la graisse à l'intérieur de la cannelure de l'accouplement d'entraînement.
3. Placez un joint torique sur chaque moteur de cylindre, comme montré à la [Figure 9](#).

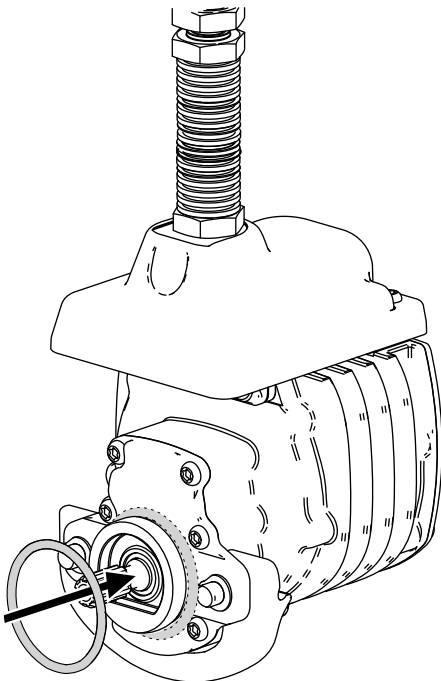

Figure 9

g256064

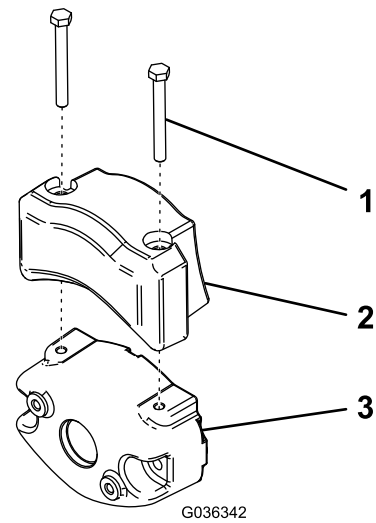

Figure 10

G036342

g036342

1. Vis d'assemblage
2. Contrepoids électrique
3. Contrepoids existant

5. Installez les unités de coupe; voir [Montage des unités de coupe \(page 53\)](#).
6. Installez chaque bac à herbe sur les crochets.

# 8

## Réglage des paramètres de la machine

Aucune pièce requise

### Procédure

1. Branchez les connecteurs d'alimentation principale; voir [Connecteurs d'alimentation principale \(page 21\)](#).
2. Utilisez l'InfoCenter pour programmer les réglages la machine; voir [Utilisation de l'InfoCenter pour régler les paramètres de la machine \(page 24\)](#).

4. Fixez le contrepoids électriques au contrepoids existant à l'aide de 2 vis, comme montré à la [Figure 10](#).

# 9

## Mise en place des autocollants CE

Si nécessaire (pays conformes aux normes CE)

Pièces nécessaires pour cette opération:

|   |   |
|---|---|
| 1 | Autocollant de l'année de production                  |
| 1 | Autocollant de sécurité CE (réf. 139-8321)            |
| 1 | Autocollant de marque de conformité CE (réf. 93-7252) |

### Procédure

Si vous utilisez cette machine dans un pays qui se conforme aux normes CE, installez les autocollants suivants :

- **Autocollant de l'année de production et autocollant de marque CE** : apposez les autocollants sur le tube du cadre sous le siège et la plaque du numéro de série; voir [Figure 11](#).

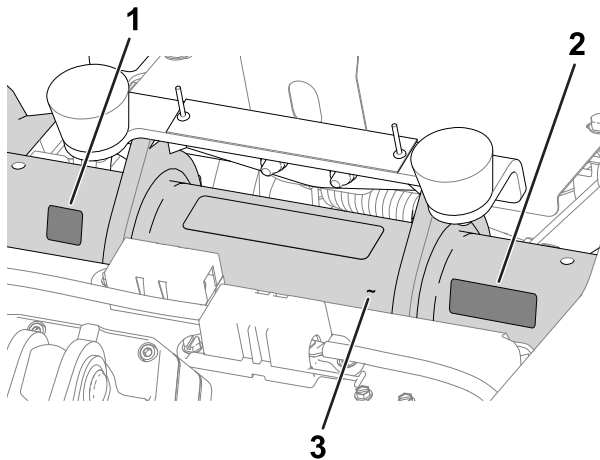

Figure 11

g280284

1. Autocollant de marque de conformité CE
2. Autocollant de l'année de production
3. Tube de cadre

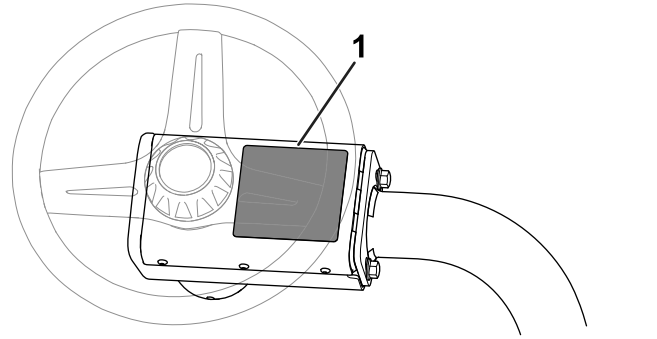

Figure 12

g235881

1. Autocollant de sécurité CE

# 10

## Réduction de la pression des pneus

Aucune pièce requise

### Procédure

Les pneus sont surgonflés à l'usine pour l'expédition. Avant de démarrer la machine, réduisez la pression au niveau adéquat; voir [Contrôle de la pression des pneus \(page 50\)](#).

- **Autocollant de sécurité CE** : apposez l'autocollant de sécurité CE (réf. 139-8321) par dessus l'autocollant de sécurité existant (réf. 139-8320) situé sur le couvercle du volant; voir [Figure 12](#).

# Vue d'ensemble du produit

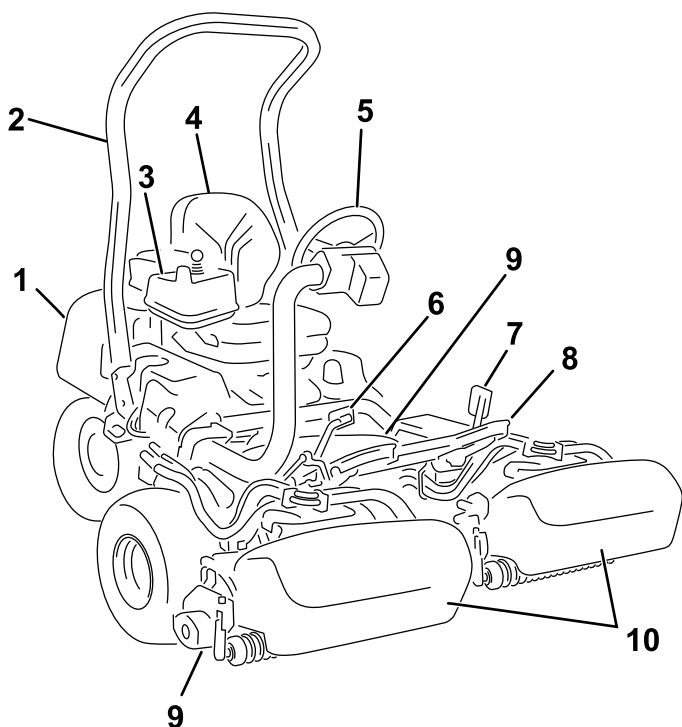
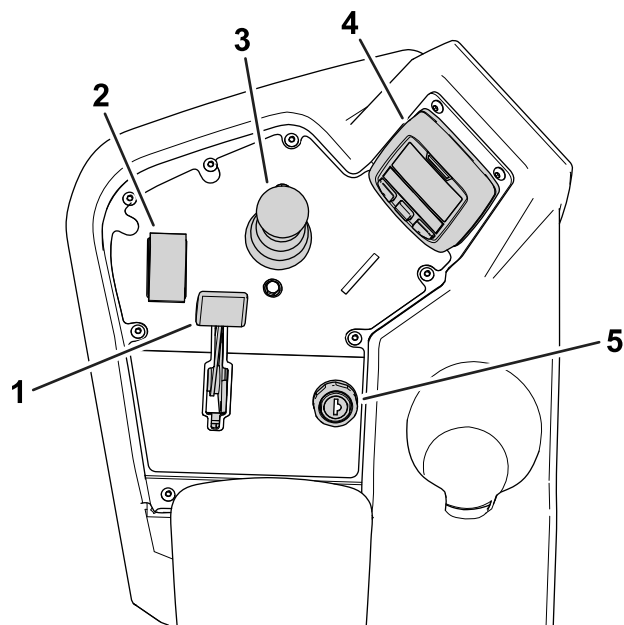

Figure 13

g268171

- |                           |                          |
|---------------------------|--------------------------|
| 1. Moteur                 | 6. Pédale de déplacement |
| 2. Arceau de sécurité     | 7. Pédale de frein       |
| 3. Panneau de commande    | 8. Repose-pieds          |
| 4. Siège de l'utilisateur | 9. Unités de coupe       |
| 5. Volant                 | 10. Bacs à herbe         |

# Commandes



g236362

Figure 14  
Console

- |                             |                                      |
|-----------------------------|--------------------------------------|
| 1. Commande de starter      | 4. Centre d'information (InfoCenter) |
| 2. Sélecteur de fonction    | 5. Commutateur d'allumage            |
| 3. Levier de levée/descente |                                      |

## Commutateur d'allumage

Le commutateur d'allumage a 3 positions : ARRÊT, CONTACT et DÉMARRAGE (Figure 15).

Utilisez le commutateur d'allumage pour démarrer ou couper le moteur, ou pour conduire la machine sans l'aide du moteur; voir [Démarrage du moteur \(page 30\)](#), [Arrêt du moteur \(page 30\)](#) et [Conduire la machine sans l'aide du moteur \(page 36\)](#).

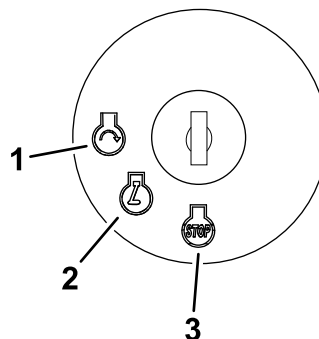

Figure 15

g287008

- |              |          |
|--------------|----------|
| 1. DÉMARRAGE | 3. ARRÊT |
| 2. CONTACT   |          |

## Commande de starter

Pour démarrer le moteur à froid, fermez le volet de starter en poussant la commande de starter (Figure 14) vers l'avant à la position FERMÉE. Après le démarrage du moteur, ajustez progressivement la commande de starter de façon à obtenir un régime moteur régulier. Dès que possible, ouvrez le volet de starter en tirant la commande en arrière (Figure 14), à la position OUVERTE. Le starter n'est pas ou presque pas nécessaire si le moteur est chaud.

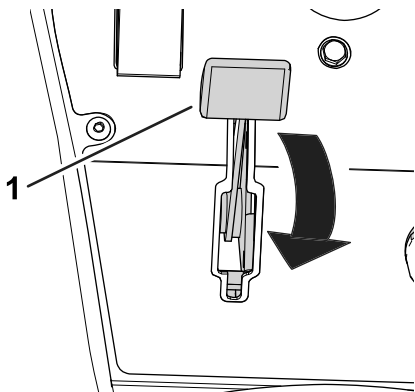

Figure 16

g280192

1. Commande de starter (montrée en position FERMÉE)

## Sélecteur de fonction

Le sélecteur de fonction (Figure 14) permet de choisir 2 modes de déplacement plus le POINT MORT.

- Position POINT MORT – point mort et rodage des lames
- Position TONTE – pour la tonte
- Position TRANSPORT – pour le transport

Vous pouvez passer du mode TONTE au mode TRANSPORT ou inversement (mais pas au POINT MORT) pendant le déplacement de la machine sans causer de dommages à cette dernière.

Vous pouvez déplacer la commande de la position de TRANSPORT ou de TONTE à la position POINT MORT pour immobiliser la machine. Si vous essayez de passer de la position POINT MORT à la position de TONTE ou de TRANSPORT alors que la pédale n'est pas en position NEUTRE, un avis s'affiche.

## Levier de levée/descente

Ce levier (Figure 14) permet d'élever et d'abaisser les unités de coupe. Le levier permet d'engager ou de désengager les cylindres des unités de coupe selon la position du sélecteur de fonction :

- **Sélecteur de fonction en position POINT MORT** : les unités de coupe s'élèvent ou s'abaissent tant que vous déplacez le levier en avant ou en arrière,

mais les cylindres ne s'engageront que si la machine est en mode rodage.

- **Sélecteur de fonction en position TONTE** : déplacez le levier en avant pendant la tonte pour abaisser les unités de coupe et démarrer les cylindres. Ramenez le levier en arrière pour arrêter les cylindres et lever les unités de coupe.

Pour arrêter les cylindres sans lever les unités de coupe, ramenez le levier en arrière momentanément, puis relâchez-le. Ramenez le levier en avant pour démarrer les cylindres ou en arrière pour lever les unités de coupe. Vous devez activer cette fonction à partir de l'InfoCenter; voir [Réglage de la temporisation de pause des unités de coupe](#) (page 25).

- **Sélecteur de fonction en position TRANSPORT** : les unités de coupe peuvent être levées, mais les cylindres ne s'engageront pas. Un avis s'affiche sur l'InfoCenter si vous tentez d'abaisser les unités de coupe.

## Pédale de déplacement

La pédale de déplacement (Figure 17) a 3 fonctions : faire avancer la machine, la faire reculer et l'arrêter. Appuyez sur le haut de la pédale pour avancer, et sur le bas pour reculer ou pour faciliter l'arrêt en marche avant.

Pour arrêter la machine, laissez revenir la pédale de déplacement en position NEUTRE. Ne faites pas reposer le talon sur le bas de la pédale de déplacement (position MARCHÉ ARRIÈRE) pendant que la machine avance (Figure 18).

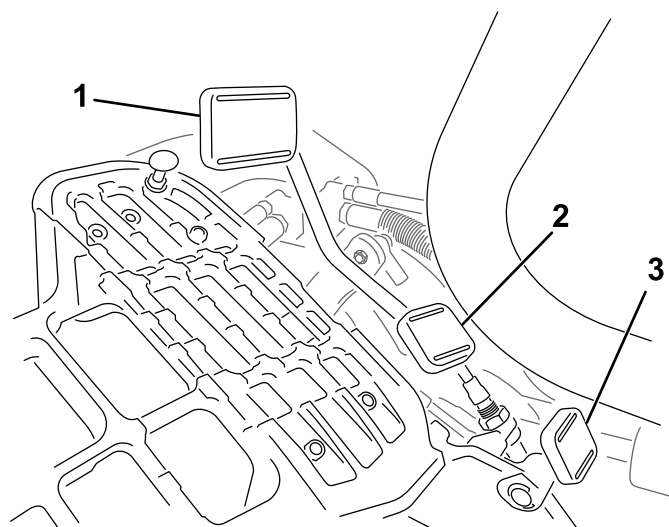

Figure 17

g278438

1. Pédale de marche avant
2. Pédale de marche arrière
3. Pédale de blocage du bras de direction



Figure 18

G005105

g005105

Vous pouvez configurer la vitesse de déplacement maximale comme suit :

- 3,2 à 8 km/h (3 à 5 mi/h) – vitesse de tonte en marche avant
- 8 à 16 km/h (5 à 10 mi/h) – vitesse de transport
- 3,2 à 4,8 km/h (2 à 3 mi/h) – vitesse de marche arrière

## Pédale de blocage du bras de direction

Appuyez sur la pédale (Figure 17) et levez ou abaissez le bras de direction à la position la plus confortable pour l'utilisateur, puis relâchez la pédale pour bloquer le bras en place.

## Pédale de frein

Appuyez sur la pédale de frein (Figure 19) pour arrêter la machine.

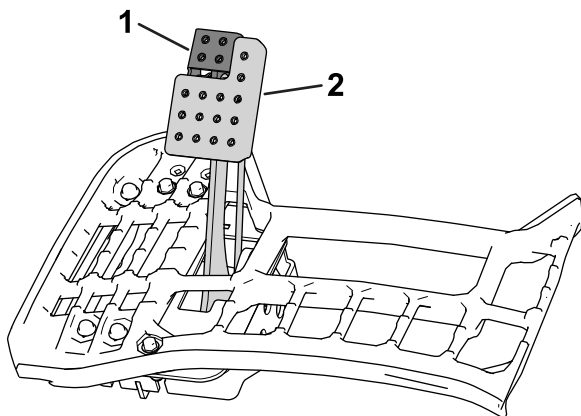

Figure 19

g236365

1. Frein de stationnement      2. Pédale de frein

## Frein de stationnement

Utilisez le frein de stationnement (Figure 19) pour empêcher la machine de rouler. Pour serrer le frein de

stationnement, enfoncez la pédale de frein et poussez le haut de la pédale vers l'avant pour la verrouiller en position. Pour desserrer le frein de stationnement, appuyez sur la pédale jusqu'à ce que le verrou se rétracte.

## Centre d'information (InfoCenter)

### Utilisation de l'écran LCD de l'InfoCenter

L'écran LCD de l'InfoCenter affiche des renseignements relatifs à la machine, comme l'état de fonctionnement, ainsi que divers diagnostics et autres données concernant la machine (Figure 23). Il comprend un écran de présentation, un écran d'information principal, un écran d'information sur les moteurs des unités de coupe et un écran d'information de déplacement.

- **Écran de présentation** : il affiche les données d'état actuel de la machine pendant quelques secondes une fois que vous avez tourné la clé à la position CONTACT.
- **Écran d'information principal** (Figure 20) : il affiche les données actuelles de la machine quand la clé est à la position CONTACT.

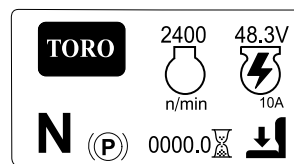

Figure 20

g296103

- **Écran d'information sur les moteurs des unités de coupe** (Figure 21) : il indique la vitesse et le courant de chaque moteur de cylindre.

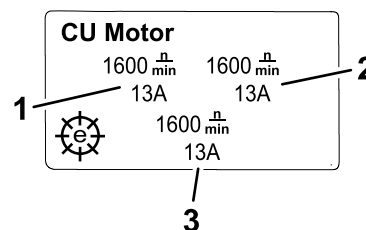

Figure 21

g292767

1. Moteur d'unité de coupe avant gauche      3. Moteur d'unité de coupe centrale  
2. Moteur d'unité de coupe avant droite

- **Écran d'information de déplacement** (Figure 22) : il indique l'angle de braquage actuel et l'intensité attribuée à chaque moteur de traction.



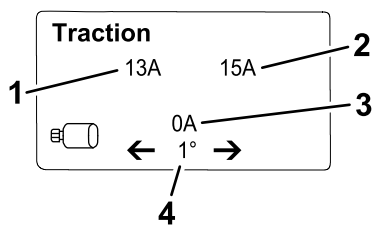

Figure 22

g292769

1. Intensité – moteur de traction avant gauche
2. Intensité – moteur de traction avant droit
3. Intensité – moteur de traction central
4. Angle de braquage

- **Menu principal;** voir [Comprendre les options des menus de l'InfoCenter \(page 18\)](#).

**Remarque:** Protégé sous Menus protégés – accessible uniquement à l'aide d'un code PIN; voir [Accès aux menus protégés \(page 20\)](#).

Vous pouvez vous déplacer entre les écrans principal, des moteurs d'UC et d'information de déplacement en appuyant sur le bouton droit et en sélectionnant la flèche de direction appropriée.

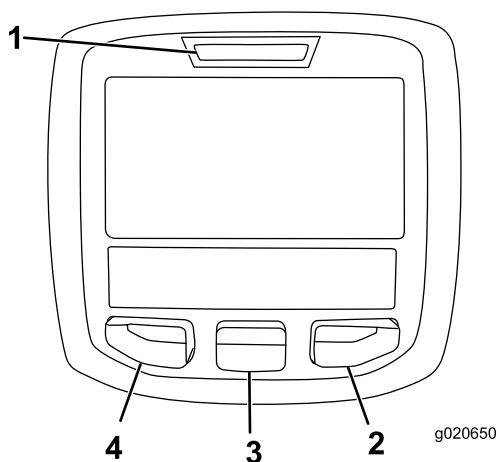

Figure 23

g020650

1. Témoin lumineux
2. Bouton droit
3. Bouton central
4. Bouton gauche

- **Bouton gauche :** bouton d'accès aux menus/de retour – appuyez sur ce bouton pour accéder aux menus de l'InfoCenter. Vous pouvez vous en servir pour revenir en arrière et quitter le menu actuellement utilisé.
- **Bouton central** – il permet de faire défiler les menus.
- **Bouton droit** – il permet d'ouvrir un menu lorsqu'une flèche à droite indique un contenu supplémentaire ou de sélectionner une option.









**Remarque:** Chaque bouton peut changer de fonction selon les besoins du moment. Chaque

bouton est repéré par une icône illustrant sa fonction actuelle.

## Description des icônes de l'InfoCenter

|                    |  |
|--------------------|--|
| <b>SERVICE DUE</b> | Indique quand un entretien programmé doit être effectué                              |
|                    | Régime/état du moteur – indique le régime moteur (tr/min)                            |
|                    | Compteur horaire   |
|                    | Icône d'information  |
|                    | Le sélecteur de fonction est en position TRANSPORT.                                  |
|                    | Le sélecteur de fonction est en position TONTE.                                      |
|                    | Indique que les unités de coupe sont en train de s'élever.                           |
|                    | Indique que les unités de coupe sont en train de s'abaisser.                         |
|                    | L'utilisateur doit s'asseoir sur le siège  |
|                    | Témoin du frein de stationnement – indique quand le frein de stationnement est serré |
| <b>N</b>           | Le sélecteur de fonction est en position POINT MORT.                                 |
|                    | La PDF est engagée   |
|                    | Démarrage du moteur  |
|                    | Arrêt ou arrêt d'urgence   |
|                    | Moteur   |
|                    | Commutateur d'allumage   |
| <b>PIN</b>         | Code PIN   |
| <b>CAN</b>         | Bus CAN  |
|                    | Centre d'information (InfoCenter)  |
|                    | Interrupteur   |
|                    | L'utilisateur doit relâcher l'interrupteur   |

## Description des icônes de l'InfoCenter (cont'd.)

|   |  |
|---|--|
|                                  | L'utilisateur doit passer à l'état indiqué   |
|                                  | Moteur de traction   |
|                                  | Retour à l'écran précédent   |
| <input type="checkbox"/>  | Option non sélectionnée/non activée  |
| <input checked="" type="checkbox"/>   | Option sélectionnée/activée  |
|                                  | Cylindre   |
|                                  | Témoin du frein de stationnement électrique – indique quand le frein de stationnement électrique est serré |
| <b>Plusieurs symboles sont souvent associés pour former des phrases. Quelques exemples sont donnés ci-après :</b> |  |
|                                  | L'utilisateur doit mettre la machine au point mort   |
|                                 | Démarrage du moteur refusé   |
|                                | Arrêt du moteur  |
|                                | S'asseoir ou serrer le frein de stationnement  |

### Comprendre les options des menus de l'InfoCenter

Pour accéder au menu principal, appuyez sur n'importe quel bouton pendant que l'écran principal, des moteurs d'UC ou d'information de déplacement est ouvert, puis appuyez sur le bouton correspondant

au symbole . Cela vous amène au MENU PRINCIPAL.

Reportez-vous aux tableaux ci-après pour une description des options disponibles dans les différents menus :

## Menu principal

| Option de menu | Description   |
|----------------|---|
| ANOMALIES      | Le menu ANOMALIES contient la liste des anomalies récentes de la machine. Reportez-vous au <i>Manuel d'entretien</i> ou adressez-vous à votre distributeur Toro agréé pour plus de renseignements sur le menu ANOMALIES.  |
| ENTRETIEN      | Le menu ENTRETIEN contient des données relatives à la machine telles que le nombre d'heures de fonctionnement, les compteurs et l'étalonnage. Il vous permet aussi d'activer la procédure de rodage des unités de coupe. Voir le tableau <a href="#">Entretien (page 19)</a> .  |
| DIAGNOSTICS    | Le menu DIAGNOSTICS énumère les divers états et données actuels de la machine. Vous pouvez utiliser ces données pour détecter certains problèmes, car il vous indique rapidement quelles commandes de la machine sont activées/désactivées, et donne la liste des niveaux de commande (par ex. valeurs des capteurs). |
| RÉGLAGES       | Le menu RÉGLAGES permet de personnaliser et modifier les variables de configuration sur l'écran de l'InfoCenter. Voir le tableau <a href="#">Réglages (page 19)</a> .   |
| À PROPOS       | Le menu À PROPOS indique le numéro de modèle, le numéro de série et la version du logiciel de votre machine. Voir le tableau <a href="#">À propos (page 19)</a> .   |

## Anomalies

| Option de menu | Description  |
|----------------|--|
| CURRENT        | Indique le nombre total d'heures où le contact est établi, c'est-à-dire le nombre d'heures pendant lequel la clé est restée à la position CONTACT. |
| LAST           | Indique la dernière heure avec le contact établi au cours de laquelle l'anomalie s'est produite.   |
| FIRST          | Indique la première heure avec le contact établi au cours de laquelle l'anomalie s'est produite.   |
| OCCURRENCES    | Indique combien de fois l'anomalie s'est produite.   |

## Entretien

| Option de menu | Description   |
|----------------|---|
| HOURS          | Indique le nombre total d'heures de où le contact est établi, de fonctionnement du moteur et des cylindres, et de rodage des lames, ainsi que l'intervalle jusqu'au prochain entretien.       |
| COUNTS         | Indique le nombre de démarrages, tontes, pauses des unités de coupe et rodages des unités de coupe, ainsi que le nombre de fois où le moteur a été lancé plus de 30 secondes de suite.        |
| BACKLAP        | Engage/désengage la procédure de rodage des unités de coupe (quand vous engagez cette procédure, vous pouvez désengager le mode avec cette option ou en tournant la clé à la position ARRÊT). |
| CALIBRATION    | Permet d'étalonner le système de direction, le système de déplacement et les actionneurs de levage. Pour plus de renseignements sur l'étalonnage, voir le <i>manuel d'entretien</i> .         |

## Réglages

| Option de menu          | Description   |
|-------------------------|---|
| UNITÉS                  | Cette option permet de choisir les unités utilisées sur l'InfoCenter (métriques ou impériales). |
| LANGUE                  | Cette option permet de choisir la langue utilisée sur l'InfoCenter.                             |
| RÉTROÉCLAIRAGE          | Cette option permet de régler la luminosité de l'affichage LCD.                                 |
| CONTRASTE               | Cette option permet de régler le contraste de l'affichage LCD.                                  |
| MENUS PROTÉGÉS          | Permet d'accéder aux menus protégés par la saisie d'un code d'accès.                            |
| PROTÉGER LES PARAM.     | Permet de commander les menus protégés.   |
| RETOUR RÉGLAGES D'USINE | Permet de réinitialiser l'InfoCenter aux réglages par défaut.                                   |
| DURÉE DE PAUSE          | Permet de régler la temporisation de pause des unités de coupe.                                 |
| VITESSE DE CYLINDRES    | Permet de régler la vitesse des cylindres.  |

## Réglages (cont'd.)









|                       |  |
|-----------------------|--|
| VITESSE D'ABAISSEMENT | Définit la vitesse d'abaissement au sol des unités de coupe pour tondre.   |
| VITESSE DE RODAGE     | Permet de commander la vitesse de rodage des lames.  |
| CONTRÔLE DE LA TONTE  | Permet d'ACTIVER/DÉSACTIVER la fonction contrôle de la tonte.  |
| NOMBRE DE LAMES       | Commande le nombre de lames pour chaque cylindre. Ce réglage est seulement nécessaire si la fonction CONTRÔLE DE LA TONTE est ACTIVÉE. |
| HAUTEUR DE COUPE      | Règle la hauteur de coupe souhaitée. Ce réglage est seulement nécessaire si la fonction CONTRÔLE DE LA TONTE est ACTIVÉE.              |
| TONTE MAX.            | Règle la vitesse de déplacement maximale de la machine pendant la tonte.   |
| TRANSPORT MAX.        | Règle la vitesse de déplacement maximale de la machine pendant le transport.   |
| MARCHE ARRIÈRE MAX.   | Règle la vitesse de déplacement maximale de la machine pendant la tonte en marche arrière.   |
| RALENTIR POUR TOURNER | Active ou désactive la fonction ralentir pour tourner.   |
| KIT 3RM               | Active ou désactive le kit 3 roues motrices.   |

## À propos

| Option de menu | Description  |
|----------------|--|
| MODÈLE         | Indique le numéro de modèle de la machine.                                 |
| N° de série    | Indique le numéro de série de la machine.                                  |
| Version log.   | Indique la version du logiciel du contrôleur principal.                    |
| INFOCENTER     | Indique la version du logiciel de l'InfoCenter.                            |
| CU1            | Indique la version du logiciel du moteur de l'unité de coupe centrale.     |
| CU2            | Indique la version du logiciel du moteur de l'unité de coupe avant gauche. |
| CU3            | Indique la version du logiciel du moteur de l'unité de coupe avant droite. |
| ALTERNATEUR    | Indique le numéro de série de l'alternateur.                               |

## À propos (cont'd.)

**Remarque:** Si l'InfoCenter accepte le code PIN et que le menu protégé est déverrouillé, « PIN » apparaît dans le coin supérieur droit de l'écran.

|   |   |
|---|---|
| LL1        | Indique le numéro et la version du logiciel de l'unité de coupe centrale.                 |
| LL2        | Indique le numéro et la version du logiciel de l'unité de coupe avant gauche.             |
| LL3        | Indique le numéro et la version du logiciel de l'unité de coupe avant droite.             |
| TRACTION1  | Indique le numéro et la version du logiciel du moteur de traction avant droit.            |
| TRACTION2  | Indique le numéro et la version du logiciel du moteur de traction avant gauche.           |
| DIRECTION  | Indique le numéro et la version du logiciel du moteur de direction arrière.               |
| BUS CAN    | Indique l'état du bus de communication de la machine.                                     |
| TRACTION3  | Indique le numéro et la version du logiciel du kit 3 roues motrices (selon l'équipement). |

**Remarque:**  Protégé sous Menus protégés – accessible uniquement à l'aide d'un code PIN; voir [Accès aux menus protégés \(page 20\)](#).

### Accès aux menus protégés

**Remarque:** Le code PIN par défaut à la sortie d'usine de la machine est 0000 ou 1234.

Si vous changez de code PIN et que vous l'oubliez, demandez l'aide de votre distributeur Toro agréé.

1. Dans le MENU PRINCIPAL, appuyez sur le bouton central pour naviguer jusqu'au menu RÉGLAGES, puis appuyez sur le bouton droit.
2. Dans le menu RÉGLAGES, appuyez sur le bouton central pour naviguer jusqu'à MENUS PROTÉGÉS et appuyez sur le bouton droit.
3. Pour saisir le code PIN, appuyez sur le bouton central jusqu'à ce que le premier chiffre correct s'affiche, puis appuyez sur le bouton droit pour passer au chiffre suivant. Répétez cette procédure jusqu'à ce que le dernier chiffre soit saisi, puis appuyez une nouvelle fois sur le bouton droit.
4. Appuyez sur le bouton central pour saisir le code PIN.

Attendez que le témoin rouge s'allume sur l'InfoCenter.

Vous pouvez visualiser et modifier les paramètres du menu protégé. Après avoir ouvert le menu protégé, naviguez jusqu'à l'option Protéger les param. Appuyez sur le bouton droit pour modifier le réglage.

- Si vous réglez l'option Protéger les param. sur OFF (désactivée), vous pouvez afficher et modifier les réglages du menu protégé, et afficher également les écrans d'information moteurs UC et de déplacement sans avoir à saisir le code PIN.
- Si vous réglez l'option Protéger les param. sur ON (activée), les options protégées sont masquées et vous devez saisir le code PIN pour pouvoir modifier les réglages du menu protégé.

Après avoir programmé le code PIN, tournez la clé à la position ARRÊT puis ramenez-la à la position CONTACT pour activer et sauvegarder cette fonction.

**Remarque:** Tournez la clé de contact à la position ARRÊT, puis à la position CONTACT pour verrouiller le menu protégé.

### Programmation du code d'accès de configuration de la machine

Vous pouvez programmer un code d'accès sur l'InfoCenter pour interdire aux opérateurs non autorisés d'accéder à certains écrans de l'InfoCenter. Voir la section [Comprendre les options des menus de l'InfoCenter \(page 18\)](#) pour savoir quels écrans de l'InfoCenter sont protégés par un code d'accès.

1. Dans le menu RÉGLAGES, sélectionnez l'option PROTÉGER LES PARAM..
2. Activez l'option PROTÉGER LES PARAM (ON)
3. À l'invite, saisissez un code d'accès à 4 chiffres.
4. Tournez la clé de contact à la position ARRÊT pour enregistrer le code.

**Remarque:** Si vous oubliez le code d'accès utilisateur, vous pouvez demander un code d'accès temporaire à votre distributeur Toro agréé.

### Comprendre le témoin d'anomalie

Si une anomalie se produit, un code d'anomalie s'affiche sur l'écran de InfoCenter et un témoin rouge clignote au-dessus de l'écran.

L'anomalie est enregistrée dans un journal situé dans le menu ANOMALIES qui permet d'identifier le problème à l'origine de l'anomalie.

Pour une liste des anomalies, voir le *Manuel d'entretien* ou adressez-vous à un distributeur Toro agréé.

## Connecteurs d'alimentation principale

Avant d'intervenir sur la machine ou d'installer, de retirer ou d'intervenir sur les unités de coupe, déconnectez la machine de l'alimentation électrique en débranchant les connecteurs d'alimentation principale (Figure 24) situés à la base de l'arceau de sécurité, sur le côté gauche du groupe de déplacement. Branchez les connecteurs ensemble avant d'utiliser la machine.

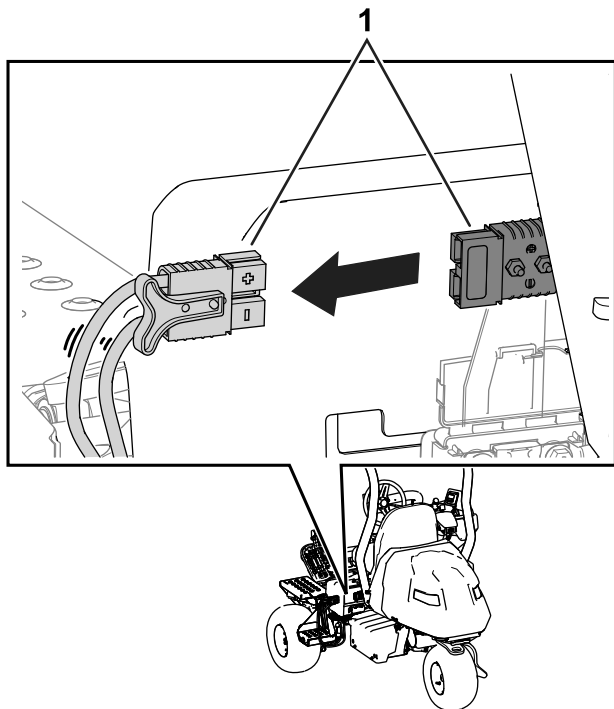

Figure 24

g236363

1. Connecteurs d'alimentation principale

### ⚠ PRUDENCE

Si vous ne déconnectez pas la machine de l'alimentation électrique, quelqu'un pourrait la mettre en marche accidentellement et causer de graves blessures.

Débranchez toujours les connecteurs avant d'intervenir sur la machine.

## Robinet d'arrivée de carburant

Le robinet d'arrivée de carburant permet de régler le débit de carburant vers le moteur. Le robinet se trouve sous le capot, à côté du filtre à charbon actif.

La Figure 25 montre le robinet en position OUVÉRTE. Pour fermer le robinet, tournez-le dans le sens horaire (Figure 25) à la position FERMÉE.

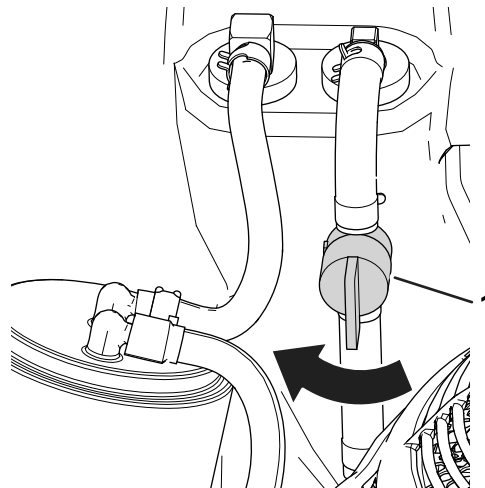

Figure 25

g280170

1. Robinet d'arrivée de carburant (position OUVÉRTE)

## Caractéristiques techniques

Voir la Figure 26 et le Tableau des spécifications (page 22) pour les connaître les dimensions et le poids.

**Remarque:** Les spécifications et la conception peuvent faire l'objet de modifications sans préavis.

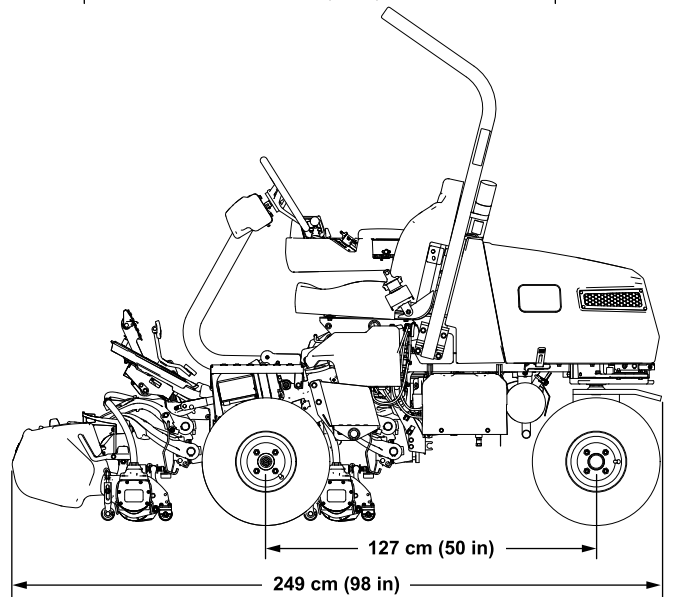
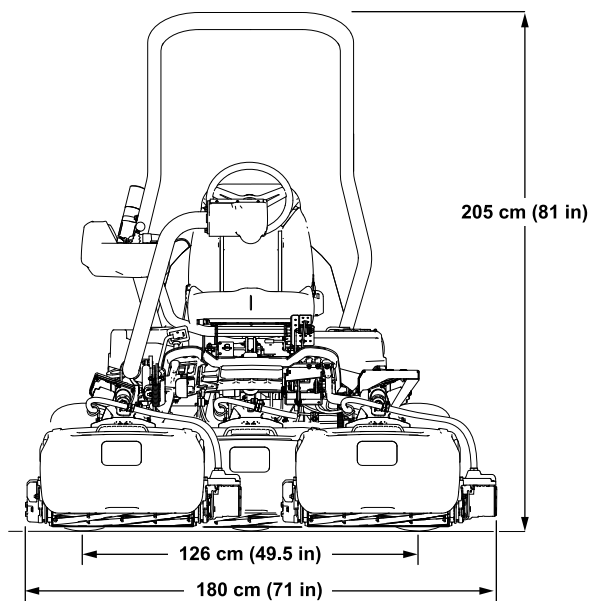

g287310

**Figure 26**

## Tableau des spécifications

|  |                  |
|--|------------------|
| <b>Largeur de coupe</b>  | 151 cm (59,5 po) |
| <b>Voie</b>  | 126 cm (49,5 po) |
| <b>Empattement</b>   | 127 cm (50 po)   |
| <b>Longueur hors tout (avec bacs)</b>  | 249 cm (98 po)   |
| <b>Largeur hors tout</b>   | 180 cm (71 po)   |
| <b>Hauteur hors tout</b>   | 205 cm (81 po)   |
| <b>Poids*</b>  | 737 g (1 625 lb) |
| *Groupe de déplacement avec unités de coupe à 11 lames, sans carburant, sans utilisateur et avec siège standard. |                  |

## Outils et accessoires

Une sélection d'outils et accessoires agréés par Toro est disponible pour augmenter et améliorer les capacités de la machine. Pour obtenir la liste de tous les accessoires et outils agréés, contactez votre dépositaire-réparateur ou votre distributeur Toro agréé, ou rendez-vous sur [www.Toro.com](http://www.Toro.com).

Pour garantir un rendement optimal et conserver la certification de sécurité de la machine, utilisez uniquement des pièces de rechange et accessoires Toro d'origine. Les pièces de rechange et accessoires d'autres constructeurs peuvent être dangereux et leur utilisation risque d'annuler la garantie de la machine.

# Utilisation

## Avant l'utilisation

### Consignes de sécurité avant l'utilisation

#### Consignes de sécurité générales

- Ne confiez jamais l'utilisation ou l'entretien de la machine à des enfants ou à des personnes non qualifiées. La réglementation locale peut imposer un âge minimum pour les utilisateurs. Le propriétaire de la machine doit assurer la formation de tous les utilisateurs et mécaniciens.
- Familiarisez-vous avec le maniement correct du matériel, les commandes et les symboles de sécurité.
- Avant de quitter la position d'utilisation, serrez le frein de stationnement, coupez le moteur, enlevez la clé et attendez l'arrêt complet de toutes les pièces mobiles. Laissez refroidir la machine avant de la régler, la nettoyer, la remiser ou la réparer.
- Apprenez à arrêter la machine et à couper le moteur rapidement.
- Vérifiez toujours que les commandes de présence de l'utilisateur, les contacteurs de sécurité et les dispositifs de sécurité sont en place et fonctionnent correctement. N'utilisez pas la machine en cas de mauvais fonctionnement.
- Avant de tondre, vérifiez toujours que les unités de coupe sont en bon état de marche.
- Inspectez la zone de travail et enlevez tout objet pouvant être projeté par la machine.

#### Consignes de sécurité relatives au carburant

- Faites preuve de la plus grande prudence quand vous manipulez du carburant, en raison de son inflammabilité et du risque d'explosion des vapeurs qu'il dégage.
- Éteignez cigarettes, cigares, pipes et autres sources d'étincelles.
- Utilisez exclusivement un bidon à carburant homologué.
- N'enlevez pas le bouchon du réservoir de carburant et n'ajoutez pas de carburant quand le moteur tourne ou est encore chaud.
- N'ajoutez pas de carburant et ne vidangez pas le réservoir dans un local fermé.
- Ne remisez pas la machine ni les bidons de carburant à proximité d'une flamme nue, d'une

source d'étincelles ou d'une veilleuse, telle celle d'un chauffe-eau ou autre appareil.

- Si vous renversez du carburant, ne mettez pas le moteur en marche. Évitez toute source possible d'inflammation jusqu'à dissipation complète des vapeurs de carburant.

### Spécifications pour le carburant

**Capacité du réservoir de carburant :** 18,5 L (4,9 gallons américains)

**Carburant recommandé :** essence sans plomb avec indice d'octane de 87 ou plus (méthode de calcul  $[R+M]/2$ ).

**Éthanol :** de l'essence contenant jusqu'à 10 % d'éthanol (essence-alcool) ou 15 % de MTBE (éther méthyltertiobutylrique) par volume peut être utilisée à la rigueur. L'éthanol et le MTBE sont deux produits différents. L'utilisation d'essence contenant 15 % d'éthanol (E15) par volume n'est pas agréée.

- **N'utilisez jamais d'essence contenant plus de 10 % d'éthanol par volume**, comme E15 (qui contient 15 % d'éthanol), E20 (qui contient 20 % d'éthanol) ou E85 (qui contient jusqu'à 85 % d'éthanol).
- N'utilisez **pas** de carburant contenant du méthanol.
- Ne stockez **pas** le carburant dans le réservoir ou dans des bidons de carburant pendant l'hiver, à moins d'utiliser un stabilisateur de carburant.
- N'ajoutez **pas** d'huile à l'essence.
- Pour des résultats optimaux, utilisez uniquement du carburant propre et frais (conservé depuis moins d'un mois).
- L'utilisation d'essence non agréée peut entraîner des problèmes de performances et/ou des dommages au moteur qui peuvent ne pas être couverts par la garantie.

**Important: N'utilisez pas d'additifs de carburant autres qu'un stabilisateur/conditionneur.**

**N'utilisez pas de stabilisateurs à base d'alcools tels que l'éthanol, le méthanol ou l'isopropanol.**

### Remplissage du réservoir de carburant

1. Serrez le frein de stationnement, coupez le moteur, enlevez la clé et attendez l'arrêt complet de tout mouvement.
2. Nettoyez la surface autour du bouchon du réservoir de carburant et enlevez le bouchon (Figure 27).

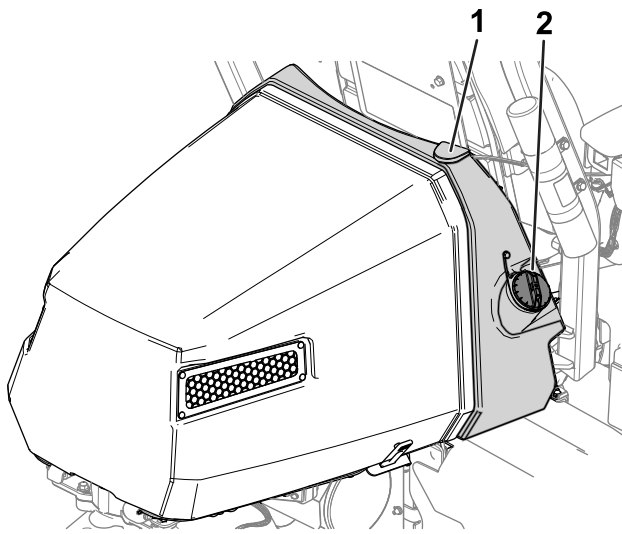

Figure 27

g274664

1. Réservoir de carburant      2. Bouchon du réservoir de carburant

3. Remplissez le réservoir de carburant jusqu'à 25 mm (1 po) au-dessous de la base du goulot de remplissage. L'espace au-dessus doit rester vide pour permettre au carburant de se dilater.

**Important:** Ne remplissez pas complètement le réservoir de carburant.

4. Remettez le bouchon en place.

**Remarque:** Vous entendrez un déclic quand le bouchon sera complètement fermé.

5. Essayez le carburant éventuellement répandu.

## Identification des unités de coupe

L'InfoCenter utilise les chiffres 1, 2 et 3 pour identifier chaque unité de coupe (par ex. UC1, UC2 et UC3 dans le menu À PROPOS).

- **1** correspond à l'unité de coupe centrale (Figure 28)
- **2** correspond à l'unité de coupe avant gauche (Figure 28)
- **3** correspond à l'unité de coupe avant droite (Figure 28)

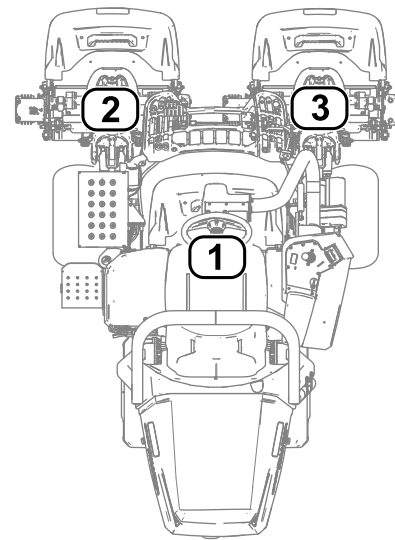

Figure 28

g289940

1. Unité de coupe centrale      3. Unité de coupe avant droite
2. Unité de coupe avant gauche

## Utilisation de l'InfoCenter pour régler les paramètres de la machine

Vous pouvez utiliser l'InfoCenter pour régler les paramètres suivants de la machine :

- **Durée de pause;** voir [Réglage de la temporisation de pause des unités de coupe \(page 25\)](#).
- **Vitesse des cylindres pendant la tonte;** voir [Réglage de la vitesse des cylindres de tonte \(page 25\)](#).
- **Vitesse des cylindres pendant le rodage des lames des unités de coupe;** voir [Réglage de la vitesse de rotation des cylindres pendant le rodage \(page 25\)](#).
- **Contrôle de la tonte;** voir [Réglage de la fonction contrôle de la tonte \(page 26\)](#).
- **Hauteur de coupe;** voir [Réglage de la hauteur de coupe \(page 26\)](#).
- **Nombre de lames des unités de coupe;** voir [Réglage du nombre de lames des unités de coupe \(page 26\)](#).
- **Vitesse de tonte maximale;** voir [Réglage de la vitesse de tonte maximale \(page 26\)](#).
- **Vitesse d'abaissement des unités de coupe;** voir [Réglage de la vitesse d'abaissement des unités de coupe \(page 25\)](#).
- **Vitesse de transport maximale;** voir [Réglage de la vitesse de transport maximale \(page 26\)](#).



- **Vitesse de marche arrière maximale**; voir [Réglage de la vitesse de marche arrière maximale \(page 27\)](#).
- **Ralentir pour tourner**; voir [Réglage de la fonction Ralentir pour tourner \(page 27\)](#).
- **Désactivation du kit 3 roues motrices (selon l'équipement)**; voir [Désactivation du kit 3 roues motrices \(selon l'équipement\) \(page 27\)](#).

**Remarque:** Chaque réglage est protégé par un code d'accès. Vous devrez peut-être entrer un code d'accès pour modifier les réglages.

## Réglage de la temporisation de pause des unités de coupe

Naviguez jusqu'à l'option DURÉE DE PAUSE pour régler la temporisation de pause des unités de coupe. La fonction temporisation de pause des unités de coupe permet d'arrêter les unités de coupe sans les lever. Le réglage de la temporisation représente la durée maximale pendant laquelle le levier de levée/descente doit rester à la position arrière pour activer cette fonction.

Le tableau suivant indique les différentes durées de pause des unités de coupe et les numéros de réglage correspondants :

### Options de temporisation de pause

| Numéro de réglage | Temporisation (secondes) |
|-------------------|--------------------------|
| 1                 | Désactivation            |
| 2                 | 0,050                    |
| 3                 | 0,100                    |
| 4                 | 0,150                    |
| 5                 | 0,200                    |
| 6                 | 0,250                    |
| 7                 | 0,300                    |
| 8                 | 0,350                    |
| 9                 | 0,400                    |
| 10                | 0,450                    |

**Remarque:** Le réglage par défaut d'usine est 1, ce qui désactive la fonction.

## Réglage de la vitesse des cylindres de tonte

Naviguez jusqu'à l'option VITESSE DES CYLINDRES pour régler la vitesse de rotation des cylindres pendant la tonte. Vous pouvez modifier ce réglage lorsque l'option contrôle de la tonte est désactivée (OFF); voir [Réglage de la fonction contrôle de la tonte \(page 26\)](#).

Voir dans le tableau suivant les options de vitesse des cylindres et les numéros de réglage correspondants :

### Options de vitesse des cylindres de tonte

| Numéro de réglage | Vitesse des cylindres (tr/min) |
|-------------------|--------------------------------|
| 1                 | 800                            |
| 2                 | 950                            |
| 3                 | 1100                           |
| 4                 | 1250                           |
| 5                 | 1400                           |
| 6                 | 1550                           |
| 7                 | 1700                           |
| 8                 | 1850                           |
| 9                 | 2000                           |

**Remarque:** Le réglage par défaut est 2000 tr/min (numéro de réglage 9).

## Réglage de la vitesse d'abaissement des unités de coupe

Naviguez jusqu'à l'option VITESSE D'ABAISSEMENT pour programmer la vitesse d'abaissement au sol des unités de coupe pour la tonte. Vous pouvez alterner entre 1 (vitesse la plus basse) et 9 (vitesse la plus élevée).

Contrôlez la vitesse d'abaissement avant de commencer à tondre. Réglez la vitesse à votre convenance.

**Remarque:** Le réglage par défaut est 5.

## Réglage de la vitesse de rotation des cylindres pendant le rodage

Naviguez jusqu'à l'option VITESSE DE RODAGE pour régler la vitesse de rotation des cylindres pendant le rodage.

Voir dans le tableau suivant les options de vitesse des cylindres et les numéros de réglage correspondants :

### Options de vitesse de rotation des cylindres pendant le rodage

| Numéro de réglage | Vitesse des cylindres (tr/min) |
|-------------------|--------------------------------|
| 1                 | 200                            |
| 2                 | 240                            |
| 3                 | 280                            |

## Options de vitesse de rotation des cylindres pendant le rodage (cont'd.)

|   |     |
|---|-----|
| 4 | 320 |
| 5 | 360 |
| 6 | 400 |
| 7 | 440 |
| 8 | 480 |
| 9 | 520 |

**Remarque:** Le réglage par défaut est 200 tr/min (numéro de réglage 1).

## Réglage de la fonction contrôle de la tonte

### Comprendre le système Radius-Dependent-Speed (RDS)

Pour obtenir une qualité de coupe constante et un aspect uniforme après la tonte, la machine est équipée du système Radius Dependent Speed™ (RDS) (brevet en instance). Le système RDS est une fonction de contrôle de la tonte et de vitesse des roues indépendante qui fait varier la vitesse de chaque moteur de cylindre et de chaque moteur de traction afin de maintenir une coupe constante et de réduire les marques sur le gazon quand vous changez de direction pendant la tonte.

Lorsque la machine change de direction en cours de tonte (par ex. pendant la passe de nettoyage), le cylindre à l'intérieur du virage tourne plus lentement que celui à l'extérieur du virage. Le cylindre central fait la moyenne de vitesse des deux cylindres intérieur et extérieur afin que les trois unités de coupe produisent la même coupe. Plus le virage est serré, plus la différence de vitesse des cylindres est grande. En outre, si la vitesse de la machine change en cours de tonte, le système RDS ajuste la vitesse des cylindres pour maintenir une coupe constante. Cette fonction réduit l'éclaircissement du gazon au niveau du cylindre intérieur (comparé aux autres tondeuses de verts autoportées), ce qui permet de pratiquement éliminer la « zone triplex ».

Le système RDS ajuste également la vitesse de chaque moteur de roue durant un virage, comme il le fait pour les moteurs de cylindres. Le moteur de la roue intérieure tourne plus lentement que celui de la roue extérieure. Cela minimise le frottement des roues dans les virages et peut réduire la « zone triplex ».

## Réglage de la fonction contrôle de la tonte

Naviguez jusqu'à l'option CONTRÔLE DE LA TONTE pour programmer la fonction RDS.

- Option Contrôle de la tonte **ACTIVÉE** : la machine utilise les réglages des options HAUTEUR DE COUPE et NOMBRE DE LAMES, ainsi que les vitesses des roues droites et gauches, pour déterminer la vitesse de chaque cylindre.
- Option Contrôle de la tonte **DÉSACTIVÉE** : la machine utilise les réglages de l'option VITESSE DES CYLINDRES.

**Remarque:** L'option est **ACTIVÉE** par défaut.

## Réglage de la hauteur de coupe

Naviguez jusqu'à l'option HAUTEUR DE COUPE pour régler la hauteur de coupe. L'option Contrôle de la tonte doit être **ACTIVÉE** pour que cette fonction soit disponible; voir [Réglage de la fonction contrôle de la tonte \(page 26\)](#).

**Remarque:** Le réglage par défaut est 3,2 mm (0,125 po).

## Réglage du nombre de lames des unités de coupe

Naviguez jusqu'à l'option NOMBRE DE LAMES pour régler le nombre de lames des unités de coupe. Déterminez le nombre de lames des unités de coupe montées sur la machine et choisissez la valeur correspondante (5, 8, 11 ou 14).

**Remarque:** La valeur par défaut est 11.

## Réglage de la vitesse de tonte maximale

Naviguez jusqu'à l'option TONTE MAX. pour régler la vitesse de tonte maximale. Vous pouvez régler la vitesse de 4,8 à 8 km/h (3 à 5 mi/h) par paliers de 0,3 km/h (0,2 mi/h).

**Remarque:** Le réglage par défaut est 6,1 km/h (3,8 mi/h).

## Réglage de la vitesse de transport maximale

Naviguez jusqu'à l'option TRANSPORT MAX. pour régler la vitesse de transport maximale. Vous pouvez régler la vitesse de 8 à 16 km/h (5 à 10 mi/h) par paliers de 0,8 km/h (0,5 mi/h).

**Remarque:** Le réglage par défaut est 16 km/h (10 mi/h).

## Réglage de la vitesse de marche arrière maximale

Naviguez jusqu'à l'option MARCHE ARRIÈRE MAX. pour régler la vitesse de marche arrière maximale. Vous pouvez régler la vitesse de 3,2 à 8 km/h (2 à 5 mi/h) par paliers de 0,8 km/h (0,5 mi/h).

**Remarque:** Le réglage par défaut est 4 km/h (2,5 mi/h).

**Remarque:** Pour les logiciels machine versions A à D, la vitesse maximale est 4,8 km/h (3 mi/h). Mettez à jour le logiciel de la machine afin de pouvoir régler la vitesse maximale à 8 km/h (5 mi/h).

## Réglage de la fonction Ralentir pour tourner

Naviguez jusqu'à l'option RALENTIR ET TOURNER pour régler la fonction ralentir pour tourner. La fonction Ralentir pour tourner réduit la vitesse de la machine pendant que vous la faites tourner pour exécuter une nouvelle passe sur le vert.

**Remarque:** L'option est DÉACTIVÉE par défaut.

## Désactivation du kit 3 roues motrices (selon l'équipement)

Naviguez jusqu'à l'option KIT 3RM pour désactiver le kit 3 roues motrices (selon l'équipement).

**Remarque:** Le kit 3 roues motrices est automatiquement activé lorsque vous l'installez.

## Comprendre les messages de l'InfoCenter

Lors de l'étalonnage de la machine, des messages s'affichent dans l'InfoCenter. Ces messages ont pour objet de vous guider dans le processus d'étalonnage.

Consultez la liste des messages dans le tableau suivant :

### Messages

| Numéro du message | Texte du message de l'InfoCenter   |
|-------------------|--|
| 1                 | Ramener pédale en position neutre  |
| 4                 | Amener et maintenir la pédale en position marche avant max.                  |
| 5                 | Étalonnage de position marche avant max. réussi                              |
| 9                 | Échec d'étalonnage de position marche avant max. Tension hors spécifications |

### Messages (cont'd.)

|     |  |
|-----|--|
| 13  | Amener et maintenir la pédale en position marche arrière max.                  |
| 14  | Étalonnage de position marche arrière max. réussi                              |
| 16  | Échec d'étalonnage de position marche arrière max. Tension hors spécifications |
| 17  | Échec de l'étalonnage. Position de pédale inconnue                             |
| 18  | Ramener pédale en position neutre. Continuer?                                  |
| 100 | Étalonnage engagé  |
| 101 | Étalonnage terminé   |
| 102 | Établir puis couper le contact   |
| 110 | Interdire l'étalonnage. Pas de réponse du composant                            |
| 111 | Interdire l'étalonnage. Composant pas prêt                                     |
| 112 | Interdire l'étalonnage. Anomalie active  |
| 113 | Interdire l'étalonnage. Siège vide   |
| 114 | Interdire l'étalonnage. Pas en position neutre                                 |
| 115 | Interdire l'étalonnage. En position neutre                                     |
| 116 | Interdire l'étalonnage. Frein de stationnement serré                           |
| 300 | Ramener pédale en position neutre  |
| 301 | Centrer le volant. Continuer?  |
| 302 | Centrer la roue arrière manuellement. Continuer?                               |
| 303 | Tourner la roue arrière à fond à gauche. Continuer?                            |
| 304 | Tourner la roue arrière à fond à droite. Continuer?                            |
| 305 | Centre de roue arrière hors plage  |
| 306 | Angle de roue arrière hors plage   |
| 400 | Attention : la machine doit être sur des chandelles. Continuer?                |
| 401 | Interdire l'étalonnage. Contacteur ouvert                                      |
| 402 | Interdire l'étalonnage. Pédale en position neutre                              |
| 403 | Ramener pédale en position neutre  |
| 404 | Attendre l'arrêt des roues   |
| 405 | Amener et maintenir la pédale en position marche avant max.                    |
| 406 | Étalonnage actif. Maintenir pédale   |
| 500 | Déploiement levée/descente actif   |
| 501 | Rétraction levée/descente actif  |
| 502 | Placer levier en position descente   |
| 503 | Placer levier en position levage   |
| 504 | L'unité de coupe est-elle installée? Continuer?                                |

## Messages (cont'd.)

|      |   |
|------|---|
| 1100 | Messages de diagnostic de déplacement activés |
| 1101 | Messages de diagnostic de direction activés   |

## Inclinaison du volant

Vous pouvez incliner le volant à une position d'utilisation confortable.

1. Desserrez les boulons (Figure 29) qui fixent le volant au bras de direction.

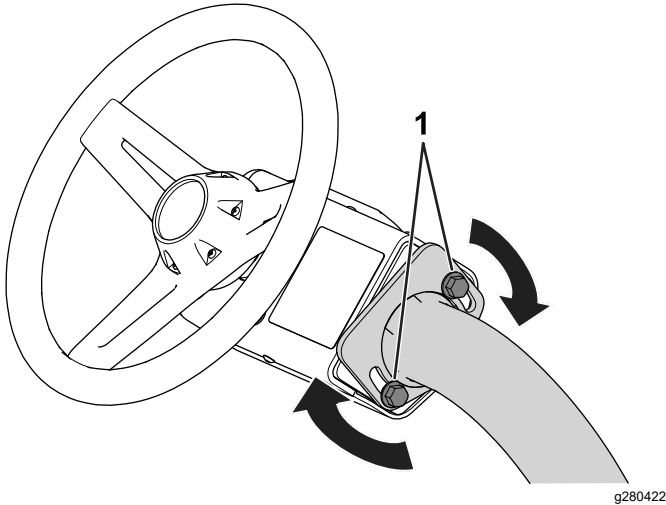

Figure 29

1. Boulon

2. Inclinez le volant à une position confortable.
3. Resserrez les boulons (Figure 29) pour bloquer le volant à la position choisie.

## Procédures d'entretien quotidien

**Périodicité des entretiens:** À chaque utilisation ou une fois par jour

Avant de démarrer la machine chaque jour, effectuez les procédures suivantes :

- Contrôlez le niveau d'huile moteur; voir [Contrôle du niveau d'huile moteur \(page 42\)](#).
- Contrôlez le contact cylindre/contre-lame; voir [Contrôle du contact cylindre/contre-lame \(page 56\)](#).
- Contrôlez la pression des pneus; voir [Contrôle de la pression des pneus \(page 50\)](#).
- Contrôlez le système de sécurité; voir [Principe du système de sécurité \(page 30\)](#).

- Contrôlez le niveau de carburant et faites l'appoint si nécessaire; voir [Remplissage du réservoir de carburant \(page 23\)](#).
- Actionnez le frein de stationnement pour vérifier qu'il fonctionne correctement et qu'il s'engage; voir [Frein de stationnement \(page 16\)](#).

## Pendant l'utilisation

### Consignes de sécurité pendant l'utilisation

### Consignes de sécurité générales

- Le propriétaire/l'utilisateur est responsable des accidents pouvant entraîner des dommages corporels et matériels et peut les prévenir.
- Portez des vêtements appropriés, y compris une protection oculaire, un pantalon, des chaussures solides à semelle antidérapante et des protecteurs d'oreilles. Si vos cheveux sont longs, attachez-les et ne portez pas de vêtements amples ni de bijoux pendants.
- N'utilisez pas la machine si vous êtes fatigué(e), malade ou sous l'emprise de l'alcool, de médicaments ou de drogues.
- Accordez toute votre attention à l'utilisation de la machine. Ne vous livrez à aucune activité risquant de vous distraire, au risque de causer des dommages corporels ou matériels.
- Avant de démarrer le moteur, assurez-vous que tous les embrayages sont au point mort, que le frein de stationnement est serré et que vous êtes au poste d'utilisation.
- Ne transportez jamais de passagers sur la machine.
- N'admettez personne, notamment les enfants, dans le périmètre de travail. Si d'autres personnes doivent obligatoirement être présentes, faites preuve de prudence et vérifiez que les bacs de ramassage sont en place sur la machine.
- N'utilisez la machine que si la visibilité est bonne afin d'éviter les trous ou autres dangers cachés.
- Évitez de tondre quand l'herbe est humide, car la perte de motricité peut faire déraiper la machine.
- N'approchez pas les pieds et les mains des unités de coupe.
- Avant de faire marche arrière, vérifiez que la voie est libre juste derrière la machine et sur sa trajectoire.

- Faites preuve de prudence à l'approche de tournants sans visibilité, de buissons, d'arbres ou d'autres objets susceptibles de gêner la vue.
- Arrêtez les unités de coupe quand vous ne tondez pas.
- Ralentissez et faites preuve de prudence quand vous changez de direction, ainsi que pour traverser des routes et des trottoirs avec la machine. Cédez toujours la priorité.
- Ne faites tourner le moteur que dans des lieux bien aérés. Les gaz d'échappement contiennent du monoxyde de carbone dont l'inhalation est mortelle.
- Ne laissez pas la machine en marche sans surveillance.
- Avant de quitter la position d'utilisation :
  - Garez la machine sur une surface plane et horizontale.
  - Abaissez les unités de coupe au sol et vérifiez qu'elles sont débrayées.
  - Serrez le frein de stationnement.
  - Coupez le moteur et enlevez la clé.
  - Attendez l'arrêt complet de tout mouvement.
- N'utilisez la machine que si la visibilité est suffisante et dans de bonnes conditions météorologiques. N'utilisez pas la machine si la foudre menace.

graves, voire mortels. Vous êtes responsable de la sécurité d'utilisation de la machine sur les pentes. L'utilisation de la machine sur une pente, quelle qu'elle soit, demande une attention particulière.

- Évaluez l'état du terrain, étudiez-le et balisez-le pour déterminer si la pente permet d'utiliser la machine sans risque. Faites toujours preuve de bon sens et de discernement quand vous réalisez cette étude.
- Lisez les instructions relatives à l'utilisation sur les pentes ci-dessous avant d'utiliser la machine sur une pente. Avant d'utiliser la machine, examinez l'état actuel du terrain pour déterminer s'il se prête à l'utilisation de la machine. Les variations de terrain peuvent modifier le fonctionnement de la machine sur les pentes.
- Évitez de démarrer, de vous arrêter ou de tourner sur les pentes. Évitez de changer brusquement de vitesse ou de direction. Dans les virages, procédez lentement et progressivement.
- N'utilisez pas la machine si la motricité, la direction ou la stabilité peuvent être compromises.
- Enlevez ou balisez les obstacles tels que fossés, trous, ornières, bosses, rochers ou autres dangers cachés. L'herbe haute peut masquer les obstructions. Les irrégularités du terrain peuvent provoquer le retournement de la machine.
- Tenez compte du fait que la motricité de la machine peut être réduite sur l'herbe humide, en travers des pentes ou en descente. La perte d'adhérence des roues motrices peut faire déraper la machine et entraîner la perte du freinage et de la direction.
- Faites preuve de la plus grande prudence lorsque vous utilisez la machine près de fortes dénivellations, de fossés, de berges, d'étendues d'eau ou autres dangers. La machine pourrait se retourner brusquement si une roue passe par-dessus une dénivellation quelconque et se retrouve dans le vide, ou si un bord s'effondre. Établissez une zone de sécurité entre la machine et tout danger potentiel.
- Repérez les dangers potentiels depuis le bas de la pente. Si vous constatez la présence de dangers, tondez la pente avec une machine à conducteur marchant.
- Dans la mesure du possible, gardez les unités de coupe abaissées au sol quand vous utilisez la machine sur des pentes. Si vous levez les unités de coupe alors que la machine se déplace sur une pente, elle peut devenir instable.
- Redoublez de prudence quand des systèmes de ramassage ou d'autres accessoires sont montés sur la machine. Ceux-ci peuvent modifier la stabilité et entraîner la perte de contrôle de la machine.

## **Système de protection antiretournement (ROPS) – Sécurité**

- Ne retirez aucun des composants du système ROPS de la machine.
- Attachez la ceinture de sécurité et apprenez à la détacher rapidement en cas d'urgence.
- Attachez toujours votre ceinture de sécurité.
- Vérifiez soigneusement où se trouvent les obstacles en hauteur et ne les touchez pas.
- Maintenez le système ROPS en bon état en vérifiant minutieusement et régulièrement s'il est endommagé et en maintenant toutes les fixations bien serrées.
- Remplacez tous les composants du système ROPS qui sont endommagés. Ne les réparez pas et ne les modifiez pas.

## **Consignes de sécurité concernant l'utilisation sur les pentes**

- Les pentes augmentent significativement les risques de perte de contrôle et de retournement de la machine pouvant entraîner des accidents

# Rodage de la machine

Lisez les procédures de vidange d'huile et d'entretien recommandées pendant le rodage dans le *manuel du propriétaire* du moteur fourni avec la machine.

La machine est rodée après seulement 8 heures de fonctionnement.

Comme les premières heures de fonctionnement sont critiques pour la fiabilité future de la machine, surveillez étroitement son fonctionnement et ses performances pour noter et corriger les anomalies mineures qui pourraient dégénérer en problèmes majeurs. Examinez fréquemment la machine pendant le rodage pour détecter des signes éventuels de fuites d'huile, fixations desserrées ou autres anomalies.

## Démarrage du moteur

**Remarque:** Examinez la surface sous les unités de coupe pour vous assurer qu'elle est parfaitement dégagée de tout débris.

1. Pour démarrer un moteur froid, placez la commande de starter en position FERMÉE.
2. Insérez et tournez la clé à la position CONTACT.
3. Attendez que l'écran de présentation s'affiche sur l'InfoCenter, puis tournez la clé à la position DÉMARRAGE jusqu'à ce que le moteur démarre.
4. Lorsque le moteur démarre, relâchez la clé; elle revient alors automatiquement à la position CONTACT.
5. Réglez le starter pour que le moteur tourne régulièrement. Dès que possible, ouvrez le volet de starter en tirant la commande en arrière, à la position OUVERTE.

**Remarque:** Le starter n'est pas ou presque pas nécessaire si le moteur est chaud.

**Remarque:** Une anomalie se produit si vous lancez le moteur plus de 30 secondes de suite.

## Contrôle de la machine après le démarrage du moteur

1. Asseyez-vous sur le siège et attachez la ceinture de sécurité.
2. Placez la commande de fonction en position TONTE.
3. Desserrez le frein de stationnement.
4. Poussez momentanément le levier de levée/descente en avant.

Les unités de coupe doivent s'abaisser et tous les cylindres doivent tourner.

5. Tirez le levier de levée/descente en arrière.

Les cylindres de coupe doivent s'arrêter de tourner et les unités de coupe doivent s'élever à la position de transport maximale.

## Arrêt du moteur

1. Amenez la machine sur une surface plane et horizontale.
2. Amenez le sélecteur de fonction en position POINT MORT.
3. Serrez le frein de stationnement.
4. Tournez la clé à la position ARRÊT pour couper le moteur.
5. Enlevez la clé de contact.

## Principe du système de sécurité

**Périodicité des entretiens:** À chaque utilisation ou une fois par jour

### **⚠ PRUDENCE**

**Si les contacteurs de sécurité sont déconnectés ou endommagés, la machine peut se mettre en marche inopinément et causer des blessures.**

- **Ne modifiez pas abusivement les contacteurs de sécurité.**
- **Vérifiez chaque jour le fonctionnement des contacteurs de sécurité et remplacez ceux qui sont endommagés avant d'utiliser la machine.**

Le rôle du système de sécurité est d'empêcher le fonctionnement de la machine si cela peut vous exposer à des blessures ou endommager la machine.

Le système de sécurité empêche la machine de se déplacer, sauf si :

- Le frein de stationnement est desserré.
- Vous êtes assis(e) sur le siège du conducteur.
- Le sélecteur de fonction est à la position TONTE ou TRANSPORT.

En outre, le système de sécurité interdit le fonctionnement des cylindres, sauf si le sélecteur de fonction est à la position TONTE (sauf si la machine est en mode rodage).

## Contrôle du système de sécurité

Effectuez la procédure suivante pour contrôler le système de sécurité :

- Soulevez-vous du siège, démarrez le moteur, desserrez le frein de stationnement, placez le sélecteur de fonction à la position TONTE ou TRANSPORT, puis appuyez sur la pédale de déplacement.

La machine ne doit pas se déplacer si vous n'êtes pas assis(e) sur le siège. Cela signifie que le système de sécurité fonctionne correctement. Corrigez le problème en cas de mauvais fonctionnement.

- Asseyez-vous sur le siège, démarrez le moteur, serrez le frein de stationnement, placez le sélecteur de fonction en position TONTE ou TRANSPORT, puis appuyez sur la pédale de déplacement.

La machine ne doit pas se déplacer quand le frein de stationnement est serré. Cela signifie que le système de sécurité fonctionne correctement. Corrigez le problème en cas de mauvais fonctionnement.

- Asseyez-vous sur le siège, démarrez le moteur, desserrez le frein de stationnement, placez le sélecteur de fonction à la position POINT MORT, puis appuyez sur la pédale de déplacement.

La machine ne doit pas se déplacer quand le sélecteur de fonction est à la position POINT MORT. Cela signifie que le système de sécurité fonctionne correctement. Corrigez le problème en cas de mauvais fonctionnement.

- Asseyez-vous sur le siège, placez la pédale de déplacement en position NEUTRE, placez le sélecteur de fonction à la position POINT MORT, serrez le frein de stationnement, démarrez le moteur et poussez le levier de levée/descente en avant pour abaisser les unités de coupe.

Les unités de coupe doivent s'abaisser mais ne pas se mettre à tourner. Si elles se mettent à tourner, cela signifie que le système de sécurité ne fonctionne pas correctement; remédiez au problème avant d'utiliser la machine.

## Conduire la machine sans tondre

- Assurez-vous que les unités de coupe sont complètement levées.
- Asseyez-vous sur le siège, desserrez le frein de stationnement et placez le sélecteur de fonction à la position TRANSPORT pour conduire la machine sans tondre.

- Approchez les zones accidentées à vitesse réduite et traversez les terrains très ondulés avec prudence.
- Familiarisez-vous avec la largeur de la machine. Pour éviter des réparations et des temps d'immobilisation coûteux, n'essayez pas de passer entre des objets trop rapprochés.

## La tonte des verts

Avant de tondre des verts, trouvez une zone dégagée et entraînez-vous à exécuter les fonctions de base de la machine (démarrage et arrêt, levée et abaissement des unités de coupe, changement de direction, etc.).

Examinez la surface du vert et débarrassez-la des débris éventuellement présents qui pourraient endommager les unités de coupe pendant la tonte, enlevez le drapeau de la coupelle et déterminez la meilleure direction de tonte. Basez la direction de tonte sur celle de la tonte précédente. Alternez toujours le sens de la tonte par rapport à la coupe précédente afin que l'herbe ait moins tendance à s'aplatir et soit plus facile à couper.

## La tonte des verts

1. Commencez sur un bord du vert afin de pouvoir utiliser la procédure de tonte dite « en ruban ».

**Remarque:** Cette méthode minimise le compactage et laisse des bandes esthétiques sur les verts.

2. Placez la commande de fonction en position TONTE.
3. Poussez le levier de levée/descente en avant quand le bord avant des bacs à herbe franchit le bord extérieur du vert.

**Remarque:** Cette procédure abaisse les unités de coupe sur le gazon et démarre les cylindres.

**Important:** L'unité centrale s'élève ou s'abaisse légèrement après les unités de coupe avant; pour cette raison, entraînez-vous à synchroniser les opérations pour minimiser la tonte de rattrapage nécessaire et éviter de scalper la zone limitrophe.

L'unité de coupe centrale s'élève et s'abaisse en fonction de la vitesse de déplacement. Une basse vitesse de déplacement a pour effet d'augmenter le délai de levée ou de descente, tandis qu'une vitesse plus élevée a pour effet de réduire le délai de levée ou de descente. La machine surveille la vitesse de déplacement et met à jour ce délai afin

que les trois unités de coupe s'abaissent au même niveau.

4. Lors du passage retour, empiétez légèrement sur la bande tondu précédemment.

**Remarque:** Pour vous aider à traverser le vert en ligne droite et à maintenir la machine à égale distance du bord de la passe précédente, imaginez une ligne de vision approximativement 1,8 à 3 m devant la machine jusqu'au bord de la partie non tondu du vert (Figure 31). Faites passer la ligne de vision par le bord extérieur du volant, c.-à-d. maintenez le bord du volant aligné sur un point se trouvant toujours à la même distance par rapport à l'avant de la machine.

5. Lorsque le bord avant des bacs à herbe franchit le bord du vert, tirez le levier de levée/descente en arrière et maintenez-le dans cette position jusqu'à ce que toutes les unités de coupe soient levées. Cela arrête les cylindres et lève les unités de coupe.

**Important:** Programmez cette procédure correctement pour éviter d'empiéter sur la zone limitrophe, tout en tondant la plus grande superficie possible du vert de sorte à minimiser la quantité d'herbe restant à tondre autour de la périphérie extérieure.

6. Pour réduire le temps de travail et faciliter l'alignement pour la passe suivante, tournez momentanément la machine dans la direction opposée, puis tournez-la vers la partie à tondre. Ce demi-tour en « goutte d'eau » (Figure 30) permet d'aligner rapidement la machine pour la passe suivante.

**Remarque:** Si la fonction alentir pour tourner est activée, la machine ralentit en tournant sans que vous deviez relâcher la pédale de déplacement.

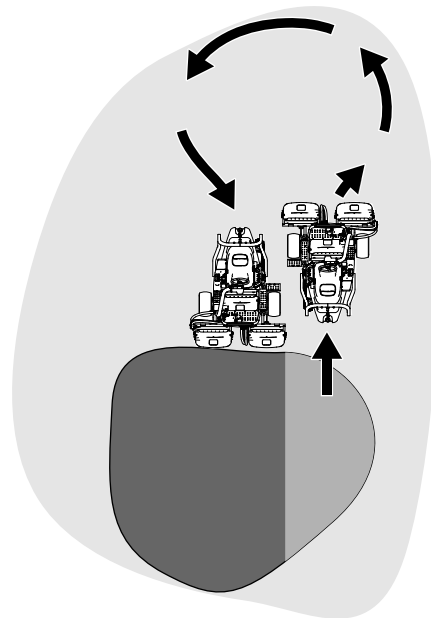

Figure 30

g229671

**Remarque:** Essayez de tourner au plus serré, sauf par temps chaud, où un virage plus large minimisera les marques sur le gazon.

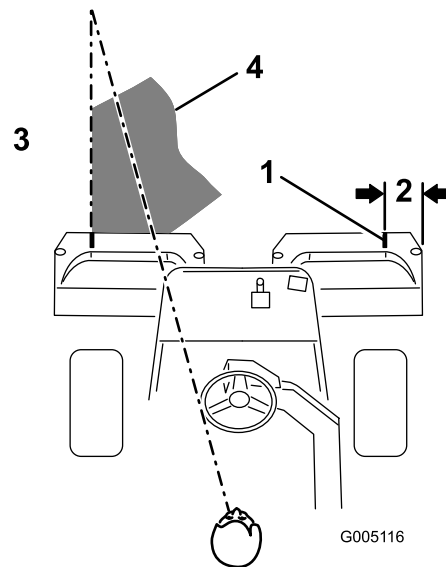

Figure 31

G005116

g005116

- |                         |  |
|-------------------------|--|
| 1. Bande d'alignement   | 3. Herbe tondu du côté gauche  |
| 2. Environ 13 cm (5 po) | 4. Fixez votre regard à une distance de 2 à 3 m (6 à 10 pi) devant la machine. |

**Important:** N'arrêtez jamais la machine sur le vert, en particulier quand les unités coupe sont en marche, car cela pourrait endommager le gazon. Si vous arrêtez la machine sur un vert, les roues peuvent y laisser des marques ou des empreintes.



## Tonte de la périphérie du terrain et fin de la tonte

1. Terminez la tonte du vert par la périphérie extérieure. Changez la direction de tonte par rapport à la tonte précédente.

Voir [Comprendre le système Radius-Dependent-Speed \(RDS\) \(page 26\)](#) pour améliorer la finition du gazon et réduire la « zone triplex ».

**Remarque:** Tenez toujours compte des conditions météorologiques et de l'état du gazon et veillez à changer la direction de coupe par rapport à la tonte précédente.

2. Lorsque vous avez fini de tondre la périphérie extérieure, tirez légèrement le levier de levée/descente en arrière pour arrêter les cylindres (si la fonction temporisation de pause est activée), puis quittez le vert. Lorsque toutes les unités de coupe ont quitté le vert, tirez le levier de levée/descente en arrière pour lever les unités de coupe.

**Remarque:** Cela permet de minimiser les paquets d'herbe qui restent à la surface du vert.

3. Remettez le drapeau en place.
4. Videz complètement les bacs à herbe avant de conduire la machine sur le vert suivant.

**Remarque:** Les déchets d'herbe humide alourdissent les bacs de ramassage et font forcer les suspensions et les actionneurs. Cela ajoute un poids inutile sur la machine, ce qui réduit son rendement énergétique.

- Désengagez l'entraînement de l'outil pendant le transport de la machine ou qu'elle ne sert pas.
- Faites refroidir la machine avant de la remiser dans un local fermé.
- Faites l'entretien de la ou des ceintures de sécurité, et nettoyez-les au besoin.
- Ne remisez pas la machine ni les bidons de carburant à proximité d'une flamme nue, d'une source d'étincelles ou d'une veilleuse, telle celle d'un chauffe-eau ou d'autres appareils.

## Sécurité de remorquage

- Le remorquage ne doit être effectué que par une machine équipée à cet effet. L'équipement remorqué ne doit être attaché qu'au point d'attelage.
- Suivez les recommandations du fabricant en ce qui concerne les limites de poids relatives au matériel remorqué et au remorquage sur pentes. Sur les pentes, le poids du matériel remorqué peut provoquer une perte de la motricité et du contrôle de la machine.
- N'autorisez jamais ni enfants ni adultes à monter sur ou dans le matériel remorqué.
- Conduisez lentement et prévoyez une distance de freinage plus grande que la normale pendant le remorquage.

## Après l'utilisation

### Consignes de sécurité après l'utilisation

#### Consignes de sécurité générales

- Avant de quitter le siège, serrez le frein de stationnement, coupez le moteur, enlevez la clé et attendez l'arrêt complet de toutes les pièces mobiles. Laissez refroidir la machine avant de la régler, la nettoyer, la remiser ou la réparer.
- Pour éviter les risques d'incendie, enlevez les débris d'herbe coupée et autres qui sont agglomérés sur les unités de coupe et les dispositifs d'entraînement. Nettoyez les coulées éventuelles d'huile ou de carburant.
- Fermez le robinet d'arrivée de carburant avant de remiser ou de faire transporter la machine.

# Inspection et nettoyage après la tonte

Après la tonte, lavez soigneusement la machine au jet d'eau sans buse pour éviter qu'une pression d'eau excessive ne vienne contaminer et endommager les joints et les roulements. **Ne lavez pas le moteur encore chaud ni des connexions électriques avec de l'eau.**

**Important:** Ne nettoyez pas la machine avec de l'eau saumâtre ou recyclée.

**Important:** Ne lavez pas la machine au jet haute pression. Cela pourrait endommager le système électrique, décoller des autocollants importants ou enlever la graisse nécessaire aux points de frottement. De l'eau pourrait être forcée sous les joints et contaminer l'huile et la graisse dans les boîtiers. N'utilisez pas trop d'eau près du panneau de commande, du moteur et de la batterie.

**Important:** Ne lavez pas la machine pendant que le moteur tourne. Cela pourrait endommager les pièces internes du moteur.

**Important:** Ne forcez pas d'eau dans le silencieux. L'infiltration d'eau dans le silencieux peut causer des dommages internes au moteur et en réduire les performances.

Vérifiez l'affutage des unités de coupe après avoir nettoyé la machine.

# Transport de la machine

- Procédez avec prudence pour charger la machine sur une remorque ou un camion, ainsi que pour la décharger.
- Utilisez une rampe d'une seule pièce pour charger la machine sur une remorque ou un camion.
- Arrimez solidement la machine au moyen de sangles, chaînes, câbles ou cordes. Les sangles avant et arrière doivent être dirigées vers le bas et l'extérieur de la machine (Figure 32).

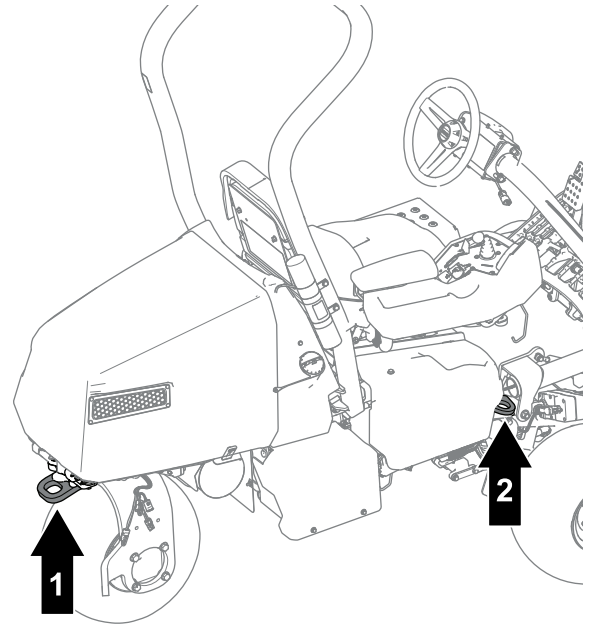

g274815

Figure 32

1. Point d'attache arrière
2. Point d'attache (de chaque côté)

- Après avoir sécurisé la machine pour le transport, fermez le robinet d'arrivée de carburant.

# Remorquage de la machine

**Remarque:** Voir la Figure 33 pour cette procédure.

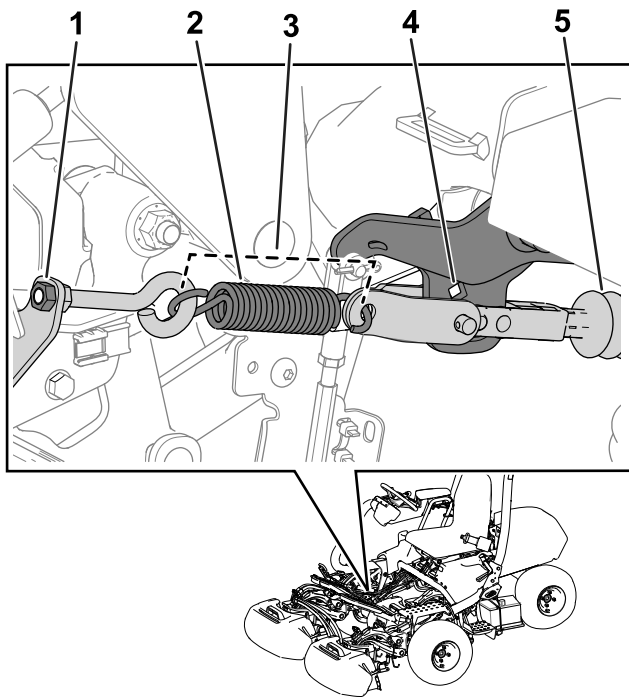

**Figure 33**

g267401

- |  |                            |
|--|----------------------------|
| 1. Écrou                                     | 4. Trou de support de bras |
| 2. Ressort                                   | 5. Arbre d'actionneur      |
| 3. Longueur du ressort –<br>11,4 cm (4,5 po) |                            |

Pour remorquer la machine, vous devez relâcher l'actionneur de frein comme suit :

1. Serrez le frein de stationnement.
2. Enlevez la clé et débranchez les connecteurs d'alimentation principale.

**Important:** Si les connecteurs d'alimentation principale restent branchés pendant le remorquage, des dommages électriques peuvent se produire.

3. Fermez le robinet d'arrivée de carburant.
4. Cales les roues avant des deux côtés.
5. Détendez le ressort en desserrant l'écrou qui fixe le le boulon à œil au support du ressort.
6. Retirez le ressort.
7. Insérez un manche à rochet ( $\frac{3}{8}$  po) dans le trou du support de bras et enfoncez l'arbre d'actionneur.

## **▲ DANGER**

Lorsque l'actionneur est dégagé du frein, la machine peut rouler en roue libre. La machine en roue libre peut causer de graves blessures aux personnes à proximité.

**Si la machine n'est pas remorquée, serrez le frein de stationnement.**

8. Serrez le frein de stationnement.
9. Retirez les cales des roues.
10. Si le kit 3 roues motrices est installé, débranchez les connecteurs du faisceau du kit du faisceau principal.

**Important:** Si les faisceaux du kit et de la machine restent connectés pendant le remorquage, des dommages électriques peuvent se produire.

11. Quand la machine est prête pour le remorquage, desserrez le frein de stationnement.
12. Demandez à une autre personne de s'asseoir sur le siège, d'attacher la ceinture de sécurité et de freiner pendant que vous remorquez la machine.

**Remarque:** Cela permet de garder le contrôle de la machine quand vous la remorquez sur les terrains ondulés et sur les pentes.

13. Utilisez la fourche de la roue pivotante arrière pour remorquer la machine (Figure 34).

**Important:** Ne remorquez pas la machine à plus de 5 km/h (3 mi/h). Cela pourrait endommager les composants électriques.

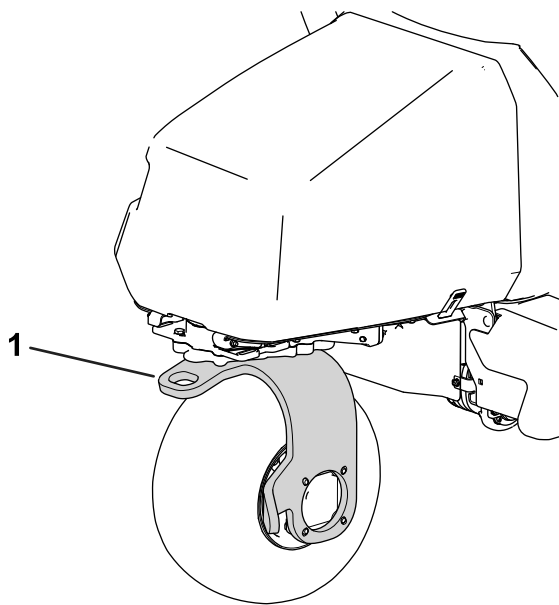

**Figure 34**

g270135

1. Fourche de roue pivotante arrière

Après avoir remorqué la machine jusqu'à sa destination, effectuez la procédure suivante :

1. Serrez le frein de stationnement.
2. Détachez la sangle de remorquage de la fourche de la roue pivotante.
3. Préparez l'utilisation en serrant l'écrou du boulon à œil afin que la longueur du ressort soit 11,4 cm (4,5 po) lorsqu'il est en place (Figure 33).

## Conduire la machine sans l'aide du moteur

Vous pouvez conduire la machine en utilisant l'alimentation de la batterie. Cette fonction peut être utilisée dans les deux cas suivants :

- Pour conduire la machine jusqu'à l'atelier.
- Pour quitter le vert si le moteur de la machine s'arrête.

Vous pouvez seulement déplacer la machine; vous ne pouvez pas engager les unités de coupe. Cette fonction reste disponible pendant 1 minute; vous pouvez couper puis rétablir le contact pour la remettre à zéro.

1. Asseyez-vous sur le siège et attachez la ceinture de sécurité.
2. Tournez la clé à la position CONTACT.
3. Placez le sélecteur de fonction à la position TONTE ou TRANSPORT.
4. Desserrez le frein de stationnement.

5. Utilisez la pédale de déplacement pour transporter la machine.

**Remarque:** La vitesse de déplacement est limitée à 4,8 km/h (3 mi/h) en marche avant et à 4 km/h (2,5 mi/h) en marche arrière.

**Important:** L'utilisation excessive ou prolongée de cette fonction peut réduire la durée de vie des batteries.

# Entretien

## Consignes de sécurité pendant l'entretien

- Avant de quitter la position d'utilisation, effectuez la procédure suivante :
  - Garez la machine sur une surface plane et horizontale.
  - Désengagez la ou les unités de coupe.
  - Serrez le frein de stationnement.
  - Coupez le moteur et enlevez la clé.
  - Attendez l'arrêt complet de tout mouvement.
- Laissez refroidir les composants de la machine avant d'effectuer un entretien.
- Si possible, n'effectuez aucun entretien quand le moteur est en marche. Ne vous approchez pas des pièces mobiles.
- Soutenez la machine avec des chandelles chaque fois que vous devez travailler dessous.
- Libérez la pression emmagasinée dans les composants avec précaution.
- Maintenez toutes les pièces de la machine en bon état de marche et toutes les fixations bien serrées.
- Remplacez tous les autocollants usés ou endommagés.
- Pour garantir un rendement optimal et la sécurité continue de la machine, utilisez toujours des pièces de rechange Toro d'origine. Les pièces de rechange provenant d'autres constructeurs peuvent être dangereuses et leur utilisation risque d'annuler la garantie de la machine.

## Programme d'entretien recommandé

| Périodicité d'entretien                         | Procédure d'entretien  |
|---|--|
| Après les 8 premières heures de fonctionnement  | <ul style="list-style-type: none"><li>• Vidangez l'huile moteur et remplacez le filtre à huile.</li><li>• Serrez les écrous de roues.</li><li>• Vidangez l'huile du boîtier d'engrenages du moteur de déplacement.</li></ul>   |
| Après les 50 premières heures de fonctionnement | <ul style="list-style-type: none"><li>• Contrôlez le régime moteur.</li></ul>  |
| À chaque utilisation ou une fois par jour       | <ul style="list-style-type: none"><li>• Vérifiez que la ou les ceintures de sécurité ne sont pas usées, coupées ou abîmées. Remplacez la ou les ceintures de sécurité en cas de mauvais fonctionnement d'un composant.</li><li>• Contrôlez le système de sécurité.</li><li>• Inspectez et nettoyez la machine après la tonte.</li><li>• Contrôlez le niveau d'huile moteur.</li><li>• Contrôlez la pression des pneus.</li><li>• Contrôlez le contact cylindre/contre-lame.</li><li>• Lavez la machine (n'utilisez pas de jet d'eau haute pression).</li></ul> |
| Toutes les 25 heures                            | <ul style="list-style-type: none"><li>• Nettoyage de l'élément en mousse du filtre à air (plus fréquemment en cas de saleté ou poussière abondantes).</li></ul>  |
| Toutes les 50 heures                            | <ul style="list-style-type: none"><li>• Contrôlez le branchement des câbles de la batterie.</li></ul>  |
| Toutes les 100 heures                           | <ul style="list-style-type: none"><li>• Contrôle de l'élément en papier du filtre à air (plus fréquemment en cas de saleté ou poussière abondantes).</li><li>• Vidangez l'huile moteur et remplacez le filtre à huile.</li><li>• Remplacez ou nettoyez les bougies et réglez l'écartement des électrodes.</li></ul>  |
| Toutes les 200 heures                           | <ul style="list-style-type: none"><li>• Remplacez l'élément en papier du filtre à air (plus fréquemment en cas de saleté ou poussière abondantes).</li><li>• Serrez les écrous de roues.</li></ul>   |
| Toutes les 800 heures                           | <ul style="list-style-type: none"><li>• Vidangez l'huile du boîtier d'engrenages du moteur de déplacement.</li><li>• Contrôlez le régime moteur.</li></ul>   |
| Toutes les 1000 heures                          | <ul style="list-style-type: none"><li>• Remplacement du filtre à carburant (ou avant si le débit de carburant est limité).</li></ul>   |
| Tous les 2 ans                                  | <ul style="list-style-type: none"><li>• Contrôlez les conduites et les raccords de carburant.</li></ul>  |

# Liste de contrôle pour l'entretien journalier

Copiez cette page pour pouvoir vous en servir régulièrement.

| Entretiens à effectuer                                 | Pour la semaine du : |      |      |      |      |      |      |
|--|----------------------|------|------|------|------|------|------|
|  | Lun.                 | Mar. | Mer. | Jeu. | Ven. | Sam. | Dim. |
| Vérifiez le fonctionnement du système de sécurité.     |                      |      |      |      |      |      |      |
| Vérifiez le fonctionnement des instruments.            |                      |      |      |      |      |      |      |
| Vérifiez le fonctionnement des freins.                 |                      |      |      |      |      |      |      |
| Contrôlez le niveau d'huile moteur.                    |                      |      |      |      |      |      |      |
| Contrôlez le niveau de carburant.                      |                      |      |      |      |      |      |      |
| Nettoyez les ailettes de refroidissement du moteur.    |                      |      |      |      |      |      |      |
| Examinez le préfiltre du filtre à air.                 |                      |      |      |      |      |      |      |
| Vérifiez tous bruits anormaux en provenance du moteur. |                      |      |      |      |      |      |      |
| Contrôle de la pression des pneus.                     |                      |      |      |      |      |      |      |
| Vérifiez le réglage cylindre/contre-lame.              |                      |      |      |      |      |      |      |
| Vérifiez le réglage de la hauteur de coupe.            |                      |      |      |      |      |      |      |
| Retouchez les peintures endommagées.                   |                      |      |      |      |      |      |      |
| Lavez la machine.                                      |                      |      |      |      |      |      |      |

| Notes concernant les problèmes constatés |      |             |
|--|------|-------------|
| Contrôle effectué par :                  |      |             |
| Contrôle                                 | Date | Information |
|  |      |             |
|  |      |             |
|  |      |             |
|  |      |             |
|  |      |             |

# Procédures avant l'entretien

## Levage de la machine

### **▲ DANGER**

Les crics mécaniques ou hydrauliques peuvent céder sous le poids de la machine et causer des blessures graves.

- Utilisez des chandelles pour soutenir la machine après l'avoir soulevée.
- Utilisez uniquement des crics mécaniques ou hydrauliques pour lever la machine.

1. Placez un cric au point de levage souhaité (Figure 35) :
  - Marchepied sur le côté gauche de la machine
  - Support de cric sur le côté droit de la machine
  - Fourche de roue pivotante à l'arrière de la machine

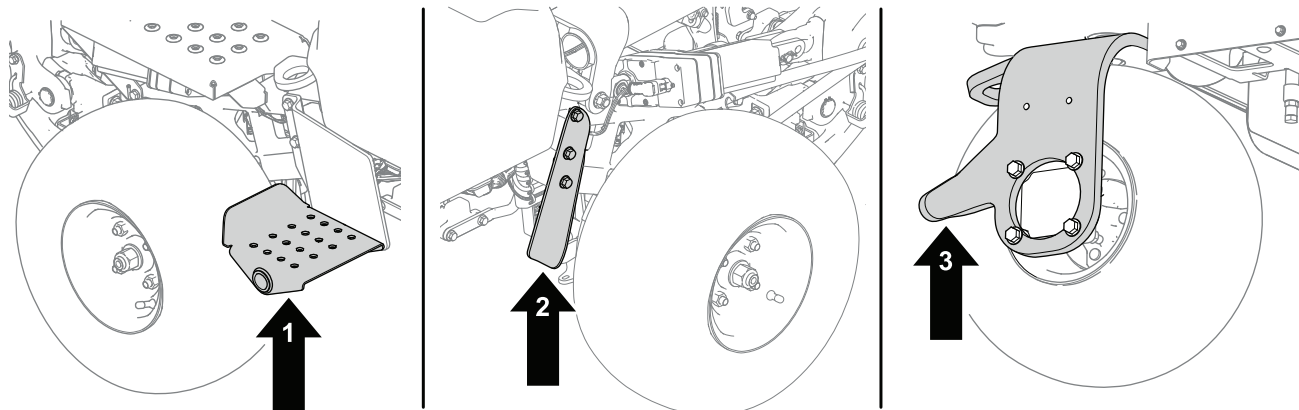

Figure 35

g286954

1. Marchepied – côté gauche de la machine
2. Fourche de roue pivotante – arrière de la machine
3. Support de cric – côté droit de la machine

2. Après avoir levé la machine, placez une chandelle aux emplacement suivants pour la soutenir (Figure 36) :
  - Supports de batterie à l'arrière de la machine
  - Supports de pivot d'unité de coupe à l'avant de la machine

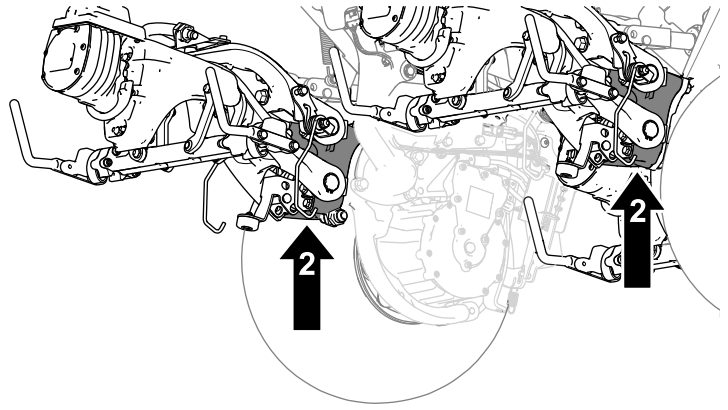
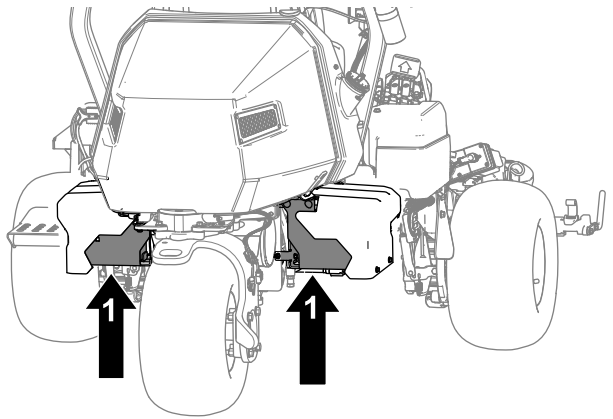

Figure 36

g288413

1. Supports de batterie

2. Supports de pivot d'unité de coupe

## Ouverture du capot

1. Détachez les attaches de chaque côté du capot (Figure 37).

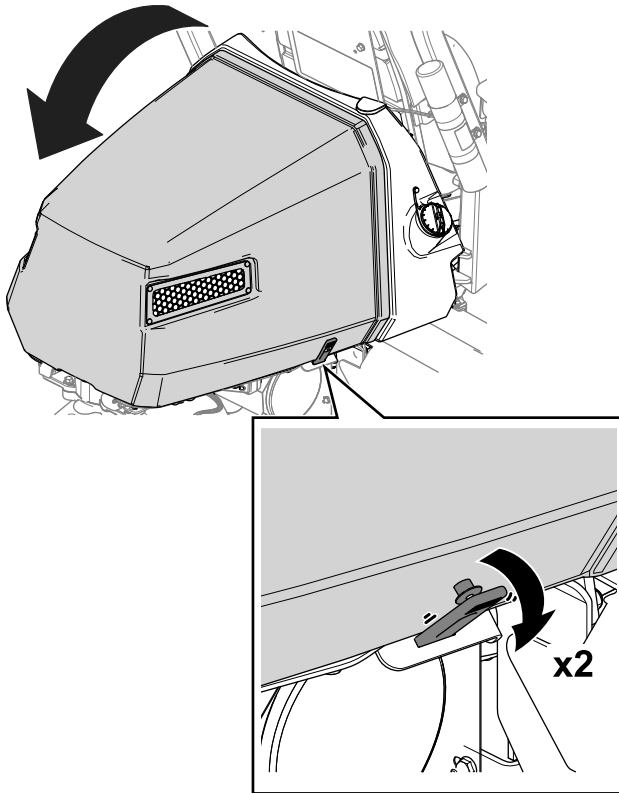

Figure 37

g274741

2. Ouvrez le capot (Figure 37).

## Entretien du moteur

### Consignes de sécurité pour le moteur

- Coupez le moteur avant de contrôler le niveau d'huile ou d'ajouter de l'huile dans le carter.
- Ne modifiez pas le réglage du régulateur et ne faites pas tourner le moteur à un régime excessif.

### Entretien du filtre à air

**Périodicité des entretiens:** Toutes les 25 heures—Nettoyage de l'élément en mousse du filtre à air (plus fréquemment en cas de saleté ou poussière abondantes).

Toutes les 100 heures—Contrôle de l'élément en papier du filtre à air (plus fréquemment en cas de saleté ou poussière abondantes).

Toutes les 200 heures/Une fois par an (la première échéance prévalant)—Remplacez l'élément en papier du filtre à air (plus fréquemment en cas de saleté ou poussière abondantes).

Examinez les éléments en mousse et en papier; remplacez-les s'ils sont endommagés ou très encrassés.

**Important:** Ne lubrifiez pas l'élément en mousse ou en papier.



## Retrait des éléments en mousse et en papier

1. Garez la machine sur une surface plane et horizontale, abaissez les unités de coupe et serrez le frein de stationnement.
2. Coupez le moteur et enlevez la clé.
3. Nettoyez la surface autour du filtre à air pour éviter que des impuretés n'endommagent le moteur en tombant à l'intérieur (Figure 38).
4. Desserrez les boutons du couvercle et déposez le couvercle du filtre à air (Figure 38).
5. Desserrez le collier et déposez le filtre à air (Figure 38).
6. Sortez délicatement l'élément en mousse de l'élément en papier (Figure 38).

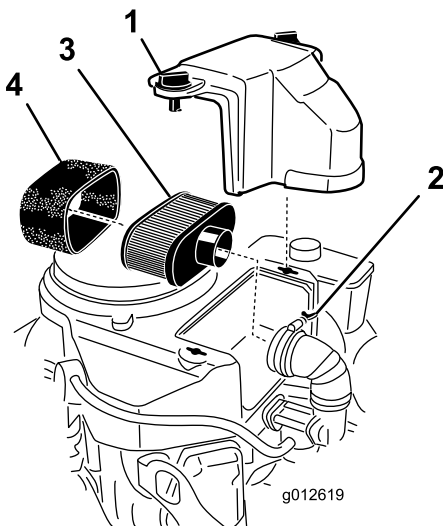

Figure 38

- |              |                      |
|--------------|----------------------|
| 1. Couvercle | 3. Élément en papier |
| 2. Collier   | 4. Élément en mousse |

## Nettoyage de l'élément en mousse du filtre à air

1. Lavez l'élément en mousse dans de l'eau chaude additionnée de savon liquide. Rincez soigneusement l'élément une fois propre.
2. Séchez l'élément en le pressant dans un chiffon propre.

**Important:** Ne tordez pas l'élément en mousse car il pourrait se déchirer.

Remplacez l'élément en mousse s'il est usé ou déchiré.

## Entretien de l'élément en papier du filtre à air

1. Nettoyez l'élément en papier en le tapotant pour faire tomber la poussière. Remplacez-le s'il est très encrassé (Figure 38).
2. Vérifiez que l'élément n'est pas déchiré ni couvert d'une pellicule grasse, et que le joint de caoutchouc n'est pas endommagé.
3. Remplacez l'élément en papier s'il est endommagé.

**Important:** Ne nettoyez pas l'élément en papier.

## Montage des éléments en mousse et en papier du filtre à air

**Important:** Pour ne pas endommager le moteur, ne le faites jamais tourner sans le filtre à air complet garni des éléments en mousse et en papier.

1. Glissez délicatement l'élément en mousse sur l'élément en papier (Figure 38).
2. Posez le filtre à air complet sur sa base ou sur le flexible et fixez-le en position (Figure 38).
3. Mettez le couvercle du filtre à air en place et serrez les boutons du couvercle (Figure 38).

## Contrôle du niveau, vidange de l'huile moteur et remplacement du filtre à huile

À la livraison, le carter moteur contient de l'huile; vérifiez toutefois le niveau d'huile avant et après le premier démarrage du moteur.

## Spécifications de l'huile moteur

**Catégorie de service API :** SJ- ou mieux

**Viscosité d'huile :** SAE 30

**Remarque:** Utilisez n'importe quelle huile détergente de haute qualité.

# Contrôle du niveau d'huile moteur

## ⚠ PRUDENCE

Les moteurs peuvent devenir extrêmement chauds pendant le fonctionnement normal.

Laissez refroidir le moteur avant de contrôler l'huile ou d'effectuer un entretien du moteur.

Voir la [Figure 39](#) pour cette procédure.

1. Garez la machine sur une surface plane et horizontale, abaissez les unités de coupe, serrez le frein de stationnement, coupez le moteur et enlevez la clé.
2. Dévissez la jauge, sortez-la et essuyez-la sur un chiffon propre.
3. Insérez la jauge dans le tube.
4. Sortez la jauge du tube et vérifiez le niveau d'huile.
5. Si le niveau d'huile est trop bas, faites l'appoint par le tube de la jauge jusqu'à ce que le niveau atteigne le repère MAXIMUM sur la jauge.

Versez l'huile lentement et vérifiez souvent le niveau durant la procédure.

**Important:** Ne remplissez pas le carter moteur excessivement.

6. Remettez la jauge en place.

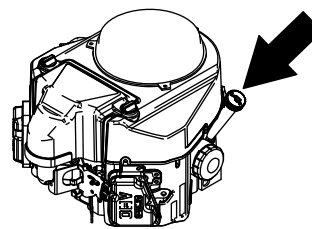

g247478

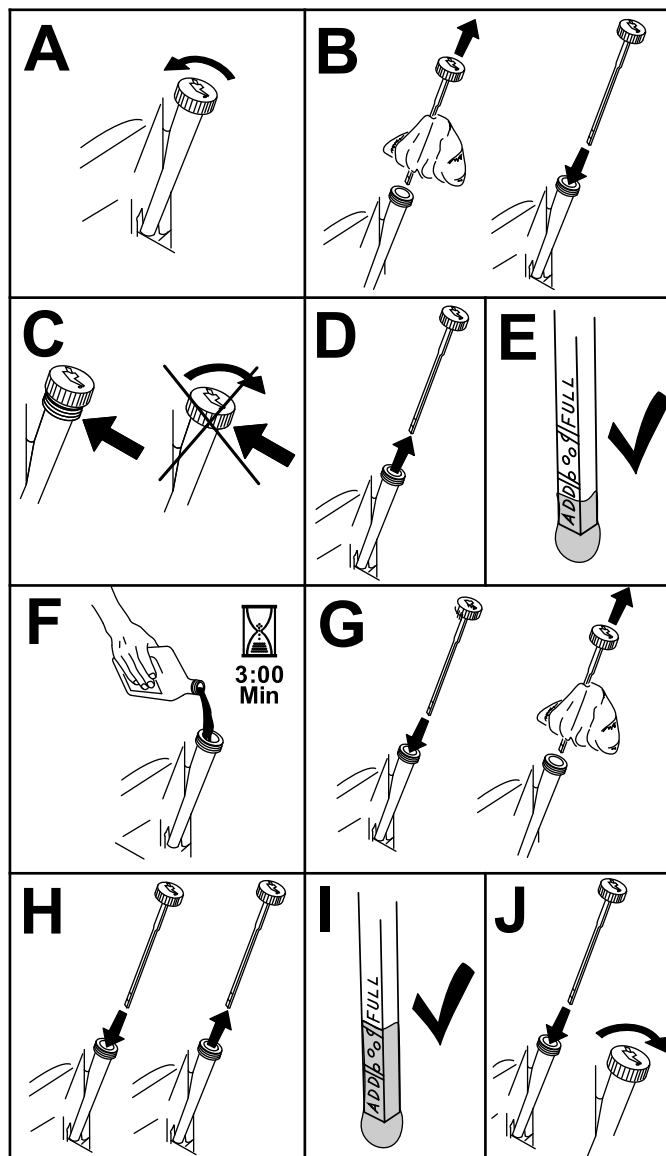

g194611

Figure 39

# Vidange de l'huile moteur et remplacement du filtre à huile

Périodicité des entretiens: Après les 8 premières heures de fonctionnement

Toutes les 100 heures

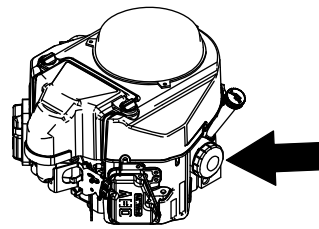

g247489

## ⚠ PRUDENCE

Les moteurs peuvent devenir extrêmement chauds pendant le fonctionnement normal.

Laissez refroidir le moteur avant de vidanger l'huile, de remplacer le filtre à huile ou d'effectuer un entretien du moteur.

Quantité d'huile moteur : 1,7 L (1,8 pte américaine) avec filtre

1. Retirez le bouchon de vidange (Figure 40) et laissez couler l'huile dans un bac de vidange.

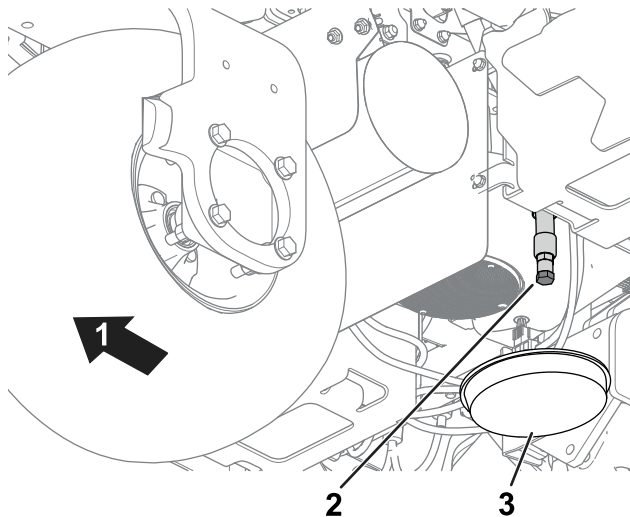

Figure 40

1. Arrière de la machine
2. Bouchon de vidange
3. Bac de vidange

2. Nettoyez le filetage du bouchon de vidange et remettez le bouchon en place (Figure 40).
3. Déposez le filtre à huile (Figure 41).

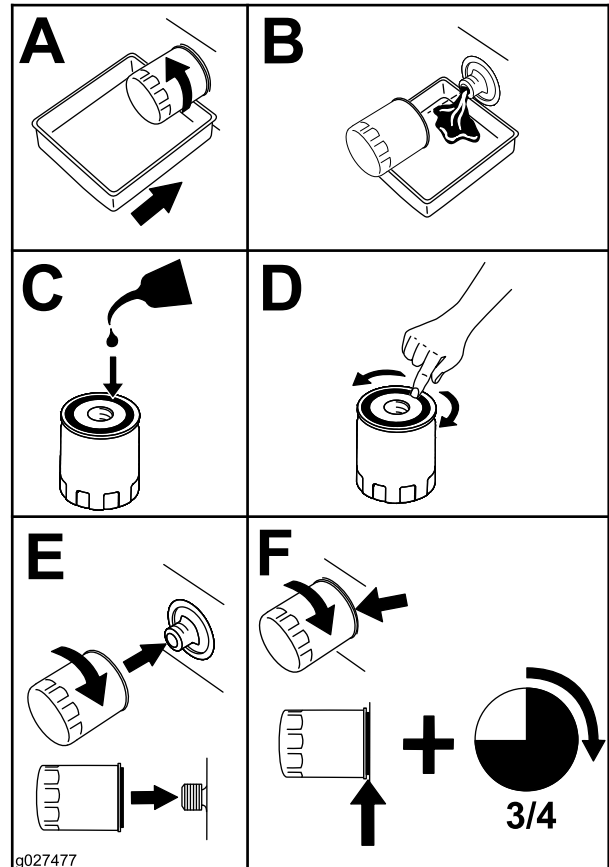

Figure 41

g027477

4. Appliquez une fine couche d'huile sur le joint du filtre de rechange.
5. Vissez le filtre dans le sens horaire jusqu'à ce que le joint rejoigne l'adaptateur, puis serrez-le encore de 3/4 à 1 tour. **Ne le serrez pas excessivement.**
6. Faites l'appoint d'huile dans le carter moteur; voir [Contrôle du niveau d'huile moteur \(page 42\)](#).
7. Débarrassez-vous du filtre à huile et de l'huile usagée conformément à la réglementation locale en matière d'environnement.

# Entretien des bougies

**Périodicité des entretiens:** Toutes les 100 heures—Remplacez ou nettoyez les bougies et réglez l'écartement des électrodes.

## ▲ PRUDENCE

**Les moteurs peuvent devenir extrêmement chauds pendant le fonctionnement normal.**

**Laissez refroidir le moteur avant de faire l'entretien de la bougie ou d'effectuer un entretien du moteur.**

Avant de monter une bougie, vérifiez si l'écartement entre l'électrode centrale et l'électrode latérale est correct. Utilisez une clé à bougies pour déposer et reposer les bougies, et une jauge d'épaisseur pour contrôler et régler l'écartement des électrodes. Remplacez les bougies au besoin.

**Type de bougie :** NGK® BPR4ES ou type équivalent

**Écartement des électrodes :** 0,75 mm (0,03 po)

## Dépose de la bougie

1. Garez la machine sur une surface plane et horizontale, abaissez les unités de coupe et serrez le frein de stationnement.
2. Coupez le moteur et enlevez la clé.
3. Localisez le capuchon des bougies.
4. Nettoyez la surface autour du capuchon des bougies pour éviter que des impuretés ne tombent dans le cylindre.
5. Détachez les capuchons des bougies (Figure 42).

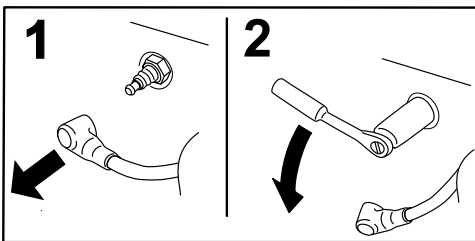

Figure 42

G008791

g008791

6. Déposez les bougies du moteur.

# Contrôle et nettoyage des bougies

**Important:** Remplacez toujours les bougies si elles sont recouvertes d'un dépôt noir ou d'une couche grasse, si elles sont fissurées ou si les électrodes sont usées.

1. Décalaminez les bougies avec une brosse métallique.  
Lavez les bougies dans un produit nettoyant pour carburateur et veillez à éliminer toutes les impuretés.
2. Vérifiez si les bougies sont fissurées, recouvertes d'un dépôt noir ou d'une couche grasse, si les électrodes sont usées, ou si les bougies sont autrement usées ou endommagées.
3. Remplacez les bougies au besoin. Remplacez toutes les bougies même si une seule est endommagée.
4. Contrôlez l'écartement des électrodes et corrigez-le si nécessaire. Pour modifier l'écartement des électrodes, pliez l'électrode latérale seulement à l'aide d'un outil pour bougie.  
Réglez l'écartement des électrodes à 0,75 mm (0,03 po).

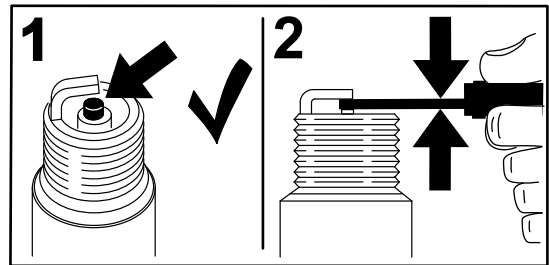

G008794

g008794

Figure 43

Si l'isolateur est recouvert d'un léger dépôt gris ou brun, le moteur fonctionne correctement. S'il est recouvert d'un dépôt noir, cela signifie généralement que le filtre à air est encrassé.

## Pose de la bougie

Voir la Figure 44 pour cette procédure.

1. Installez la bougie dans le moteur.
2. Serrez la bougie à 22 N·m (16 pi-lb).
3. Remplacez le capuchon sur les bougies.

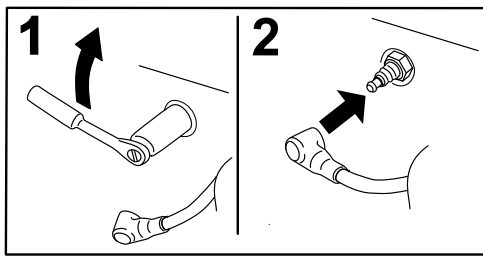

G008795

g008795

Figure 44

## Entretien du système d'alimentation

### Remplacement du filtre à carburant

**Périodicité des entretiens:** Toutes les 1000 heures (ou avant si le débit de carburant est limité).

Le filtre à carburant en ligne se trouve entre le robinet d'arrivée de carburant et le moteur.

#### **⚠ DANGER**

Dans certaines circonstances, le carburant est extrêmement inflammable et hautement explosif. Un incendie ou une explosion causé(e) par du carburant peut vous brûler, ainsi que toute personne à proximité, et causer des dommages matériels.

- Vidangez le réservoir de carburant lorsque le moteur est froid. Travaillez à l'extérieur, dans un endroit dégagé. Essuyez tout carburant répandu.
- Ne fumez jamais pendant la vidange du carburant, et tenez-vous à l'écart des flammes nues ou des sources d'étincelles qui pourraient enflammer les vapeurs de carburant.

1. Fermez le robinet d'arrivée de carburant (Figure 45).

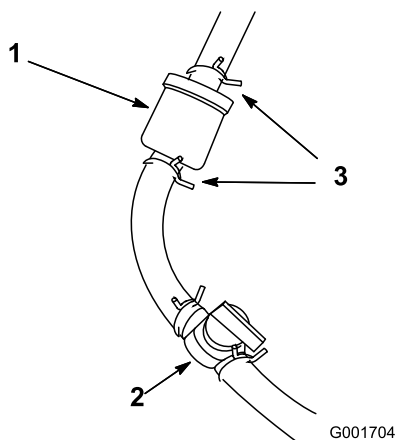

**Figure 45**

- |  |            |
|--|------------|
| 1. Filtre à carburant                                | 3. Collier |
| 2. Robinet d'arrivée de carburant (position OUVERTE) |            |

2. Placez un bac de vidange sous le filtre, desserrez le collier sur le côté carburateur du filtre, et débranchez la conduite de carburant du filtre (Figure 45).
3. Desserrez l'autre collier et déposez le filtre.
4. Vérifiez que les conduites de carburant ne sont pas fissurées, détériorées ou autrement endommagées, et remplacez-les si nécessaire.
5. Montez le nouveau filtre en orientant la flèche sur le boîtier du filtre dans la direction opposée au réservoir de carburant.
6. Vérifiez que les flexibles et les colliers sont bien fixés sur le filtre.
7. Ouvrez le robinet d'arrivée de carburant et remplissez le réservoir. Assurez-vous que les conduites de carburant ne fuient pas et sont bien serrées.

## Contrôle des conduites de carburant et des raccords

**Périodicité des entretiens:** Tous les 2 ans

Vérifiez si les conduites d'alimentation sont détériorées ou endommagées, ou si elles présentent des raccords desserrés.

## Entretien du système électrique

### Consignes de sécurité pour le système électrique

- Débranchez les connecteurs d'alimentation principale avant de réparer la machine.
- Chargez la batterie dans un endroit dégagé et bien aéré, à l'écart des flammes ou sources d'étincelles. Débranchez le chargeur avant de brancher ou de débrancher la batterie. Portez des vêtements de protection et utilisez des outils isolés.

### Débranchement ou branchement de l'alimentation électrique de la machine

Les connecteurs d'alimentation principale fournissent le courant des batteries à la machine. Coupez l'alimentation électrique en séparant les connecteurs; pour rétablir l'alimentation, rebranchez les connecteurs ensemble. Voir [Connecteurs d'alimentation principale \(page 21\)](#).

### Charge de la batterie 12 V au système 12 V

#### **⚠ ATTENTION**

S'ils sont mal acheminés, les câbles de la batterie peuvent subir des dommages ou endommager la machine et produire des étincelles. Les étincelles peuvent provoquer l'explosion des gaz de la batterie et vous blesser.

- **Débranchez toujours le câble négatif (noir) de la batterie avant le câble positif (rouge).**
- **Connectez toujours le câble positif (rouge) de la batterie avant le câble négatif (noir).**

La batterie 12 V AGM (absorbent glass mat / à séparateur en fibres de verre)(Figure 46) alimente l'InfoCenter, l'actionneur de frein, le contrôleur de la machine et le module d'isolation CAN.

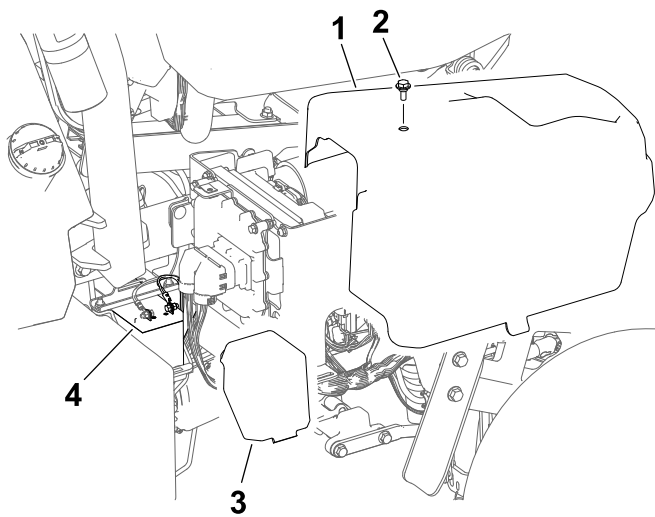

**Figure 46**

g291736

- |                |                             |
|----------------|-----------------------------|
| 1. Capot droit | 3. Couvercle de la batterie |
| 2. Boulon      | 4. Batterie 12 V            |

1. Déposez le couvercle droit.
2. Déposez le couvercle de la batterie.
3. Débranchez les câbles des batteries.
4. Connectez le chargeur aux bornes de la batterie et chargez la batterie.

Prenez note de ce qui suit concernant le chargeur de batterie :

- Les connecteurs du chargeur de batterie ne doivent pas se toucher ni toucher le cadre de la machine. Il est recommandé d'utiliser des connecteurs plus petits.
- Utilisez de préférence un chargeur de batterie à réglage de charge AGM.
- Intensité de charge maximale : 2,4 A
- Tension de charge maximale : 14,3 V

5. Branchez les câbles sur la batterie quand la charge est terminée.
6. Reposez le couvercle sur la batterie.
7. Reposez le couvercle droit.

## Comprendre le système de batteries de 48 V

**Important:** Il est déconseillé de charger le système de batteries de 48 V.

Le système de batteries de 48 V se compose de 4 batteries (12 V, AGM [absorbed glass mat / à séparateur en fibres de verre]). Les batteries sont sous les couvercles, de chaque côté de la machine; voir [Figure 47](#). Ce système assure l'alimentation électrique des roues de la machine, des moteurs des unités de coupe, du moteur de direction et des actionneurs de levage.

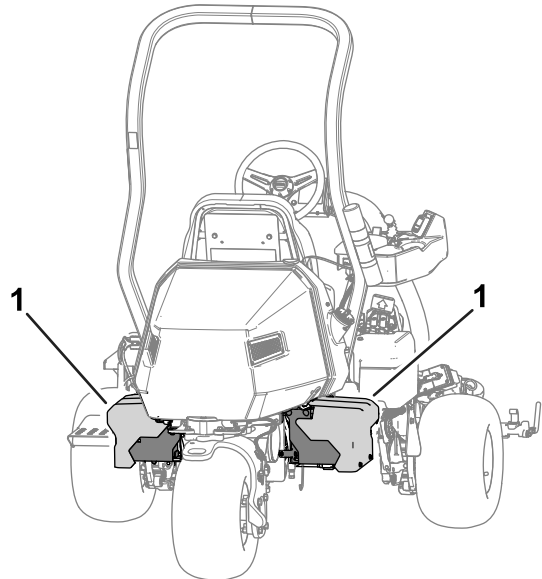

**Figure 47**

g279163

1. Système de batteries de 48 V

# Emplacement des fusibles

## Emplacement des fusibles du système de 48 V

Les fusibles du système électrique de 48 V sont situés sous le siège (Figure 48).

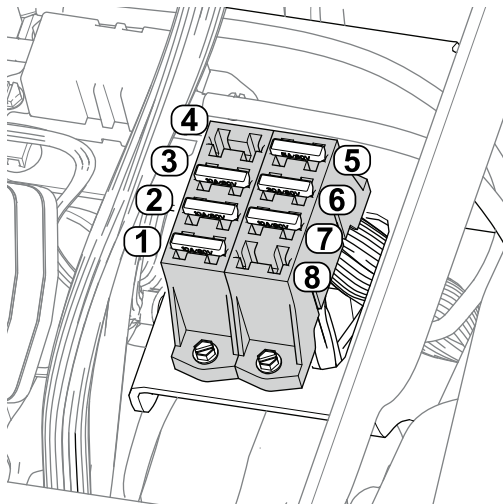

Figure 48

g279323

- |  |   |
|--|---|
| 1. Actionneur de levage (unité de coupe centrale) – 10 A | 5. Relais logique 48 V – 5 A              |
| 2. Actionneur de levage (unité de coupe gauche) – 10 A   | 6. Unité de direction – 30 A              |
| 3. Actionneur de levage (unité de coupe droite) – 10 A   | 7. Feux de travail (kit en option) – 10 A |
| 4. Emplacement libre                                     | 8. Emplacement libre                      |

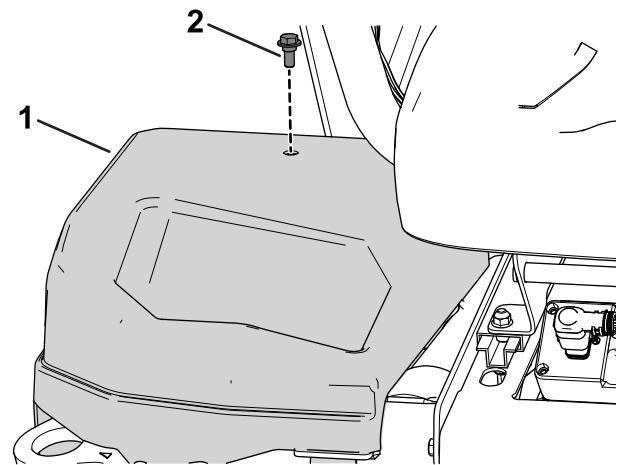

Figure 49

g279712

1. Couvercle droit                      2. Boulon

Voir la description de chaque fusible du porte-fusibles à la Figure 50 :

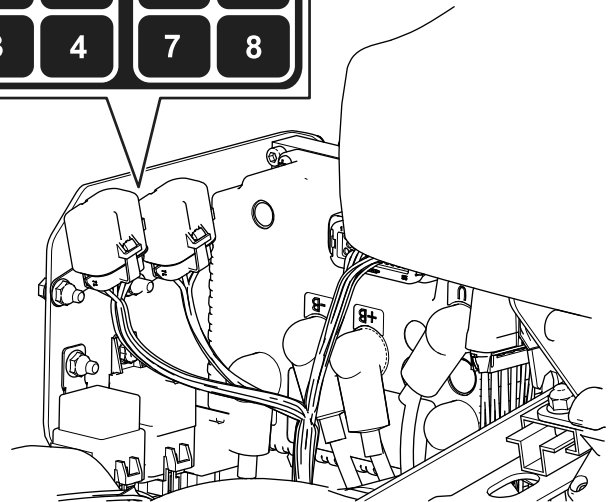
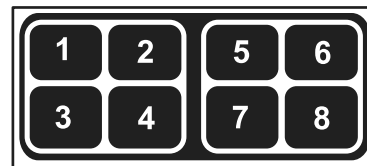

Figure 50

g279711

## Emplacement des fusibles du système de 12V

Les fusibles du système électrique de 12 V sont situés sous le couvercle (Figure 49) sur le côté droit de la machine.

- |   |                               |
|---|-------------------------------|
| 1. Frein de stationnement/commutateur d'allumage/relais logique – 7,5 A | 5. Emplacement libre          |
| 2. Emplacement libre  | 6. Filtre de recharge – 7,5 A |
| 3. Actionneur de frein – 10 A   | 7. Convertisseur CC/CC – 15 A |
| 4. Télématique – 2 A  | 8. Contrôleur TEC – 2 A       |



## Emplacement des fusibles du circuit de commande des cylindres

Les fusibles du circuit de commande des cylindres sont situés sous le couvercle, sur le côté gauche de la machine. Pour accéder au porte-fusibles, déposez le couvercle gauche et le couvercle du porte-fusibles (Figure 51).

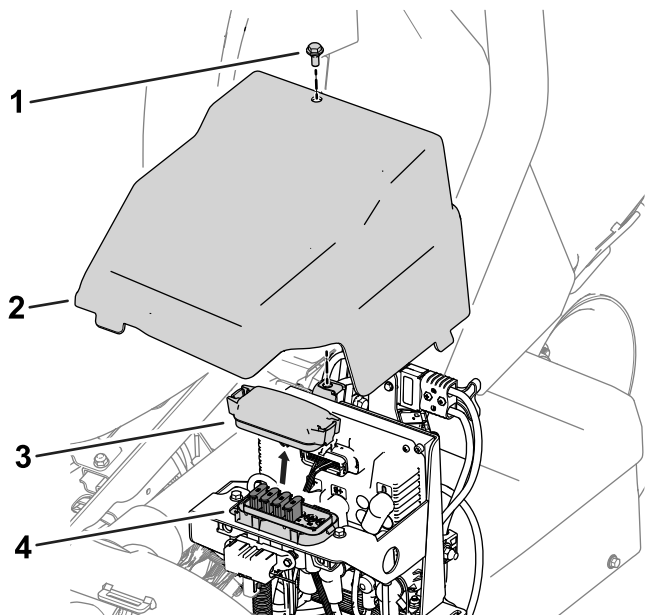

Figure 51

g278267

- |                     |                                |
|---------------------|--------------------------------|
| 1. Boulon           | 3. Couvercle du porte-fusibles |
| 2. Couvercle gauche | 4. Porte-fusibles              |

Voir la description de chaque fusible sur l'autocollant du porte-fusibles à la Figure 52 :

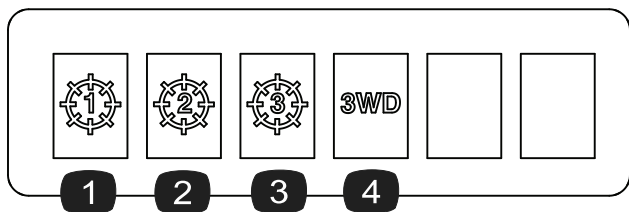

Figure 52

g278268

- |                                       |   |
|---------------------------------------|---|
| 1. Unité de coupe centrale – 35 A     | 3. Unité de coupe avant droite – 35 A                 |
| 2. Unité de coupe avant gauche – 35 A | 4. Kit 3 roues motrices (accessoire en option) – 35 A |

## Emplacement des fusibles d'alternateur, de moteurs de roues et du système électrique

- Les fusibles de l'alternateur (100 A) et du moteur de roue droite (60 A) sont sous le siège (Figure 53).

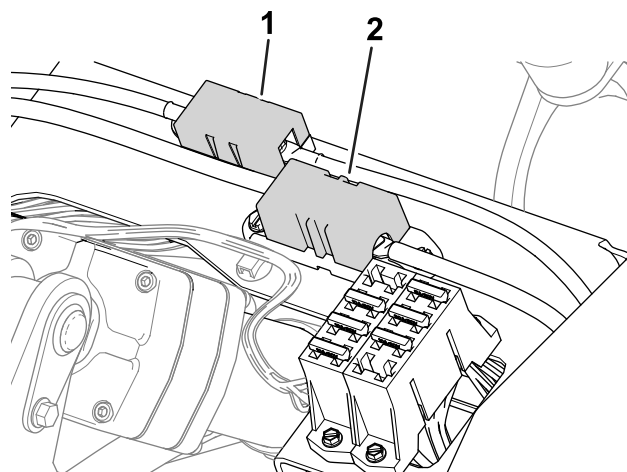

g282894

Figure 53

- |                                  |  |
|----------------------------------|--|
| 1. Fusible d'alternateur – 100 A | 2. Fusible de moteur de roue droite – 60 A |
|----------------------------------|--|

- Le fusible du moteur de roue gauche (60 A) est situé sous le couvercle, sur le côté gauche de la machine, près des fusibles du circuit de commande des cylindres (Figure 54).

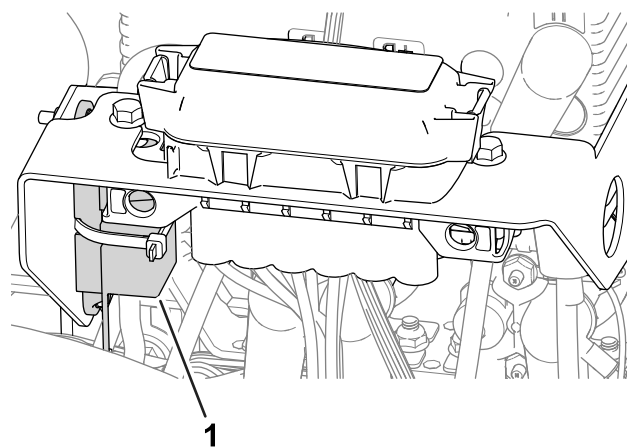

g282896

Figure 54

- |  |
|--|
| 1. Fusible de moteur de roue gauche – 60 A |
|--|

- Le fusible du système électrique est situé sous les connecteurs d'alimentation principale (Figure 55).

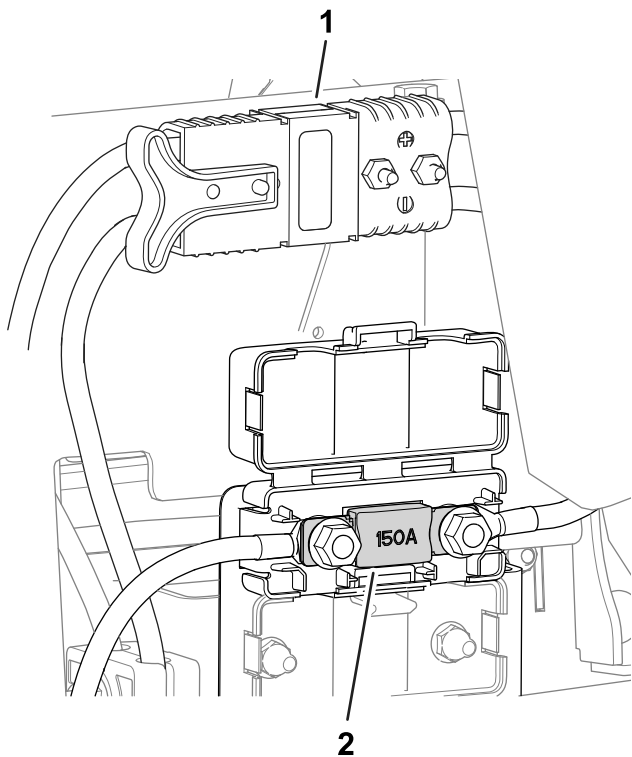

Figure 55

g282895

1. Connecteurs d'alimentation principale
2. Fusible du système électrique – 150 A

## Entretien du système d'entraînement

### Contrôle de la pression des pneus

**Périodicité des entretiens:** À chaque utilisation ou une fois par jour

Faites varier la pression des 3 pneus en fonction de l'état du gazon, de 0,83 bar minimum à 1,10 bar maximum (12 à 16 psi).

**Important:** Vérifiez que la pression des pneus est identique pour chaque roue. Si la pression n'est pas la même pour chaque roue, les performances de la machine seront affectées.

### Contrôle du couple de serrage des écrous de roues

**Périodicité des entretiens:** Après les 8 premières heures de fonctionnement

Toutes les 200 heures

#### **⚠ ATTENTION**

Un serrage incorrect des écrous de roues peut occasionner des blessures.

Serrez les écrous de roues au couple prescrit aux intervalles spécifiés.

**Couple de serrage des écrous de roues :** 108 à 122 N·m (80 à 90 pi-lb)

Pour assurer une répartition uniforme, serrez les écrous de roues dans l'ordre indiqué à la [Figure 56](#).

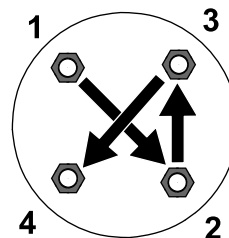

Figure 56

g274650

# Vidange de l'huile du boîtier d'engrenages du moteur de déplacement.

**Périodicité des entretiens:** Après les 8 premières heures de fonctionnement

Toutes les 800 heures

**Spécifications du liquide :** SAE 80W90

**Capacité d'huile du boîtier d'engrenages :** 384 ml (13 oz liq.) approximativement

1. Soulevez la machine; voir [Levage de la machine \(page 39\)](#).

**Important:** La machine doit être horizontale pour pouvoir ajouter la quantité correcte d'huile dans le boîtier.

**Vérifiez que la machine est bien horizontale sur les chandelles.**

2. Déposez les roues gauche et droite comme suit :
  - A. Desserrez et retirez les écrous de roue ([Figure 57](#)).

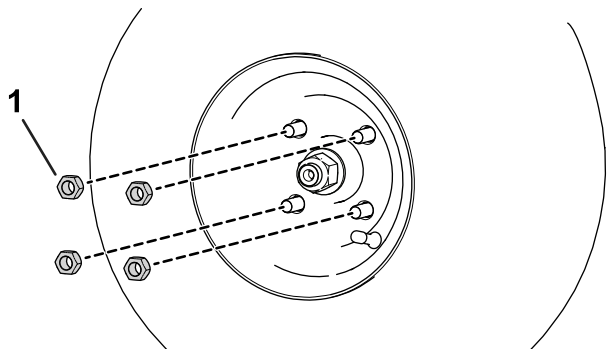
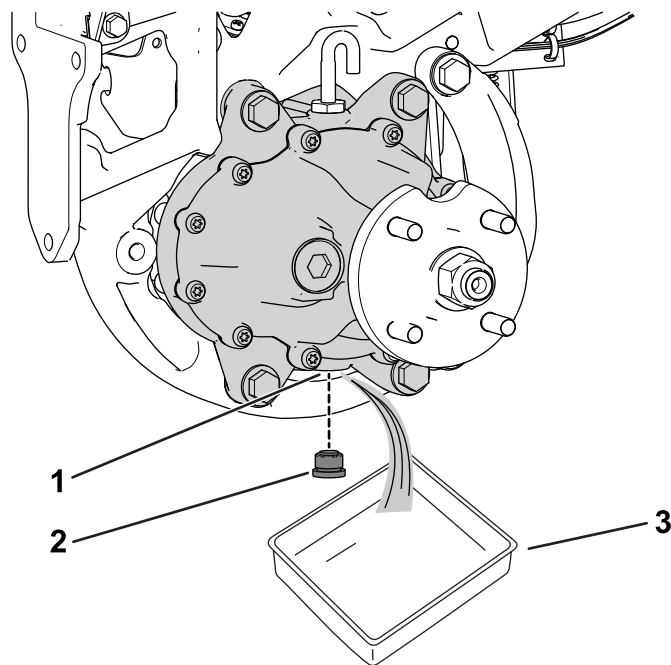

**Figure 57**

g280226

1. Écrou de roue

- B. Déposez les roues gauche et droite.
3. Placez un bac de vidange sous le moteur de roue ([Figure 58](#)).



**Figure 58**

g278148

Côté gauche de la machine montré

1. Orifice de vidange
2. Bouchon de vidange
3. Bac de vidange

4. Enlevez le bouchon de l'orifice de vidange ([Figure 58](#)).

**Remarque:** L'orifice de vidange est situé au bas du boîtier d'engrenages.

**Remarque:** Vidangez toute l'huile du boîtier d'engrenages.

5. Nettoyez le bouchon.
6. Remettez le bouchon dans l'orifice de vidange ([Figure 58](#)).
7. Déposez le flexible et le raccord d'évent au sommet du boîtier d'engrenages ([Figure 59](#)).

# Entretien des freins

## Réglage des freins

Si le frein n'immobilise pas la machine lorsqu'elle est garée, vous pouvez régler les freins; contactez votre dépositaire Toro agréé ou consultez le *Manuel d'entretien* pour plus de renseignements.

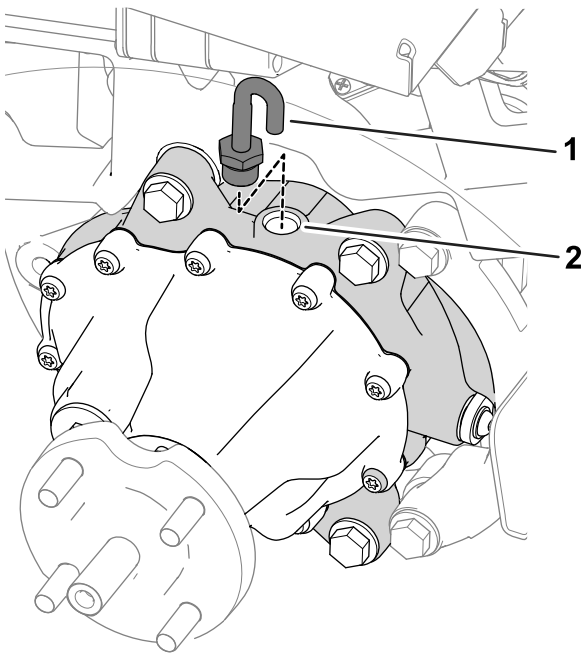

g278149

**Figure 59**

1. Flexible et raccord d'évent 2. Orifice de remplissage

- 
8. Versez 384 ml (13 oz liq.) du liquide spécifié dans l'orifice de remplissage.
  9. Reposez le flexible et le raccord 'évent dans l'orifice de remplissage ([Figure 59](#)).
  10. Reposez les roues comme suit :
    - A. Glissez les roues gauche et droite sur les moyeux des roues.
    - B. Installez les écrous de roue ([Figure 57](#)).
    - C. Serrez les écrous des roues au couple prescrit sous [Contrôle du couple de serrage des écrous de roues](#) (page 50).

# Entretien des unités de coupe

## Consignes de sécurité pour les lames

Une lame ou contre-lame usée ou endommagée peut se briser et projeter le morceau cassé dans votre direction ou celle d'autres personnes, et infliger des blessures graves ou mortelles.

- Vérifiez périodiquement que les lames et les contre-lames ne sont pas excessivement usées ou endommagées.
- Examinez les lames avec prudence. Portez des gants et procédez toujours avec précaution pendant leur entretien. Les lames et les contre-lames doivent uniquement être remplacées ou rodées; n'essayez jamais de les redresser ou de les souder.
- Sur les machines à plusieurs unités de coupe, faites attention quand vous tournez une unité de coupe, car sa rotation peut entraîner celle des cylindres des autres unités de coupe.

## Dépose et repose des unités de coupe

**Remarque:** Lorsque les unités de coupe ne sont pas accouplées à la machine, rangez les moteurs des cylindres à l'avant des bras de suspension pour éviter de les endommager.

**Important:** N'élevez pas la suspension en position de transport lorsque les moteurs des cylindres sont sur les supports du cadre de la machine. Cela pourrait endommager les moteurs ou les flexibles.

**Important:** Chaque fois que vous devez basculer l'unité de coupe, soutenez l'arrière pour que les écrous situés sur les vis de réglage de la barre d'appui ne reposent pas sur la surface de travail (Figure 60).

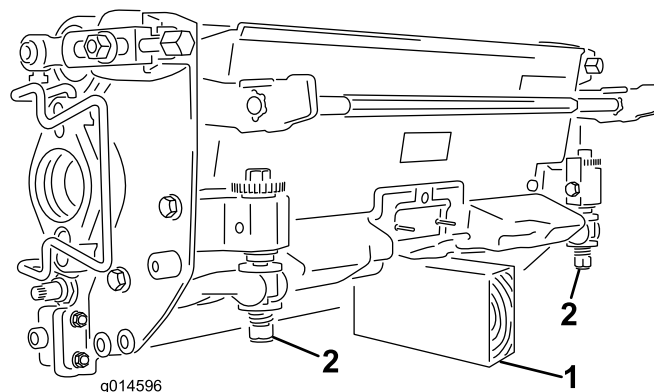

Figure 60

1. Support (non fourni)
2. Écrou de vis de réglage de barre d'appui

## Montage des unités de coupe

### ⚠ PRUDENCE

**Vous pouvez vous brûler gravement si vous touchez le moteur ou le silencieux quand ils sont chauds.**

**Laissez refroidir le moteur ou le silencieux avant d'installer les unités de coupe.**

Vous devrez peut-être baisser la suspension pour installer les unités de coupe. Baissez la suspension comme suit :

1. Garez la machine sur une surface propre, plane et horizontale.
2. Placez le sélecteur de fonction à la position POINT MORT.
3. Démarrez le moteur ou tournez la clé à la position CONTACT.
4. Baissez la suspension à l'aide du levier de levée/descente.
5. Serrez le frein de stationnement, coupez le moteur et retirez la clé.

Installez les unités de coupe comme suit :

1. Débranchez les connecteurs d'alimentation principale; voir [Connecteurs d'alimentation principale \(page 21\)](#).

## ⚠ PRUDENCE

Si vous ne débranchez pas l'alimentation électrique de la machine, quelqu'un pourrait mettre en marche les unités de coupe accidentellement et causer de graves blessures aux mains et aux pieds.

Débranchez toujours les connecteurs d'alimentation principale avant d'intervenir sur les unités de coupe.

2. Relevez le repose-pieds pour accéder à la position de l'unité de coupe centrale (Figure 61).

## ⚠ PRUDENCE

Le repose-pieds peut pincer les doigts s'il retombe en position abaissée.

N'approchez pas les doigts de l'emplacement du repose-pieds lorsque celui-ci est relevé.

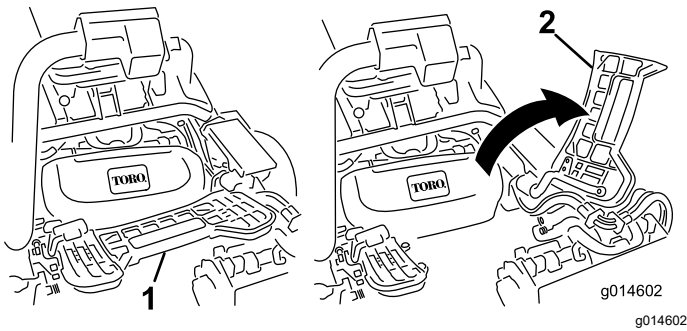

Figure 61

1. Repose-pieds abaissé
2. Repose-pieds relevé

3. Placez l'unité de coupe sous le bras de suspension central.
4. Ouvrez les verrous sur la barre du bras de suspension (Figure 62) et poussez le bras vers le bas de sorte que la barre recouvre les deux bras d'inclinaison sur l'unité de coupe; assurez-vous que les verrous passent sous la barre transversale de l'unité de coupe (Figure 63).

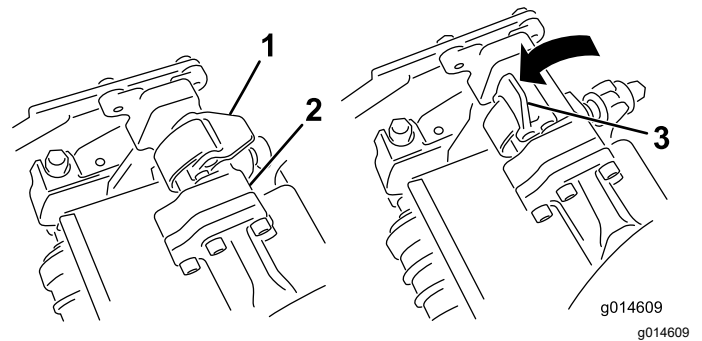

Figure 62

1. Verrou fermé
2. Barre de bras de suspension
3. Verrou ouvert

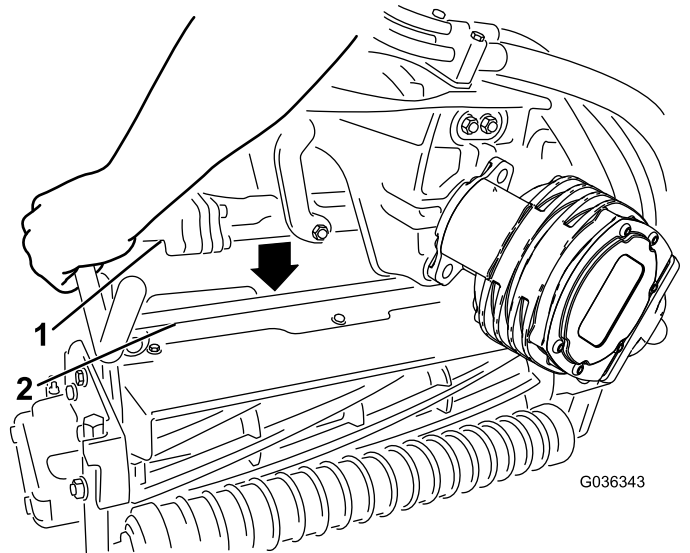

Figure 63

1. Barre de bras de suspension
2. Barre de l'unité de coupe

5. Fermez les verrous autour de la barre de l'unité de coupe et bloquez-les en place (Figure 62).

**Remarque:** Un déclic se fait entendre et ressentir lorsque les verrous sont correctement verrouillés en place.

6. Enduisez de graisse propre l'arbre cannelé du moteur de l'unité de coupe (Figure 64).
7. Insérez le moteur dans le côté gauche de l'unité de coupe (vu par rapport à la position de l'utilisateur) et tirez la barre de retenue du moteur, située sur l'unité de coupe, vers le moteur jusqu'à ce que vous entendiez un déclic des deux côtés du moteur (Figure 64).

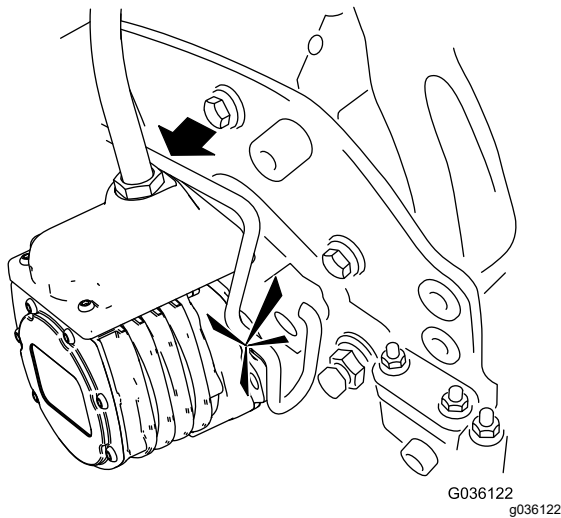
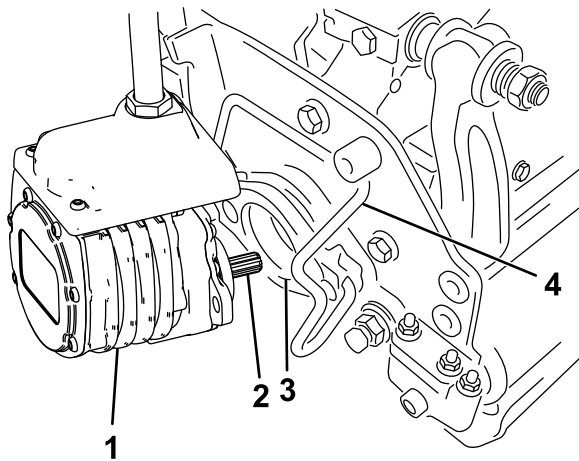

Figure 64

- |                       |                               |
|-----------------------|-------------------------------|
| 1. Moteur de cylindre | 3. Creux                      |
| 2. Arbre cannelé      | 4. Barre de retenue de moteur |

8. Montez un bac à herbe sur les crochets du bras de suspension.
9. Répétez cette procédure pour les autres unités de coupe.
10. Branchez les connecteurs d'alimentation principale; voir [Connecteurs d'alimentation principale \(page 21\)](#).

## Dépose des unités de coupe

### ⚠ PRUDENCE

**Vous pouvez vous brûler gravement si vous touchez le moteur ou le silencieux quand ils sont chauds.**

**Laissez refroidir le moteur ou le silencieux avant d'installer les unités de coupe.**

1. Garez la machine sur une surface propre, plane et horizontale, placez le sélecteur de fonction à la position POINT MORT et abaissez les unités de coupe avec le levier de levée/descente.
2. Serrez le frein de stationnement, coupez le moteur et retirez la clé.
3. Débranchez les connecteurs d'alimentation principale; voir [Connecteurs d'alimentation principale \(page 21\)](#).

### ⚠ PRUDENCE

**Si vous ne débranchez pas l'alimentation électrique de la machine, quelqu'un pourrait mettre en marche les unités de coupe accidentellement et causer de graves blessures aux mains et aux pieds.**

**Débranchez toujours les connecteurs d'alimentation principale avant d'intervenir sur les unités de coupe.**

4. Poussez la barre de retenue du moteur hors des fentes du moteur, en direction de l'unité de coupe, puis déposez le moteur de l'unité de coupe.

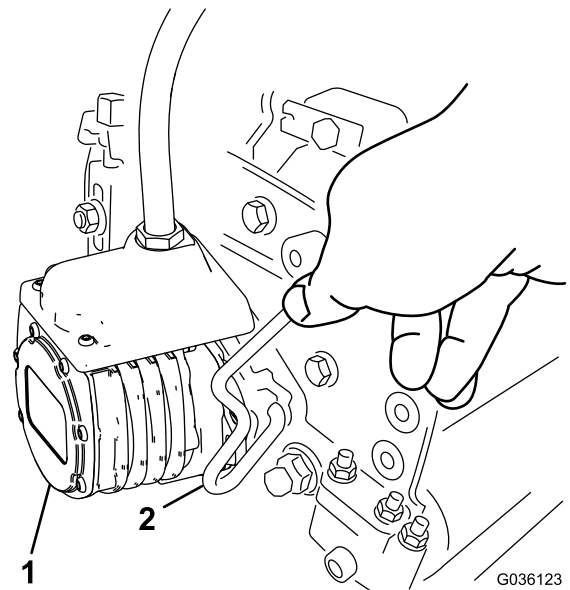

Figure 65

- |                       |                               |
|-----------------------|-------------------------------|
| 1. Moteur de cylindre | 2. Barre de retenue de moteur |
|-----------------------|-------------------------------|

5. Transférez le moteur à la position de rangement sur l'avant du bras de suspension ([Figure 66](#)).

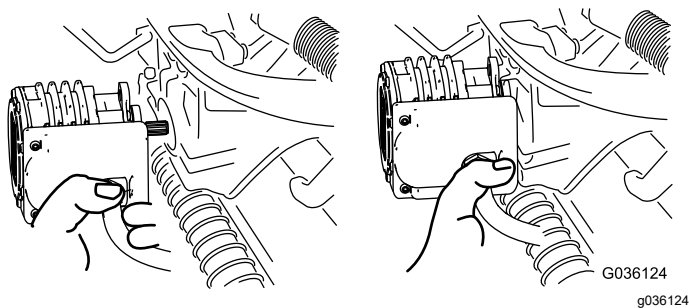

Figure 66

**Remarque:** Lors de l'affûtage des lames, du réglage de la hauteur de coupe ou de toute autre procédure d'entretien des unités de coupe, rangez les moteurs des cylindres de coupe à l'avant des bras de suspension pour éviter de les endommager.

**Important:** N'élevez pas la suspension en position de transport lorsque les moteurs des cylindres sont sur les supports du cadre de la machine. Cela pourrait endommager les moteurs ou les flexibles. S'il est nécessaire de déplacer le groupe de déplacement sans que les unités de coupe soient installées, fixez-les aux bras de suspension avec des attache-câbles.

6. Ouvrez les verrous sur la barre du bras de suspension de l'unité de coupe que vous voulez déposer (Figure 62).
7. Détachez les verrous de la barre de l'unité de coupe.
8. Faites rouler l'unité de coupe pour la sortir de sous le bras de suspension.
9. Répétez les opérations 4 à 8 pour les autres unités de coupe au besoin.
10. Branchez les connecteurs d'alimentation principale; voir [Connecteurs d'alimentation principale](#) (page 21).

## Contrôle du contact cylindre/contre-lame

Contrôlez le contact cylindre/contre-lame avant chaque journée de travail, quelle qu'ait été la qualité de la coupe jusque-là. Il doit exister un léger contact sur toute la longueur du cylindre et de la contre-lame; voir le *Manuel de l'utilisateur* des unités de coupe.

Avant de contrôler les cylindres, débranchez les connecteurs d'alimentation principale; voir [Connecteurs d'alimentation principale](#) (page 21). Rebranchez-les lorsque vous avez terminé.

## Rodage des lames des unités de coupe

### ⚠ ATTENTION

Les contre-lames, les lames des cylindres ou autres pièces mobiles peuvent causer des blessures.

- N'approchez pas les mains, les doigts et les vêtements des contre-lames, des lames des cylindres ou autres pièces mobiles.
- N'essayez jamais de faire tourner les cylindres avec la main ou le pied quand le moteur est en marche.

1. Garez la machine sur une surface plane et horizontale, abaissez les unités de coupe, placez le sélecteur de fonction à la position POINT MORT, serrez le frein de stationnement, coupez le moteur et enlevez la clé.
2. Effectuez les premiers réglages cylindre/contre-lame nécessaires pour le rodage de toutes les unités de coupe qui en ont besoin; voir le *Manuel de l'utilisateur* des unités de coupe.
3. Introduisez la clé dans le commutateur d'allumage et démarrez le moteur.
4. Sur l'InfoCenter, ouvrez le menu ENTRETIEN et sélectionnez l'option BACKLAP (rodage).
5. Activez l'option BACKLAP (ON).
6. Ouvrez le menu principal et faites défiler les options jusqu'au menu Réglages.
7. Dans le menu RÉGLAGES, naviguez jusqu'à l'option VITESSE DE RODAGE et choisissez le numéro correspondant à la vitesse voulue avec le bouton  $\pm$ .
8. Avec le sélecteur de fonction à la position POINT MORT, déplacez le levier de levée/descente vers l'avant pour commencer le rodage des lames des cylindres désignés.
9. Appliquez le produit de rodage avec un pinceau à long manche. N'utilisez jamais de pinceau à manche court.
10. Si les cylindres calent ou se mettent à tourner irrégulièrement pendant le rodage, augmentez le régime moteur jusqu'à ce que la vitesse des cylindres se stabilise.
11. Pour effectuer un réglage sur les unités de coupe pendant le rodage, arrêtez les cylindres en tirant le levier de levée/descente en arrière et coupez le moteur. Lorsque le réglage est terminé, répétez les opérations 3 à 9.
12. Répétez la procédure pour toutes les unités de coupe que vous voulez roder.



13. Lorsque vous avez terminé, remettez l'option BACKLAP (rodage) sur désactivé (OFF) sur l'InfoCenter ou tournez la clé à la position ARRÊT pour rétablir la tonte en marche avant.
14. Lavez toute trace de produit de rodage sur les unités de coupe. Réglez le contact cylindre/contre-lame selon les besoins. Amenez la commande de vitesse des cylindres à la position de tonte voulue.

**Important:** Ne nettoyez pas les unités de coupe avec un jet d'eau haute pression. Vous pourriez endommager les roulements et les joints.

## Remisage

Si vous prévoyez de remiser la machine pendant une durée prolongée, effectuez les opérations énumérées à la section [Préparation de la machine au remisage \(page 57\)](#).

## Consignes de sécurité pour le remisage

- Avant de quitter la position d'utilisation, coupez le moteur de la machine, enlevez la clé et attendez l'arrêt complet de tout mouvement. Laissez refroidir la machine avant de la régler, la nettoyer, la remiser ou la réparer.
- Ne remisez pas la machine ni les bidons de carburant à proximité d'une flamme nue, d'une source d'étincelles ou d'une veilleuse, telle celle d'un chauffe-eau ou autre appareil.

## Préparation de la machine au remisage

Dans la mesure du possible, rangez la machine dans un endroit chaud et sec.

Les batteries, qu'elles soient sur ou retirées de la machine, doivent être stockées dans un environnement adéquat :

- Les températures de stockage recommandées doivent être comprises entre 10 et 25 °C (50 et 77 °F).
  - Le stockage à des températures extrêmes accélérera les taux d'auto-décharge.
  - Si vous anticipez une baisse des températures en dessous de zéro pendant une période prolongée, retirez les batteries de la machine et rangez-les dans un lieu plus chaud.
1. Débranchez les connecteurs d'alimentation principale; voir [Connecteurs d'alimentation principale \(page 21\)](#).
  2. Nettoyez la saleté et les brins d'herbe accumulés. Aiguisez les lames et les contre-lames au besoin; voir le *Manuel de l'utilisateur* de l'unité de coupe. Enduisez les contre-lames et les lames des cylindres de produit anticorrosion.
  3. Vidangez complètement le réservoir de carburant. Faites tourner le moteur jusqu'à ce qu'il s'arrête. Remplacez le filtre à carburant; voir [Remplacement du filtre à carburant \(page 45\)](#).
  4. Vidangez le carter moteur quand le moteur est encore chaud. Refaites le plein d'huile neuve;

voir [Vidange de l'huile moteur et remplacement du filtre à huile \(page 43\)](#).

5. Enlevez les bougies, versez 30 ml (1 oz liq.) d'huile SAE 30 dans les cylindres et lancez le moteur pour bien répartir l'huile dans le système. Remettez les bougies en place; voir [Entretien des bougies \(page 44\)](#).
6. Enlevez les saletés et les débris d'herbe sèche sur le cylindre, les ailettes de refroidissement de la culasse et le carter du ventilateur.
7. Débranchez les câbles de la batterie 12 V.
8. Assurez-vous que les batteries 12 V et 48 V sont chargées au maximum; voir les instructions de charge dans le *Manuel d'entretien* du groupe de déplacement.

Tous les 6 mois de stockage, vérifiez le niveau de charge de la batterie et chargez-la.

9. Levez et soutenez la machine pour délester les roues.

**Remarques:**

**Remarques:**

**Remarques:**

## Déclaration de confidentialité EEE/R-U

### Utilisation de vos données personnelles par Toro

La société The Toro Company (« Toro ») respecte votre vie privée. Lorsque vous achetez nos produits, nous pouvons recueillir certaines données personnelles vous concernant, soit directement soit par l'intermédiaire de votre société ou dépositaire Toro local(e). Toro utilise ces données pour s'acquitter d'obligations contractuelles, par exemple pour enregistrer votre garantie, traiter une réclamation au titre de la garantie ou vous contacter dans l'éventualité d'un rappel de produit, mais aussi à des fins commerciales légitimes, par exemple pour mesurer la satisfaction des clients, améliorer nos produits ou vous transmettre des renseignements sur des produits susceptibles de vous intéresser. Toro pourra partager les données personnelles que vous lui aurez communiquées avec ses filiales, dépositaires ou autres partenaires commerciaux dans le cadre de ces activités. Nous pouvons aussi être amenés à divulguer des données personnelles si la loi l'exige ou dans le cadre de la cession, de l'acquisition ou de la fusion d'une société. Nous ne vendrons jamais vos données personnelles à aucune autre société à des fins commerciales.

### Conservation de vos données personnelles

Toro conservera vos données personnelles aussi longtemps que nécessaire pour répondre aux fins susmentionnées et conformément aux dispositions légales applicables. Pour plus de renseignements sur les durées de conservation applicables, veuillez contacter [legal@toro.com](mailto:legal@toro.com).

### L'engagement de Toro en matière de sécurité

Vos données à caractère personnel peuvent être traitées aux États-Unis ou dans tout autre pays où la législation concernant la protection des données peut être moins rigoureuse que celle de votre propre pays de résidence. Chaque fois que nous transférerons vos données hors de votre pays de résidence, nous prendrons toutes les dispositions légales requises pour mettre en place toutes les garanties nécessaires visant à la protection et au traitement sécurisé de vos données.

### Droits d'accès et de rectification

Vous pouvez être en droit de corriger ou de consulter vos données personnelles, ou encore de vous opposer à leur traitement, ou d'en limiter la portée. Pour ce faire, veuillez nous contacter par courriel à [legal@toro.com](mailto:legal@toro.com). Si vous avez la moindre inquiétude concernant la manière dont Toro a traité vos données, nous vous encourageons à nous en faire part directement. Veuillez noter que les résidents européens ont le droit de porter plainte auprès de leur Autorité de protection des données.



## La garantie Toro

Garantie limitée de 2 ans ou 1 500 heures

### Conditions et produits couverts

The Toro Company certifie que votre produit commercial Toro (« Produit ») ne présente aucun défaut de matériau ni vice de fabrication pendant une période de 2 ans ou 1 500 heures de service\*, la première échéance prévalant. Cette garantie s'applique à tous les produits à l'exception des Aérateurs (veuillez-vous reporter aux déclarations de garantie séparées de ces produits). Dans l'éventualité d'un problème couvert par la garantie, nous nous engageons à réparer le Produit gratuitement, frais de diagnostic, pièces, main-d'œuvre et transport compris. La période de garantie commence à la date de réception du Produit par l'acheteur d'origine.

\*Produit équipé d'un compteur horaire.

### Comment faire intervenir la garantie

Il est de votre responsabilité de signaler le plus tôt possible à votre Distributeur de produits commerciaux ou au Dépositaire de produits commerciaux agréé qui vous a vendu le Produit, toute condition couverte par la garantie. Pour obtenir l'adresse d'un Distributeur de produits commerciaux ou d'un Dépositaire agréé, ou pour tout renseignement concernant vos droits et responsabilités vis à vis de la garantie, veuillez nous contacter à l'adresse suivante :

Toro Commercial Products Service Department  
8111 Lyndale Avenue South  
Bloomington, MN 55420-1196, États-Unis  
+1-952-888-8801 ou +1-800-952-2740  
Courriel : commercial.warranty@toro.com

### Responsabilités du propriétaire

À titre de propriétaire du produit, vous êtes responsable des entretiens et réglages nécessaires mentionnés dans le *Manuel de l'utilisateur*. Les réparations du produit consécutives au non respect des entretiens et réglages exigés ne sont pas couvertes au titre de la présente garantie.

### Ce que la garantie ne couvre pas

Les défaillances ou anomalies de fonctionnement survenant au cours de la période de garantie ne sont pas toutes dues à des défauts de matériaux ou des vices de fabrication. Cette garantie ne couvre pas :

- Les défaillances du Produit dues à l'utilisation de pièces qui ne sont pas d'origine ou au montage et à l'utilisation d'accessoires et produits ajoutés ou modifiés d'une autre marque.
- Les défaillances du Produit dues au non respect du programme d'entretien et/ou des réglages recommandés.
- Les défaillances du Produit dues à une utilisation abusive, négligente ou dangereuse.
- Les pièces d'usure normale (consommables) qui ne sont pas défectueuses. Par exemple, les pièces consommées ou usées durant le fonctionnement normal du Produit, notamment mais pas exclusivement : plaquettes et garnitures de freins, garnitures d'embrayage, lames, cylindres, galets et roulements (étanches ou graissables), contre-lames, bougies, roues pivotantes et roulements, pneus, filtres, courroies, et certains composants des pulvérisateurs, notamment membranes, buses, débitmètres et clapets antiretour.
- Les défaillances attribuables à une influence extérieure, y compris mais de manière non exhaustive : les conditions atmosphériques, les pratiques de remisage, la contamination, l'utilisation de carburants, liquides de refroidissement, lubrifiants, additifs, engrais, eau ou produits chimiques non agréés.
- Les défaillances ou mauvaises performances causées par l'utilisation de carburants (essence, carburant diesel ou biodiesel par exemple) non conformes à leurs normes industrielles respectives.
- Les bruits, vibrations, usure et détérioration normaux. L'usure normale comprend, mais pas exclusivement, les dommages des sièges dus à l'usure ou l'abrasion, l'usure des surfaces peintes, les autocollants ou vitres rayés.

### Pays autres que les États-Unis et le Canada

Pour les produits Toro exportés des États-Unis ou du Canada, demandez à votre distributeur (dépositaire) Toro la police de garantie applicable dans votre pays, région ou état. Si, pour une raison quelconque, vous n'êtes pas satisfait(e) des services de votre distributeur, ou si vous avez du mal à vous procurer des renseignements concernant la garantie, adressez-vous à votre centre d'entretien Toro agréé.

### Pièces

Les pièces à remplacer dans le cadre de l'entretien courant seront couvertes par la garantie jusqu'à la date du premier remplacement prévu. Les pièces remplacées au titre de cette garantie bénéficient de la durée de garantie du produit d'origine et deviennent la propriété de Toro. Toro se réserve le droit de prendre la décision finale concernant la réparation ou le remplacement de pièces ou ensembles existants. Toro se réserve le droit d'utiliser des pièces remises à neuf pour les réparations couvertes par la garantie.

### Garantie de la batterie ion-lithium et à décharge profonde :

Les batteries ion-lithium et à décharge profonde disposent d'un nombre de kilowatt-heures spécifique à fournir au cours de leur vie. Les techniques d'utilisation, de recharge et d'entretien peuvent contribuer à augmenter ou réduire la vie totale des batteries. À mesure que les batteries de ce produit sont consommées, la proportion de travail utile qu'elles offrent entre chaque recharge diminue lentement jusqu'à leur épuisement complet. Le remplacement de batteries usées, suite à une consommation normale, est la responsabilité du propriétaire du produit. Remarque (batterie ion-lithium seulement) : voir la garantie de la batterie pour plus de renseignements.

### Garantie à vie du vilebrequin (modèle ProStripe 02657 seulement)

Le modèle ProStripe, équipé en première monte d'un disque de friction et du débrayage de frein de lame avec protection de vilebrequin (ensemble débrayage de frein de lame [BBC] + disque de friction) Toro d'origine, et utilisé par le premier acheteur en conformité avec les procédures d'utilisation et d'entretien recommandées, bénéficie d'une garantie à vie contre la flexion du vilebrequin. Les machines équipées de rondelles de friction, du débrayage du frein de lame (BBC) et autres équipements de ce type ne sont pas couvertes par la garantie à vie du vilebrequin.

### Entretien aux frais du propriétaire

La mise au point du moteur, le graissage, le nettoyage et le polissage, le remplacement des filtres, du liquide de refroidissement et les entretiens recommandés font partie des services normaux requis par les produits Toro qui sont aux frais du propriétaire.

### Conditions générales

La réparation par un distributeur ou un dépositaire Toro agréé est le seul dédommagement auquel cette garantie donne droit.

**The Toro Company décline toute responsabilité en cas de dommages accessoires, consécutifs ou indirects liés à l'utilisation des produits Toro couverts par cette garantie, notamment en ce qui concerne les coûts et dépenses encourus pour se procurer un équipement ou un service de substitution durant une période raisonnable pour cause de défaillance ou d'indisponibilité en attendant la réparation sous garantie. Il n'existe aucune autre garantie expresse, à part la garantie spéciale du système antipollution, le cas échéant. Toutes les garanties implicites relatives à la qualité marchande et à l'aptitude à l'emploi sont limitées à la durée de la garantie expresse.**

L'exclusion de la garantie des dommages secondaires ou indirects, ou les restrictions concernant la durée de la garantie implicite, ne sont pas autorisées dans certains états et peuvent donc ne pas s'appliquer dans votre cas. Cette garantie vous accorde des droits spécifiques, auxquels peuvent s'ajouter d'autres droits qui varient selon les états.

### Note concernant la garantie du système antipollution

Le système antipollution de votre Produit peut être couvert par une garantie séparée répondant aux exigences de l'agence américaine de défense de l'environnement (EPA) et/ou de la direction californienne des ressources atmosphériques (CARB). Les limitations d'heures susmentionnées ne s'appliquent pas à la garantie du système antipollution. Reportez-vous à la Déclaration de garantie de conformité à la réglementation antipollution fournie avec votre produit ou figurant dans la documentation du constructeur du moteur.

# Proposition 65 de Californie – Information concernant cet avertissement

## En quoi consiste cet avertissement?

Certains produits commercialisés présentent une étiquette d'avertissement semblable à ce qui suit :



**AVERTISSEMENT : Cancer et troubles de la reproduction –**  
[www.p65Warnings.ca.gov](http://www.p65Warnings.ca.gov).

## Qu'est-ce que la Proposition 65?

La Proposition 65 s'applique à toute société exerçant son activité en Californie, qui vend des produits en Californie ou qui fabrique des produits susceptibles d'être vendus ou importés en Californie. Elle stipule que le Gouverneur de Californie doit tenir et publier une liste des substances chimiques connues comme causant des cancers, malformations congénitales et/ou autres troubles de la reproduction. Cette liste, qui est mise à jour chaque année, comprend des centaines de substances chimiques présentes dans de nombreux objets du quotidien. La Proposition 65 a pour objet d'informer le public quant à l'exposition à ces substances chimiques.

La Proposition 65 n'interdit pas la vente de produits contenant ces substances chimiques, mais impose la présence d'avertissements sur tout produit concerné, sur son emballage ou sur la documentation fournie avec le produit. D'autre part, un avertissement de la Proposition 65 ne signifie pas qu'un produit est en infraction avec les normes ou exigences de sécurité du produit. D'ailleurs, le gouvernement californien a clairement indiqué qu'un avertissement de la Proposition 65 « n'est pas une décision réglementaire quant au caractère « sûr » ou « dangereux » d'un produit ». Bon nombre de ces substances chimiques sont utilisées dans des produits du quotidien depuis des années, sans aucun effet nocif documenté. Pour plus de renseignements, rendez-vous sur <https://oag.ca.gov/prop65/faqs-view-all>.

Un avertissement de la Proposition 65 signifie qu'une société a soit (1) évalué l'exposition et conclu qu'elle dépassait le « niveau ne posant aucun risque significatif »; soit (2) choisi d'émettre un avertissement simplement sur la base de sa compréhension quant à la présence d'une substance chimique de la liste, sans tenter d'en évaluer l'exposition.

## Cette loi s'applique-t-elle partout?

Les avertissements de la Proposition 65 sont exigés uniquement en vertu de la loi californienne. Ces avertissements sont présents dans tout l'état de Californie, dans des environnements très variés, notamment mais pas uniquement les restaurants, magasins d'alimentation, hôtels, écoles et hôpitaux, et sur un vaste éventail de produits. En outre, certains détaillants en ligne et par correspondance fournissent des avertissements de la Proposition 65 sur leurs sites internet ou dans leurs catalogues.

## Quelles différences entre les avertissements de Californie et les limites fédérales?

Les normes de la Proposition 65 sont souvent plus strictes que les normes fédérales et internationales. Diverses substances exigent un avertissement de la Proposition 65 à des niveaux bien inférieurs aux limites d'intervention fédérales. Par exemple, la norme de la Proposition 65 en matière d'avertissements pour le plomb se situe à 0,5 µg/jour, soit bien moins que les normes fédérales et internationales.

## Pourquoi l'avertissement ne figure-t-il pas sur tous les produits semblables?

- Pour les produits commercialisés en Californie, l'étiquetage Proposition 65 est exigé, tandis qu'il ne l'est pas sur des produits similaires commercialisés ailleurs.
- Il se peut qu'une société impliquée dans un procès lié à la Proposition 65 et parvenant à un accord soit obligée d'utiliser les avertissements de la Proposition 65 pour ses produits, tandis que d'autres sociétés fabriquant des produits semblables peuvent ne pas être soumises à cette obligation.
- L'application de la Proposition 65 n'est pas uniforme.
- Certaines sociétés peuvent choisir de ne pas indiquer d'avertissements car elles considèrent qu'elles n'y sont pas obligées au titre de la Proposition 65; l'absence d'avertissements sur un produit ne signifie pas que le produit ne contient pas de substances de la liste à des niveaux semblables.

## Pourquoi cet avertissement apparaît-il sur les produits Toro?

Toro a choisi de fournir aux consommateurs le plus d'information possible afin qu'ils puissent prendre des décisions éclairées quant aux produits qu'ils achètent et utilisent. Toro fournit des avertissements dans certains cas d'après ses connaissances quant à la présence de l'une ou plusieurs des substances chimiques de la liste, sans en évaluer le niveau d'exposition, car des exigences de limites ne sont pas fournies pour tous les produits chimiques de la liste. Bien que l'exposition avec les produits Toro puisse être négligeable ou parfaitement dans les limites « sans aucun risque significatif », par mesure de précaution, Toro a décidé de fournir les avertissements de la Proposition 65. De plus, en l'absence de ces avertissements, la société Toro pourrait être poursuivie en justice par l'État de Californie ou par des particuliers cherchant à faire appliquer la Proposition 65, et donc assujettie à d'importantes pénalités.