



68.6cm 合金车轮和轮胎套件

Workman® UTX 多功能工作车

型号 08144

安装说明

安装

散装零件

使用下表进行核对，确保所有零件已装运。

说明	数量	用途
不需要零件	-	准备机器。
不需要零件	-	拆下现有车轮。
前轮总成	2	安装新车轮。
后轮总成	2	
车轮螺母	16	



准备机器

1. 将机器停在水平地面上。
2. 将变速杆移至 P（驻车）位置。
3. 关闭发动机并拔下钥匙。
4. 使用千斤顶顶起机器并使用顶车架支撑机器。

当顶起机器前部时，应始终在千斤顶与机架之间放置一个木块（或类似材料）。

▲ 危险

用顶车架支撑的机器可能不稳定，可能会从顶车架上滑落，对顶车架下面的人员造成伤害。

- 机器支撑在千斤顶上时切勿启动机器，因为发动机的震动或车轮的移动可能导致机器从千斤顶上滑落。
- 离开机器之前，请始终从点火钥匙开关中拔出钥匙。
- 当机器支撑在千斤顶上时，请用楔块卡住轮胎。

机器前部的千斤顶支撑点位于前框架底板上。

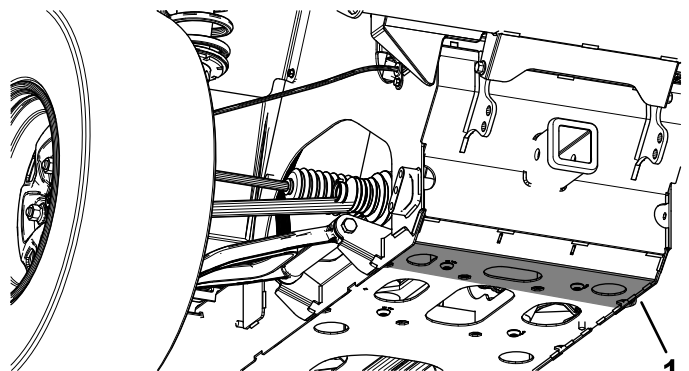

g365613

1. 前千斤顶支撑点

机器后面的千斤顶支撑点位于后托架。

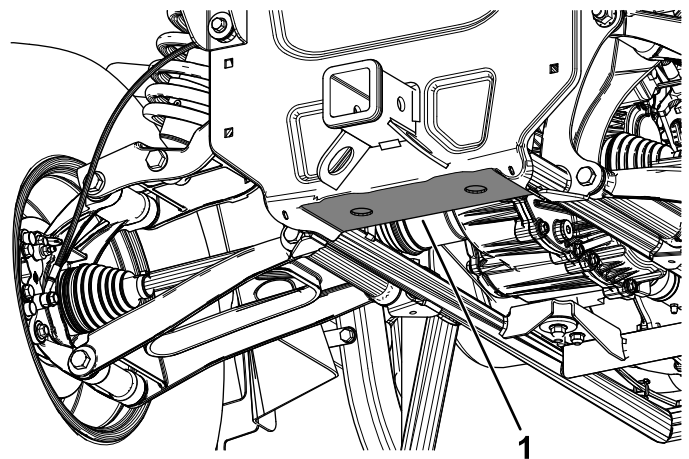

g365614

1. 后千斤顶支撑点

拆下现有车轮

从机器上拆下 4 个现有的车轮螺母和车轮。

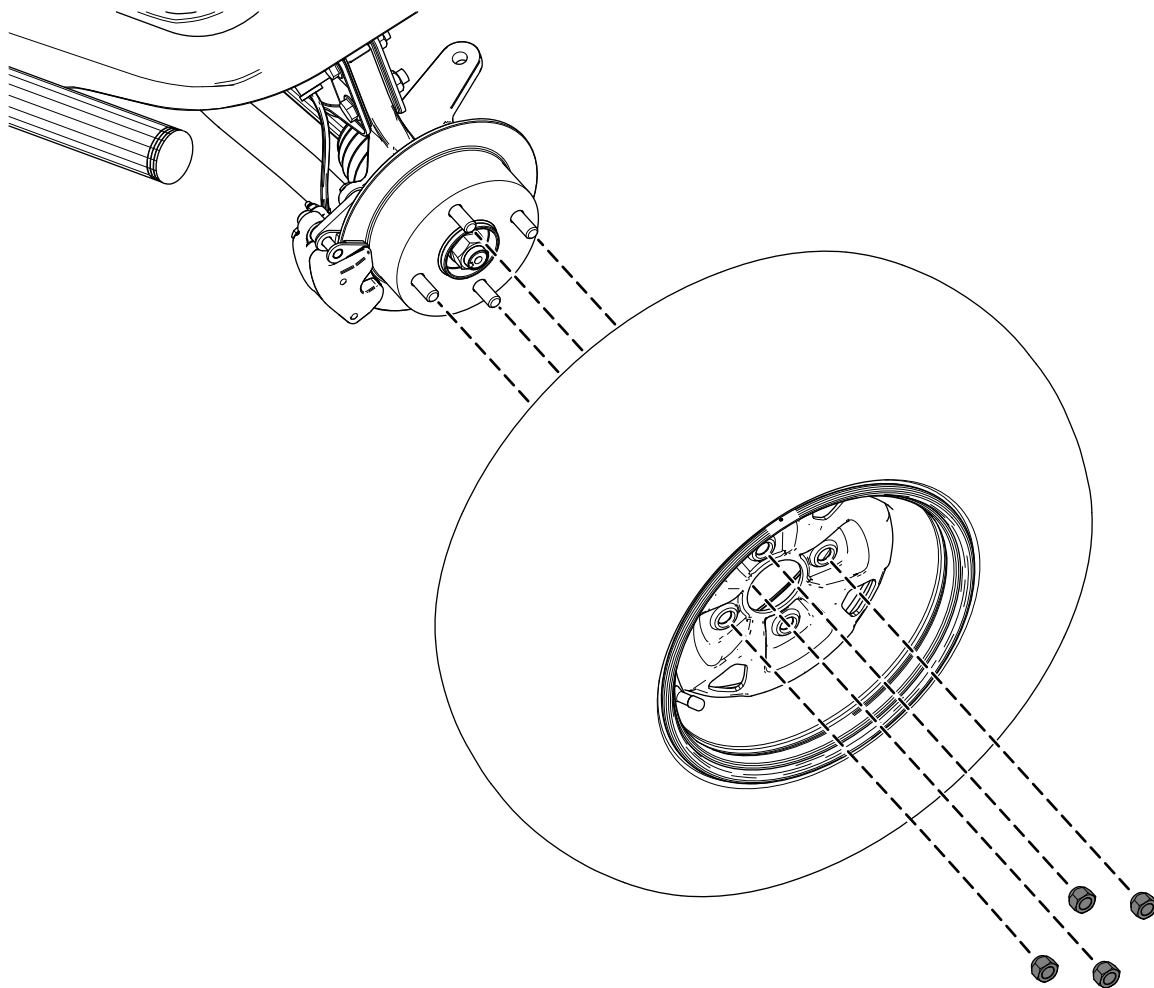

显示前左车轮总成

g382587

安装新车轮

1. 使用每个车轮上提供的 4 个车轮螺母安装 2 个前轮总成和 2 个后轮总成。

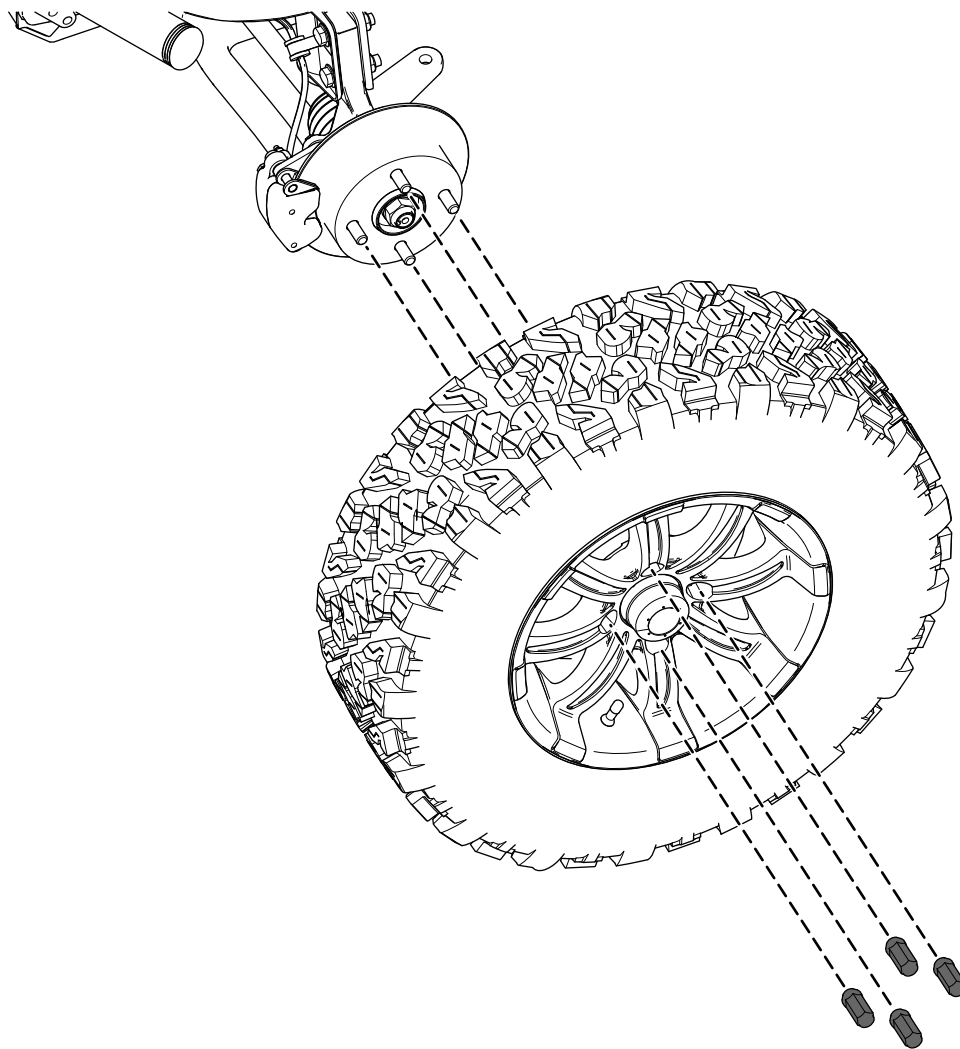

显示前左车轮总成

g383545

2. 使用薄壁套筒以交叉方式上紧车轮螺母扭矩至 108 N•m。

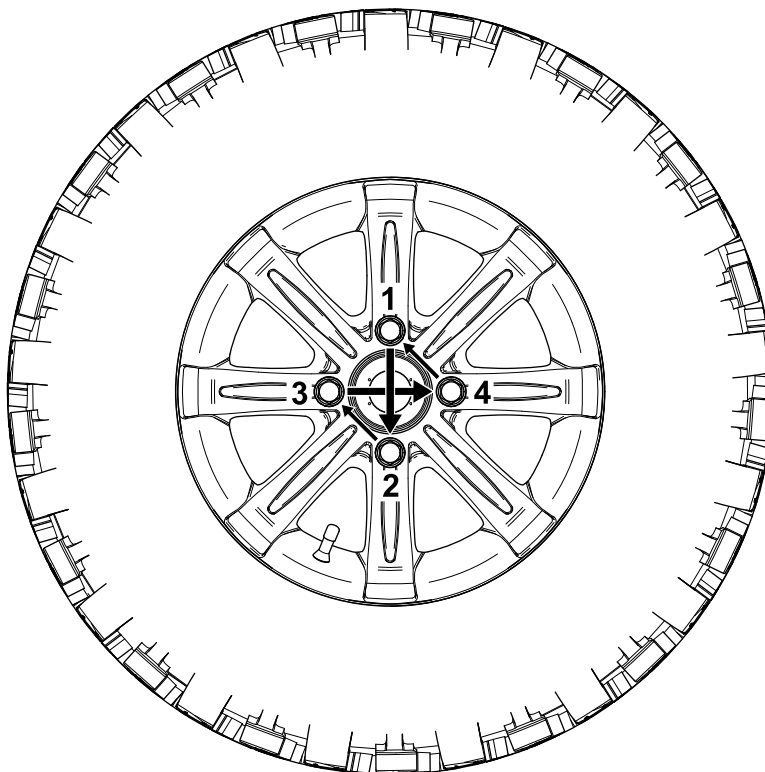

g383546

3. 根据制造商的建议调整每个车轮总成上的轮胎压力。
4. 使用第一个 10 小时后，检查并重新拧紧车轮螺母。

备注：

备注：



Count on it.