



69 cm legeringshjul- och däcksets

Workman® UTX-arbetsfordon

Modellnr 08144

Monteringsanvisningar

Montering

Lösa delar

Använd diagrammet nedan för att kontrollera att alla delar finns med.

Beskrivning	Antal	Användning
Inga delar krävs	–	Förbereda maskinen.
Inga delar krävs	–	Ta bort de befintliga hjulen.
Framhjulsanordning	2	Montera de nya hjulen.
Bakhjulsanordning	2	
Hjulmutter	16	



Förbereda maskinen

1. Parkera maskinen på en plan yta.
2. Flytta transmissionsspaken till läget P (parkering).
3. Stäng av motorn och ta ut nyckeln.
4. Höj upp maskinen med en domkraft och stötta upp maskinen med pallbockar.

Placera alltid en tråkloss (eller liknande) mellan domkraften och maskinramen när du hissar upp maskinens främre del.

⚠ FARA

Maskiner på domkrafter kan vara instabila och glida av domkraften och skada de som befinner sig under den.

- **Starta inte maskinen när den stöts upp med en domkraft. Motorvibrationer eller hjulrörelser kan göra att den glider av domkraften.**
- **Ta alltid ut nyckeln ur tändningslåset innan du kliver ut ur maskinen.**
- **Blockera hjulen när maskinen stöts upp med en domkraft.**

Domkraftspunkten framtill på maskinen är placerad vid den främre ramens bottenplatta.

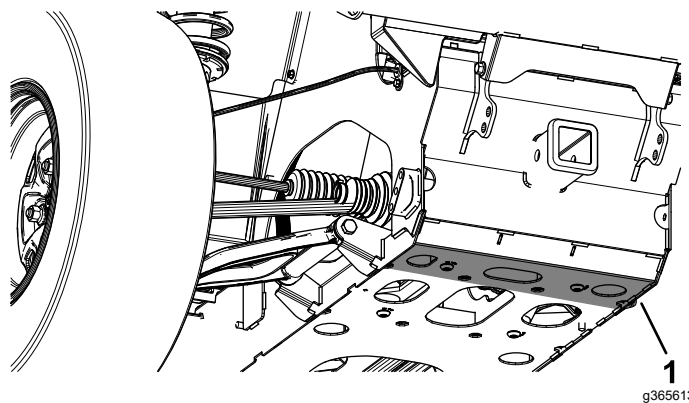

g365613

1. Främre domkraftspunkt

Domkraftspunkten baktill på maskinen är placerad vid det bakre hängfästet.

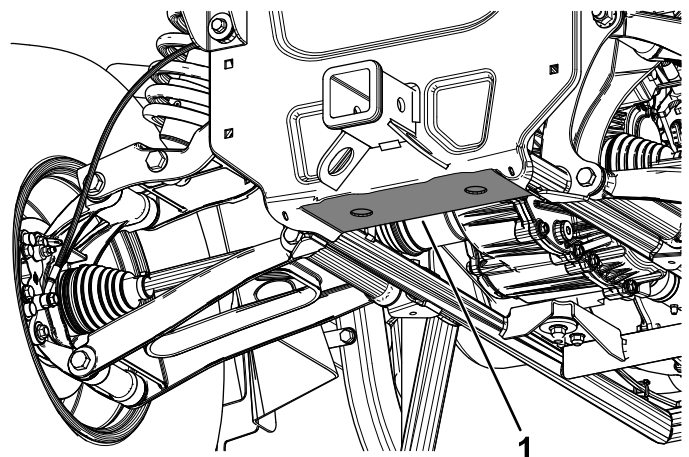

g365614

1. Bakre domkraftspunkt

Ta bort de befintliga hjulen

Ta bort de fyra befintliga hjulmuttrarna och hjulen från maskinen.

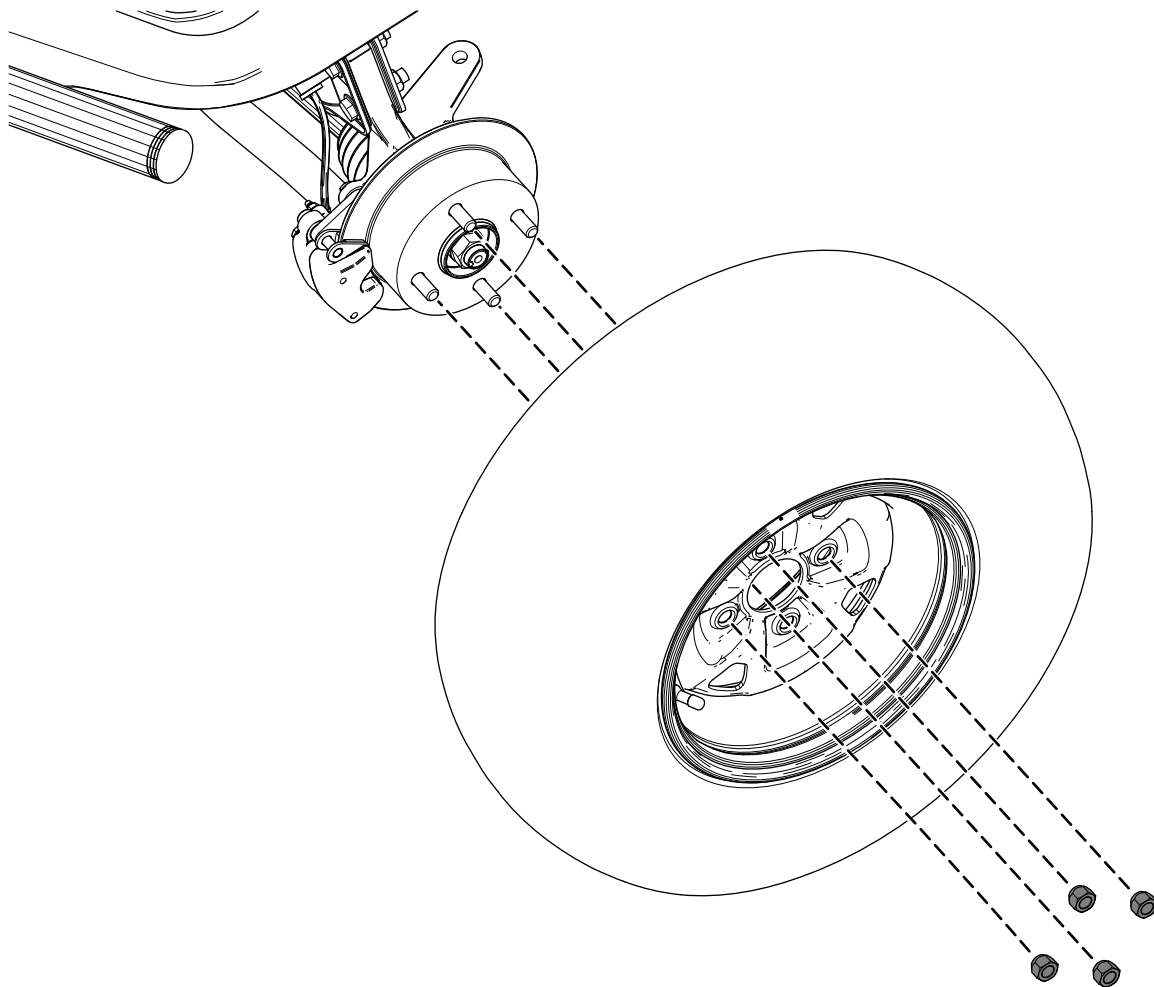

Främre, vänster hjulanordning visas

g382587

Montera de nya hjulen

1. Montera de två framhjulsanordningarna och de två bakhjulsanordningarna med de medföljande fyra hjulmuttrarna på vardera hjul.

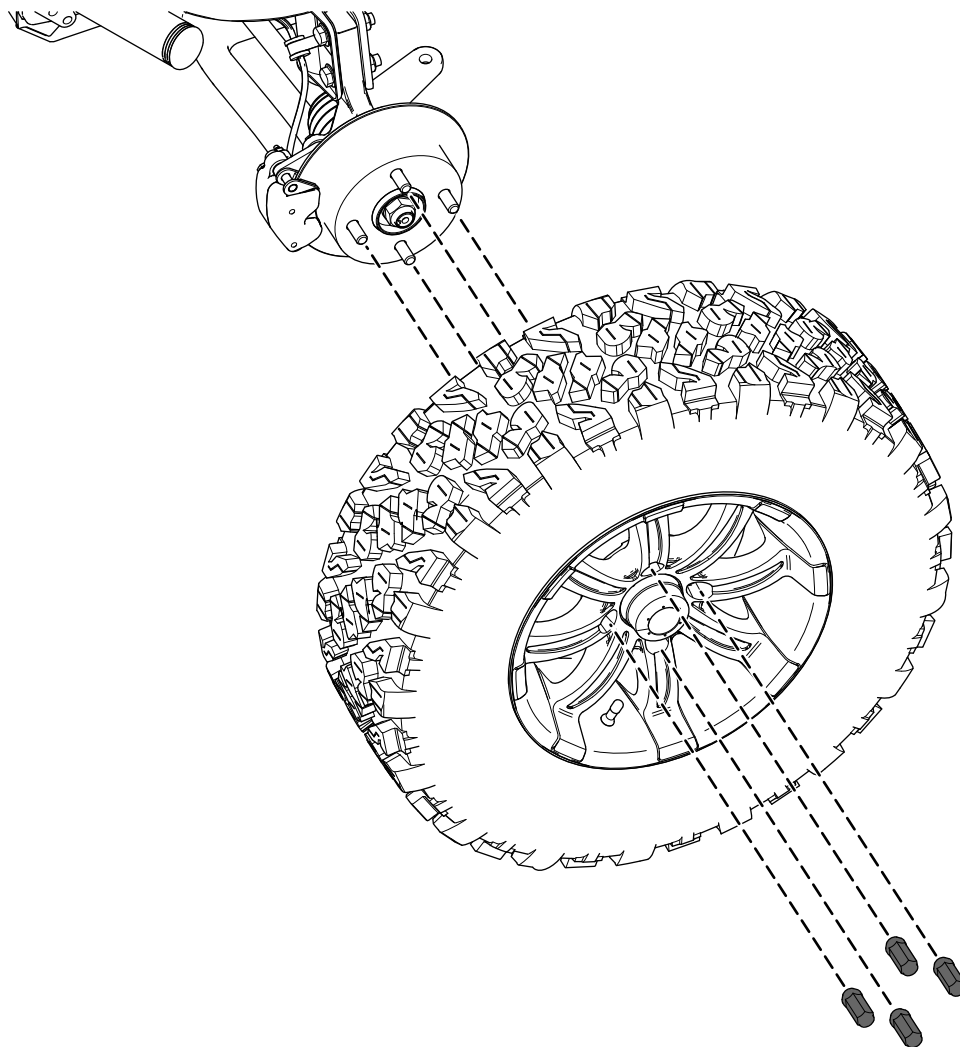

Främre, vänster hjulanordning visas

g383545

2. Dra åt hjulmuttrarna i ett korsmönster till 108 Nm med hjälp av ett tunt vägguttag.

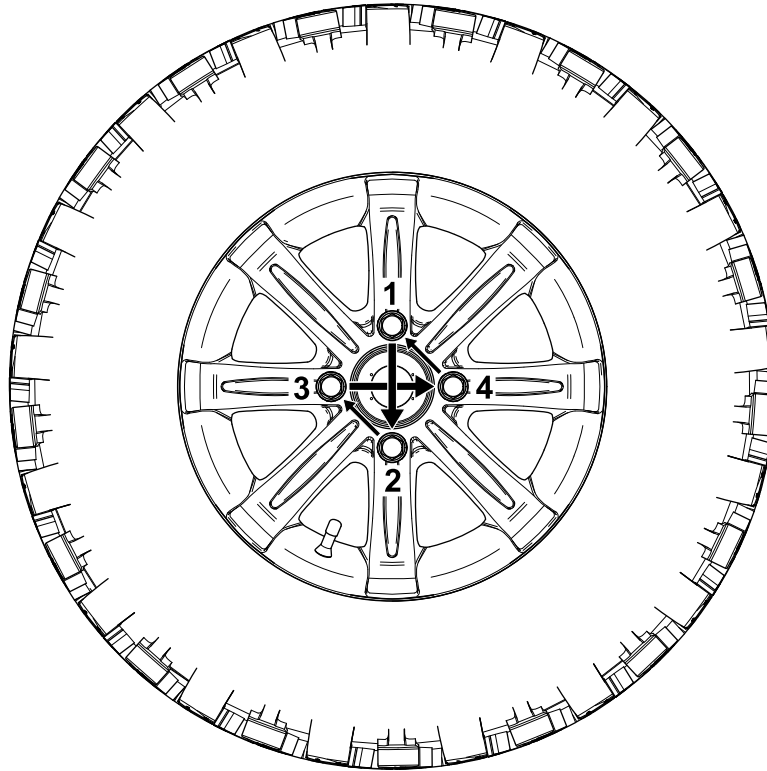

g383546

-
3. Justera däcktrycket på varje hjulanordning enligt tillverkarens rekommendationer.
 4. Inspektera och dra åt hjulmuttrarna igen efter de första 10 användningstimmarna.

Anteckningar:

Anteckningar:



Count on it.