



Комплект колесных дисков из легкого сплава и шин на 27 дюймов

Технологический автомобиль Workman® UTX

Номер модели 08144

Инструкции по монтажу

Монтаж

Незакреплённые детали

Используя таблицу, представленную ниже, убедитесь в том, что все детали отгружены

Наименование	Количество	Использование
Детали не требуются	–	Подготовка машины.
Детали не требуются	–	Снимите имеющиеся колеса.
Переднее колесо в сборе	2	Установите новые колеса.
Заднее колесо в сборе	2	
Зажимная гайка	16	



Подготовка машины

1. Установите машину на ровной поверхности.
2. Переведите рычаг коробки передач в положение Р (Стоянка).
3. Выключите двигатель и извлеките ключ из замка зажигания.
4. Поднимите машину домкратом и зафиксируйте ее с помощью подъемных опор.

При подъеме на домкрате передней стороны автомобиля обязательно поместите между домкратом и рамой автомобиля брусок из дерева (или из аналогичного материала).

⚠ ОПАСНО

Положение автомобиля при установке на домкрате может быть неустойчивым; автомобиль может соскользнуть с домкрата и травмировать находящегося под ним человека.

- Не запускайте двигатель, когда автомобиль находится на домкрате, так как вибрация двигателя или движение колес могут привести к соскальзыванию автомобиля с домкрата.
- Прежде чем покинуть автомобиль, обязательно выньте ключ из замка зажигания.
- Заблокируйте колеса, когда автомобиль находится на домкрате.

Точка подъема на домкрате в передней части машины расположена на нижней плите передней рамы.

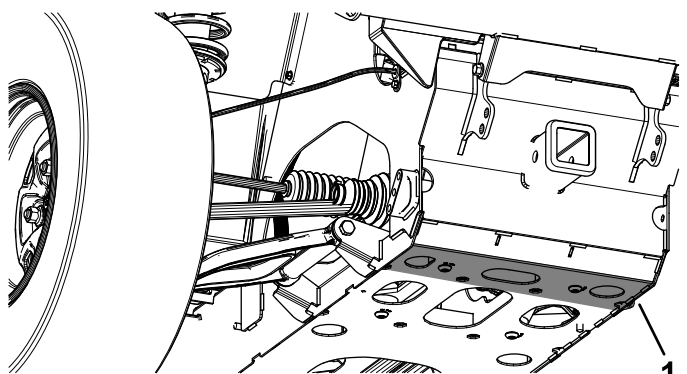

g365613

1. Передняя точка подъема на домкрате

Точка подъема на домкрате в задней части машины находится на заднем кронштейне опоры.

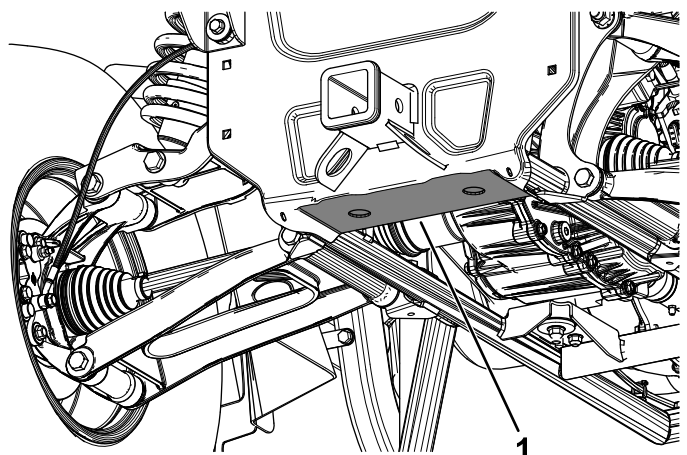

g365614

1. Задняя точка подъема на домкрате

Снятие имеющихся колес

Отверните по 4 имеющиеся зажимные гайки с каждого колеса и снимите колеса с машины.

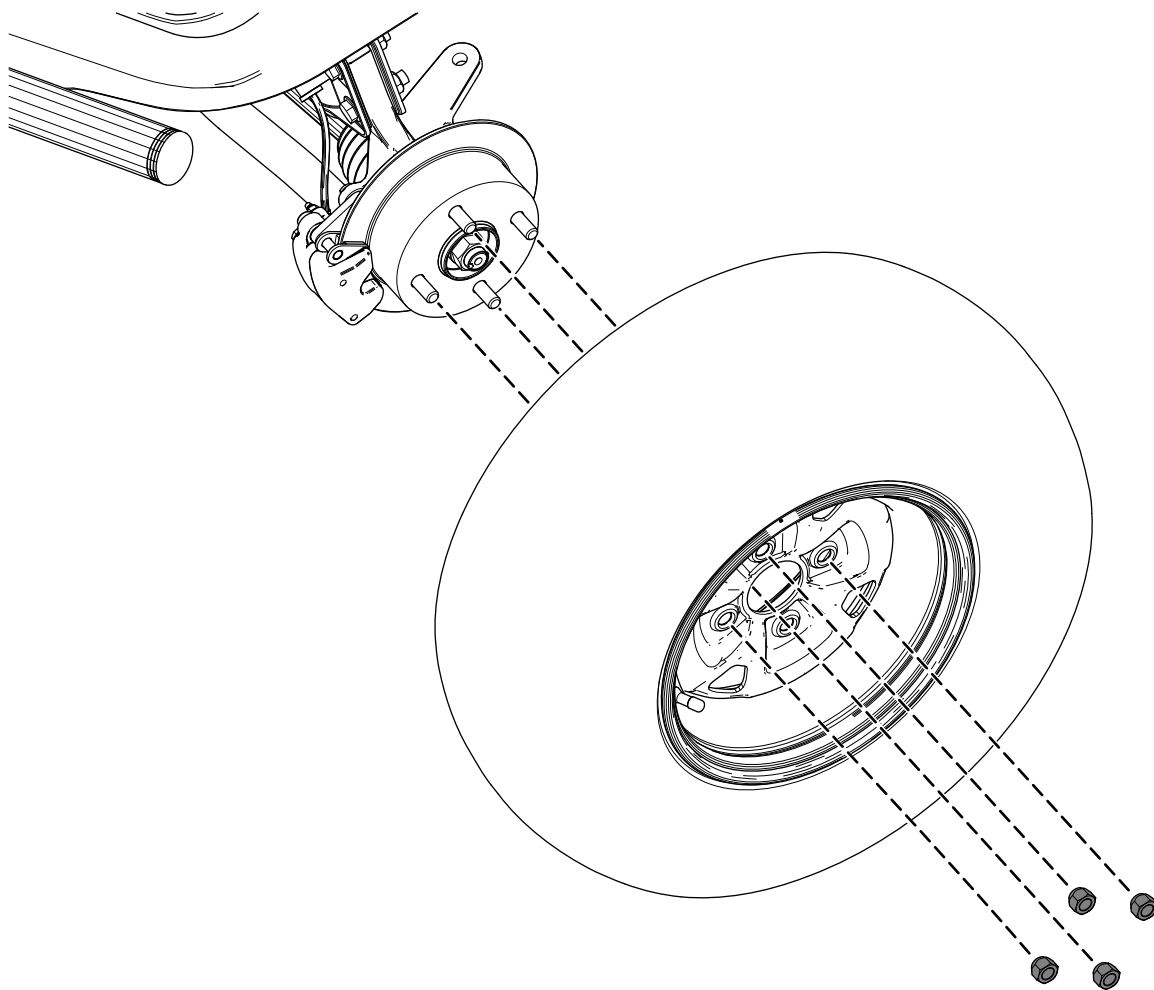

Показано переднее левое колесо в сборе

g382587

Установка новых колес

1. Установите 2 передних колеса в сборе и 2 задних колеса в сборе с помощью 4 прилагаемых зажимных гаек на каждом колесе.

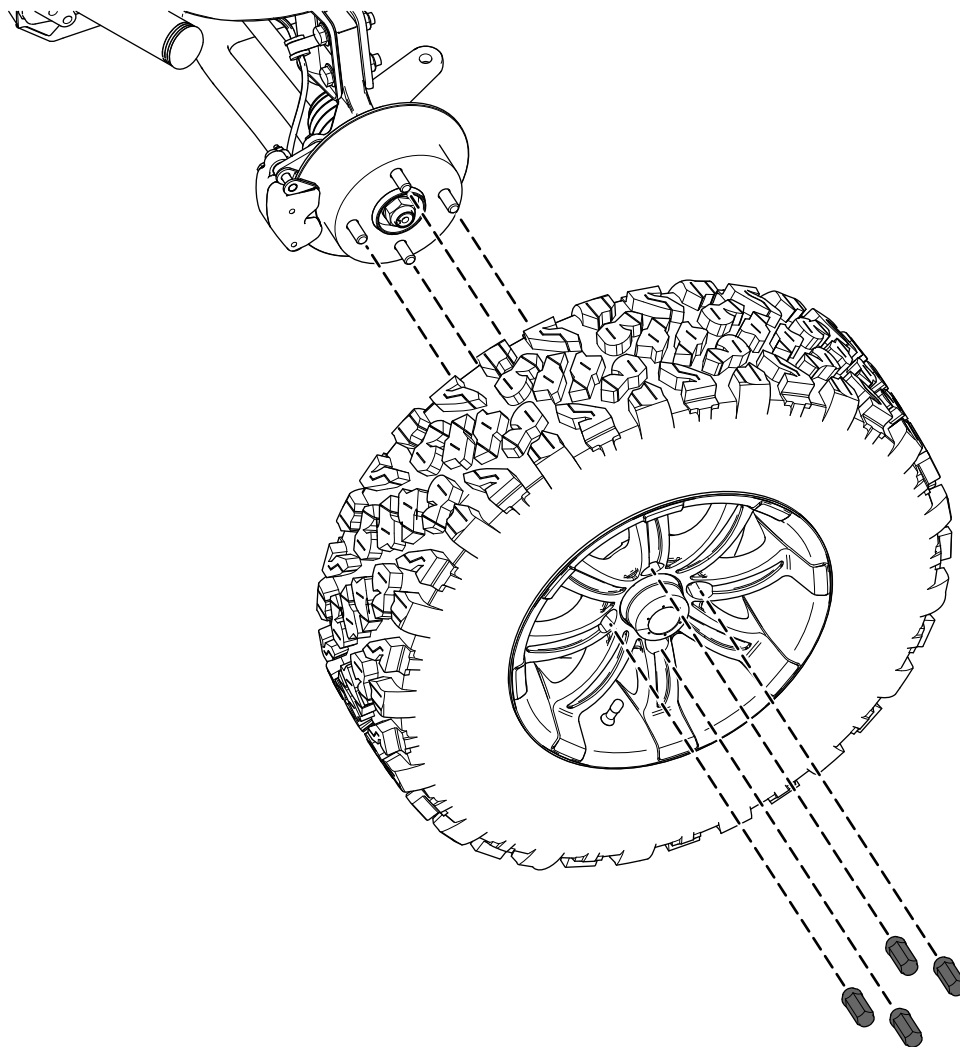

Показано переднее левое колесо в сборе

g383545

- Используя тонкостенную головку, затяните зажимные гайки в перекрестном порядке с моментом 108 Н·м.

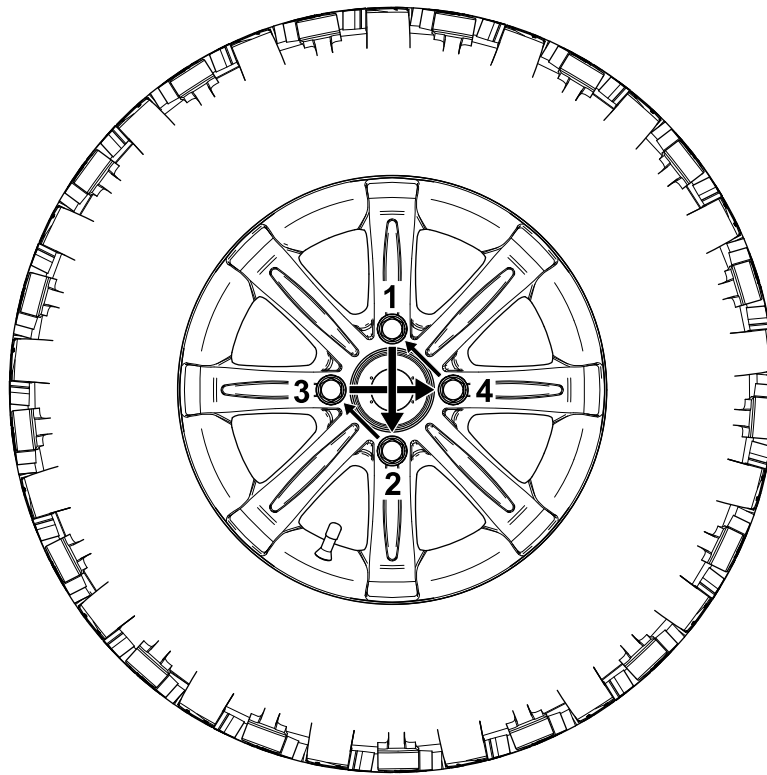

g383546

- Отрегулируйте давление воздуха в каждом колесе в сборе в соответствии с рекомендациями изготовителя.
- После первых 10 часов работы проверьте моменты затяжки зажимных гаек колес и повторно затяните гайки.

Примечания:

Примечания:



Count on it.