



# Set met 69 cm lichtmetalen wielen en banden

Workman® UTX multifunctioneel werkvoertuig

Modelnr.: 08144

Installatie-instructies

## Installatie

### Losse onderdelen

Gebruik onderstaande lijst om te controleren of alle onderdelen zijn geleverd.

Omschrijving	Hoeveelheid	Gebruik
Geen onderdelen vereist	–	De machine klaarmaken voor de montage.
Geen onderdelen vereist	–	De aanwezige wielen verwijderen.
Voorwiel	2	De nieuwe wielen monteren.
Achterwiel	2	
Wielmoer	16	



# De machine klaarmaken voor de montage

1. Parkeer de machine op een horizontaal oppervlak.
2. Zet de transmissiehendel in de stand P (parkeren).
3. Zet de motor af en haal het sleuteltje uit het contact.
4. Breng de machine omhoog met een krik en ondersteun de machine met kriksteunen.

Als u de voorkant van de machine omhoog krik, moet u altijd een blok hout (of iets vergelijkbaars) tussen de krik en het frame van de machine plaatsen.

## **⚠ GEVAAR**

**Een opgekrikte machine kan wankel staan en van de krik glijden waardoor iemand die zich onder de machine bevindt letsel kan oplopen.**

- U mag de machine nooit starten als deze is opgekrikt, want door de trilling van de motor of de beweging van de wielen kan de machine van de krik afglijden.
- Haal altijd het sleuteltje uit het contact voordat u van de machine stapt.
- Blokkeer de wielen als de machine is opgekrikt.

Het krikpunt aan de voorkant van de machine bevindt zich onder de onderste plaat van het voorframe.

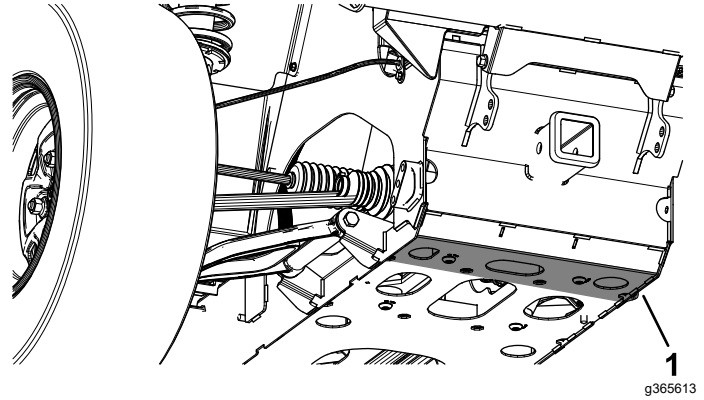

1. Krikpunt aan de voorzijde

Het krikpunt aan de achterzijde van de machine bevindt zich aan de beugel van de achtersteun.

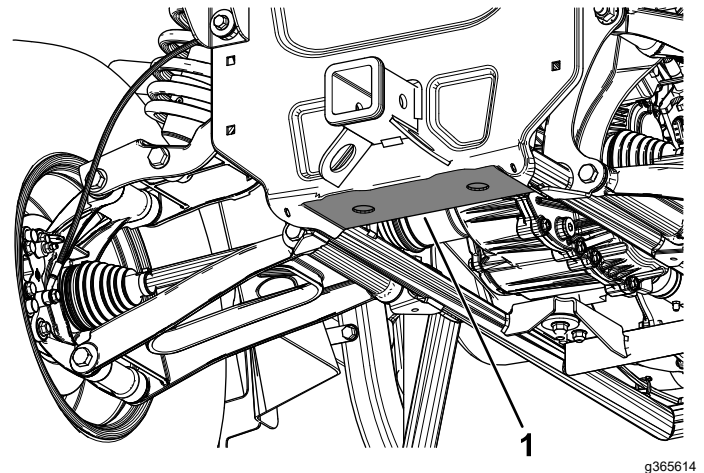

1. Kriksteun achterzijde

# De aanwezige wielen verwijderen

Verwijder de 4 aanwezige wielmoeren en wielen van de machine.

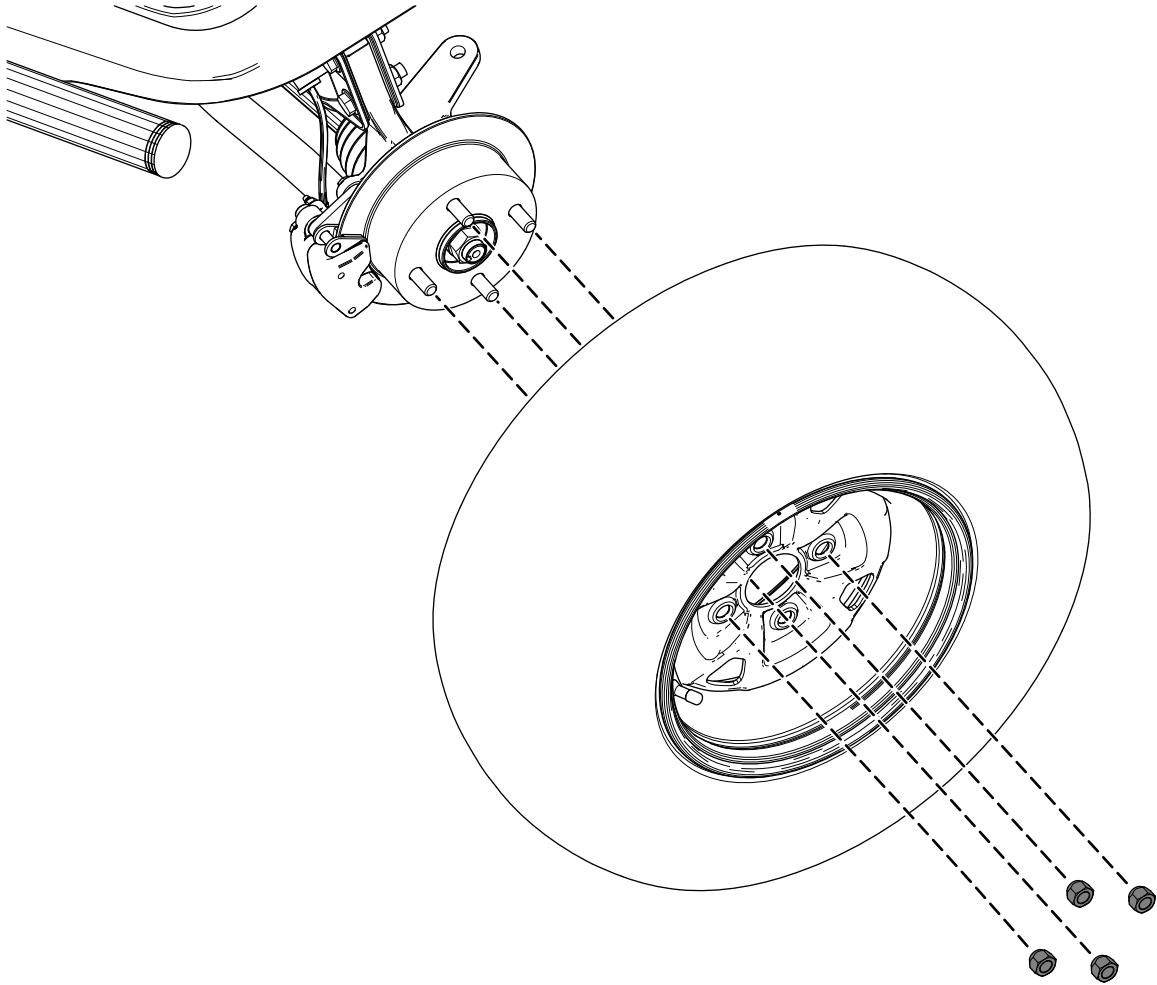

Voorste linkerwiel afgebeeld

g382587

# De nieuwe wielen monteren

1. Monteer de 2 voorwielen en de 2 achterwielen met de 4 meegeleverde wielmoeren op elk wiel.

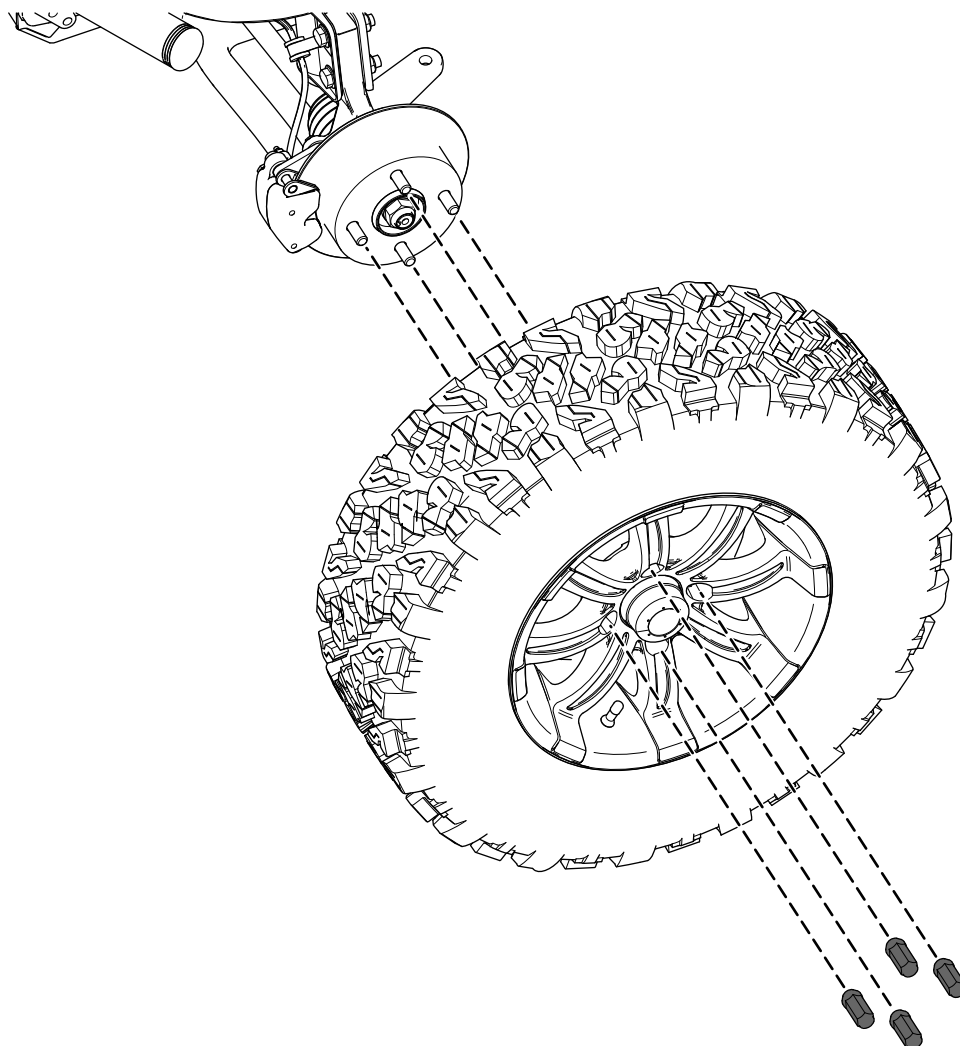

Voorste linkerwiel afgebeeld

g383545

2. Draai de wielmoeren met een dunwandige moer in een kruiselings patroon aan tot 108 N·m.

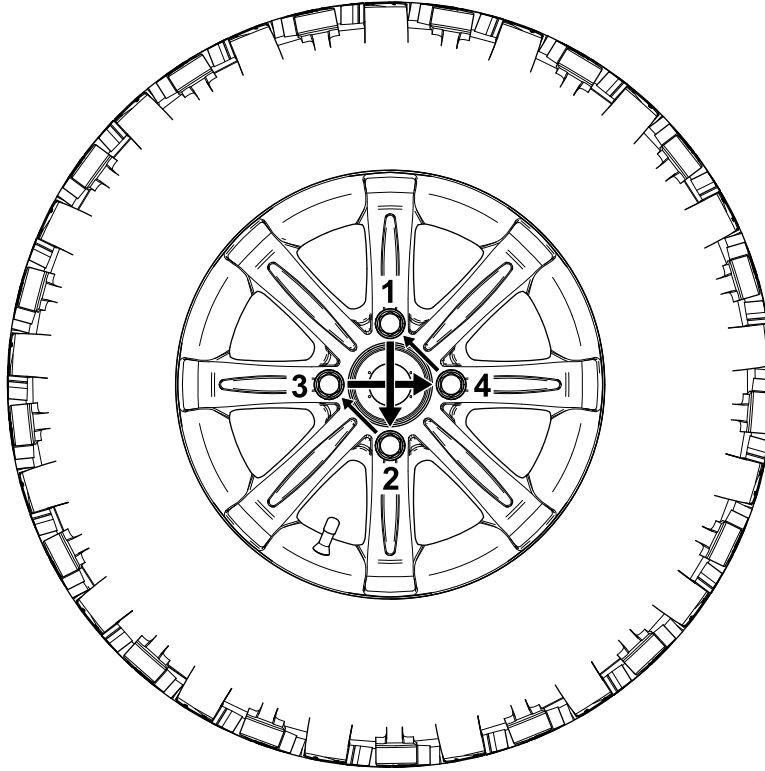

g383546

- 
3. Pas de bandenspanning van elk wiel aan volgens de aanbevelingen van de fabrikant.
  4. Controleer de wielmoeren na de eerste 10 bedrijfsuren en haal ze opnieuw aan.

# Opmerkingen:

# Opmerkingen:



**Count on it.**