



# 27" 合金製ホイールタイヤ キット

Workman® UTX 汎用作業車用

モデル番号 08144

取り付け要領

## 取り付け

### 付属部品

すべての部品がそろっているか、下の表で確認してください。

内容	数量	用途
必要なパーツはありません。	—	マシンの準備を行います。
必要なパーツはありません。	—	既存のホイールを取り外します。
前ホイールアセンブリ	2	新しいホイールを取り付けます。
後ホイールアセンブリ	2	
ラグナット	16	



# マシンの準備を行う

1. 平らな場所に駐車する。
2. トランスミッションレバーを P (駐車) 位置にシフトする。
3. エンジンを止め、キーを抜き取る。
4. 車両をジャッキアップしてジャッキスタンドで支える。

車両前部をジャッキアップする時は必ず 5×10cm 程度の角材等をジャッキとフレームの間にかませる。

## ▲ 危険

ジャッキに載っている車体は不安定であり、万一外れると下にいる人間に怪我を負わせる危険が大きい。

- ジャッキアップした状態でエンジンを始動してはならないエンジンの振動や車輪の回転によって車体がジャッキから外れる危険がある。
- 車両から降りる時は必ずスイッチからキーを抜いておく。
- ジャッキアップした車両には輪止めを掛ける。

車両前部のジャッキアップポイントは、前中央フレームのボトムプレートにあります。

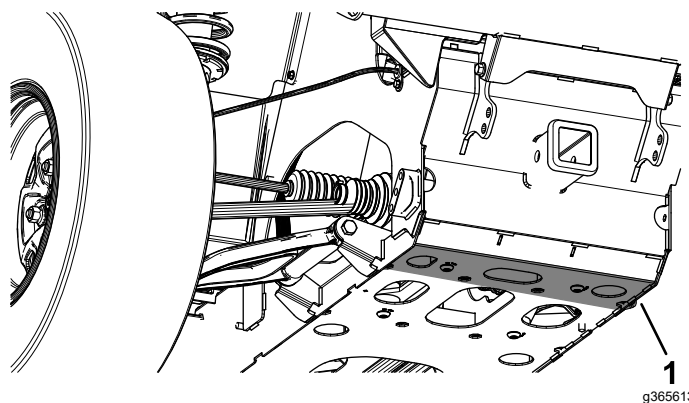

g365613

1. 車体前部のジャッキアップポイント

車体後部のジャッキアップポイントは後部クレードルブラケットにあります。

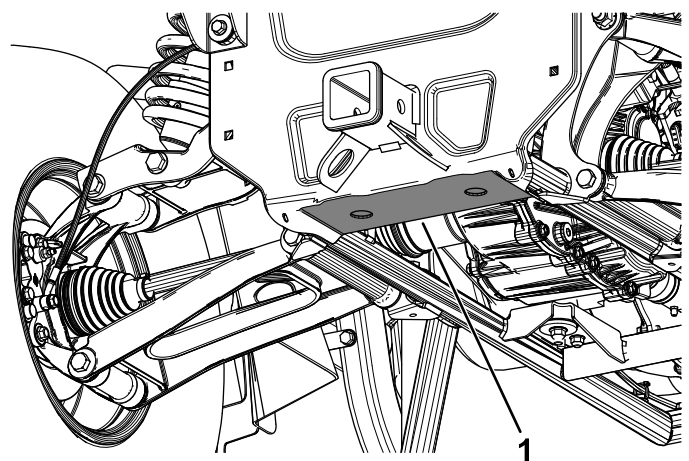

g365614

1. 機体後部のジャッキアップポイント

# 既存のホイールを取り外す

車体から既存のラグナット4個を外してホイールを取り外す。

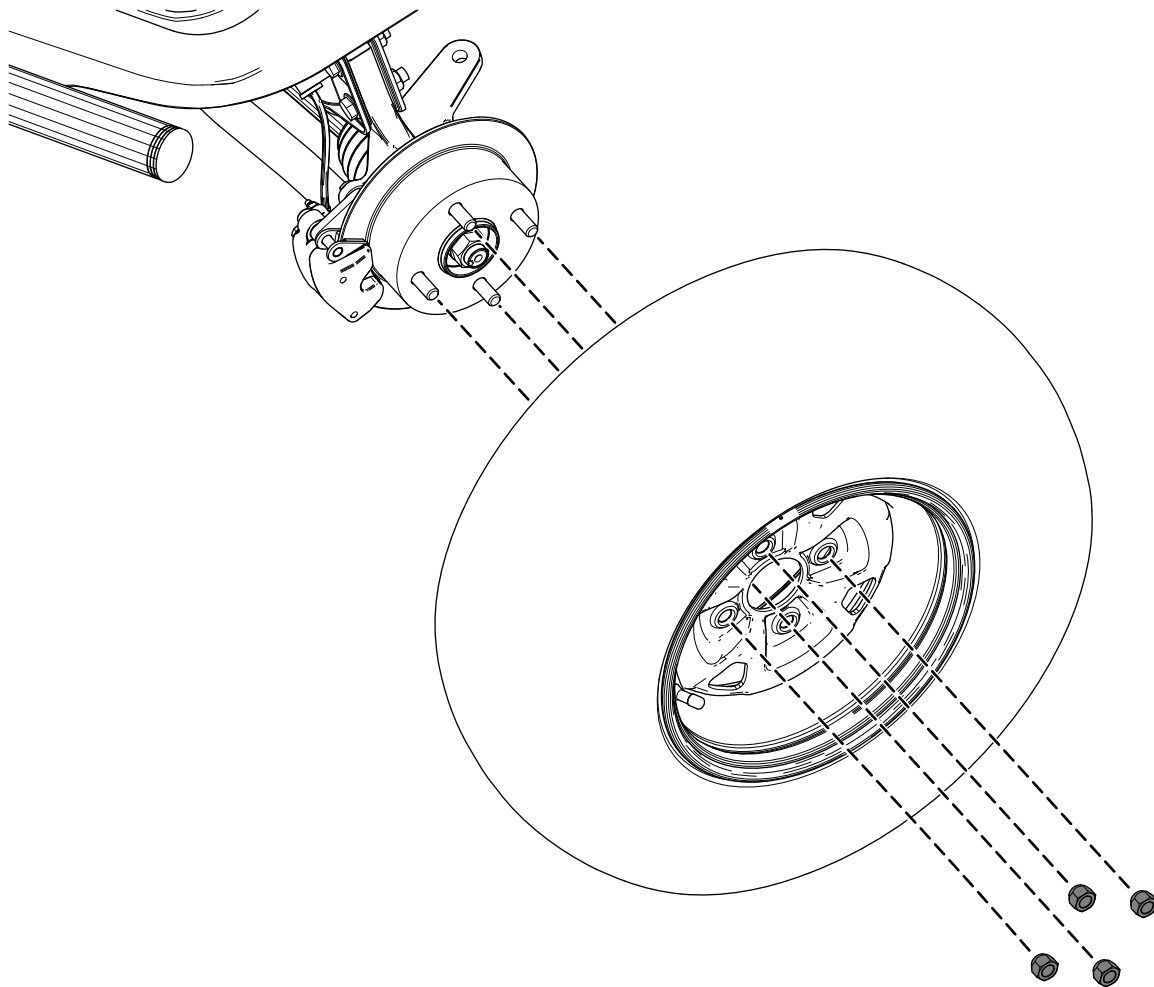

図は左側ホイールアセンブリ

g382587

# 新しいホイールを取り付ける

1. 前ホイールアセンブリ2個と後ホイールアセンブリ2個を取り付ける各ホイールについて、付属のラグナット4個を使用する。

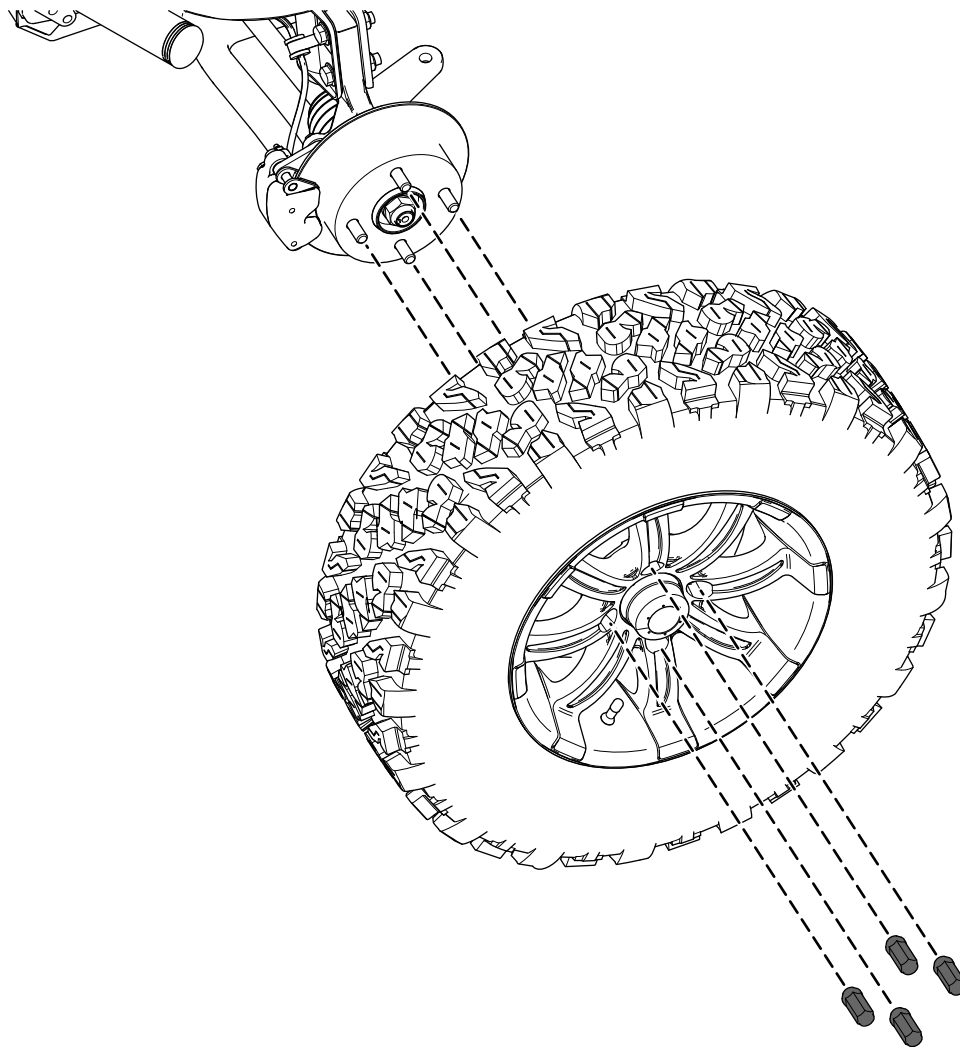

図は左側ホイールアセンブリ

g383545

2. 肉薄のソケットを使用して、各ラグナットを交差パターンで  $108\text{ N}\cdot\text{m}$   $11.1\text{ kg}\cdot\text{m}$  =  $80\text{ ft}\cdot\text{lb}$  にトルク締めする。

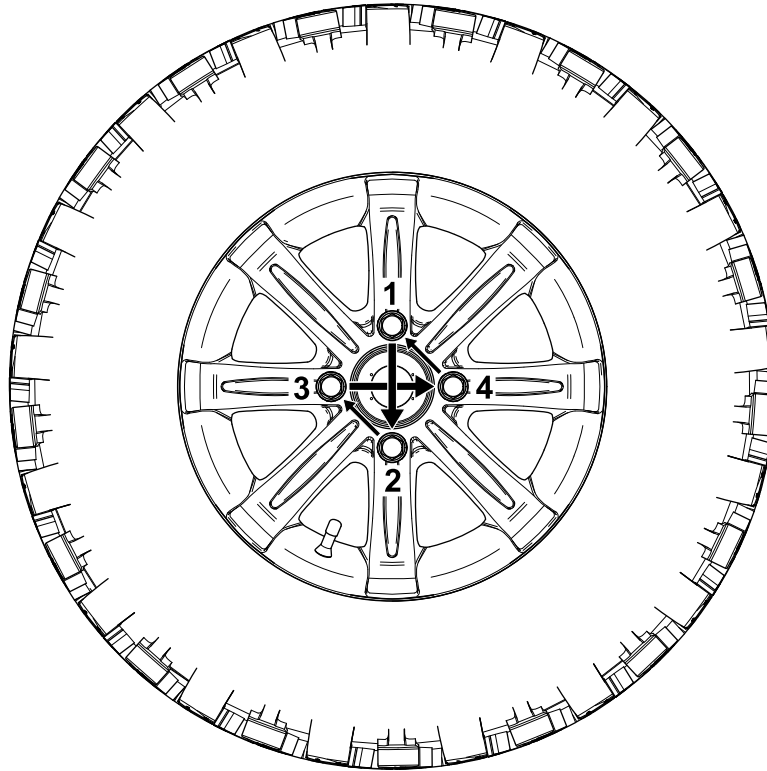

g383546

- 
3. 各ホイールアセンブリのタイヤ空気圧をメーカー推奨値に調整する。
  4. 使用開始後最初の 10 時間で、ホイールラグナットの点検とトルク締めを行う。

メモ

メモ



**Count on it.**