



# 69 cm:n kevytmetallivanne- ja rengassarja

Workman® UTX -työajoneuvo

Mallinro: 08144

Asennusohjeet

## Asennus

### Irralliset osat

Tarkista alla olevasta taulukosta, että kaikki osat on toimitettu.

Kuvaus	Määrä	Käyttökohde
Mitään osia ei tarvita	–	Koneen valmistelu.
Mitään osia ei tarvita	–	Nykyisten pyörien irrotus
Etupyöräkokoontapano	2	Uusien pyörien asennus
Takapyöräkokoontapano	2	
Pyöränmutteri	16	



# Koneen valmistelu

1. Pysäköi kone tasaiselle alustalle.
2. Siirrä vaihteistovipu P (pysäköinti) -asentoon.
3. Sammuta moottori ja irrota virta-avain.
4. Nosta kone tunkilla ja tue se puukeilla.

Kun nostat koneen etupäätä, aseta aina puukappale (tai vastaava) tunkin ja koneen rungon väliin.

## **⚠ HENGENVAARA**

**Tunkilla tuettu kone voi olla epävakaa ja luiskahtaa ja vahingoittaa siten koneen alla olevaa henkilöä.**

- **Älä käynnistä konetta, kun kone on tunkilla, koska moottorin värinä tai pyörän liike saattaa pudottaa koneen tunkilta.**
- **Poista aina avain virtalukosta, ennen kuin nouse pois koneesta.**
- **Aseta pyöriin vierimisen estävät kiilat, kun kone on nostettu tunkilla.**

Koneen etupään nostokohta sijaitsee rungon etuosan pohjalevyssä.

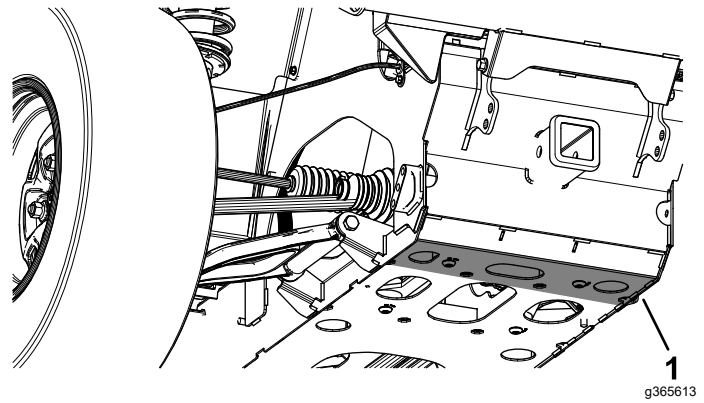

1. Etunostokohta

Koneen takapään nostokohta sijaitsee takatelineen kannattimessa.

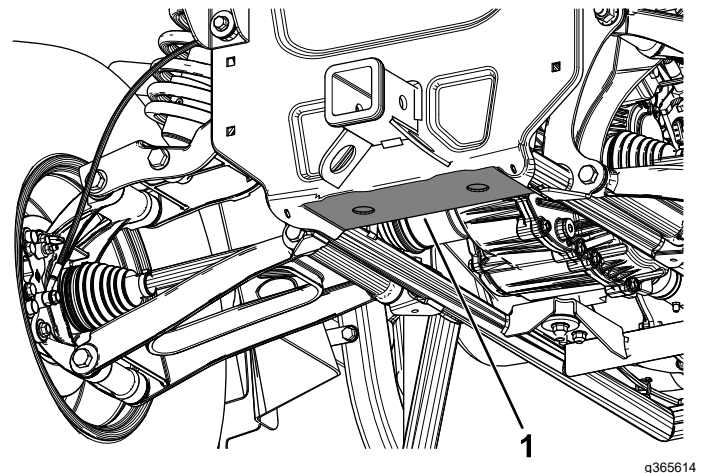

1. Takanostokohta

# Nykyisten pyörien irrotus

Irrota neljä nykyistä pyöränmutteria ja pyörää koneesta.

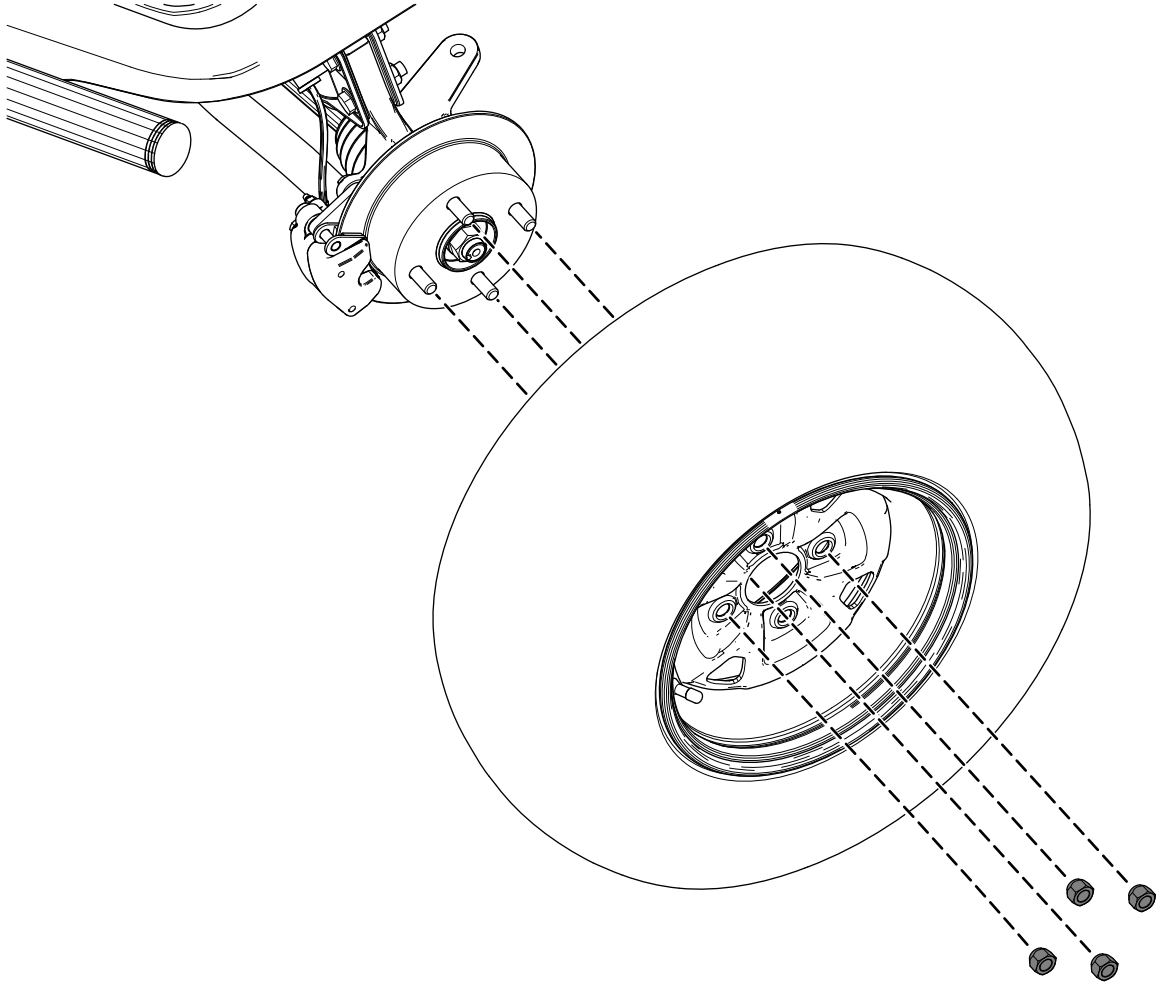

**Kuvassa vasen etupyöräkokoospano**

g382587

# Uusien pyörien asennus

1. Asenna kaksi etupyöräkokooppa ja kaksi takapyöräkokooppa kuhunkin pyörään mukana toimitetuilla neljällä pyörämutterilla.

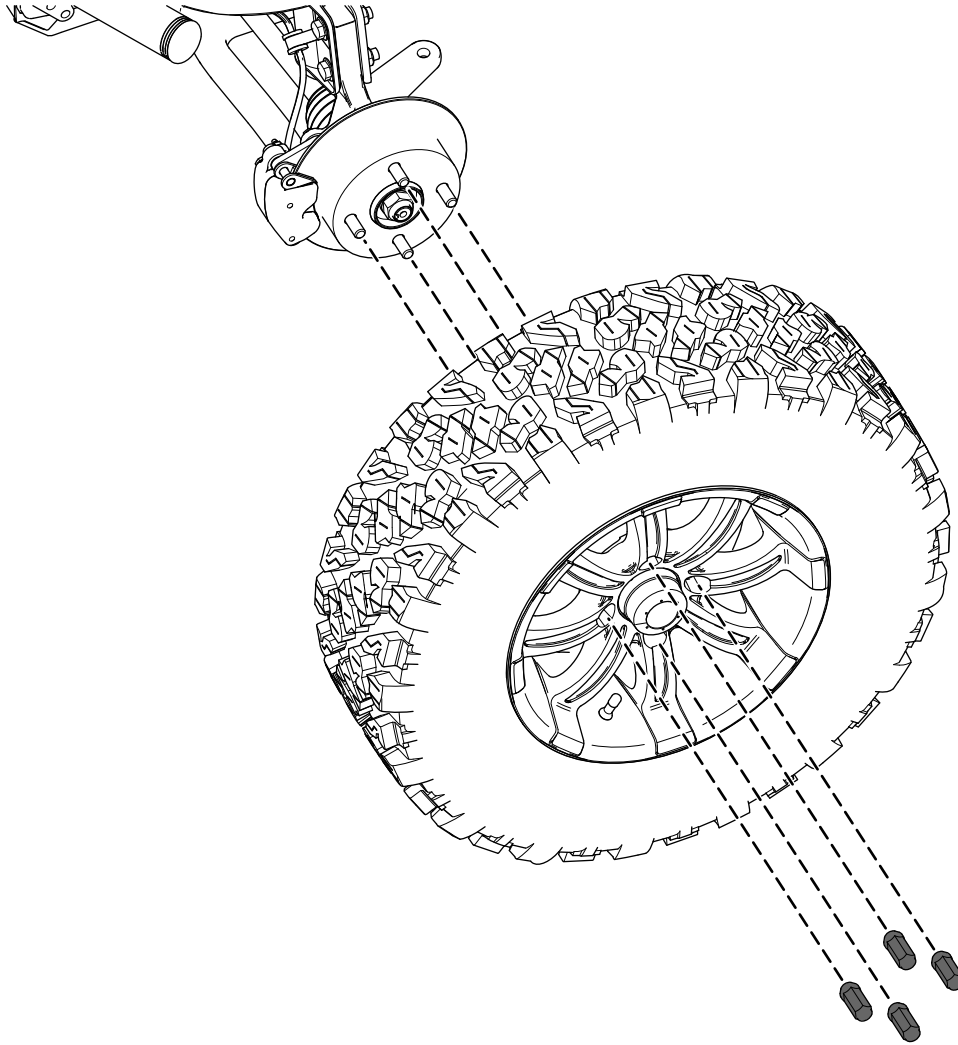

Kuvassa vasen etupyöräkokooppa

g383545

2. Käytä ohutseinäistä hylsyä ja kiristä pyöränmutterit ristikkäisessä järjestyksessä momenttiin 108 N·m.

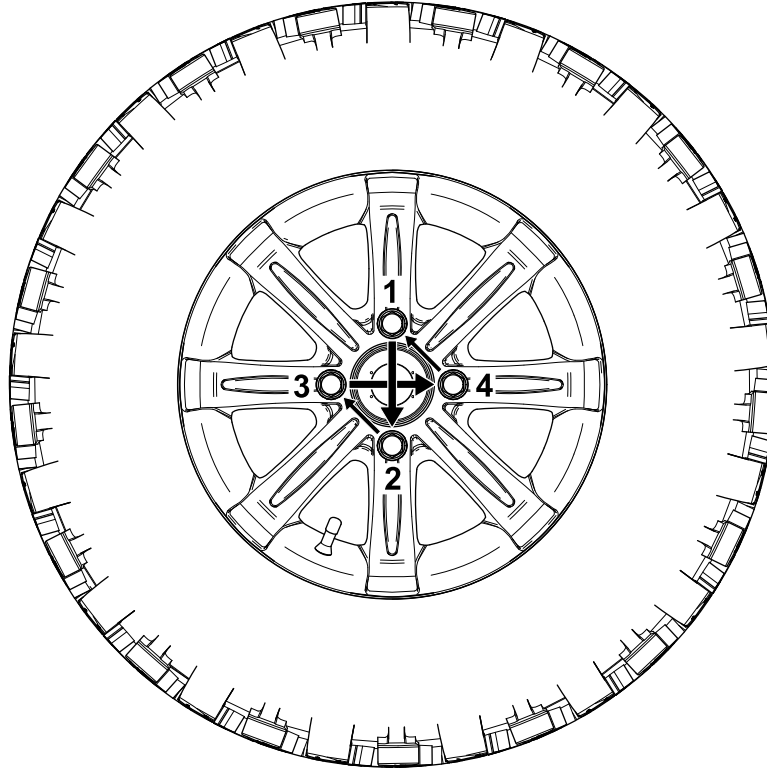

g383546

- 
3. Säädä kunkin pyöräkokoospanon rengaspaine valmistajan suosituksen mukaisesti.
  4. Tarkista ja kiristä pyöränmutterit uudelleen 10 ensimmäisen käyttötunnin jälkeen.

# Huomautuksia:

# Huomautuksia:



**Count on it.**