



Sæt med dæk og alufælge på 69 cm

Workman® UTX-arbejdskøretøj

Modelnr. 08144

Monteringsvejledning

# Montering

## Løsdele

Brug skemaet herunder til at kontrollere, at alle dele er blevet leveret.

Beskrivelse	Antal	Anvendelse
Kræver ingen dele	–	Klargøring af maskinen.
Kræver ingen dele	–	Afmontering af de eksisterende hjul.
Forhjulsenhed	2	Montering af de nye hjul.
Baghjulsenhed	2	
Hjilmøtrik	16	



# Klargøring af maskinen

1. Parker maskinen på en plan flade.
2. Flyt gearstangen til positionen P (Parkér).
3. Sluk motoren, og tag nøglen ud.
4. Løft maskinen ved hjælp af en donkraft, og understøt maskinen med donkræfte.

Når maskinens forreste del løftes med donkraft, skal du altid placere en træklods (eller tilsvarende materiale) mellem donkraften og maskinstellet.

## **FARE**

**En maskine på en donkraft kan være ustabil og glide ned ad donkraften og derved forårsage tilskadekomst på personer under den.**

- **Start ikke maskinen, mens den befinder sig på en donkraft, da motorvibrationer eller hjulbevægelser kan medføre, at maskinen glider af donkraften.**
- **Fjern altid nøglen fra tændingskontakten, før du forlader maskinen.**
- **Bloker hjulene, når maskinen står på en donkraft.**

Donkraftpunktet foran på maskinen findes ved bundpladen i den forreste del af stellet.

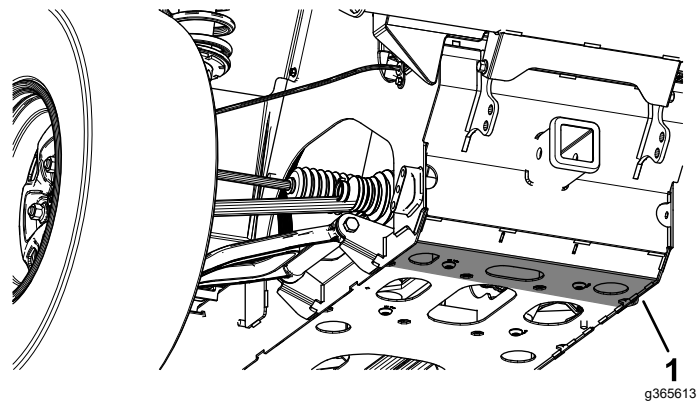

g365613

1. Donkraftpunkt foran

Donkraftpunktet bag på maskinen findes ved det bageste holderbeslag.

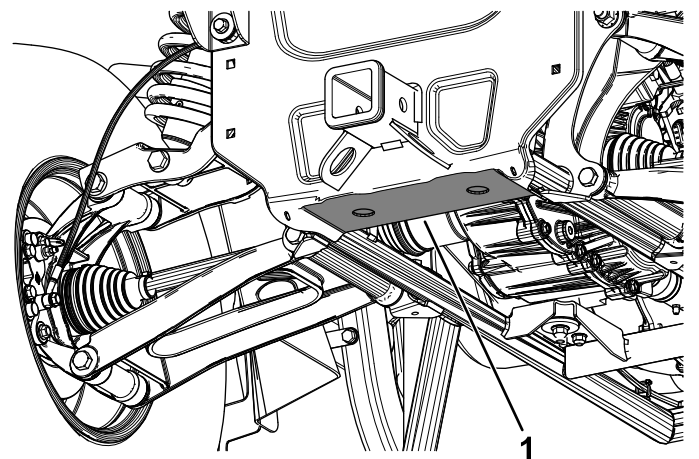

g365614

1. Donkraftpunkt bagtil

# Afmontering af de eksisterende hjul

Afmonter de 4 eksisterende hjulmøtrikker og hjul fra maskinen.

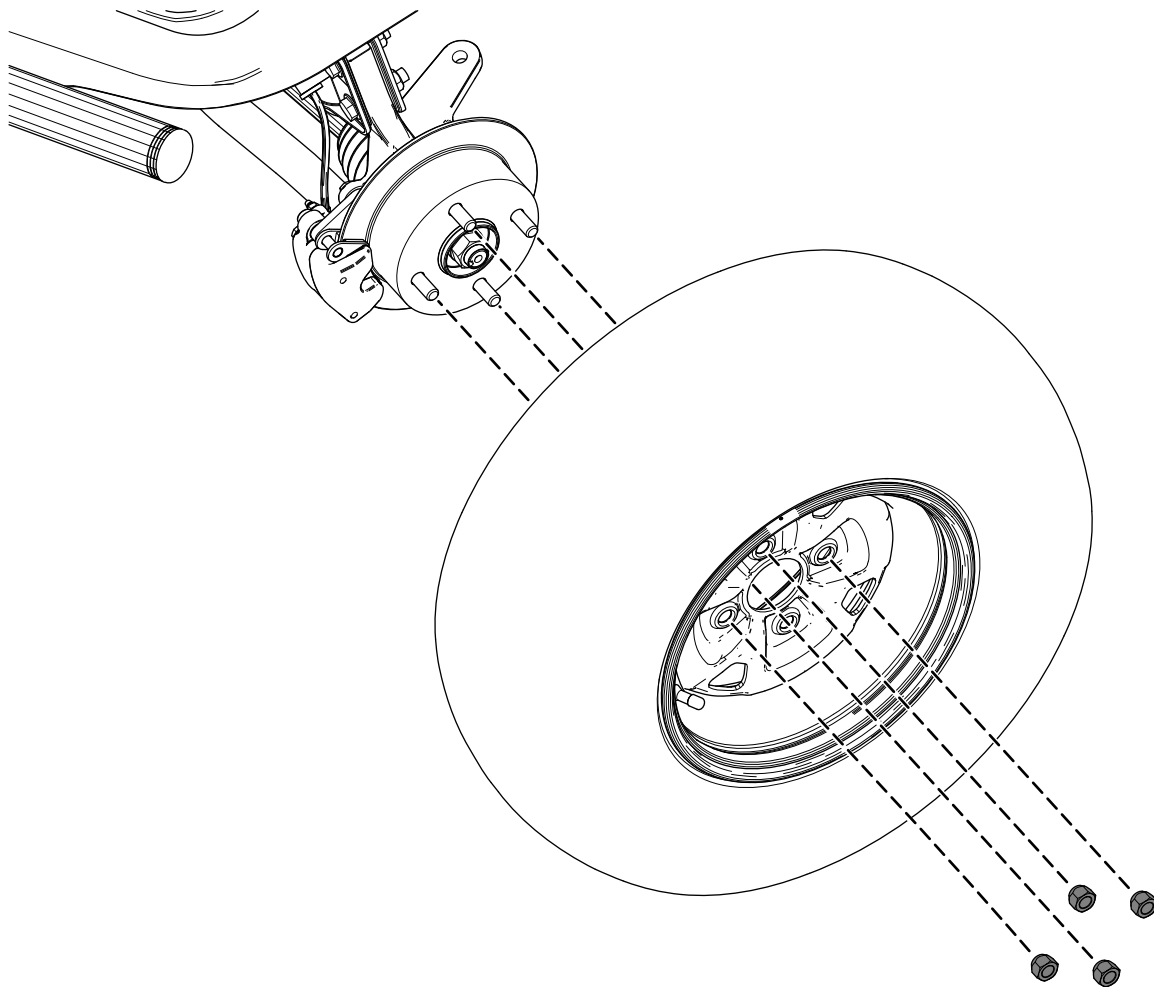

Venstre forhjulsenhed vises

g382587

# Montering af de nye hjul

1. Monter de 2 forhjulsenheder og 2 baghjulsenheder ved hjælp af de medfølgende 4 hjulmøtrikker på hvert hjul.

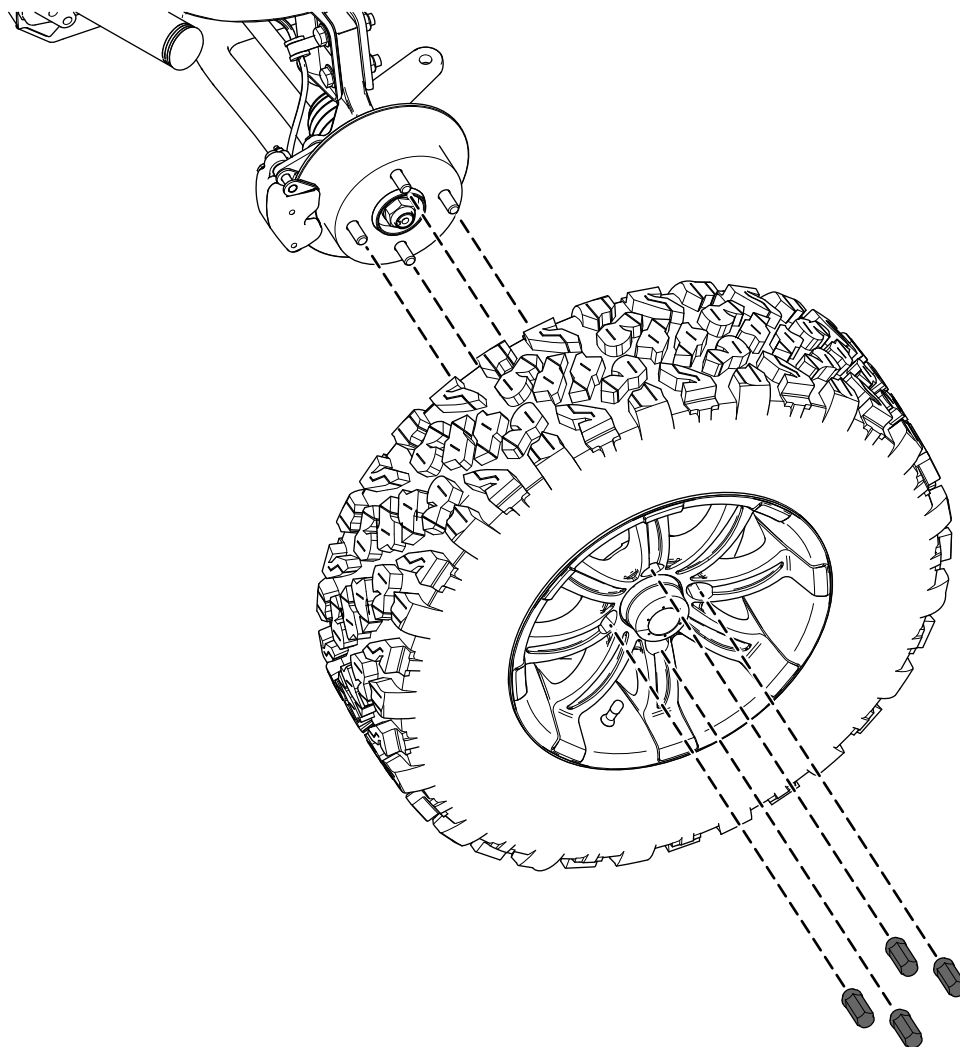

Venstre forhjulsenhed vises

g383545

2. Brug en tyndvægget momentnøgle til at tilspænde hjulmøtrikkerne med et moment på 108 Nm i et krydsmønster.

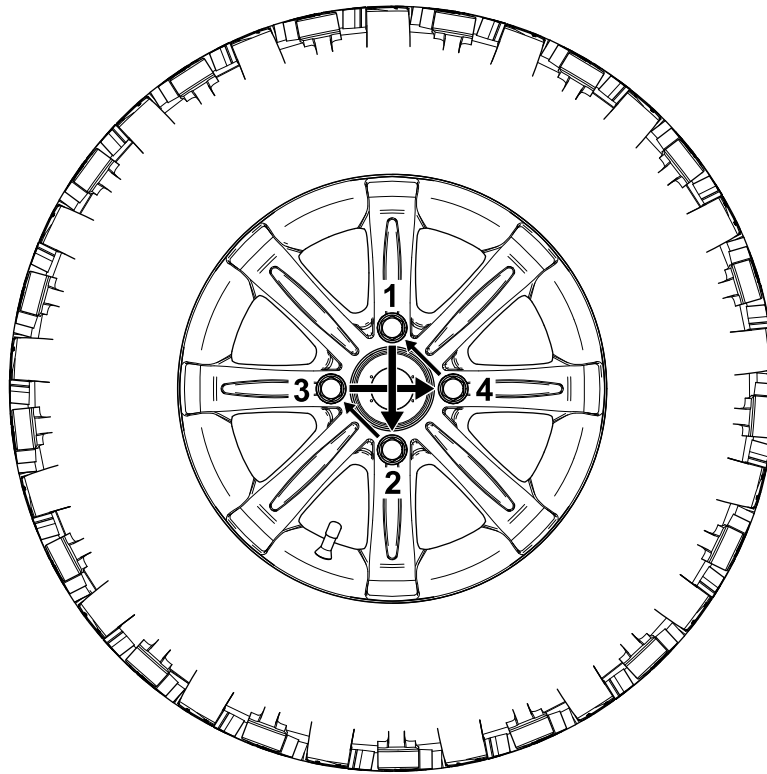

g383546

- 
3. Juster dæktrykket på hver hjulenhed i overensstemmelse med producentens anbefaling.
  4. Efter de første 10 timers brug skal hjulmøtrikkerne efterses og tilspændes igen.

# Bemærkninger:

# Bemærkninger:



**Count on it.**