



**Count on it.**

Form No. 3449-241 Rev A

**Manuel de l'utilisateur**

**Souffleur de débris Pro Force®  
Groupe de déplacement Groundsmaster®  
série 3200 ou 3300**

N° de modèle 31916—N° de série 400000000 et suivants



## ⚠ ATTENTION

### CALIFORNIE

#### Proposition 65 - Avertissement

L'utilisation de ce produit peut entraîner une exposition à des substances chimiques considérées par l'état de Californie comme capables de provoquer des cancers, des anomalies congénitales ou d'autres troubles de la reproduction.

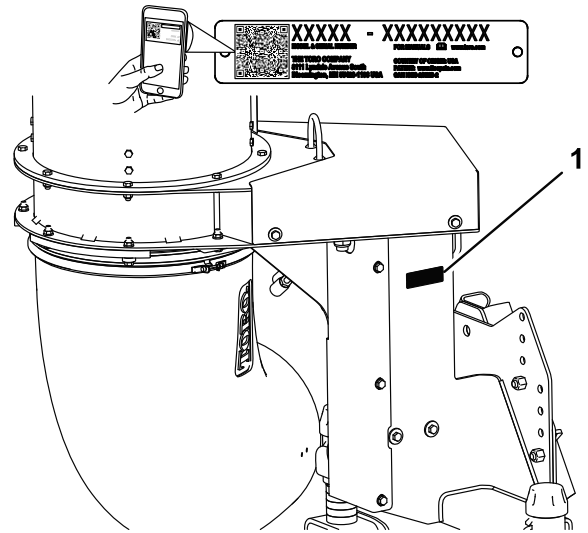

Figure 1

1. Emplacement des numéros de modèle et de série

N° de modèle \_\_\_\_\_  
N° de série \_\_\_\_\_

Les mises en garde de ce manuel soulignent des dangers potentiels et sont signalées par le symbole de sécurité (Figure 2), qui indique un danger pouvant entraîner des blessures graves ou mortelles si les précautions recommandées ne sont pas respectées.



Figure 2

Symbole de sécurité

g000502

Ce manuel utilise deux termes pour faire passer des renseignements essentiels. **Important**, pour attirer l'attention sur une information d'ordre mécanique spécifique, et **Remarque**, pour souligner une information d'ordre général méritant une attention particulière.

## Introduction

Ce souffleur de déchets se monte sur les tondeuses autoportées et est destiné aux utilisateurs professionnels employés à des applications commerciales. Il est principalement conçu pour utiliser la puissance de l'air soufflé pour éliminer rapidement des débris indésirables à la surface des grandes pelouses bien entretenues des parcs, terrains de golf, de sports et commerciaux. L'utilisation de ce produit à d'autres fins que celle prévue peut être dangereuse pour vous-même et toute personne à proximité.

Lisez attentivement cette notice pour apprendre comment utiliser et entretenir correctement votre produit, et éviter ainsi de l'endommager ou de vous blesser. Vous êtes responsable de l'utilisation sûre et correcte du produit.

Rendez-vous sur [www.Toro.com](http://www.Toro.com) pour tout document de formation à la sécurité et à l'utilisation des produits, pour tout renseignement concernant un produit ou un accessoire, pour obtenir l'adresse des dépositaires ou pour enregistrer votre produit.

Pour obtenir des prestations de service, des pièces Toro d'origine ou des renseignements complémentaires, munissez-vous des numéros de modèle et de série du produit et contactez un dépositaire-réparateur ou le service client Toro agréé. La Figure 1 indique l'emplacement des numéros de modèle et de série du produit. Inscrivez les numéros dans l'espace réservé à cet effet.

**Important:** Avec votre appareil mobile, vous pouvez scanner le code QR sur l'autocollant du numéro de série (le cas échéant) pour accéder à l'information sur la garantie, les pièces détachées et autres renseignements concernant le produit.

# Table des matières

Sécurité .....	3
Consignes de sécurité générales.....	3
Autocollants de sécurité et d'instruction .....	4
Mise en service .....	5
1 Sortie du souffleur de la caisse d'expédition.....	6
2 Installation de la plaque de montage sur le cadre du souffleur de débris .....	7
3 Préparation du groupe de déplacement.....	8
4 Montage du souffleur de débris sur le groupe de déplacement .....	9
5 Installation du cric sur le tube de rangement.....	10
6 Montage des guides-fouets.....	10
7 Graissage de la machine .....	11
Utilisation .....	12
Consignes de sécurité pendant l'utilisation .....	12
Réglage de la hauteur de l'embout de souffleur .....	13
Conseils d'utilisation .....	14
Entretien .....	15
Consignes de sécurité pendant l'entretien .....	15
Lubrification du souffleur.....	15
Lubrification de l'arbre de transmission .....	16
Contrôle du niveau de lubrifiant dans le boîtier d'engrenages .....	17
Contrôle de l'embout.....	17
Réglage de la courroie de l'embout .....	18
Remisage .....	18

# Sécurité

## Consignes de sécurité générales

Ce produit peut sectionner les mains ou les pieds et projeter des objets. Respectez toujours toutes les consignes de sécurité pour éviter des blessures graves.

- Vous devez lire et assimiler le contenu de ce *Manuel de l'utilisateur* et du manuel de l'utilisateur du groupe de déplacement avant d'utiliser la machine. Assurez-vous que tous les utilisateurs de la machine en connaissent parfaitement le fonctionnement ainsi que celui du groupe de déplacement, et ont bien compris les consignes de sécurité.
- Accordez toute votre attention à l'utilisation de la machine. Ne vous livrez à aucune activité risquant de vous distraire, au risque de causer des dommages corporels ou matériels.
- N'approchez pas les mains ou les pieds des composants mobiles de la machine.
- N'utilisez pas la machine si tous les capots et autres dispositifs de protection appropriés ne sont pas en place et en bon état de marche.
- N'admettez jamais d'enfants, d'animaux, ni qui que ce soit dans le périmètre de travail. N'autorisez jamais un enfant à utiliser la machine.
- Coupez toujours le moteur, enlevez la clé (selon l'équipement), attendez l'arrêt complet de toutes les pièces mobiles et laissez refroidir la machine avant de la régler, de la réparer, de la nettoyer ou de la ranger.

L'usage ou l'entretien incorrect de cette machine peut occasionner des accidents. Pour réduire les risques d'accidents et de blessures, respectez les consignes de sécurité qui suivent. Tenez toujours compte des mises en garde signalées par le symbole de sécurité (Figure 2) et la mention Prudence, Attention ou Danger. Le non respect de ces instructions peut entraîner des blessures graves voire mortelles.

# Autocollants de sécurité et d'instruction



Des autocollants de sécurité et des instructions bien visibles par l'opérateur sont placés près de tous les endroits potentiellement dangereux. Remplacez tout autocollant endommagé ou manquant.



decal119-0217

**119-0217**

1. Attention – arrêtez le moteur; ne vous approchez pas des pièces mobiles; gardez toutes les protections et tous les déflecteurs en place.

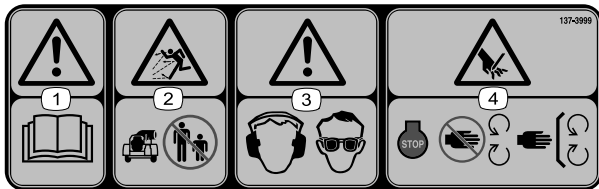

decal137-3999

**137-3999**

1. Attention – lisez le *Manuel de l'utilisateur*.
2. Risque de projection d'objets – n'autorisez personne à s'approcher de la machine.
3. Attention – portez des protecteurs d'oreilles et une protection oculaire.
4. Risque de coupure/mutilation des mains – coupez le moteur; ne vous approchez pas des pièces mobiles; gardez toutes les protections et tous les capots en place.

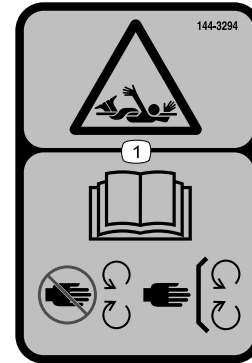

decal144-3294

**144-3294**

1. Risque de coincement – lisez le *Manuel de l'utilisateur*; ne vous approchez pas des pièces mobiles; laissez toutes les protections et tous les capots en place.

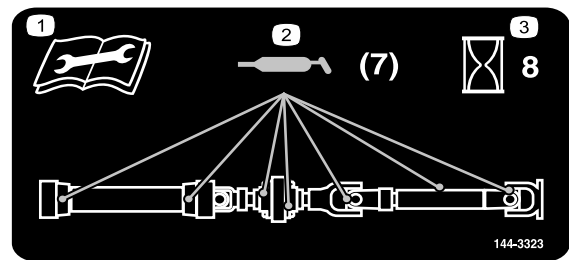

decal144-3323

**144-3323**

1. Lisez le *Manuel de l'utilisateur* avant de procéder à tout entretien.
2. Points de graissage
3. Faire l'entretien toutes les 8 heures

**WARNING:** Cancer and Reproductive Harm - [www.P65Warnings.ca.gov](http://www.P65Warnings.ca.gov). For more information, please visit [www.ttcoCAProp65.com](http://www.ttcoCAProp65.com)

decal133-8061

**133-8061**

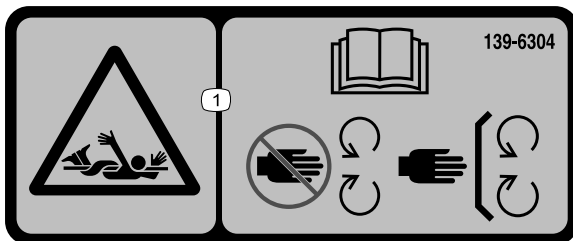

decal139-6304

**139-6304**

1. Risque de coincement – lisez le *Manuel de l'utilisateur*; ne vous approchez pas des pièces mobiles; laissez toutes les protections et tous les capots en place.

# Mise en service

## Pièces détachées

Reportez-vous au tableau ci-dessous pour vérifier si toutes les pièces ont été expédiées.

Procédure	Description	Qté	Utilisation
<b>1</b>	Roue pivotante	2	Sortie du souffleur de la caisse d'expédition.
	Boulon	4	
	Contre-écrou à embase	4	
<b>2</b>	Plaque de montage	1	Installation de la plaque de montage sur le cadre du souffleur de débris.
	Boulon (½ x 1¼ po)	4	
	Contre-écrou (½ po)	4	
<b>3</b>	Aucune pièce requise	–	Préparation du groupe de déplacement pour l'installation.
<b>4</b>	Souffleur de débris	1	Montage du souffleur de débris sur le groupe de déplacement.
	Étrier fileté	2	
	Contre-écrou (¾ po)	4	
	Plaque de butée	2	
	Boulon de carrosserie (5/16 x 3¼ po)	4	
	Contre-écrou (5/16 po)	4	
<b>5</b>	Aucune pièce requise	–	Installation du cric sur le tube de rangement.
<b>6</b>	Guide-fouet	2	Montage des guides-fouets.
	Support de guide-fouet	2	
	Étrier fileté	2	
	Boulon à tête hexagonale (5/16 x 1 po)	4	
	Écrou à embase (¾ po)	4	
	Écrou à embase (5/16 po)	4	
<b>7</b>	Aucune pièce requise	–	Graissage de la machine.

## Médias et pièces supplémentaires

Description	Qté	Utilisation
Manuel de l'utilisateur	1	À consulter avant d'utiliser la machine.

**Remarque:** Les côtés gauche et droit de la machine sont déterminés d'après la position d'utilisation normale.

**Important:** Pour permettre le montage et l'utilisation du souffleur de débris, vous devez équiper le groupe de déplacement du kit de commande d'accessoire (31994) et du kit hydraulique auxiliaire (modèle 31966).

# 1

## Sortie du souffleur de la caisse d'expédition

Pièces nécessaires pour cette opération:

2	Roue pivotante
4	Boulon
4	Contre-écrou à embase

### Procédure

**Important:** Veillez à installer le cric pour stabiliser le souffleur avant de déboulonner le cadre du souffleur qui est fixé à la caisse d'expédition ou retirez la caisse d'expédition.

1. Retirez le haut de la caisse (Figure 3).

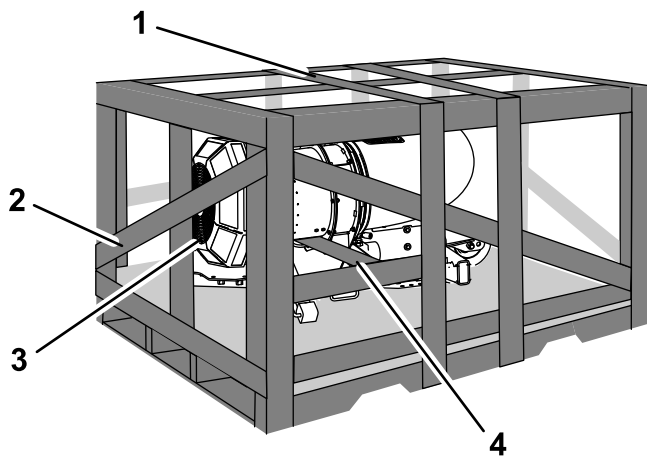

Figure 3

g362308

1. Haut de la caisse
2. Côté de la caisse
3. Haut de la machine
4. Planche sous le carter du souffleur

2. Enlevez le côté de la caisse qui se trouve vers le haut de la machine (Figure 3).
3. Enlevez la planche située sous le carter du souffleur (Figure 3).
4. Sortez les roues pivotantes de la caisse.
5. Installez les roues pivotantes sur la machine à l'aide de 4 boulons ( $\frac{1}{2} \times 3\frac{1}{2}$  po) et 4 contre-écrous ( $\frac{1}{2}$  po); voir Figure 4.

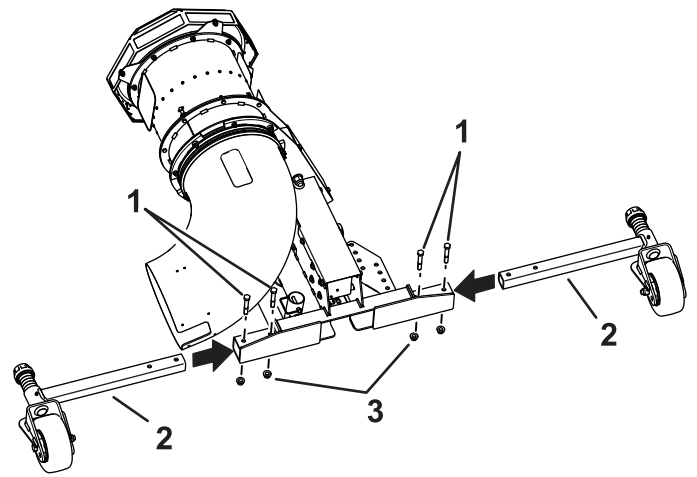

Figure 4

g362310

1. Boulon ( $\frac{1}{2} \times 3\frac{1}{2}$  po)
2. Roue pivotante
3. Contre-écrou à embase ( $\frac{1}{2}$  po)

6. Attachez une sangle à la partie supérieure et soulevez la palette jusqu'à ce que la caisse et le souffleur soient redressés à la verticale (Figure 5).

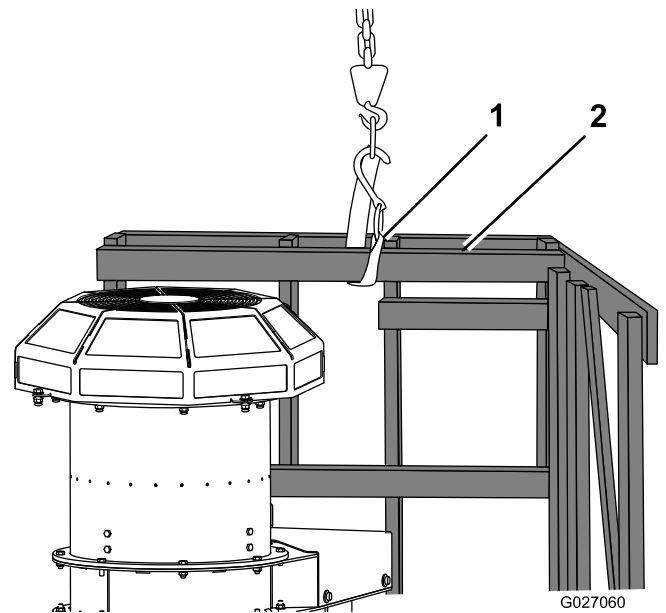

Figure 5

G027060

g027060

1. Sangle de levage
2. Partie supérieure

7. Retirez la goupille à fermoir qui fixe le tube du cric sur le tube de rangement (Figure 6). Sortez le cric de sa position de rangement.

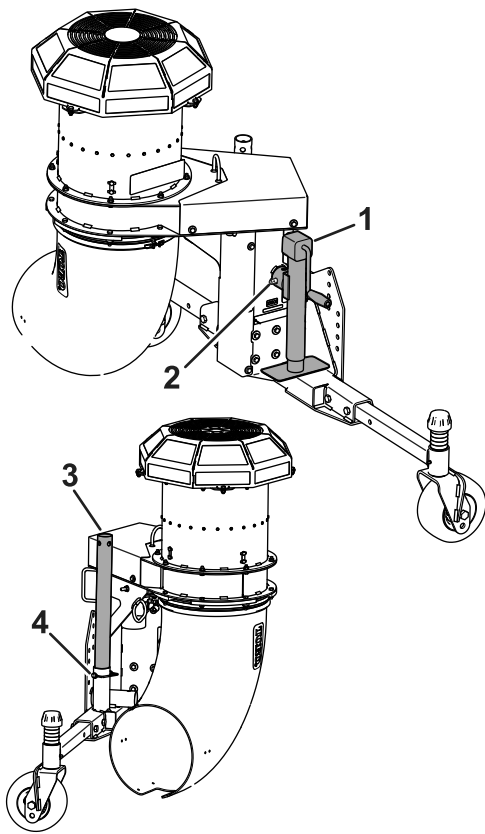

Figure 6

g363311

- |             |                       |
|-------------|-----------------------|
| 1. Cric     | 3. Tube du cric       |
| 2. Goupille | 4. Goupille à fermoir |

8. Détachez la sangle de la palette et attachez-la à l'anneau de levage sur le souffleur (Figure 7).
9. Soulevez le souffleur jusqu'à ce que la sangle soit bien tendue.

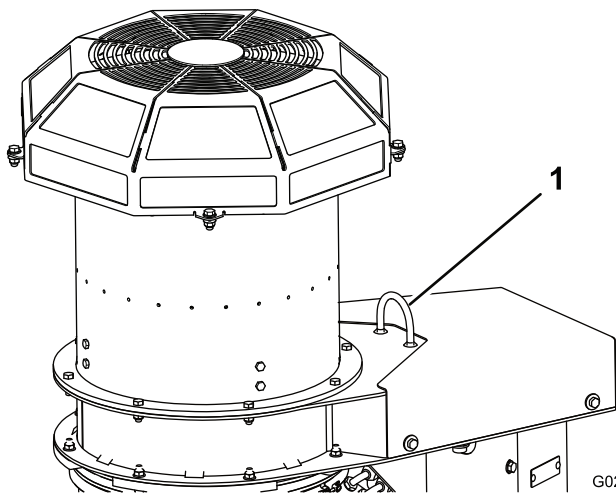

Figure 7

G021675  
g021675

1. Anneau de levage

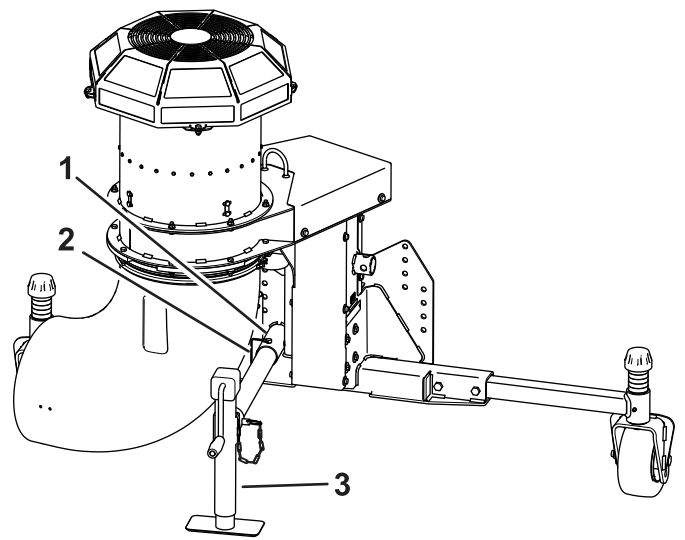

Figure 8

g362315

- |                       |         |
|-----------------------|---------|
| 1. Tube du cadre      | 3. Cric |
| 2. Goupille à fermoir |         |

11. Enlevez l'attache-câble qui fixe la manivelle sur le cric.
12. Abaissez le cric jusqu'à ce que le pied soit au même niveau que les roues pivotantes.
13. Retirez soigneusement les boulons qui fixent le souffleur à la palette en bois.
14. Poussez la caisse pour l'éloigner du souffleur et abaissez le souffleur jusqu'à ce que les roues pivotantes et le cric touchent le sol, mais que la sangle reste tendue (Figure 9).

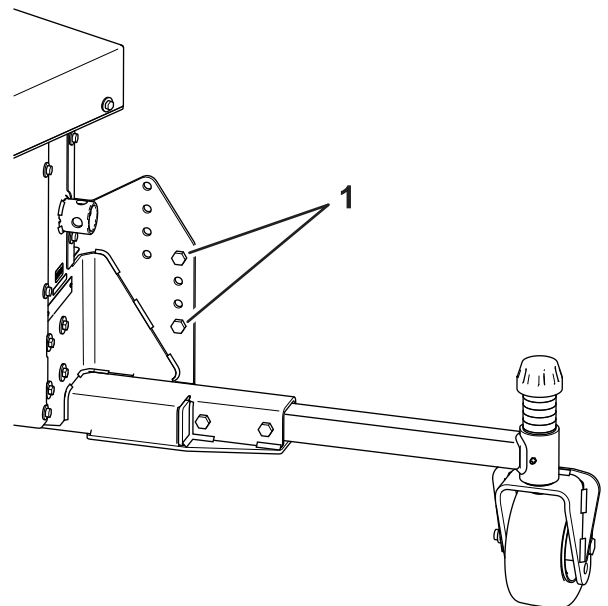

Figure 9

g362311

1. Boulons

10. Insérez le tube du cric dans le tube du cadre, alignez les trous et fixez-le en position avec la goupille à fermoir (Figure 8).

15. Détachez la sangle de l'anneau de levage du souffleur.

# 2

## Installation de la plaque de montage sur le cadre du souffleur de débris

Pièces nécessaires pour cette opération:

1	Plaque de montage
4	Boulon ( $\frac{1}{2}$ x $1\frac{1}{4}$ po)
4	Contre-écrou ( $\frac{1}{2}$ po)

### Procédure

1. Retirez les boulons qui fixent la plaque de montage à la caisse d'expédition (Figure 10).

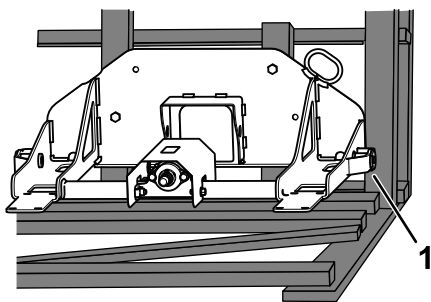

Figure 10

g350906

1. Plaque de montage

2. Fixez la plaque de montage sur le cadre du souffleur de débris à l'aide de 4 boulons ( $\frac{1}{2}$  x  $1\frac{1}{4}$  po) et 4 contre-écrous ( $\frac{1}{2}$  po), et accouplez l'arbre de transmission du souffleur à l'arbre cannelé sur la plaque de montage en glissant l'accouplement rapide sur l'arbre (Figure 11).

**Remarque:** Utilisez la seconde série de trous inférieurs de chaque côté de la plaque de montage.

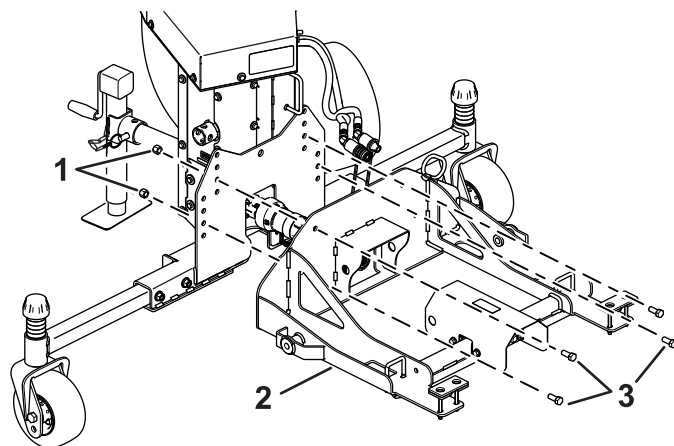

Figure 11

g362312

1. Contre-écrous
2. Plaque de montage
3. Boulons

3. Serrez les boulons à un couple de 92 à 113 N·m (68 à 82 pi-lb).
4. Fixez les chaînes de sécurité à la plaque de montage.

# 3

## Préparation du groupe de déplacement

Aucune pièce requise

### Procédure

**Important:** Pour permettre le montage et l'utilisation du souffleur de débris, vous devez équiper le groupe de déplacement du kit de commande d'accessoire (31994) et du kit hydraulique auxiliaire (modèle 31966).

1. Garez le groupe de déplacement sur une surface plane et horizontale.
2. Désengagez la prise de force et abaissez les accessoires.
3. Serrez le frein de stationnement, coupez le moteur, enlevez la clé et attendez l'arrêt complet de tout mouvement.
4. Déposez l'accessoire avant (selon l'équipement) des bras de levage du groupe de déplacement et détachez l'arbre de PDF de l'accessoire; voir le *Manuel de l'utilisateur* du groupe de déplacement.

**Remarque:** Conservez les fixations de l'accessoire pour la repose.



# 4

## Montage du souffleur de débris sur le groupe de déplacement

### Pièces nécessaires pour cette opération:

1	Souffleur de débris
2	Étrier fileté
4	Contre-écrou (3/8 po)
2	Plaque de butée
4	Boulon de carrosserie (5/16 x 3/4 po)
4	Contre-écrou (5/16 po)

### Procédure

1. Positionnez le groupe de déplacement derrière le souffleur de telle manière que la plaque de montage soit dans l'alignement des bras de levage du groupe de déplacement.
2. Abaissez les bras de levage dans l'ensemble de montage comme montré à la [Figure 12](#), puis serrez le frein de stationnement du groupe de déplacement, coupez le moteur, enlevez la clé et attendez l'arrêt complet de tout mouvement.

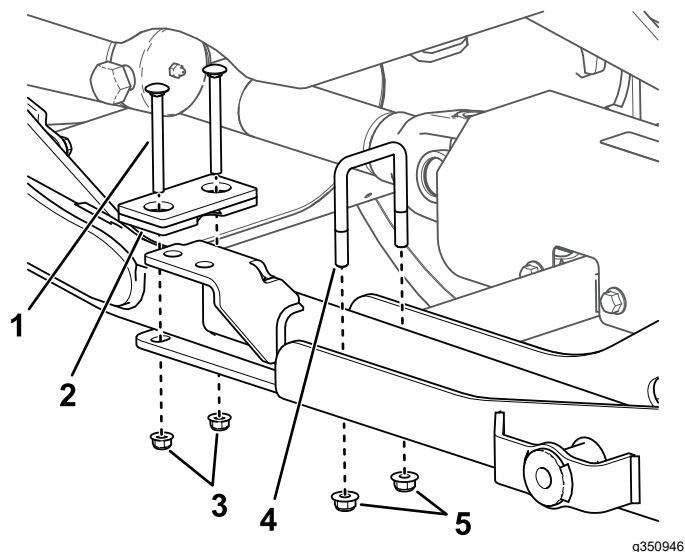

**Figure 12**  
Côté droit montré

1. Boulon de carrosserie (5/16 x 3/4 po)
2. Plaque de butée
3. Contre-écrou (5/16 po)
4. Étrier fileté
5. Contre-écrou (3/8 po)

3. Fixez l'arrière des bras de levage sur l'ensemble de montage au moyen des étriers filetés, des plaques de butée, des boulons de carrosserie et des contre-écrous fournis ([Figure 12](#)).
4. Fixez l'avant des bras de levage sur l'ensemble de montage à l'aide des 2 boulons à tête hexagonale et 2 rondelles courbes retirés de l'accessoire à la section [3 Préparation du groupe de déplacement \(page 8\)](#), comme montré à la [Figure 13](#).

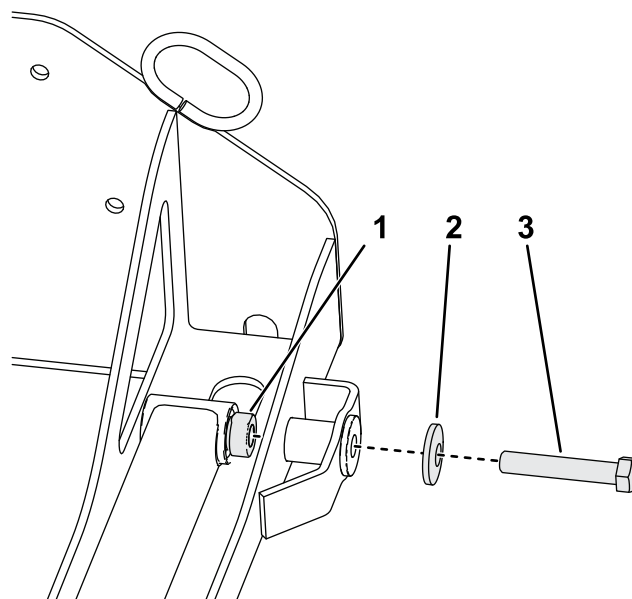

**Figure 13**  
Côté droit montré

1. Boulon à épaulement dans l'avant du bras de levage
2. Rondelle courbes
3. Boulon à tête hexagonale

**Si vous avez déjà utilisé les boulons pour installer l'unité de coupe :** enduisez le filetage des boulons de frein-filet.

5. Serrez les boulons au couple spécifié :
  - Si vous utilisez les boulons pour installer l'accessoire pour la première fois :  
Serrez les boulons à un couple de 256 à 313 N·m (189 à 231 pi-lb).
  - Si vous avez déjà utilisé les boulons pour installer l'accessoire :  
Serrez les boulons à un couple de 195 à 239 N·m (144 à 176 pi-lb).
6. En utilisant les fixations d'accouplement de la PDF que vous avez retirées sous [3 Préparation du groupe de déplacement \(page 8\)](#), fixez l'arbre de PDF du groupe de déplacement à l'arbre d'accouplement cannelé sur la plaque de montage, comme montré à la [Figure 14](#).

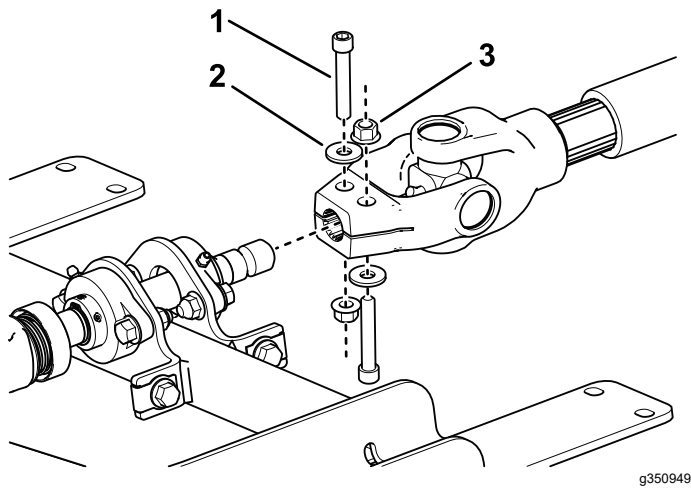

Figure 14

g350949

- |                     |                 |
|---------------------|-----------------|
| 1. Vis d'assemblage | 3. Contre-écrou |
| 2. Rondelle         |                 |

7. Serrez les fixations d'accouplement de la PDF; voir les couples de serrage spécifiés dans le *Manuel de l'utilisateur*.
8. Fixez les chaînes de la protection de l'arbre d'entraînement aux points indiqués sur la [Figure 15](#).

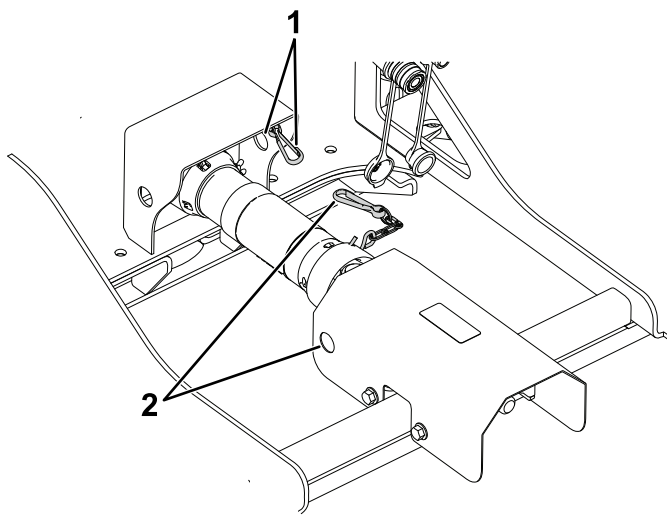

Figure 15

g367855

- |   |   |
|---|---|
| 1. Point de fixation et chaîne de protection intérieure | 2. Point de fixation et chaîne de protection extérieure |
|---|---|

**Important:** Chaque fois que vous débranchez un raccord hydraulique, fermez-le avec un bouchon protecteur propre pour éviter que des contaminants ne pénètrent dans le système hydraulique.

# 5

## Installation du cric sur le tube de rangement

Aucune pièce requise

### Procédure

Après avoir installé le souffleur sur le groupe de déplacement, retirez le cric du tube du cadre et installez-le sur le tube de rangement à l'aide de la goupille à fermoir ([Figure 16](#)). Cela permettra de faire osciller le souffleur pendant l'utilisation.

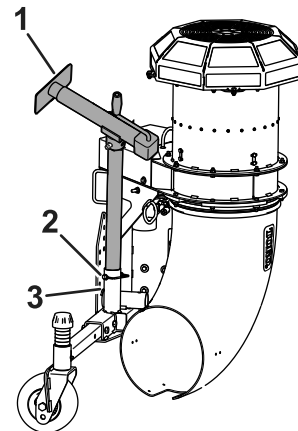

Figure 16

g367854

- |                       |                      |
|-----------------------|----------------------|
| 1. Cric               | 3. Tube de rangement |
| 2. Goupille à fermoir |                      |

9. Élevez le cric du souffleur plus haut que les roues pivotantes.
10. Retirez les bouchons protecteurs des raccords hydrauliques et vérifiez que les raccords sont propres et exempts de débris.
11. Branchez les raccords des flexibles hydrauliques de l'accessoire sur les raccords hydrauliques du kit hydraulique auxiliaire arrière du groupe de déplacement.

# 6

## Montage des guides-fouets

Pièces nécessaires pour cette opération:

2	Guide-fouet
2	Support de guide-fouet
2	Étrier fileté
4	Boulon à tête hexagonale (5/16 x 1 po)
4	Écrou à embase (3/8 po)
4	Écrou à embase (5/16 po)

### Procédure

Utilisez 4 boulons (5/16 x 1 po), 4 écrous à embase (5/16 po), 2 étriers filetés, 4 écrous à embase (3/8 po) et 2 supports de guide-fouet pour installer les guides-fouet sur les bras des roues pivotantes (côté droit montré à la [Figure 17](#) et la [Figure 18](#)).

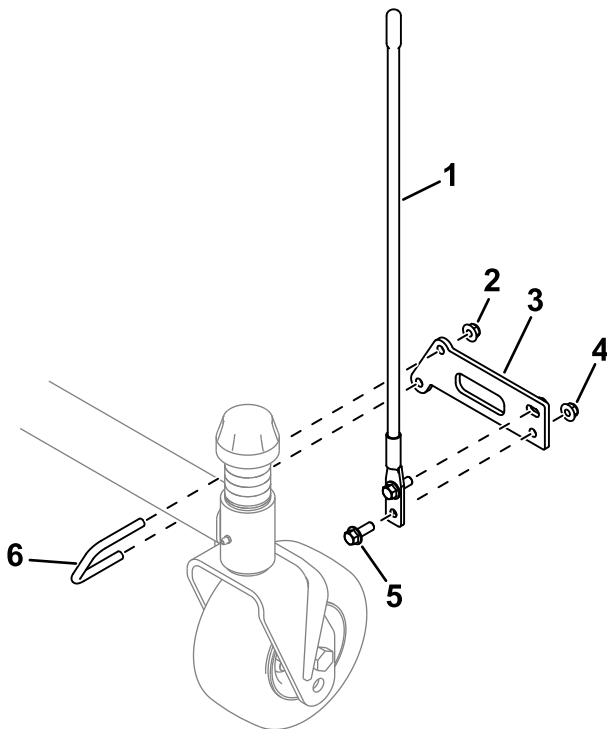

Figure 17

g367852

- |                            |   |
|----------------------------|---|
| 1. Guide-fouet             | 4. Écrou à embase (5/16 po)               |
| 2. Écrou à embase (3/8 po) | 5. Boulon à tête hexagonale (5/16 x 1 po) |
| 3. Support de guide-fouet  | 6. Étrier fileté                          |

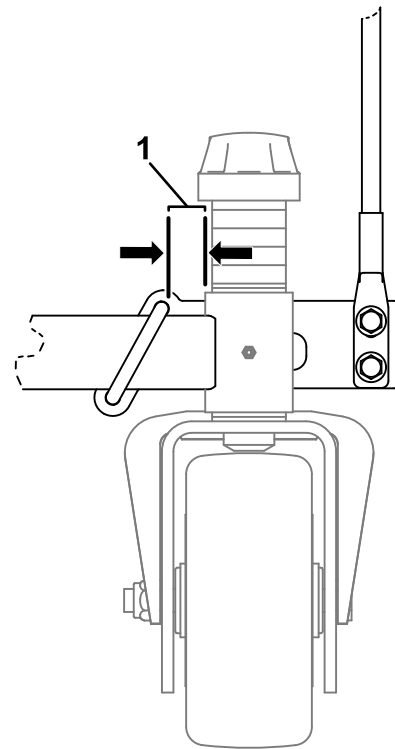

Figure 18

g367853

1. 2,5 cm (1 po)

# 7

## Graissage de la machine

Aucune pièce requise

### Procédure

Pour maintenir des caractéristiques de lubrification adéquates, vous devez graisser la machine avant de l'utiliser; voir [Lubrification du souffleur \(page 15\)](#).

**Important:** Si vous ne graissez pas la machine comme il se doit, des pièces importantes tomberont en panne prématurément.

# Utilisation

**Remarque:** Les côtés gauche et droit de la machine sont déterminés d'après la position d'utilisation normale.

**Important:** N'engagez la PDF qu'au ralenti normal; l'engager au ralenti accéléré aura pour effet de réduire la vie utile de l'embrayage.

**Important:** N'utilisez pas la machine sans l'équiper de la protection du souffleur et du carter du boîtier d'engrenages (Figure 19).

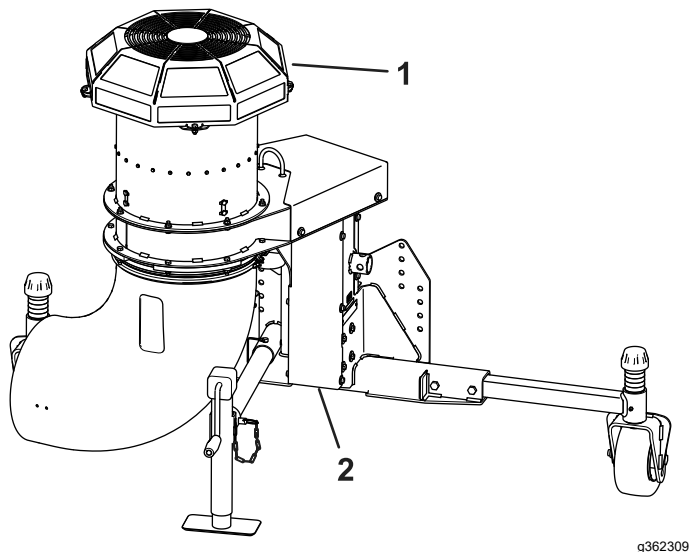

Figure 19

1. Grille de ventilateur      2. Carter du boîtier d'engrenages

## Consignes de sécurité pendant l'utilisation

### Consignes de sécurité avant l'utilisation

- Ne confiez jamais l'utilisation ou l'entretien de la machine à des enfants ou à des personnes non qualifiées. La réglementation locale peut imposer un âge minimum pour les utilisateurs. Le propriétaire de la machine doit assurer la formation de tous les utilisateurs et mécaniciens.
- Familiarisez-vous avec le maniement correct du matériel, les commandes et les symboles de sécurité.
- Attendez toujours l'arrêt complet de toutes les pièces mobiles et faites refroidir la machine avant de la régler, la réparer, la nettoyer ou la remiser. Apprenez à arrêter la machine rapidement.

- Les capots, les dispositifs de protection et les autocollants doivent toujours être présents. Réparez ou remplacez tous les dispositifs de sécurité et remplacez tous les autocollants illisibles ou manquants. N'utilisez pas la machine s'ils sont absents et ne fonctionnent pas correctement.
- N'apportez jamais aucune modification à la machine.

## Consignes de sécurité pendant l'utilisation

- Le propriétaire/l'utilisateur est responsable des accidents pouvant entraîner des dommages corporels et matériels et peut les prévenir.
- Portez des vêtements appropriés, y compris une protection oculaire, un pantalon, des chaussures solides à semelle antidérapante et des protecteurs d'oreilles. Si vos cheveux sont longs, attachez-les; ne portez pas de bijoux pendants.
- N'utilisez pas la machine si vous êtes malade ou fatigué(e), ni sous l'emprise de l'alcool, de drogues ou de médicaments.
- Accordez toute votre attention à l'utilisation de la machine. Ne vous livrez à aucune activité risquant de vous distraire, au risque de causer des dommages corporels ou matériels.
- L'air est éjecté avec une force considérable qui peut vous blesser ou vous faire perdre l'équilibre. Ne vous approchez pas de l'embout du souffleur quand il est en marche.
- Tenez tout le monde à l'écart; arrêtez la machine quand des personnes pénètrent dans la zone de travail et ne dirigez pas l'embout vers elles.
- Ne transportez jamais de passagers sur la machine et tenez tout le monde, y compris les animaux, à l'écart de la machine en marche.
- N'utilisez la machine que si la visibilité est bonne afin d'éviter les trous ou autres dangers cachés.
- Avant de faire marche arrière, vérifiez que la voie est libre juste derrière la machine et sur sa trajectoire.
- Faites preuve de prudence à l'approche de tournants sans visibilité, de buissons, d'arbres ou d'autres objets susceptibles de gêner la vue.
- Ne laissez jamais la machine en marche sans surveillance.
- Si la machine vibre de façon anormale, arrêtez-la immédiatement, coupez le moteur, enlevez la clé, attendez l'arrêt de toutes les pièces mobiles et recherchez d'éventuels dommages. Réparez tout

dommage de la machine avant de recommencer à travailler.

- Ralentissez lorsque vous utilisez la machine sur terrain accidenté, irrégulier et près de trottoirs, trous et autres accidents de terrain.

### Consignes de sécurité concernant l'utilisation sur les pentes

- Les pentes augmentent significativement les risques de perte de contrôle et de retournement de la machine pouvant entraîner des accidents graves, voire mortels. Vous êtes responsable de la sécurité d'utilisation de la machine sur les pentes. L'utilisation de la machine sur une pente, quelle qu'elle soit, demande une attention particulière.
- Lisez bien les spécifications du groupe de déplacement pour éviter de dépasser ses capacités d'utilisation sur les pentes.
- Évaluez l'état du terrain, étudiez et balisez-le pour déterminer si la pente permet d'utiliser la machine sans risque. Faites toujours preuve de bon sens et de discernement quand vous réalisez cette étude.
- Lisez les instructions relatives à l'utilisation sur les pentes ci-dessous avant d'utiliser la machine sur une pente. Avant d'utiliser la machine, examinez l'état actuel du terrain pour déterminer s'il se prête à l'utilisation de la machine. Les variations de terrain peuvent modifier le fonctionnement de la machine sur les pentes.
  - Évitez de démarrer, de vous arrêter ou de tourner sur les pentes. Évitez de changer brusquement de vitesse ou de direction. Prenez les virages lentement et graduellement.
  - N'utilisez pas la machine si la motricité, la direction ou la stabilité peuvent être compromises.
  - Enlevez ou balisez les obstacles tels que fossés, trous, ornières, bosses, rochers ou autres dangers cachés. L'herbe haute peut masquer des obstructions. Les irrégularités du terrain peuvent provoquer le retournement de la machine.
  - Tenez compte du fait que la motricité de la machine peut être réduite sur l'herbe humide, en travers des pentes ou dans les descentes.
  - Faites preuve de la plus grande prudence lorsque vous utilisez la machine près de fortes dénivellations, de fossés, de berges, d'étendues d'eau ou autres dangers. La machine pourrait se retourner brusquement si une roue passe par-dessus une dénivellation quelconque et se retrouve dans le vide, ou si un bord s'effondre. Établissez une zone de sécurité entre la machine et tout danger potentiel.

### Consignes de sécurité après l'utilisation

- Garez la machine sur une surface de niveau, coupez le moteur, enlevez la clé, attendez l'arrêt complet de toutes les pièces mobiles et faites refroidir la machine avant de la régler, la réparer, la nettoyer ou la remiser.
- Ne dételez la machine du groupe de déplacement qu'une fois garée sur une surface plane et horizontale.
- Maintenez toutes les pièces de la machine en bon état de marche et toutes les fixations bien serrées.
- Remplacez tous les autocollants usés, endommagés ou manquants.

### Réglage de la hauteur de l'embout de souffleur

La hauteur de l'embout du souffleur peut être réglée de 114 à 216 mm (4,5 à 8,5 po). Pour régler la hauteur de l'embout du souffleur, placez les axes des roues pivotantes dans les trous supérieurs ou inférieurs des fourches pivotantes, et ajoutez ou retirez le même nombre d'entretoises sur les fourches.

1. Démarrez le moteur et levez le souffleur au-dessus du sol afin de pouvoir changer les roues pivotantes.
2. Coupez le moteur et enlevez la clé de contact.
3. Placez les axes des roues pivotantes dans les mêmes trous sur les deux fourches (Figure 20).

**Remarque:** Utilisez les trous de montage inférieurs de la fourche pour augmenter la hauteur de l'embout du souffleur.

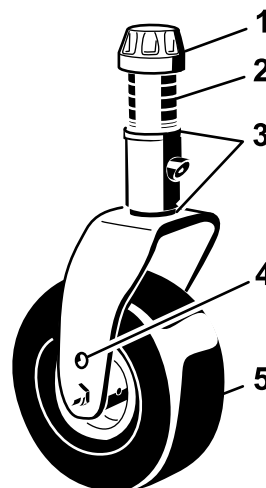

G008866

g008866

Figure 20

- |                       |                           |
|-----------------------|---------------------------|
| 1. Chapeau de tension | 4. Trous de montage d'axe |
| 2. Entretoises        | 5. Roue pivotante         |
| 3. Cales              |                           |

4. Enlevez le chapeau de tension de l'axe de pivot (Figure 20) et sortez l'axe du bras de la roue pivotante.
  5. Placez les 2 cales (1/8 po) sur l'axe de pivot à leur position d'origine.
 

**Remarque:** Ces cales sont nécessaires pour que le souffleur soit parfaitement de niveau sur toute la largeur.
  6. Placez le nombre requis d'entretoises de 1/2 pouce sur l'axe de pivot pour obtenir la hauteur voulue, puis ajoutez la rondelle.
  7. Poussez l'axe de pivot dans le bras de la roue pivotante.
  8. Installez les cales (à leur emplacement d'origine) et les entretoises restantes sur l'axe de pivot.
  9. Fixez l'ensemble avec le chapeau de tension.
- Faites attention lorsque vous soufflez autour de plaques de gazon fraîchement plantées, car la force de l'air pourrait les déranger.
  - Ne vous approchez pas de l'ouverture de l'embout quand la machine est en marche. Tenez tout le monde à l'écart de l'ouverture de l'embout et ne dirigez pas l'éjection vers qui que ce soit.
  - **Ne prenez pas de risques inutiles.** Si une personne ou un animal apparaît subitement dans la zone de travail ou s'en approche, **arrêtez la machine et coupez le moteur.** Une utilisation imprudente associée à l'état du terrain, aux ricochets possibles d'objets ou à des capots de sécurité mal installés peut donner lieu à des projections d'objets susceptibles de causer des blessures. Ne remettez la machine en marche qu'après avoir dégagé la zone de travail.

**Important:** Levez le souffleur avant de le transporter. Si l'embout reste baissé pendant le transport, il risque de toucher le sol et d'être endommagé.

## Conseils d'utilisation

### ⚠ ATTENTION

L'air est éjecté avec une force considérable qui peut vous blesser ou vous faire perdre l'équilibre.

- **Ne vous approchez pas de l'ouverture de l'embout quand la machine est en marche.**
- **Tenez tout le monde à l'écart de l'ouverture de l'embout quand la machine est en marche.**
- Entraînez-vous à utiliser le souffleur. Soufflez les débris dans le sens du vent pour éviter qu'ils ne soient renvoyés sur la surface que vous venez de nettoyer.
- Restez sur vos gardes, ralentissez et changez de direction avec prudence. Regardez derrière vous et de chaque côté avant de changer de direction.
- Tenez compte de l'orientation de l'embout du souffleur et ne le dirigez jamais vers qui que ce soit.
- Faites preuve de prudence à l'approche de tournants sans visibilité, de buissons, d'arbres ou d'autres objets susceptibles de gêner la vue.
- Vérifiez précisément la hauteur libre avant de passer sous un obstacle (par ex. branches, portes, câbles électriques, etc.) et évitez qu'il touche la protection du souffleur.
- Ralentissez avant de prendre des virages serrés et de tourner sur les pentes.
- Avant de faire marche arrière, vérifiez que la voie est libre derrière vous.

# Entretien

## Consignes de sécurité pendant l'entretien

- Avant de nettoyer, réparer ou régler la machine, effectuez la procédure suivante :
  - Garez la machine sur une surface plane et horizontale.
  - Attendez l'arrêt complet de toutes les pièces mobiles.
  - Détacher la machine du groupe de déplacement.
  - Baissez le cric.
  - Laissez refroidir les composants de la machine avant d'effectuer un entretien.
- Effectuez uniquement les opérations d'entretien décrites dans ce manuel. Si la machine nécessite une réparation importante ou si vous avez besoin de renseignements, contactez un distributeur Toro agréé.
- Soutenez la machine avec des cales ou des chandelles avant de travailler dessous.
- Vérifiez la bonne fixation de toutes les protections après tout entretien ou réglage de la machine.
- Ne confiez pas l'entretien de la machine à des personnes non qualifiées.
- Maintenez toutes les pièces en bon état de marche et les fixations bien serrées. Remplacez tous les autocollants endommagés ou manquants.
- Ne cherchez jamais à modifier la fonction prévue d'un dispositif de sécurité ni à réduire la protection qu'il assure. Vérifiez régulièrement qu'il fonctionne correctement.
- Si la machine nécessite une réparation importante ou si vous avez besoin de renseignements, adressez-vous à un distributeur Toro agréé.
- Toute modification de la machine susceptible d'en altérer le fonctionnement, les performances, la durabilité ou l'utilisation peut entraîner des blessures parfois mortelles. Une telle utilisation risque d'annuler la garantie produit offerte par The Toro® Company.

## Lubrification du souffleur

**Périodicité des entretiens:** Toutes les 50 heures

Le souffleur de débris comprend des roulements et des bagues qu'il faut graisser régulièrement. Si vous utilisez la machine dans des conditions normales, lubrifiez les roulements avec de la graisse au lithium n° 2. Lubrifiez les graisseurs immédiatement après chaque lavage, quelle que soit la fréquence d'entretien indiquée.

Les points de graissage sont les suivants :

Poulie d'entraînement (**Figure 21**)

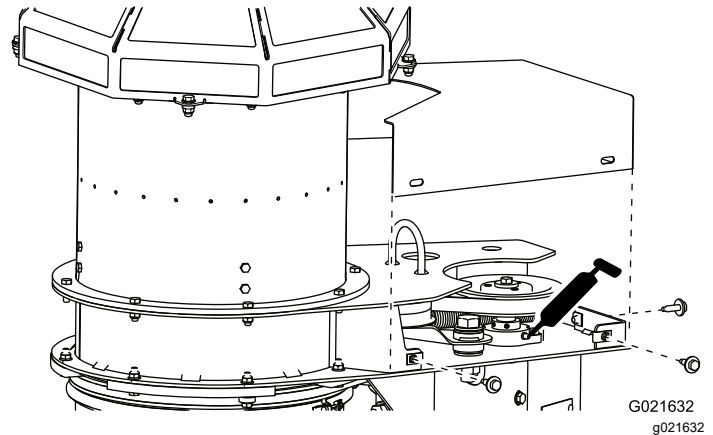

**Figure 21**

Montrée couvercle déposé

Arbre de roue pivotante (2) (**Figure 22**)

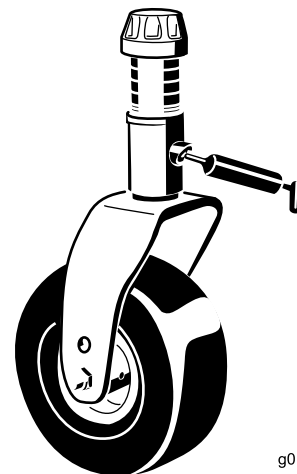

**Figure 22**

# Lubrification de l'arbre de transmission

**Périodicité des entretiens:** À chaque utilisation ou une fois par jour

L'arbre de transmission du kit de montage comprend des roulements et des bagues qu'il faut graisser régulièrement. Si vous utilisez la machine dans des conditions normales, lubrifiez les roulements avec de la graisse au lithium n° 2. Lubrifiez les graisseurs immédiatement après chaque lavage, quelle que soit la fréquence d'entretien indiquée.

1. Placez la machine sur une surface plane et horizontale et abaissez le souffleur.
2. La machine comporte 7 points de graissage; voir l'autocollant d'entretien du kit de montage ou [Figure 23](#).

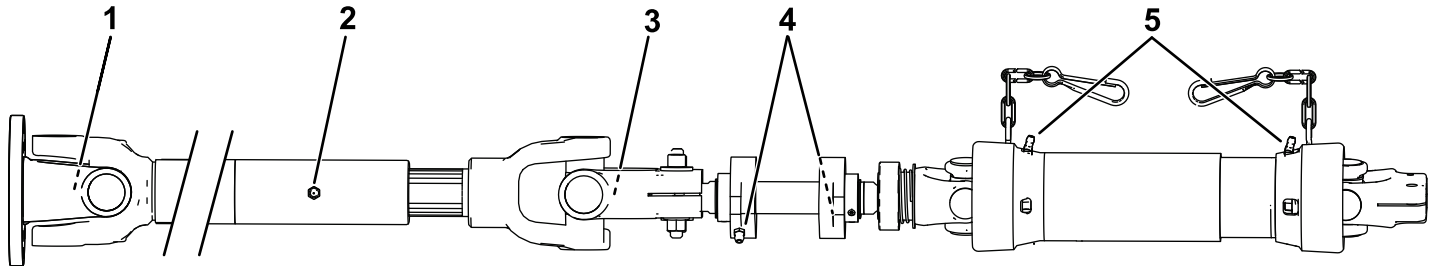

**Figure 23**

1. Graissez le roulement de croisillon sur la section de l'arbre de transmission côté machine qui est accouplée à l'entraînement.
  2. Graissez l'arbre extérieur de la section de l'arbre de transmission côté machine.
  3. Graissez le roulement de croisillon sur la section de l'arbre de transmission côté machine qui est accouplée à l'arbre à paliers à bride.
  4. Graissez chaque roulement palier à bride entre les 2 sections de l'arbre principal.
  5. Graissez chaque bague de protection à chaque extrémité des protections de l'arbre de transmission du souffleur.
-



# Contrôle du niveau de lubrifiant dans le boîtier d'engrenages

Périodicité des entretiens: Toutes les 50 heures

Capacité du boîtier d'engrenages : 207 ml (7 oz liq.).

1. Placez la machine sur une surface plane et horizontale et abaissez le souffleur.
2. Retirez les 5 boulons et rondelles qui fixent le couvercle du boîtier d'engrenages sur le souffleur (Figure 24).

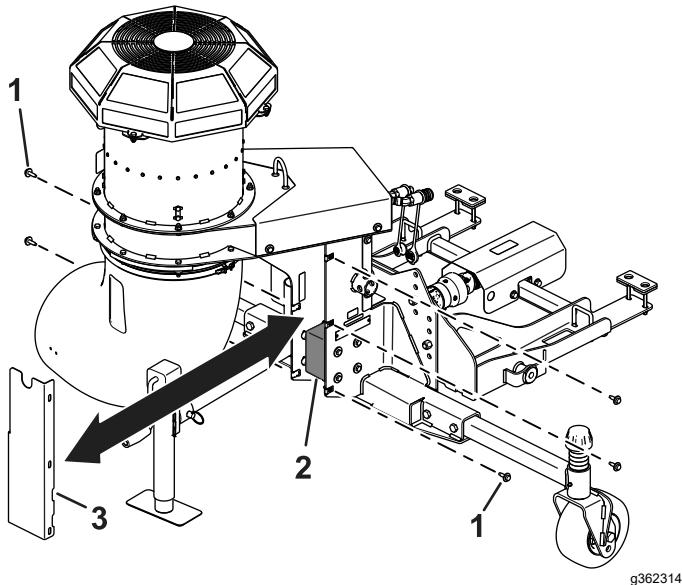

Figure 24

1. Vis
2. Boîtier d'engrenages
3. Couvercle

3. Déposez le couvercle pour exposer le boîtier d'engrenages du souffleur (Figure 24).
4. Retirez le bouchon de contrôle/remplissage sur le côté du boîtier d'engrenages (Figure 25).

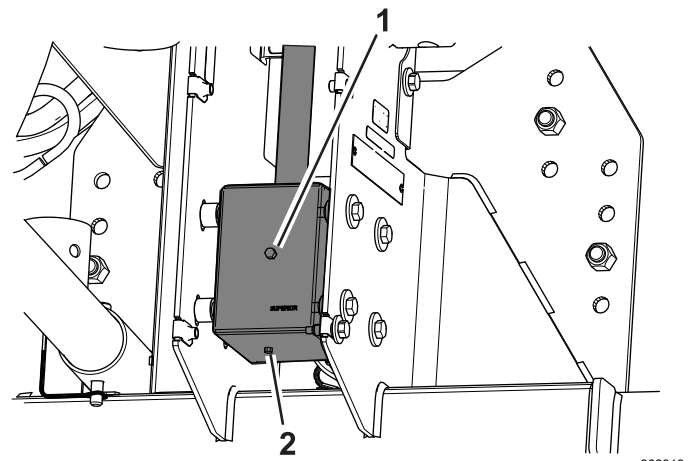

Figure 25

1. Bouchon de contrôle/remplissage
2. Bouchon de vidange

5. Vérifiez que le niveau de lubrifiant atteint l'orifice du bouchon dans le boîtier d'engrenages. Si le niveau de lubrifiant est trop bas, faites l'appoint de lubrifiant pour engrenages SAE 80-90 jusqu'à ce qu'il arrive à l'orifice.
6. Remettez le bouchon de contrôle/remplissage sur le boîtier d'engrenages.
7. Montage du couvercle.

## Contrôle de l'embout

Périodicité des entretiens: À chaque utilisation ou une fois par jour

## Contrôle du collier de l'embout et de la position de réglage

### ⚠ ATTENTION

L'air est éjecté avec une force considérable qui peut vous blesser ou vous faire perdre l'équilibre.

Garez le groupe de déplacement sur une surface plane et horizontale, désengagez la PDF, enlevez la clé et attendez l'arrêt de toutes les pièces mobiles avant de régler la position de l'embout du souffleur.

1. Vérifiez chaque jour le serrage du collier de l'embout (Figure 26).

**Remarque:** L'embout peut se desserrer si vous le traînez sur des obstacles ou des creux sur le terrain.

2. Serrez les fixations du collier de manière à maintenir un espace de 1,3 cm (0,50 po).

L'embout doit tourner librement lorsque vous le déplacez à la main.

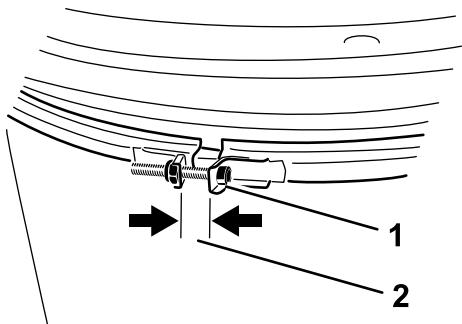

G023909  
g023909

Figure 26

1. Collier d'embout      2. Espace de 1,3 cm (0,5 po)

## Nettoyage des guides de l'embout

Enlevez l'herbe, la saleté ou les débris accumulés autour et entre les guides de l'embout (Figure 27).

Enlevez les débris sur l'embout pour éviter de faire caler le moteur.

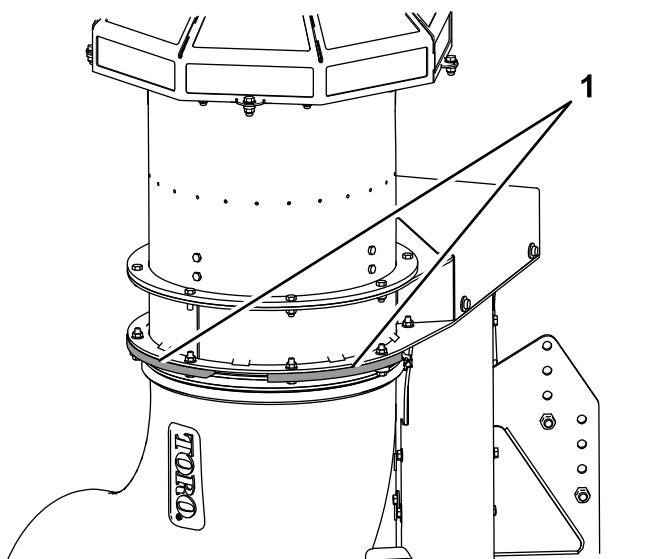

g362316

Figure 27

1. Guides de l'embout

## Réglage de la courroie de l'embout

**Périodicité des entretiens:** Après les 8 premières heures de fonctionnement

Toutes les 50 heures

Régalez la courroie si elle glisse quand vous changez l'orientation de l'embout.

1. Exercez une pression de 30 N·m (22 lb) au centre du long brin de la courroie (Figure 28).

**Remarque:** La courroie doit présenter une flèche de 4,8 mm (0,19 po).

2. Si la flèche n'est pas correcte, passez à l'opération suivante. Si elle est correcte, poursuivez l'utilisation.

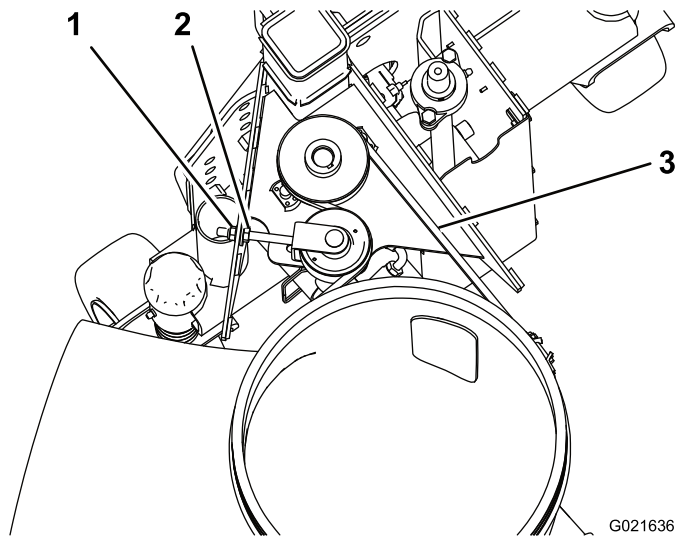

G021636  
g021636

Figure 28

1. Écrou à embase      3. Appuyer sur la courroie ici  
2. Écrou hexagonal

3. Desserrez l'écrou hexagonal et serrez l'écrou à embase pour augmenter la tension de la courroie (Figure 28).

**Remarque:** Ne la tendez pas excessivement.

4. Serrez l'écrou hexagonal pour bloquer le réglage.

## Remisage

1. Débarrassez entièrement l'extérieur du souffleur des déchets d'herbe coupée, de la saleté et de la crasse.

**Important:** Vous pouvez laver la machine avec de l'eau et un détergent doux. N'utilisez pas de nettoyeur haute pression. Évitez d'utiliser une trop grande quantité d'eau.

2. Contrôlez et serrez tous les boulons et écrous. Remplacez les pièces usées.
3. Peignez toutes les surfaces métalliques éraflées ou mises à nu. Une peinture pour retouches est disponible chez les dépositaires-réparateurs agréés.
4. Rangez la machine dans un endroit propre et sec, comme un garage ou une remise. Utilisez le cric pour ranger le souffleur en position verticale. Ne couchez pas le souffleur sur le sol.

**Remarques:**

**Remarques:**

**Remarques:**

# Déclaration d'incorporation

The Toro Company, 8111 Lyndale Ave. South, Bloomington, MN, USA déclare que la ou les machines suivantes sont conformes aux directives mentionnées, lorsqu'elles sont montées en respectant les instructions jointes sur certains modèles Toro comme indiqué dans les Déclarations de conformité pertinentes.

N° de modèle	N° de série	Description du produit	Description de la facture	Description générale	Directive
31916	400000000 et suivants	Souffleur de débris Pro Force	PROFORCE BLOWER (GM3200/GM3300)	Souffleur de débris	2014/30/UE, 2000/14/CE

La documentation technique pertinente a été réunie conformément aux exigences de la Partie B de l'Annexe VII de la directive 2006/42/CE.

Nous nous engageons à transmettre, à la suite d'une demande dûment motivée des autorités nationales, les renseignements pertinents concernant cette quasi-machine. La méthode de transmission sera par voie électronique.

Cet équipement ne sera pas mis en service avant son incorporation dans des modèles Toro approuvés, comme indiqué dans la Déclaration de conformité associée et en conformité avec toutes les instructions, ce qui lui permet alors d'être déclaré conforme aux dispositions de toutes les directives pertinentes.

Certifié :



Tom Langworthy  
Directeur technique  
8111 Lyndale Ave. South  
Bloomington, MN 55420, USA  
Août 18, 2021

Représentant autorisé :

Marcel Dutrieux  
Manager European Product Integrity  
Toro Europe NV  
Nijverheidsstraat 5  
2260 Oevel  
Belgium

# Proposition 65 de Californie – Information concernant cet avertissement

## En quoi consiste cet avertissement?

Certains produits commercialisés présentent une étiquette d'avertissement semblable à ce qui suit :



**AVERTISSEMENT : Cancer et troubles de la reproduction –**  
[www.p65Warnings.ca.gov](http://www.p65Warnings.ca.gov).

## Qu'est-ce que la Proposition 65?

La Proposition 65 s'applique à toute société exerçant son activité en Californie, qui vend des produits en Californie ou qui fabrique des produits susceptibles d'être vendus ou importés en Californie. Elle stipule que le Gouverneur de Californie doit tenir et publier une liste des substances chimiques connues comme causant des cancers, malformations congénitales et/ou autres troubles de la reproduction. Cette liste, qui est mise à jour chaque année, comprend des centaines de substances chimiques présentes dans de nombreux objets du quotidien. La Proposition 65 a pour objet d'informer le public quant à l'exposition à ces substances chimiques.

La Proposition 65 n'interdit pas la vente de produits contenant ces substances chimiques, mais impose la présence d'avertissements sur tout produit concerné, sur son emballage ou sur la documentation fournie avec le produit. D'autre part, un avertissement de la Proposition 65 ne signifie pas qu'un produit est en infraction avec les normes ou exigences de sécurité du produit. D'ailleurs, le gouvernement californien a clairement indiqué qu'un avertissement de la Proposition 65 « n'est pas une décision réglementaire quant au caractère « sûr » ou « dangereux » d'un produit ». Bon nombre de ces substances chimiques sont utilisées dans des produits du quotidien depuis des années, sans aucun effet nocif documenté. Pour plus de renseignements, rendez-vous sur <https://oag.ca.gov/prop65/faqs-view-all>.

Un avertissement de la Proposition 65 signifie qu'une société a soit (1) évalué l'exposition et conclu qu'elle dépassait le « niveau ne posant aucun risque significatif »; soit (2) choisi d'émettre un avertissement simplement sur la base de sa compréhension quant à la présence d'une substance chimique de la liste, sans tenter d'en évaluer l'exposition.

## Cette loi s'applique-t-elle partout?

Les avertissements de la Proposition 65 sont exigés uniquement en vertu de la loi californienne. Ces avertissements sont présents dans tout l'état de Californie, dans des environnements très variés, notamment mais pas uniquement les restaurants, magasins d'alimentations, hôtels, écoles et hôpitaux, et sur un vaste éventail de produits. En outre, certains détaillants en ligne et par correspondance fournissent des avertissements de la Proposition 65 sur leurs sites internet ou dans leurs catalogues.

## Quelles différences entre les avertissements de Californie et les limites fédérales?

Les normes de la Proposition 65 sont souvent plus strictes que les normes fédérales et internationales. Diverses substances exigent un avertissement de la Proposition 65 à des niveaux bien inférieurs aux limites d'intervention fédérales. Par exemple, la norme de la Proposition 65 en matière d'avertissements pour le plomb se situe à 0,5 µg/jour, soit bien moins que les normes fédérales et internationales.

## Pourquoi l'avertissement ne figure-t-il pas sur tous les produits semblables?

- Pour les produits commercialisés en Californie, l'étiquetage Proposition 65 est exigé, tandis qu'il ne l'est pas sur des produits similaires commercialisés ailleurs.
- Il se peut qu'une société impliquée dans un procès lié à la Proposition 65 et parvenant à un accord soit obligée d'utiliser les avertissements de la Proposition 65 pour ses produits, tandis que d'autres sociétés fabriquant des produits semblables peuvent ne pas être soumises à cette obligation.
- L'application de la Proposition 65 n'est pas uniforme.
- Certaines sociétés peuvent choisir de ne pas indiquer d'avertissements car elles considèrent qu'elles n'y sont pas obligées au titre de la Proposition 65; l'absence d'avertissements sur un produit ne signifie pas que le produit ne contient pas de substances de la liste à des niveaux semblables.

## Pourquoi cet avertissement apparaît-il sur les produits Toro?

Toro a choisi de fournir aux consommateurs le plus d'information possible afin qu'ils puissent prendre des décisions éclairées quant aux produits qu'ils achètent et utilisent. Toro fournit des avertissements dans certains cas d'après ses connaissances quant à la présence de l'une ou plusieurs des substances chimiques de la liste, sans en évaluer le niveau d'exposition, car des exigences de limites ne sont pas fournies pour tous les produits chimiques de la liste. Bien que l'exposition avec les produits Toro puisse être négligeable ou parfaitement dans les limites « sans aucun risque significatif », par mesure de précaution, Toro a décidé de fournir les avertissements de la Proposition 65. De plus, en l'absence de ces avertissements, la société Toro pourrait être poursuivie en justice par l'État de Californie ou par des particuliers cherchant à faire appliquer la Proposition 65, et donc assujettie à d'importantes pénalités.



## La garantie Toro

Garantie limitée de 2 ans ou 1 500 heures

### Conditions et produits couverts

The Toro Company certifie que votre produit commercial Toro (« Produit ») ne présente aucun défaut de matériau ni vice de fabrication pendant une période de 2 ans ou 1 500 heures de service\*, la première échéance prévalant. Cette garantie s'applique à tous les produits à l'exception des Aérateurs (veuillez-vous reporter aux déclarations de garantie séparées de ces produits). Dans l'éventualité d'un problème couvert par la garantie, nous nous engageons à réparer le Produit gratuitement, frais de diagnostic, pièces, main-d'œuvre et transport compris. La période de garantie commence à la date de réception du Produit par l'acheteur d'origine.

\*Produit équipé d'un compteur horaire.

### Comment faire intervenir la garantie

Il est de votre responsabilité de signaler le plus tôt possible à votre Distributeur de produits commerciaux ou au Dépositaire de produits commerciaux agréé qui vous a vendu le Produit, toute condition couverte par la garantie. Pour obtenir l'adresse d'un Distributeur de produits commerciaux ou d'un Dépositaire agréé, ou pour tout renseignement concernant vos droits et responsabilités vis à vis de la garantie, veuillez nous contacter à l'adresse suivante :

Toro Commercial Products Service Department  
8111 Lyndale Avenue South  
Bloomington, MN 55420-1196, États-Unis  
+1-952-888-8801 ou +1-800-952-2740  
Courriel : commercial.warranty@toro.com

### Responsabilités du propriétaire

À titre de propriétaire du produit, vous êtes responsable des entretiens et réglages nécessaires mentionnés dans le *Manuel de l'utilisateur*. Les réparations du produit consécutives au non respect des entretiens et réglages exigés ne sont pas couvertes au titre de la présente garantie.

### Ce que la garantie ne couvre pas

Les défaillances ou anomalies de fonctionnement survenant au cours de la période de garantie ne sont pas toutes dues à des défauts de matériaux ou des vices de fabrication. Cette garantie ne couvre pas :

- Les défaillances du Produit dues à l'utilisation de pièces qui ne sont pas d'origine ou au montage et à l'utilisation d'accessoires et produits ajoutés ou modifiés d'une autre marque.
- Les défaillances du Produit dues au non respect du programme d'entretien et/ou des réglages recommandés.
- Les défaillances du Produit dues à une utilisation abusive, négligente ou dangereuse.
- Les pièces d'usure normale (consommables) qui ne sont pas défectueuses. Par exemple, les pièces consommées ou usées durant le fonctionnement normal du Produit, notamment mais pas exclusivement : plaquettes et garnitures de freins, garnitures d'embrayage, lames, cylindres, galets et roulements (étanches ou graissables), contre-lames, bougies, roues pivotantes et roulements, pneus, filtres, courroies, et certains composants des pulvérisateurs, notamment membranes, buses, débitmètres et clapets antiretour.
- Les défaillances attribuables à une influence extérieure, y compris mais de manière non exhaustive : les conditions atmosphériques, les pratiques de remisage, la contamination, l'utilisation de carburants, liquides de refroidissement, lubrifiants, additifs, engrais, eau ou produits chimiques non agréés.
- Les défaillances ou mauvaises performances causées par l'utilisation de carburants (essence, carburant diesel ou biodiesel par exemple) non conformes à leurs normes industrielles respectives.
- Les bruits, vibrations, usure et détérioration normaux. L'usure normale comprend, mais pas exclusivement, les dommages des sièges dus à l'usure ou l'abrasion, l'usure des surfaces peintes, les autocollants ou vitres rayés.

### Pays autres que les États-Unis et le Canada

Pour les produits Toro exportés des États-Unis ou du Canada, demandez à votre distributeur (dépositaire) Toro la police de garantie applicable dans votre pays, région ou état. Si, pour une raison quelconque, vous n'êtes pas satisfait(e) des services de votre distributeur, ou si vous avez du mal à vous procurer des renseignements concernant la garantie, adressez-vous à votre centre d'entretien Toro agréé.

### Pièces

Les pièces à remplacer dans le cadre de l'entretien courant seront couvertes par la garantie jusqu'à la date du premier remplacement prévu. Les pièces remplacées au titre de cette garantie bénéficient de la durée de garantie du produit d'origine et deviennent la propriété de Toro. Toro se réserve le droit de prendre la décision finale concernant la réparation ou le remplacement de pièces ou ensembles existants. Toro se réserve le droit d'utiliser des pièces remises à neuf pour les réparations couvertes par la garantie.

### Garantie de la batterie ion-lithium et à décharge profonde :

Les batteries ion-lithium et à décharge profonde disposent d'un nombre de kilowatt-heures spécifique à fournir au cours de leur vie. Les techniques d'utilisation, de recharge et d'entretien peuvent contribuer à augmenter ou réduire la vie totale des batteries. À mesure que les batteries de ce produit sont consommées, la proportion de travail utile qu'elles offrent entre chaque recharge diminue lentement jusqu'à leur épuisement complet. Le remplacement de batteries usées, suite à une consommation normale, est la responsabilité du propriétaire du produit. Remarque (batterie ion-lithium seulement) : voir la garantie de la batterie pour plus de renseignements.

### Garantie à vie du vilebrequin (modèle ProStripe 02657 seulement)

Le modèle ProStripe, équipé en première monte d'un disque de friction et du débrayage de frein de lame avec protection de vilebrequin (ensemble débrayage de frein de lame [BBC] + disque de friction) Toro d'origine, et utilisé par le premier acheteur en conformité avec les procédures d'utilisation et d'entretien recommandées, bénéficie d'une garantie à vie contre la flexion du vilebrequin. Les machines équipées de rondelles de friction, du débrayage du frein de lame (BBC) et autres équipements de ce type ne sont pas couvertes par la garantie à vie du vilebrequin.

### Entretien aux frais du propriétaire

La mise au point du moteur, le graissage, le nettoyage et le polissage, le remplacement des filtres, du liquide de refroidissement et les entretiens recommandés font partie des services normaux requis par les produits Toro qui sont aux frais du propriétaire.

### Conditions générales

La réparation par un distributeur ou un dépositaire Toro agréé est le seul dédommagement auquel cette garantie donne droit.

**The Toro Company décline toute responsabilité en cas de dommages accessoires, consécutifs ou indirects liés à l'utilisation des produits Toro couverts par cette garantie, notamment en ce qui concerne les coûts et dépenses encourus pour se procurer un équipement ou un service de substitution durant une période raisonnable pour cause de défaillance ou d'indisponibilité en attendant la réparation sous garantie. Il n'existe aucune autre garantie expresse, à part la garantie spéciale du système antipollution, le cas échéant. Toutes les garanties implicites relatives à la qualité marchande et à l'aptitude à l'emploi sont limitées à la durée de la garantie expresse.**

L'exclusion de la garantie des dommages secondaires ou indirects, ou les restrictions concernant la durée de la garantie implicite, ne sont pas autorisées dans certains états et peuvent donc ne pas s'appliquer dans votre cas. Cette garantie vous accorde des droits spécifiques, auxquels peuvent s'ajouter d'autres droits qui varient selon les états.

### Note concernant la garantie du système antipollution

Le système antipollution de votre Produit peut être couvert par une garantie séparée répondant aux exigences de l'agence américaine de défense de l'environnement (EPA) et/ou de la direction californienne des ressources atmosphériques (CARB). Les limitations d'heures susmentionnées ne s'appliquent pas à la garantie du système antipollution. Reportez-vous à la Déclaration de garantie de conformité à la réglementation antipollution fournie avec votre produit ou figurant dans la documentation du constructeur du moteur.