



Bacač snijega SnowMax 724 QXE

Br. modela 38721—Serijski br. 400000000 i gore

Priručnik za uporabu za rukovatelja

Uvod

Ovaj je uređaj namijenjen kućevlasnicima. Prvenstveno je namijenjen uklanjanju snijega s asfaltiranih površina, kao što su kolni prilazi, pločnici i druge prometne površine na privatnim ili komercijalnim posjedima. Nije namijenjen uklanjanju drugih materijala osim snijega niti za upotrebu na šljunčanim površinama.

Pažljivo pročitajte ove informacije kako biste naučili ispravno upravljati uređajem i održavati ga te kako biste izbjegli tjelesne ozljede i oštećenja uređaja. Odgovorni ste za ispravno i sigurno upravljanje uređajem.

Na internetskoj stranici tvrtke Toro www.Toro.com možete dobiti informacije o sigurnosti uređaja, materijale za obuku rukovatelja, informacije o dodatnoj opremi, pomoć pri nalaženju distributera ili možete registrirati uređaj.

Ako vam je potreban servis, originalni dijelovi proizvođača Toro ili dodatne informacije, obratite se ovlaštenom serviseru ili službi za korisnike tvrtke Toro i pripremite broj modela i serijski broj svog uređaja. **Slika 1** prikazuje lokaciju broja modela i serijskog broja na uređaju. Upišite brojeve na za to predviđeno mjesto.

Važno: S pomoću pametnog telefona ili tableta možete skenirati QR kod na naljepnici sa serijskim brojem kako biste pristupili podacima o jamstvu i dijelovima te ostalim informacijama o proizvodu.

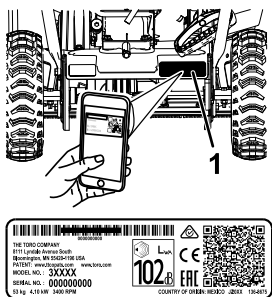

Slika 1

g219966

1. Lokacija broja modela i serijskog broja

Br. modela _____

Serijski br. _____

U ovom su priručniku navedene moguće opasnosti i sigurnosne poruke označene simbolom sigurnosnog upozorenja (**Slika 2**), koji upućuje na opasnost od teških ozljeda ili smrti u slučaju nepridržavanja preporučenih mjera opreza.



Slika 2

g000502

Simbol sigurnosnog upozorenja

U priručniku se informacije ističu dvjema riječima. Riječ **Važno** upućuje na posebne mehaničke informacije, a riječ **Napomena** na opće informacije na koje treba obratiti posebnu pažnju.

Ovaj je uređaj u skladu sa svim relevantnim direktivama EU-a. Za više detalja pogledajte zasebnu izjavu o sukladnosti (DOC) za ovaj uređaj.

Važno: Ako tijekom duljeg razdoblja uređaj upotrebljavate na nadmorskoj visini većoj od 1500 m, provjerite je li ugrađena oprema za velike visine kako bi motor ispunjavao propise u pogledu emisija CARB/EPA. Oprema za velike visine povećava performanse motora i sprječava zaprljanje svjećice, poteškoće pri pokretanju ili povećane emisije. Nakon što ugradite opremu, pored naljepnice sa serijskim brojem na uređaju pričvrstite naljepnicu o velikoj visini. Kako biste kupili ispravnu opremu za velike visine i naljepnicu o velikoj visini za svoj uređaj, obratite se ovlaštenom serviseru društva Toro. Kako biste pronašli najbližeg distributera, posjetite našu mrežnu stranicu na adresi www.Toro.com ili se obratite našem odjelu korisničke službe društva Toro pozivom na broj naveden u vašoj Jamstvenoj izjavi o kontroli emisija. Uklonite opremu iz motora i vratite motor na izvornu tvorničku konfiguraciju kada uređaj upotrebljavate na visini manjoj od 1500 m. Nemojte na manjim visinama pokretati motor koji je prenamijenjen u



motor za uporabu na velikim visinama jer to može uzrokovati pregrijavanje i oštećenje motora.

Ako niste sigurni je li vaš uređaj prenamijenjen za uporabu na velikim visinama, potražite sljedeću naljepnicu (Slika 3).

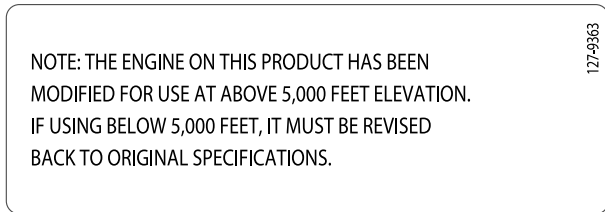

Slika 3

Provjeravanje razine motornog ulja.....	16
Provjeravanje i podešavanje kočnica protiv proklizavanja.....	16
Pregledavanje oštrica za bacanje	17
Mijenjanje motornog ulja	17
Zamjena svjećice	18
Podešavanje kabela svrdla	19
Podešavanje kabela prijenosa	19
Provjeravanje tlaka u gumama.....	20
Skladištenje	20
Skladištenje bacača snijega	20
Priprema uređaja za skladištenje	21

Sustav paljenja iskrom u skladu je s kanadskim specifikacijama ICES-002.

Sadržaj

Uvod	1
Sigurnost	3
Opće informacije o sigurnosti.....	3
Sigurnosne naljepnice i naljepnice s uputama	4
Postavljanje	5
Rasklapanje ručke	5
Postavljanje žlijeba za izbacivanje	5
Spajanje poluge Quick Stick®.....	6
Provjeravanje razine motornog ulja.....	7
Podešavanje tlaka u gumama	7
Pregled proizvoda	8
Rad	9
Prije puštanja u rad	9
Sigurnost prije rada	9
Punjenje spremnika za gorivo	9
Provjeravanje razine motornog ulja.....	9
Tijekom rada	10
Sigurnost tijekom rada	10
Pokretanje motora	11
Aktiviranje svrdla	12
Deaktiviranje svrdla	12
Pokretanje samohodnog pogona.....	12
Gašenje motora	12
Upravljanje polugom Quick Stick®.....	13
Čišćenje začepjenog žlijeba za izbacivanje	13
Savjeti za rad	13
Nakon rada	13
Sigurnost nakon rada.....	13
Sprječavanje zamrzavanja nakon upotrebe.....	14
Održavanje	15
Preporučeni raspored održavanja	15
Sigurnost pri održavanju	15

Sigurnost

Opće informacije o sigurnosti

Ovaj uređaj u skladu je sa specifikacijama norme ANSI B71.3.

- S razumijevanjem pročitajte ove *Upute za upotrebu* prije pokretanja motora. Pobrinite se da svi korisnici uređaja znaju upotrebljavati uređaj i da razumiju upozorenja.
- Ne približavajte ruke ili noge pomičnim dijelovima uređaja.
- Ne upravljajte uređajem ako na njemu nisu postavljeni svi štitovi i drugi funkcionalni zaštitni uređaji.
- Ne približavajte se otvorima izbacivača. Držite prolaznike na sigurnoj udaljenosti od uređaja.
- Osigurajte da djeca budu izvan područja rada uređaja. Nikad ne dopuštajte djeci da upravljaju uređajem.
- Ugasite motor prije odčepijivanja, održavanja ili punjenja gorivom.

U ovom priručniku možete naći dodatne informacije o sigurnosti u odgovarajućim poglavljima.

Sigurnosne naljepnice i naljepnice s uputama



Sigurnosne naljepnice i upute lako su vidljive korisniku i nalaze se blizu svih područja potencijalne opasnosti. Zamijenite sve naljepnice koje su oštećene ili otpale.



131-5914

decal131-5914

Naručite dio br. 131-5915

1. Opasnost od posjeklina/amputacije šake ili noge, svrdlo – ne stavljajte ruke u žlijeb za izbacivanje, izvadite ključ za paljenje i prije servisiranja ili održavanja uređaja pročitajte upute za upotrebu.

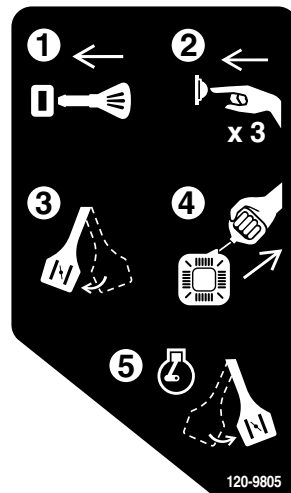

120-9805

decal120-9805

1. Umetnite ključ.
2. Tri puta izvršite pretpaljenje motora.
3. Aktivirajte prigušnicu.
4. Povucite užu pokretača.
5. Nakon pokretanja motora deaktivirajte prigušnicu.

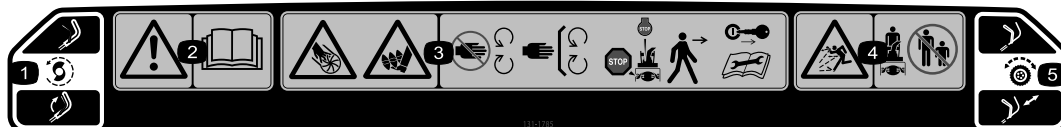

131-1785

decal131-1785

Naručite dio br. 131-5921

1. Pogon svrdla – stisnite polugu za aktiviranje i otpustite za deaktiviranje.
2. Upozorenje – pročitajte *Upute za upotrebu*.
3. Opasnost od posjeklina/amputacije šake ili noge, svrdlo – držite se podalje od pomičnih dijelova, moraju biti postavljeni svi štitnici i drugi zaštitni dijelovi, ugasite motor i pričekajte da se svrdlo zaustavi prije napuštanja uređaja, izvadite ključ za paljenje i prije servisiranja ili održavanja uređaja pročitajte upute za upotrebu.
4. Opasnost od odbačenih predmeta – držite prolaznike na sigurnoj udaljenosti od bacača snijega.
5. Samohodni pogon – stisnite ručku prema dolje za aktiviranje samohodnog pogona.

Postavljanje Rasklapanje ručke

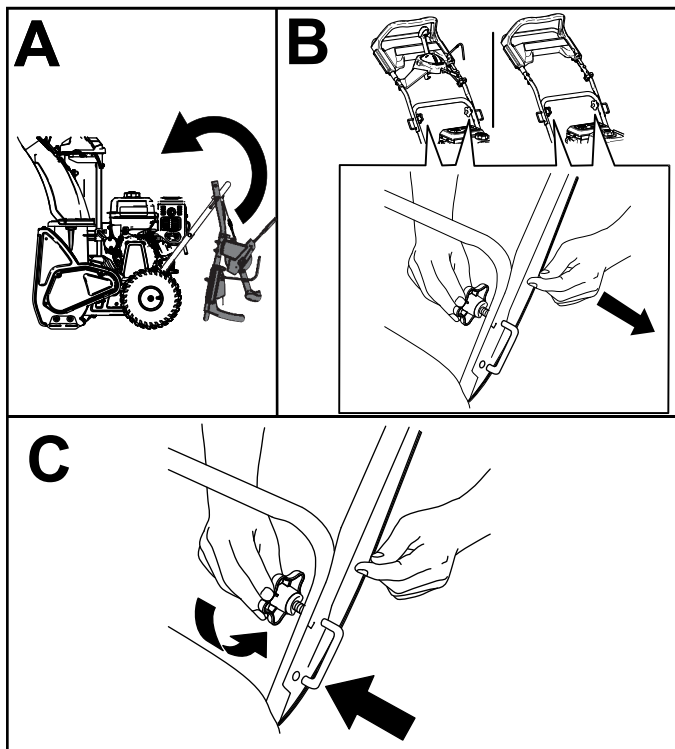

Slika 4

g212678

Postavljanje žlijeba za izbacivanje



1x

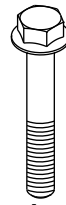

1x

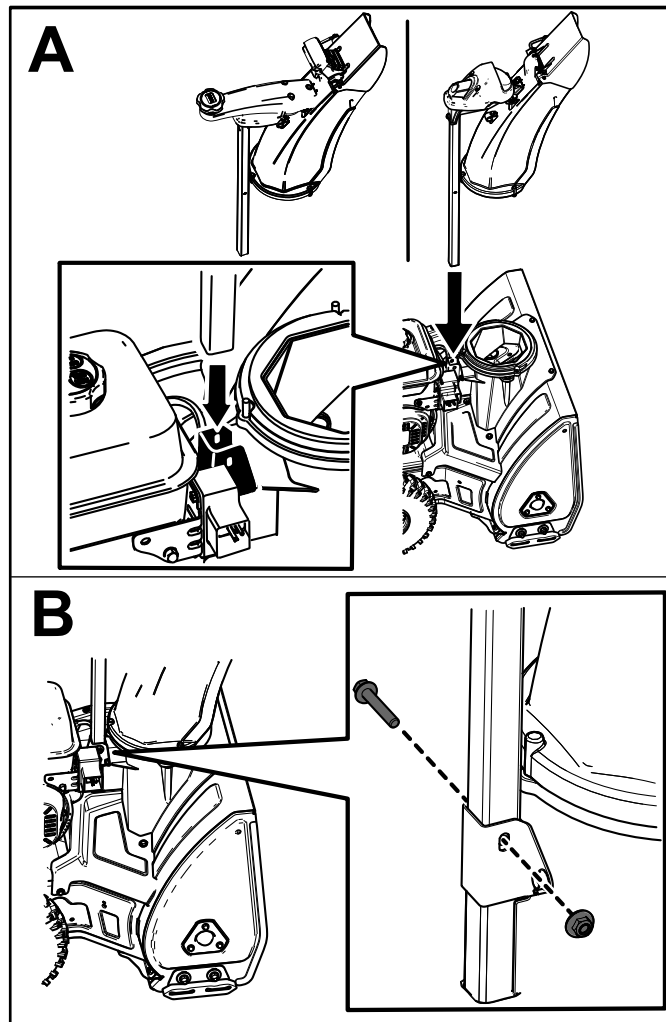

Slika 5

g209258

Spajanje poluge Quick Stick®

(samo za modele s polugom Quick Stick®)



3x

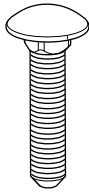

3x

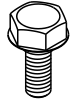

1x



1x

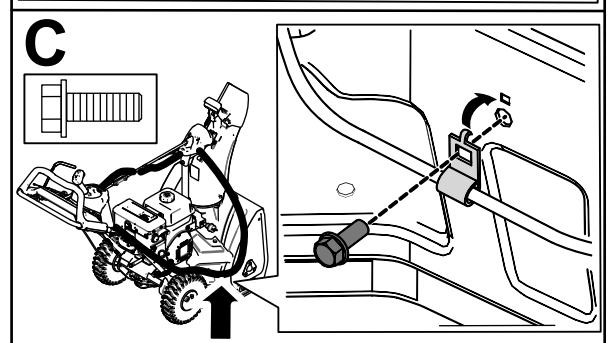
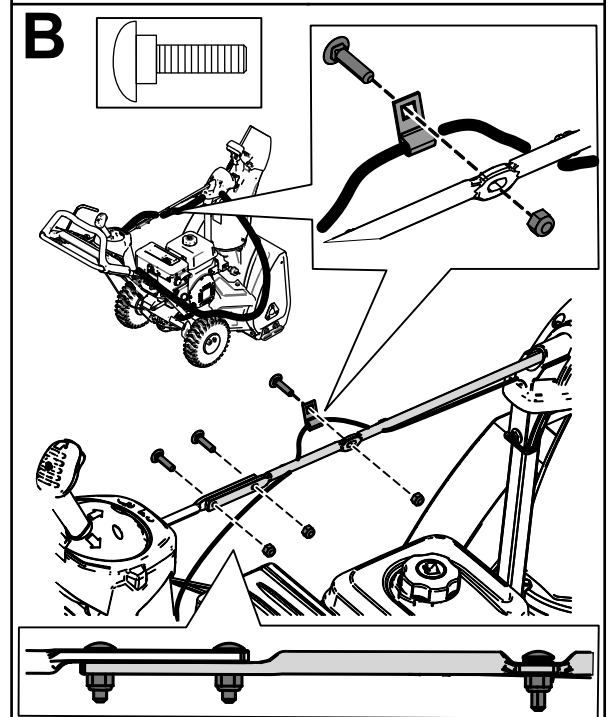
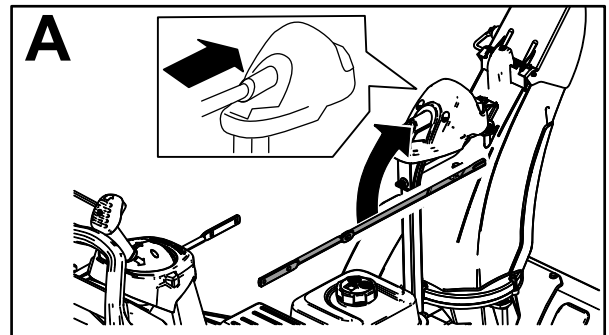

g215702

Provjeravanje razine motornog ulja



g210346

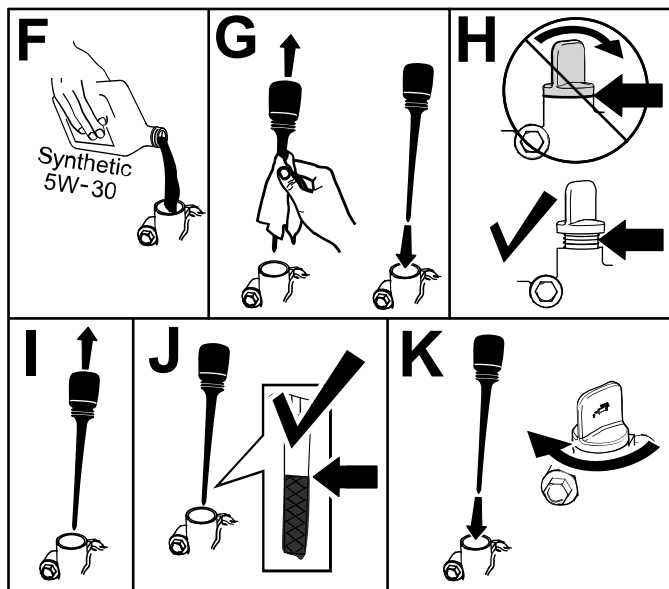
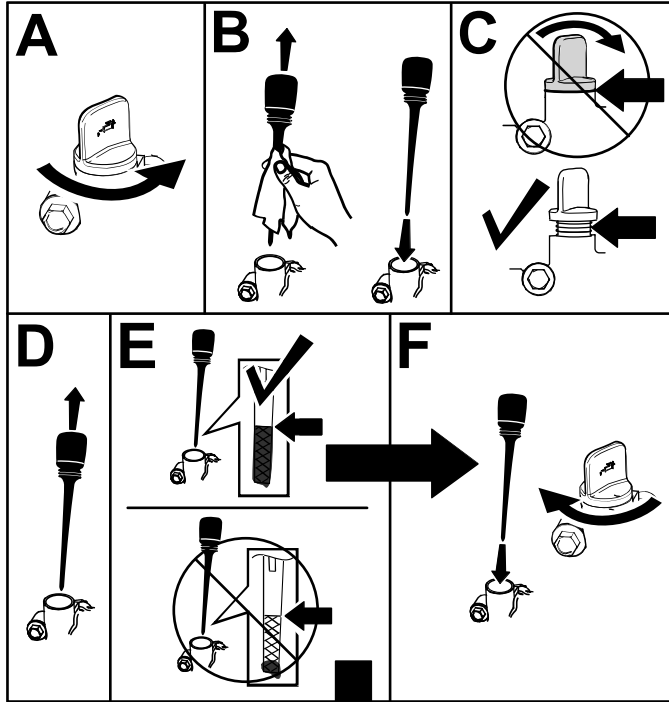

g214777

Slika 7

Podešavanje tlaka u gumama

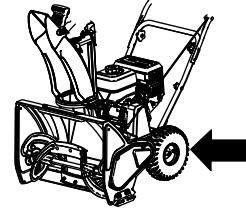

g210347

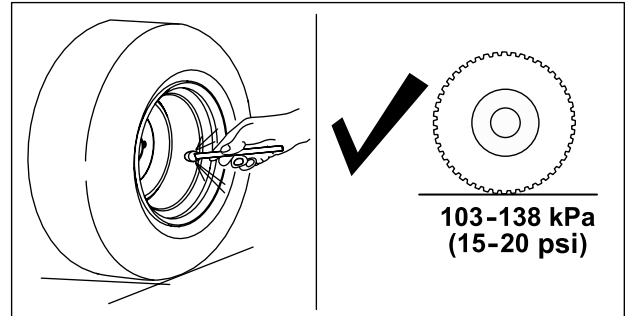

g211051

Slika 8

Pregled proizvoda

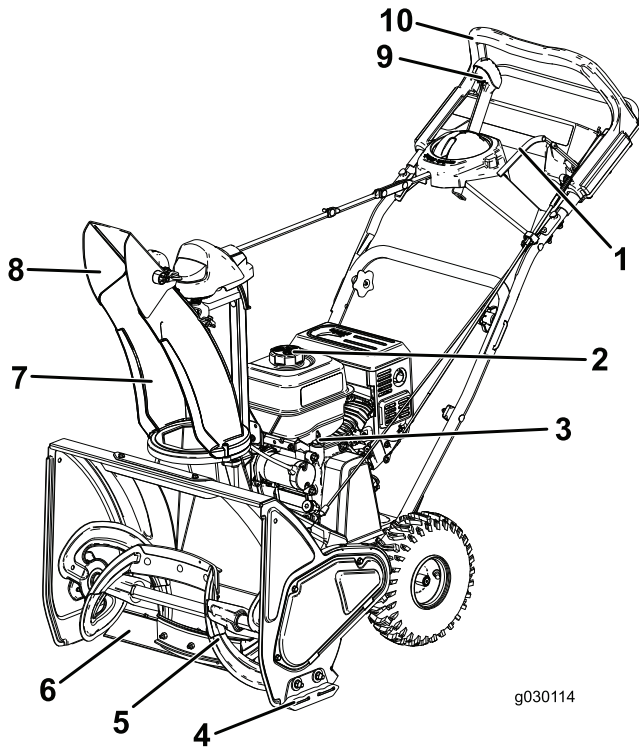

Slika 9

- | | |
|----------------------------------|---|
| 1. Poluga svrdla | 6. Strugač |
| 2. Čep spremnika za gorivo | 7. Žlijeb za izbacivanje |
| 3. Šipka za mjerenje razine ulja | 8. Usmjerivač žlijeba za izbacivanje |
| 4. Kočnica | 9. Quick Stick® poluga za upravljanje žlijebom za izbacivanje |
| 5. Svrđlo | 10. Gornja ručka |

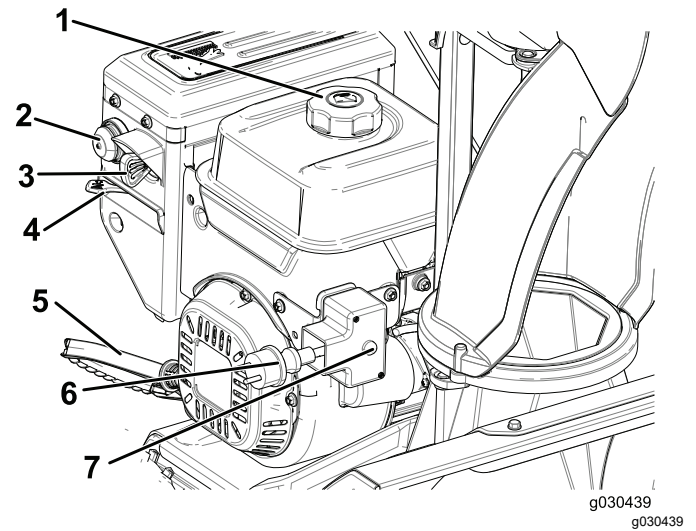

Slika 10

- | | |
|----------------------------|--|
| 1. Čep spremnika za gorivo | 5. Ručica za ručno pokretanje |
| 2. Fitolj za prepaljenje | 6. Priključak za električno pokretanje |
| 3. Ključ za paljenje | 7. Gumb za električno pokretanje |
| 4. Prigušnica | |

Rad

Prije puštanja u rad

Sigurnost prije rada

- **Samo za modele s električnim pokretanjem:** Upotrebljavajte produžne kabele i utičnice kako je navedeno u uputama za upotrebu. Temeljito pregledajte električni kabel prije spajanja na izvor napajanja. Ako je kabel oštećen, nemojte ga upotrebljavati. Zamijenite oštećeni kabel. Odspojite električni kabel ako ne pokrećete uređaj.
- Kad upravljate uređajem, odjenite prikladnu zimsku odjeću. Nosite kvalitetnu obuću otpornu na proklizavanje za veću stabilnost na klizavim površinama. Nemojte nositi široku odjeću koja bi mogla zapeti u pomičnim dijelovima uređaja.
- Uvijek nosite zaštitu za oči tijekom rada, podešavanja ili vršenja popravaka kako biste zaštitili oči od stranih predmeta koje uređaj može odbaciti.
- Temeljito pregledajte područje rada uređaja i uklonite sve otirače, sanjke, daske, žice i ostale strane predmete.
- Ako su neki od štitnika, sigurnosnih uređaja ili naljepnica oštećeni ili nedostaju ili ako je neka od naljepnica nečitljiva, popravite ih ili zamijenite prije početka rada. Također zategnite sve olabavljene pričvršćivače.

⚠ OPASNOST

Gorivo je izuzetno zapaljivo i eksplozivno. Požar ili eksplozija uzrokovana gorivom mogu uzrokovati opekline kod vas i drugih ljudi.

- Nemojte puniti spremnik za gorivo unutar vozila ili zatvorenog prostora, nego postavite spremnik i/ili uređaj na tlo kako statički naboj ne bi zapalio gorivo.
- Puniti spremnik za gorivo na otvorenom kad je motor hladan. Obrišite proliveno gorivo.
- Nemojte rukovati gorivom dok pušite ili u blizini otvorenog plamena ili iskri.
- Skladištite gorivo u odobrenom spremniku za gorivo i držite ga izvan dohvata djece.
- Nemojte naginjati uređaj prema naprijed ili natrag dok u spremniku ima goriva jer bi gorivo moglo iscuriti iz uređaja.

Punjenje spremnika za gorivo

- Za najbolje rezultate koristite samo čisti, svježi (ne stariji od 30 dana) bezolovni benzin s oktanskim brojem 87 ili višim ((R+M)/2 metoda ocjenjivanja).
- **Etanol:** Prihvatljiv je benzin s udjelom etanola od najviše 10 % (gasohol) ili 15 % MTBE-a (metil-tercijarni-butil-eter). Etanol i MTBE nisu isto. Nije dopuštena uporaba benzina s udjelom etanola od 15 % (E15). **Nemojte** upotrebljavati benzin koji sadrži više od 10 % etanola po volumenu, kao što su E15 (sadrži 15 % etanola), E20 (sadrži 20 % etanola) ili E85 (sadrži 85 % etanola). Korištenje neodobrenog benzina može uzrokovati poteškoće u radu i/ili oštećenje motora koji možda nisu obuhvaćeni jamstvom.
- **Nemojte** upotrebljavati benzin koji sadrži metanol.
- **Nemojte** skladištiti gorivo u spremniku za gorivo ili kanistrima za gorivo tijekom zime ako ne koristite stabilizator goriva.
- **Nemojte** dodavati ulje u benzin.

Važno: Da biste smanjili probleme s pokretanjem, svježem gorivu dodajte stabilizator tijekom cijele godine; miješajte s benzinom ne starijim od 30 dana.

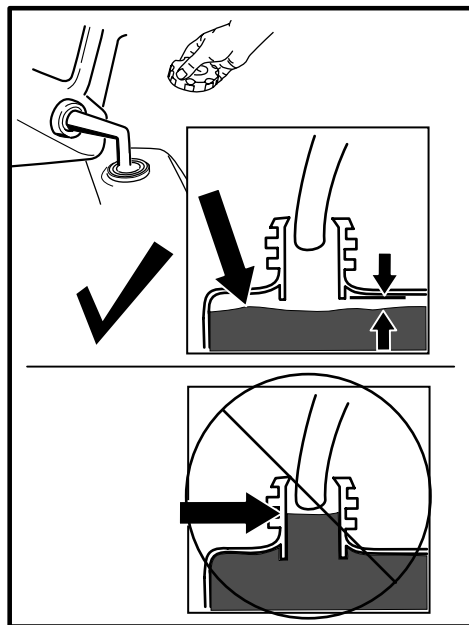

Slika 11

g214834

Provjeravanje razine motornog ulja

Pogledajte [Provjeravanje razine motornog ulja \(stranica 16\)](#).

Tijekom rada

Sigurnost tijekom rada

- **Rotirajuće svrdlo može ozlijediti vaše ruke i noge.** Za vrijeme upravljanja uređajem držite se iza ručki i podalje od otvora izbacivača. **Ne približavajte lice, ruke, noge ili bilo koji drugi dio tijela ili odjeće pomičnim ili rotirajućim dijelovima uređaja.**
- Nikad ne usmjeravajte izbacivač prema ljudima ili mjestima na kojima može doći do oštećenja imovine.
- Budite oprezni kako ne se ne biste poskliznuli ili pali. Uvijek se držite stabilno i čvrsto primite ručke. Hodajte, nikada nemojte trčati.
- Budite krajnje oprezni pri upravljanju uređajem na padinama.
- Nikad ne upravljajte uređajem pri slaboj vidljivosti ili svjetlosti.
- Ne upravljajte kosilicom ako ste bolesni, umorni ili pod utjecajem alkohola ili droga.
- Pri upravljanju unatrag budite oprezni i gledajte iza sebe.
- Ako aktivno ne čistite snijeg, prekinite napajanje svrdla.
- Budite krajnje oprezni pri upravljanju na šljunčanim prilazima, stazama ili cestama. Pozorno pratite ima li skrivenih opasnosti ili prometa.
- Nikad ne pokušavajte vršiti podešavanje dok je motor upaljen.
- Nakon sudara sa stranim tijelom ugasite motor, izvadite ključ (samo modeli s električnim pokretanjem), temeljito provjerite je li uređaj oštećen i prije ponovnog pokretanja i upravljanja popravite kvar.
- Ako uređaj počne neobično vibrirati, ugasite motor i potražite uzrok.
- Nemojte držati motor u pogonu u zatvorenom prostoru, osim pri pokretanju motora i prijevozu uređaja u građevinu ili iz nje. Otvorite vanjska vrata jer su ispušni plinovi opasni.
- Nemojte preopteretiti kapacitet uređaja prebrzim čišćenjem snijega.
- Nikad nemojte dodirivati vrući motor ili prigušivač.

Pokretanje motora

Upotreba elektropokretača

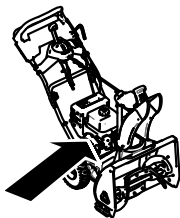

g213131

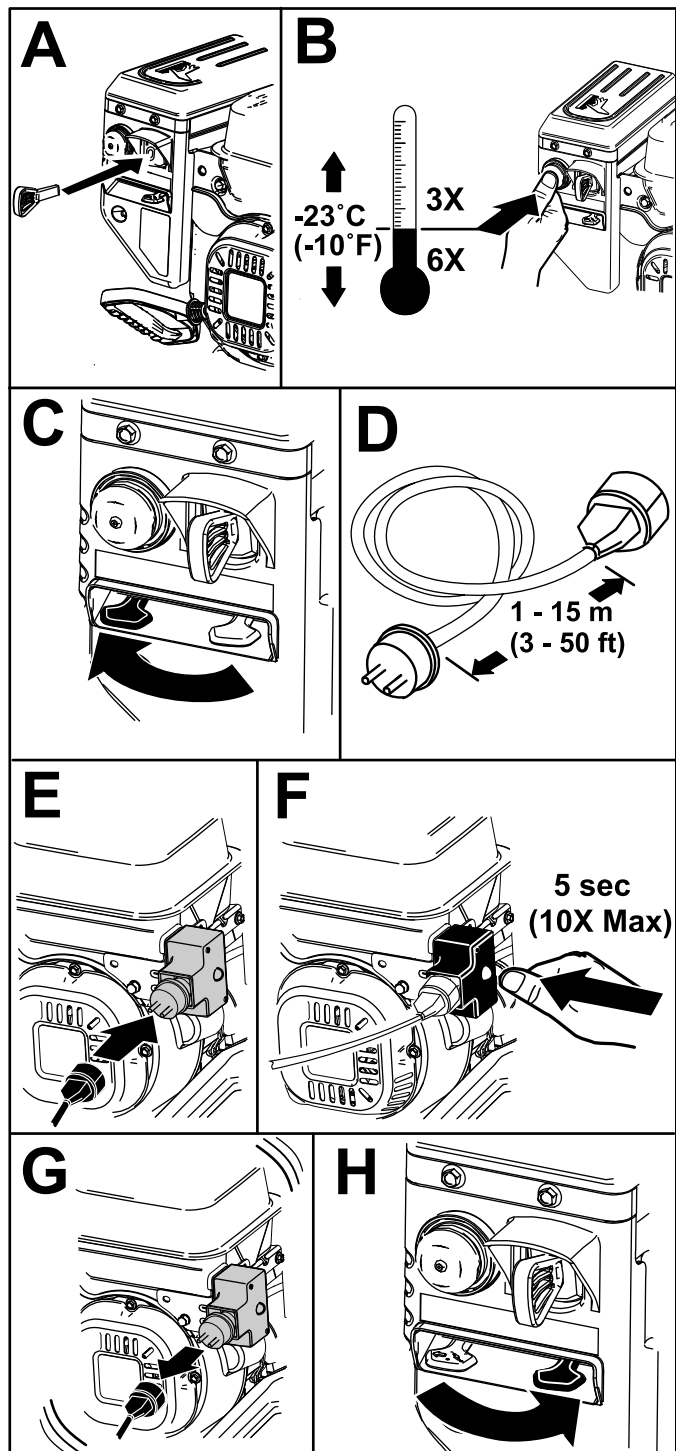

g215699

Slika 12

Upotreba ručnog pokretača

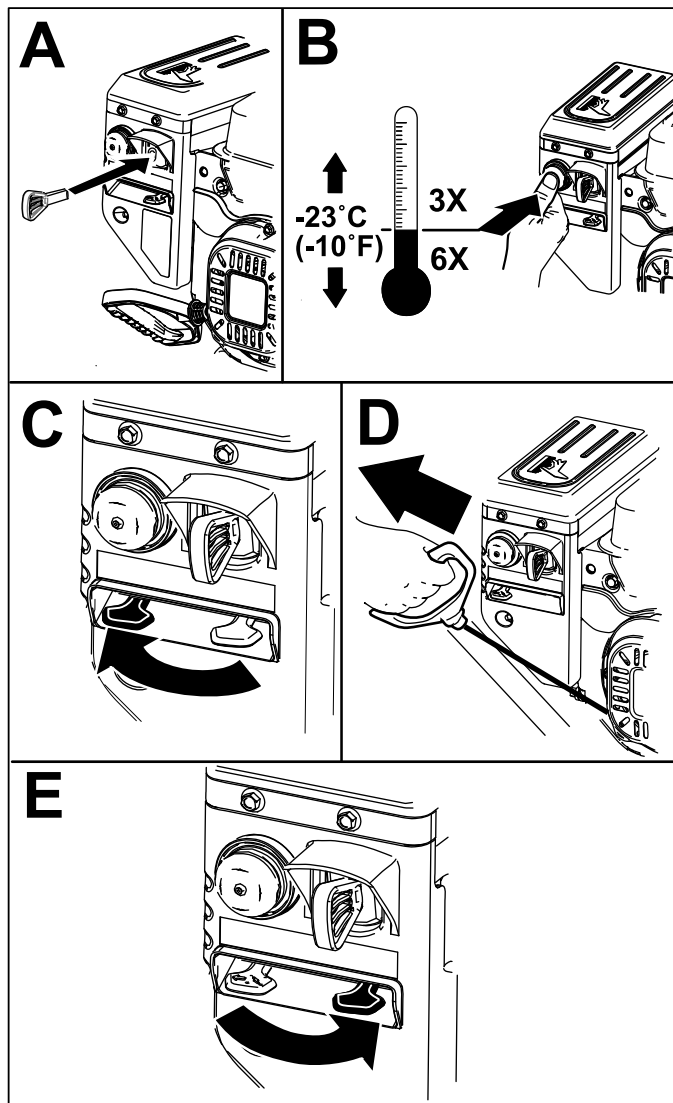

Slika 13

Aktiviranje svrdla

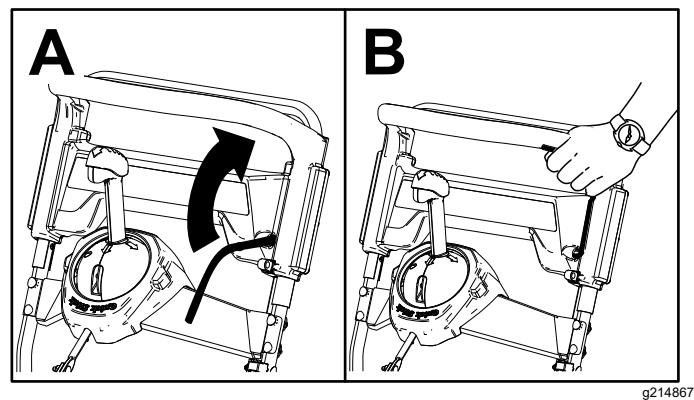

Slika 14

Deaktiviranje svrdla

Za deaktiviranje svrdla otpustite polugu svrdla.

Pokretanje samohodnog pogona

Za upravljanje samohodnim pogonom jednostavno hodajte s rukama na gornjoj ručki i laktovima sa strane, a uređaj automatski ide ukorak s vama (Slika 15).

Napomena: Samohodni pogon radi bez obzira na to je li svrdlo aktivirano ili deaktivirano.

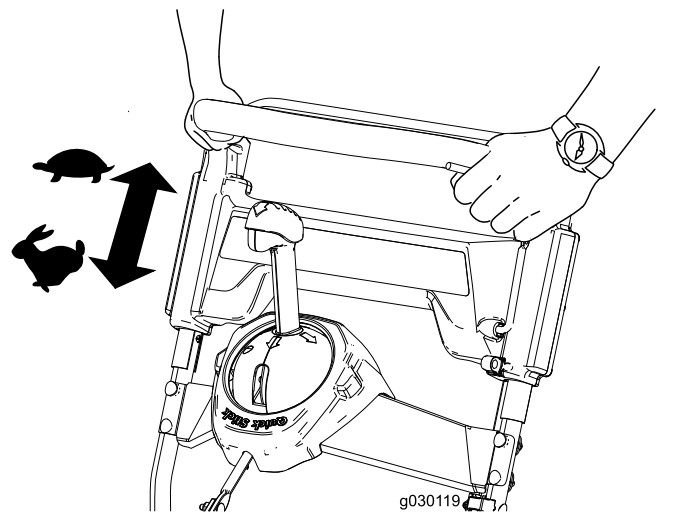

Slika 15

g030119

Gašenje motora

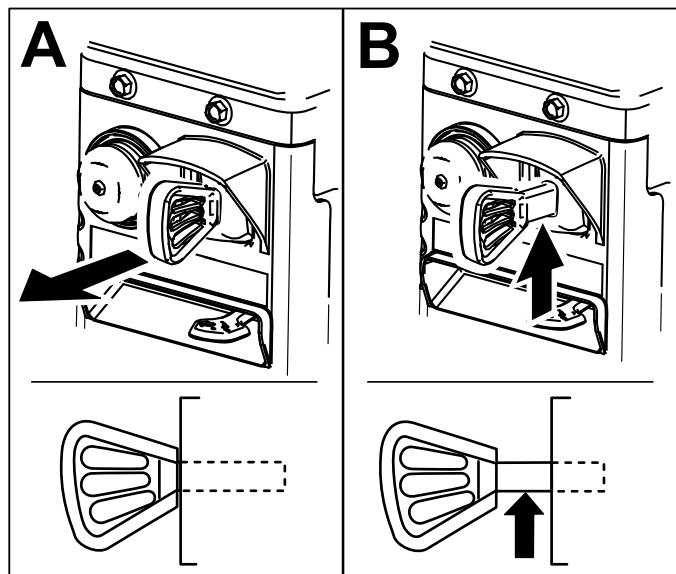

Slika 16

Upravljanje polugom Quick Stick®

Napomena: Plavi gumb mora biti do kraja pritisnut kako bi se otpustio zasun i omogućilo upravljanje polugom Quick Stick®.

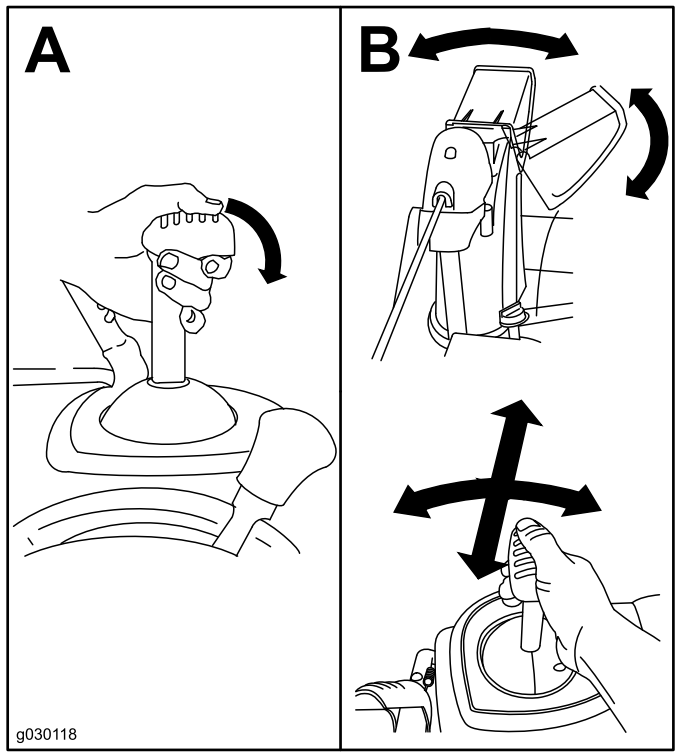

Slika 17

Čišćenje začepljenog žlijeba za izbacivanje

⚠ UPOZORENJE

Ako je svrdlo/rotor u pogonu, ali iz žlijeba za izbacivanje ne izlazi snijeg, moguće je da je žlijeb začepljen.

Nikad nemojte rukama čistiti začepljen žlijeb za izbacivanje. U suprotnom može doći do tjelesnih ozljeda.

1. Ostanite u radnom položaju i otpustite ručku za samohodni pogon.
2. Aktivirajte svrdlo.
3. Gurnite ručku prema dolje kako biste podigli prednju stranu uređaja nekoliko centimetara od tla i zatim brzo podignite ručku kako biste prednjim dijelom uređaja lagano udarili o tlo.

4. Deaktivirajte svrdlo.

5. Po potrebi ponavljajte korake od 1 do 4 sve dok iz žlijeba za izbacivanje ne izađe veća količina snijega.

Važno: Ako ne uspijete na ovaj način ukloniti snijeg iz žlijeba, ugastite motor, pričekajte da se svi pomični dijelovi zaustave i upotrijebite alat za čišćenje snijega (ne isporučuje se s uređajem).

Važno: Uklanjanje snijega iz žlijeba udaranjem može dovesti do pomicanja kočnica protiv proklizavanja. Podesite kočnice protiv proklizavanja i čvrsto im zategnite vijke, pogledajte [Provjeravanje i podešavanje kočnica protiv proklizavanja \(stranica 16\)](#).

Savjeti za rad

⚠ UPOZORENJE

Svrdlo može odbaciti kamenje, igračke i druge strane predmete te tako nanijeti teške tjelesne ozljede vama ili prolaznicima.

- Osigurajte da na području rada nema nikakvih predmeta koje bi oštrice rotora mogle odbaciti.
- Osigurajte da djeca i kućni ljubimci budu izvan područja rada uređaja.
- Kad padne snijeg očistite ga što je prije moguće.
- Neka se područje pojedinih zamaha preklapa kako biste temeljito očistili snijeg.
- Izbacujte snijeg niz vjetar kad god je moguće.
- Ako se uređaj ne kreće prema naprijed na klizavim površinama ili u gustom snijegu, gurnite ručku prema naprijed, ali dopustite uređaju da radi vlastitim tempom.

Nakon rada

Sigurnost nakon rada

- Nikad nemojte skladištiti uređaj s gorivom u spremniku unutar građevine u kojoj ima izvora paljenja, kao što su bojleri, električne grijalice ili sušilice rublja. Pustite da se motor ohladi prije skladištenja u bilo kojem zatvorenom prostoru.
- Ako skladištite uređaj duže od 30 dana, pogledajte [Skladištenje \(stranica 20\)](#) za važne pojedinosti.

Sprječavanje zamrzavanja nakon upotrebe

- Pustite motor da radi nekoliko minuta kako bi se spriječilo zamrzavanje pomičnih dijelova. Ugasite motor, pričekajte da se svi pomični dijelovi zaustave i uklonite led i snijeg iz uređaja.
- Očistite sav snijeg i led iz baze žlijeba.
- Okrećite žlijeb za izbacivanje lijevo i desno kako biste uklonili naslage leda.
- Dok je ključ u položaju OFF (isključeno), povucite ručicu za ručno pokretanje nekoliko puta ili spojite električni kabel u strujni izvor i uređaj te jednom stisnite gumb za električno pokretanje kako biste spriječili zamrzavanje ručnog pokretača i/ili elektropokretača (samo modeli s električnim pokretanjem).
- U snježnim i hladnim uvjetima neki bi se upravljački i pomični dijelovi mogli zamrznuti. Nemojte upotrebljavati prekomjernu silu pri pokušajima upravljanja zamrznutim upravljačkim polugama. Ako imate poteškoća s upravljanjem bilo kojim dijelom uređaja, pokrenite motor i pustite da radi nekoliko minuta.
- Nemojte upravljačkom polugom žlijeba pokušavati pomaknuti zamrznuti žlijeb za izbacivanje. Stisnite plavi gumb i rukama okrenite žlijeb.
- Transport uređaja u otvorenoj prikolici ili vozilu može uzrokovati zamrzavanje upravljačkih poluga ili žlijeba za izbacivanje.

Održavanje

Napomena: Odredite lijevu i desnu stranu uređaja s uobičajenog vozačevog položaja.

Preporučeni raspored održavanja

Interval servisa održavanja	Postupak održavanja
Nakon prvog sata	<ul style="list-style-type: none">• Provjerite ima li labavih pričvršćivača i po potrebi ih zategnite.
Nakon prva 2 sata	<ul style="list-style-type: none">• Zamijenite motorno ulje.• Pregledajte kabel svrdla i po potrebi ga podesite.• Pregledajte kabel prijenosa i po potrebi ga podesite.
Prije svake uporabe ili svakodnevno	<ul style="list-style-type: none">• Provjerite razinu motornog ulja i po potrebi dodajte ulje.
Svakih 100 sati	<ul style="list-style-type: none">• Zamijenite svjećicu.
Godišnje	<ul style="list-style-type: none">• Provjerite kočnice protiv proklizavanja i po potrebi ih podesite.• Pregledajte oštrice za bacanje i neka ovlašteni serviser po potrebi zamijeni oštrice za bacanje i strugač.• Zamijenite motorno ulje.• Pregledajte kabel svrdla i po potrebi ga podesite.• Pregledajte kabel prijenosa i po potrebi ga podesite.• Provjerite tlak u gumama.• Provjerite ima li labavih pričvršćivača i po potrebi ih zategnite.• Neke ovlašteni serviser pregleda i po potrebi zamijeni pogonski remen.
Godišnje ili prije skladištenja	<ul style="list-style-type: none">• Pripremite uređaj za skladištenje.

Sigurnost pri održavanju

Prije održavanja uređaja pročitajte sljedeće mjere opreza:

- Prije bilo kakvog održavanja, servisiranja ili podešavanja ugasi motor i izvadite ključ. Ako ikad budu potrebni veći popravci, obratite se ovlaštenom serviseru.
- Redovito provjeravajte jesu li svi pričvršćivači dovoljno zategnuti kako biste osigurali siguran rad uređaja.
- Nemojte mijenjati postavke regulatora motora.
- Kupujte isključivo originalne zamjenske dijelove i dodatnu opremu tvrtke Toro.

Provjeravanje razine motornog ulja

Interval servisiranja: Prije svake uporabe ili svakodnevno



g210346

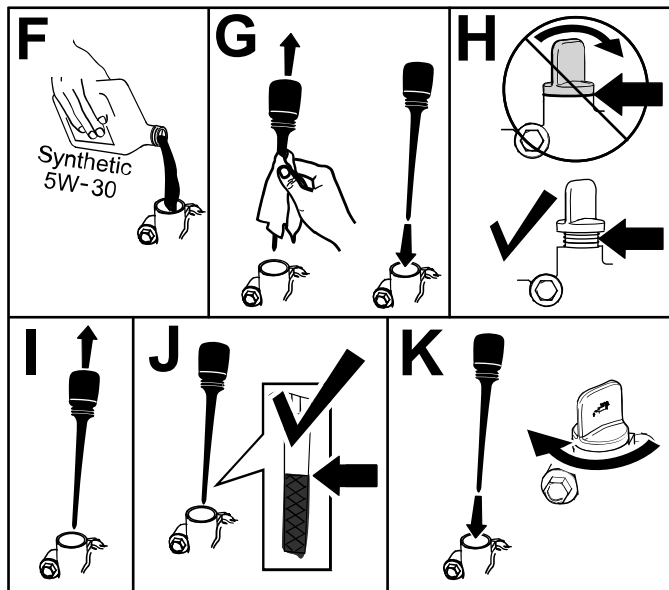
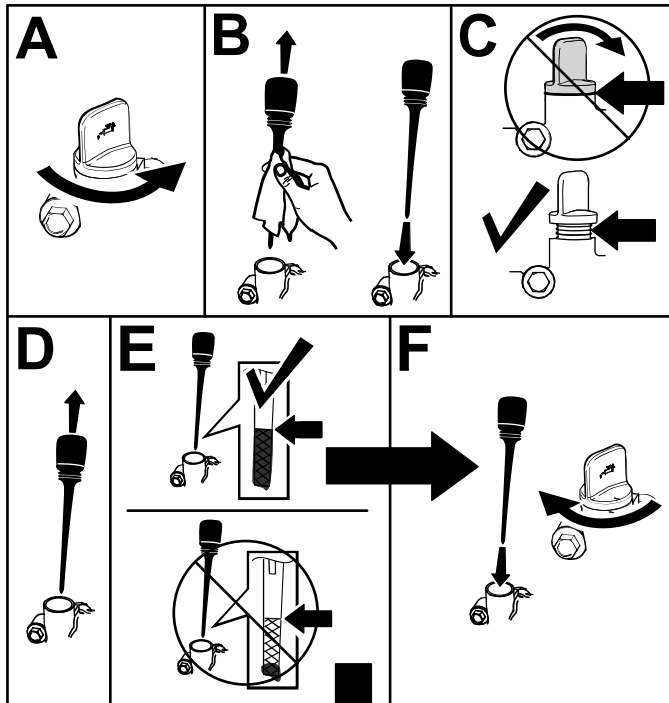

Slika 18

g214777

Provjeravanje i podešavanje kočnica protiv proklizavanja

Interval servisiranja: Godišnje

Provjerite kočnice protiv proklizavanja kako biste osigurali da svrdlo ne dodiruje asfaltiranu površinu. Po potrebi podesite kočnice protiv proklizavanja da kompenzirate habanje (Slika 19).

1. Otpustite vijke kočnica protiv proklizavanja.
2. Podmetnite 5-milimetarsku ploču ispod strugača.

Napomena: Što je ploča tanja, to je strugač grublji. Što je ploča deblja, to je strugač blaži.

3. Spustite kočnice protiv proklizavanja do tla.

Napomena: Provjerite dodiruju li kočnice protiv proklizavanja tlo.

4. Zategnite vijke kočnica protiv proklizavanja.

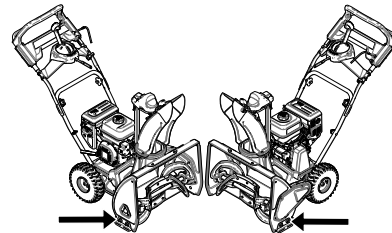

g215701

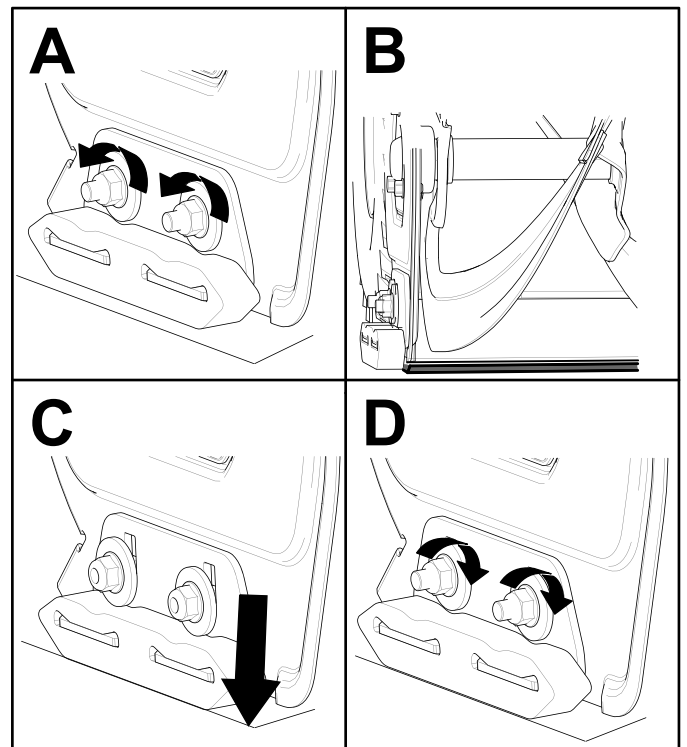

Slika 19

g214716

Pregledavanje oštrice za bacanje

Interval servisiranja: Godišnje—Pregledajte oštrice za bacanje i neka ovlašteni serviser po potrebi zamijeni oštrice za bacanje i strugač.

Prije svake upotrebe provjerite jesu li oštrice za bacanje istrošene. Kad se oštrice za bacanje istroše do rupice pokazatelja istrošenosti, neka ih zamijeni ovlašteni serviser (Slika 20).

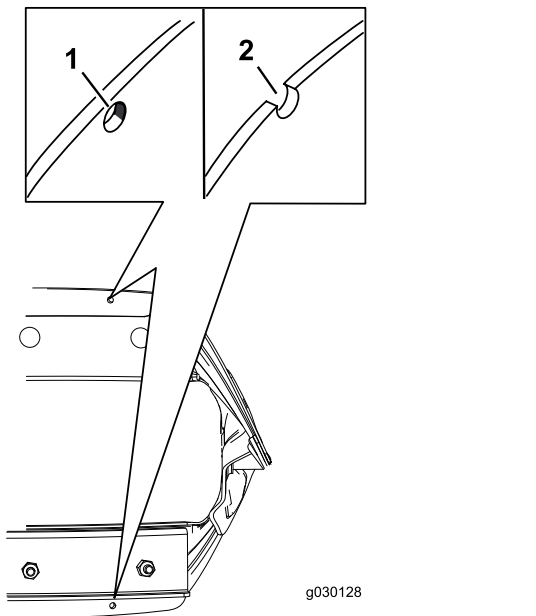

Slika 20

1. Rupica pokazatelja istrošenosti je čitava, ne morate zamijeniti oštrice za bacanje.
2. Rupica pokazatelja istrošenosti je izložena, zamijenite obje oštrice za bacanje.

Mijenjanje motornog ulja

Interval servisiranja: Nakon prvih 2 sata
Godišnje

Po mogućnosti prije mijenjanja ulja pustite motor da radi nekoliko minuta kako bi se zagrijao. Toplo ulje tečnije je i uklanja više onečišćenja.

Specifikacije motornog ulja

Kapacitet motornog ulja	0,70 l
Viskoznost ulja	Pogledajte Slika 22.
Klasifikacija API servisa	SJ ili više

1. Premjestite uređaj na ravnu površinu.
2. Podmetnite posudu za ispuštanje ulja ispod čepa otvora za odvod ulja, uklonite čep, nagnite

uređaj prema natrag i ispuštite iskorišteno ulje u posudu (Slika 21).

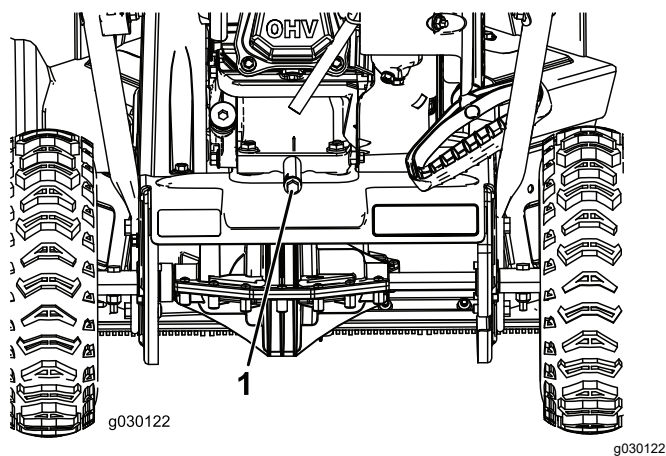

Slika 21

1. Čep otvora za odvod ulja
3. Nakon ispuštanja iskorištenog ulja vratite uređaj u radni položaj.
4. Postavite i čvrsto zategnite čep otvora za odvod ulja.
5. Očistite oko poklopca spremnika za ulje.
6. Pogledajte Slika 22 kako biste odabrali najbolju viskoznost ulja za očekivanu temperaturu zraka:

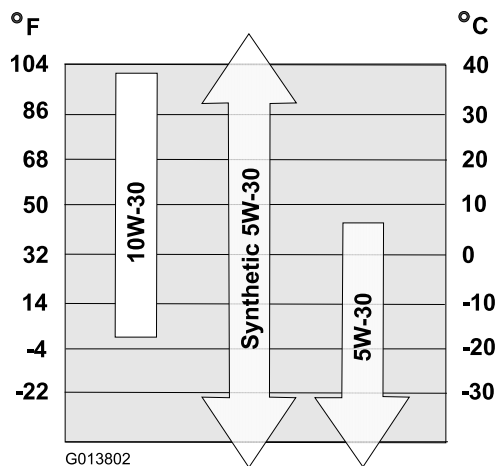

Slika 22

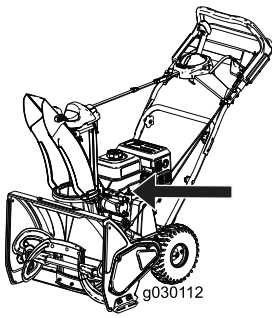

g030112

g030112

Zamjena svjeće

Interval servisiranja: Svaki 100 sati—Zamijenite svjeću.

⚠ UPOZORENJE

Ako zamijenite svjeću dok je motor vruć, može doći do opeklin.

Pričekajte da se motor ohladi prije zamjene svjeće.

Upotrebjavajte svjeće tvrtke Toro ili ekvivalente (Champion® RN9YC ili NGK BPR6ES).

1. Uklonite lulicu svjeće (Slika 24).

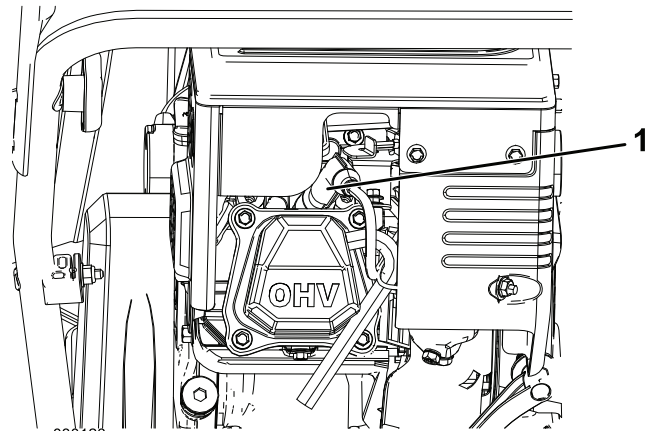

g030123

g030123

Slika 24

1. Lulica svjeće

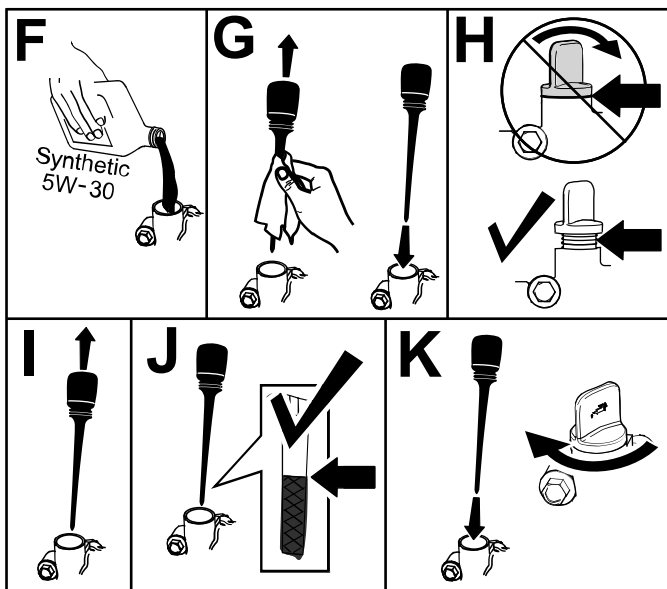
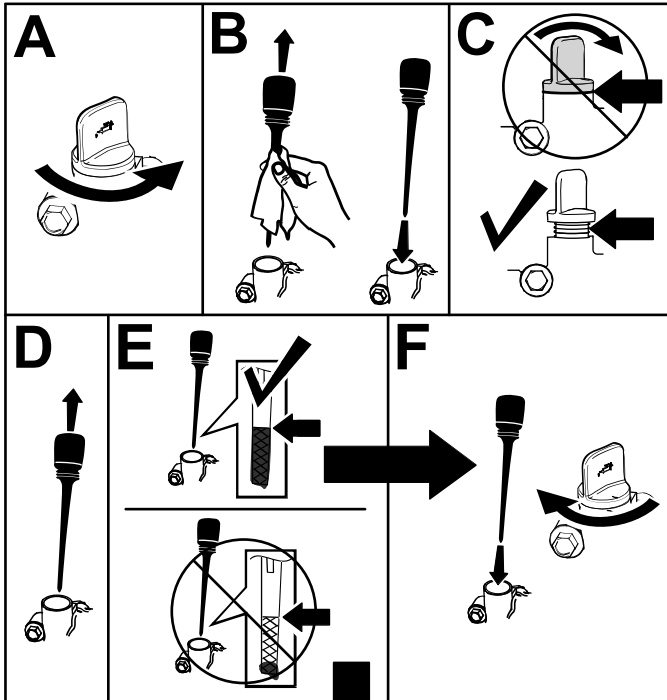

g214777

Slika 23

2. Očistite oko baze svjeće.
 3. Uklonite i odložite staru svjeću.
- Napomena:** Za uklanjanje svjeće potreban je nastavak za zaporni ključ.
4. Podesite razmak između elektroda nove svjeće na 0,76 mm, kao što je prikazano na Slika 25.

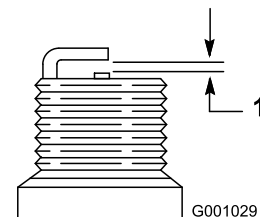

G001029

g001029

Slika 25

1. 0,76 mm

Podešavanje kabela svrdla

Interval servisiranja: Nakon prva 2 sata

Godišnje

Ako pogonski remen klizi ili škripi pod velikim opterećenjem, podesite kabel svrdla.

1. Otpustite maticu na donjoj stezaljki za kabel, ali je nemojte ukloniti (Slika 26).

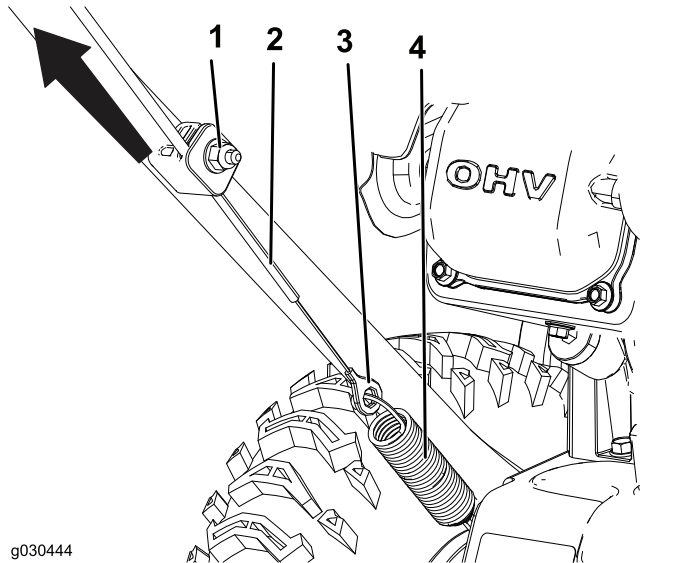

Slika 26

- | | |
|-----------|-------------|
| 1. Matica | 3. Spojnica |
| 2. Kabel | 4. Opruga |

2. Povucite kabel prema gore kako biste povećali napetost (Slika 26).

Važno: Nemojte napeti kabel do kraja. U suprotnom se svrdlo neće moći ispravno zaustaviti.

3. Držite kabel na mjestu i zategnite maticu (Slika 26).

Podešavanje kabela prijenosa

Interval servisiranja: Nakon prva 2 sata

Godišnje

Ako se kotači prelako zaustavljaju ili ako se kreću dok je ručka za samohodni pogon deaktivirana, podesite kabel prijenosa.

1. Otpustite maticu na gornjoj stezaljki za kabel ali je nemojte ukloniti (Slika 27).

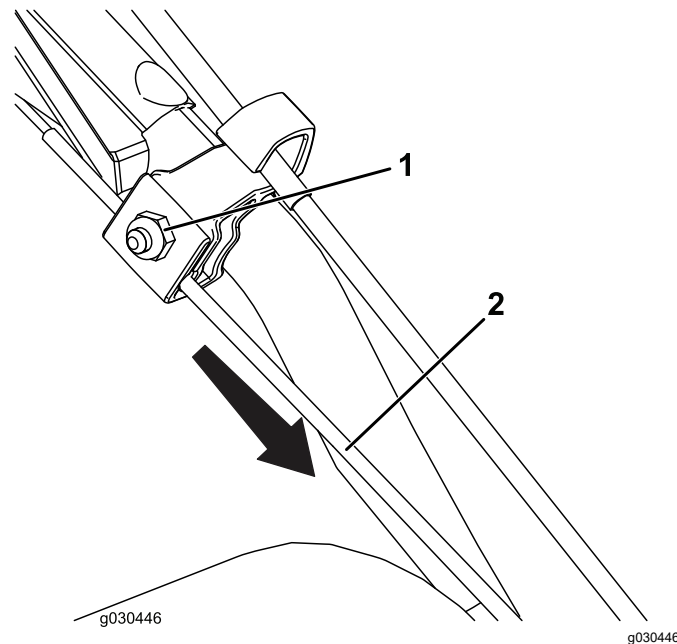

Slika 27

- | | |
|-----------|----------|
| 1. Matica | 2. Kabel |
|-----------|----------|

2. Povucite kabel prema dolje kako biste povećali napetost (Slika 27).

Važno: Nemojte napeti kabel do kraja. U suprotnom bi se kotači mogli pokrenuti dok je ručka za samohodni pogon deaktivirana.

3. Zategnite maticu (Slika 27).

Provjeravanje tlaka u gumama

Interval servisiranja: Godišnje

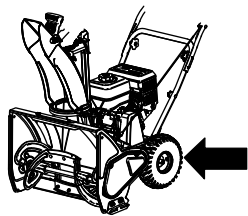

g210347

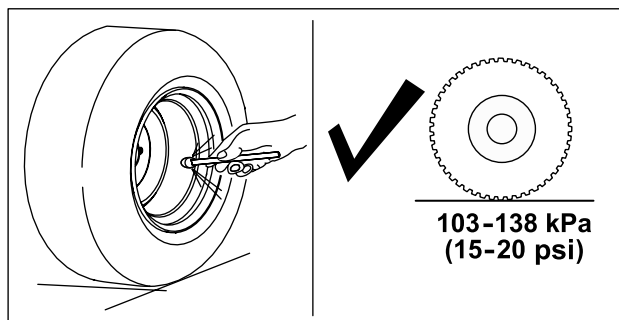

g211051

Slika 28

Skladištenje

Skladištenje bacača snijega

⚠ UPOZORENJE

- Benzinske pare vrlo su zapaljive, eksplozivne i opasne za udisanje. Ako skladištite uređaj u blizini otvorenog plamena, pare se mogu zapaliti i izazvati eksploziju.
- Nemojte skladištiti uređaj u kući, podrumu ili na bilo kojem drugom mjestu na kojem bi moglo biti izvora paljenja, kao što su vrući bojleri i grijači, sušilice rublja, peći i drugi slični uređaji.
- Nemojte naginjati uređaj prema natrag dok u spremniku ima goriva jer bi gorivo moglo iscuriti iz uređaja.

1. Pri posljednjem punjenju spremnika u sezoni u svježe gorivo dodajte stabilizator goriva u skladu s uputama proizvođača motora.
2. Pokrenite motor na 10 minuta kako bi se gorivo proširilo sustavom goriva.
3. Isključite motor, pričekajte da se ohladi i ispraznite spremnik za gorivo ili pustite motor da radi dok se ne zaustavi.
4. Pokrenite motor i pustite ga da radi dok se ne zaustavi.
5. Prigušite motor ili izvršite pretpaljenje, pokrenite ga treći put i pustite ga da radi sve dok se više ne bude mogao pokrenuti.
6. Kroz vijak za odvod isпустite gorivo iz rasplinjača u odobreni spremnik za gorivo.
7. Pravilno zbrinite neiskorišteno gorivo. Reciklirajte gorivo u skladu s lokalnim propisima ili ga iskoristite za svoj automobil.
8. Promijenite motorno ulje dok je motor još topao. Pogledajte [Mijenjanje motornog ulja \(stranica 17\)](#).
9. Uklonite svjećicu.
10. Uštrcajte 2 čajne žličice ulja u otvor svjećice.
11. Ručno postavite svjećicu i zavrните je na 27 do 30 Nm.
12. Dok je ključ za paljenje u položaju OFF (isključeno) polako povucite ručicu za ručno pokretanje kako bi se ulje rasporedilo unutar cilindra.
13. Očistite uređaj.

14. Obojite sve oguljene površine bojom koju kupite kod ovlaštenog servisera. Prije bojanja izbrusite oštećene površine i upotrijebite sredstvo za prevenciju hrđe kako biste spriječili hrđanje metalnih dijelova.
15. Zategnite sve olabavljenje pričvršćivače. Popravite ili zamijenite sve oštećene dijelove.
16. Prekrijte uređaj i skladištite ga na čistom, suhom mjestu izvan dosega djece. Pustite da se motor ohladi prije skladištenja u bilo kojem zatvorenom prostoru.
6. Kroz vijak za odvod ispuštite gorivo iz rasplinjača u odobreni spremnik za gorivo.
7. Pravilno zbrinite neiskorišteno gorivo. Reciklirajte gorivo u skladu s lokalnim propisima ili ga iskoristite za svoj automobil.
8. Promijenite motorno ulje dok je motor još topao. Pogledajte [Mijenjanje motornog ulja \(stranica 17\)](#).
9. Uklonite svjećicu.
10. Uštrcajte 10 ml (2 čajne žličice) ulja u otvor svjećice.
11. Ručno postavite svjećicu i zavrnite je na 27 do 30 Nm.
12. Dok je ključ za paljenje u položaju OFF (isključeno) polako povucite ručicu za ručno pokretanje kako bi se ulje rasporedilo unutar cilindra.
13. Očistite uređaj.
14. Obojite sve oguljene površine bojom koju kupite kod ovlaštenog servisera. Prije bojanja izbrusite oštećene površine i upotrijebite sredstvo za prevenciju hrđe kako biste spriječili hrđanje metalnih dijelova.
15. Zategnite sve olabavljenje pričvršćivače. Popravite ili zamijenite sve oštećene dijelove.
16. Prekrijte uređaj i skladištite ga na čistom, suhom mjestu izvan dosega djece. Pustite da se motor ohladi prije skladištenja uređaja u bilo kojem zatvorenom prostoru.

Priprema uređaja za skladištenje

▲ UPOZORENJE

Pare goriva vrlo su zapaljive, eksplozivne i opasne za udisanje. Ako skladištite uređaj u blizini otvorenog plamena, pare se mogu zapaliti i izazvati eksploziju.

- **Nemojte skladištiti uređaj u kući, podrumu ili na bilo kojem drugom mjestu na kojem bi moglo biti izvora paljenja, kao što su vrući bojleri i grijači, sušilice rublja, peći i drugi uređaji.**
- **Nemojte naginjati uređaj prema naprijed ili natrag dok u spremniku ima goriva jer bi gorivo moglo iscuriti iz uređaja.**
- **Nemojte skladištiti uređaj s ručkom okrenutom prema tlu, u suprotnom ulje curi u cilindar motora i na tlo i motor se ne može upaliti ili pokrenuti.**

1. Pri posljednjem punjenju spremnika u sezoni u svježe gorivo dodajte stabilizator goriva u skladu s uputama proizvođača motora.

Važno: Nemojte skladištiti gorivo duže od roka koji preporučuje proizvođač stabilizatora goriva.

2. Pokrenite motor na 10 minuta kako bi se gorivo proširilo sustavom goriva.
3. Isključite motor, pričekajte da se ohladi i ispraznite spremnik za gorivo ili pustite motor da radi dok se ne ugasi.
4. Pokrenite motor i pustite ga da radi dok se ne ugasi.
5. Prigušite motor ili izvršite pretpaljenje, pokrenite ga treći put i pustite ga da radi sve dok se više ne bude mogao pokrenuti.

Napomene:

Europska obavijest o zaštiti privatnosti

Podaci koje tvrtka Toro prikuplja

Toro Warranty Company poštuje vašu privatnost. Kako bismo obradili vaš zahtjev za jamstvom i kontaktirali vas u slučaju opoziva proizvoda, tražimo da s nama podijelite određene osobne podatke, bilo izravno ili putem lokalnog zastupnika ili distributera.

Sustav jamstva tvrtke Toro nalazi se na poslužiteljima u Sjedinjenim Američkim Državama, gdje zakoni o zaštiti privatnosti možda ne nude jednaku zaštitu kao zakoni u vašoj državi.

DIJELJENJEM SVOJIH OSOBNIH PODATAKA S NAMA PRISTAJETE NA OBRADU SVOJIH OSOBNIH PODATAKA KAKO JE OPISANO U OVOJ OBAVIJESTI O ZAŠTITI PRIVATNOSTI.

Način na koji tvrtka Toro upotrebljava podatke

Tvrtka Toro može upotrebljavati vaše osobne podatke za obradu zahtjeva za jamstvom, kontaktiranje u slučaju opoziva proizvoda i u bilo koje druge svrhe o kojima vas obavijestimo. Tvrtka Toro može dijeliti vaše podatke sa svojim filijalama, trgovcima i drugim poslovnim partnerima povezanim s bilo kojom od tih aktivnosti. Nećemo prodavati vaše osobne podatke drugim tvrtkama. Zadržavamo pravo na otkrivanje osobnih podataka ako to moramo učiniti zbog primjenjivih zakona i poštovanja zahtjeva nadležnih tijela, ispravnog upravljanja našim sustavima ili za zaštitu nas ili drugih korisnika.

Zadržavanje vaših osobnih podataka

Zadržat ćemo vaše osobne podatke onoliko dugo koliko budu potrebni za svrhe u koje su izvorno prikupljeni ili u druge legitimne svrhe (kao što je usklađenost s propisima) ili za ispunjavanje zahtjeva primjenjivih zakona.

Predanost tvrtke Toro sigurnosti vaših osobnih podataka

Poduzimamo razumne mjere opreza kako bismo zaštitili sigurnost vaših osobnih podataka. Također poduzimamo korake za održavanje točnosti i ažurnosti osobnih podataka.

Pristup vašim osobnim podacima i njihovo ispravljanje

Ako želite pregledati ili ispraviti svoje osobne podatke, kontaktirajte nas putem adrese e-pošte legal@toro.com.

Australski zakon o zaštiti potrošača

Australski potrošači detalje o australskom zakonu o zaštiti potrošača mogu pronaći u kutiji ili kod svog lokalnog trgovca tvrtke Toro.



Count on it.