



Count on it.

Kezelői kézikönyv

**Groundsmaster® 3300,
3310 és 3200 két- vagy
négykerék-meghajtású
vontatóegység**

Modellsz. 31900—Sorszám 407970823 és ettől felfelé

Modellsz. 31901—Sorszám 407970000 és ettől felfelé

Modellsz. 31907—Sorszám 407900000 és ettől felfelé

Modellsz. 31909—Sorszám 407900000 és ettől felfelé

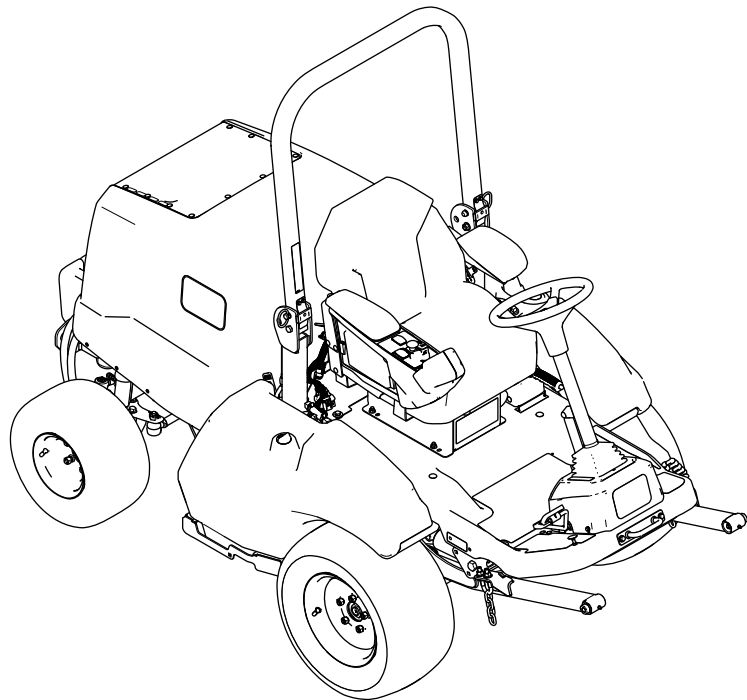

A 31900 és a 31901 típusjelű gép egyaránt megfelel minden vonatkozó európai irányelvnek; a részletekért kérjük, olvassa el a különálló termékspecifikus megfelelőségi nyilatkozatot (DOC).

A 31907 és a 31909 típusjelű gép nem felel meg a vonatkozó európai irányelveknek.

A kaliforniai közös természeti erőforrásokról szóló törvény (California Public Resource Code) 4442. és 4443. szakasza értelmében tilos a motor működtetése erdős, bokrokkal vagy fűvel takart talajon, kivéve, ha a motor a 4442. szakaszban meghatározott szikragátló berendezéssel rendelkezik, rendszeres karbantartáson esik át, vagy a motor felépítése, felszerelése és karbantartása a tüzesetek megakadályozásának szem előtt tartásával történt.

A motor mellékelt kezelési útmutatója tartalmazza az USA környezetvédelmi hivatalával (EPA) és a kipufogórendszerek, a karbantartás és jótállás szabályozásáról szóló California Emission Control Regulation jogszabállyal kapcsolatos tudnivalókat. Pótalkatrészek a motorgyártótól rendelhetők.

⚠ FIGYELMEZTETÉS

KALIFORNIA

65-ös számú figyelmeztetés

A dízelmotor kipufogógázai és azok bizonyos összetevői Kalifornia államban rákkeltő hatásúnak, születési rendellenességeket és egyéb reproduktív károsodást okozóknak minősülnek.

Az akkumulátor sarkai, telepkapcsai és alkatrészei ólmot és ólomvegyületeket tartalmaznak, melyek Kalifornia állam hatóságainak ismeretei szerint olyan vegyi anyagok, amelyek rákot és reproduktív károsodást okoznak. Az anyagokkal való érintkezést követően mosson kezet.

A termék használata Kalifornia állam jogszabályai által rákkeltőnek, születési, illetve reprodukciós rendellenességet okozóknak nyilvánított vegyi anyag vagy vegyi anyagok hatásának való kitettséget eredményezhet.

kereskedelmi területeken létesített füves területek jól karbantartott gypeének karbantartására készült. A termék nem rendeltetésszerű használata Önre és a közelben tartózkodókra nézve egyaránt veszélyes lehet.

Gondosan olvassa el ezt a tájékoztatót, hogy a termék megfelelő üzemeltetését és karbantartását elsajátítva elkerülje a sérüléseket, valamint a termék károsodását. A termék megfelelő és biztonságos üzemeltetéséért Ön a felelős.

A www.Toro.com webhelyen további információk is találhatóak, például munkavédelmi tanácsok, oktatóanyagok, tartozékokról szóló információk, segítség márkakereskedés kereséséhez, valamint a termékregisztráció is itt végezhető el.

Ha szervizre, eredeti Toro-alkatrészekre vagy további információkra van szüksége, forduljon hivatalos márkaszervizhez vagy a Toro-ügyfélszolgálathoz, és tartsa kéznél terméke típusszámát és gyári számát. Az **Ábra 1** jelzi a típusszám és gyári szám helyét a terméken. Írja a számokat a megfelelő helyre.

Fontos: Mobileszköze segítségével a gyári számot tartalmazó címkén található QR-kódot (ha van) beolvasva elérheti a garanciális tudnivalókat, az alkatrészekre vonatkozó adatokat és az egyéb termékinformációkat.

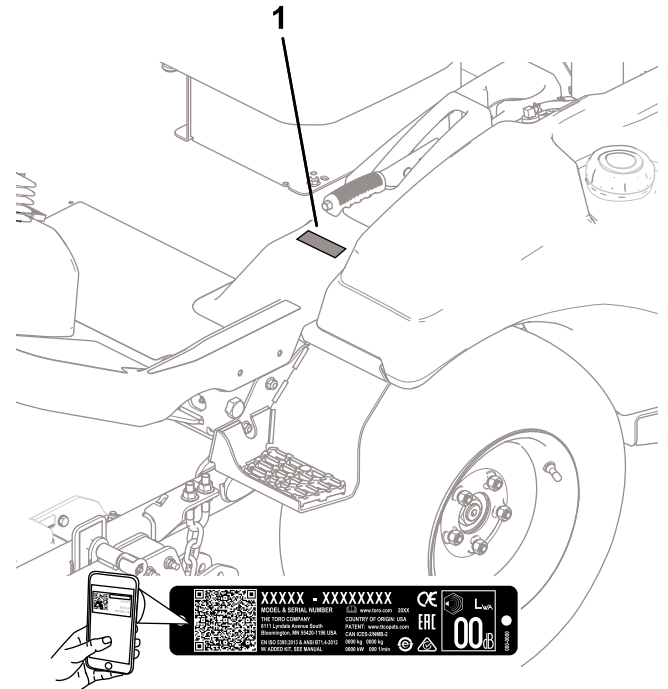

Ábra 1

g299536

Bevezetés

A gép professzionális kezelők számára, kereskedelmi alkalmazásokra készült többcélú munkagép. Elsősorban parkok, sportpályák, valamint

Modellsz. _____
Sorszám _____

Ez a kézikönyv meghatározza a lehetséges veszélyeket, és biztonsági figyelmeztető jelzéssel (Ábra 2) azonosított munkavédelmi üzeneteket tartalmaz. A jelzés olyan veszélyt jelez, amely súlyos sérülést vagy halált okozhat, amennyiben nem tartja be az ajánlott óvintézkedéseket.



Ábra 2

Biztonsági figyelmeztető jelzés

g000502

Ez a kézikönyv 2 szót használ az információ kiemelésére. A **Fontos** szó speciális műszaki információkra hívja fel a figyelmet, a **Megjegyzés** szó külön figyelemre érdemes általános információkat emel ki.

Tartalom

Biztonság	4
Általános munkavédelmi előírások	4
Biztonsági és tájékoztató címkék	5
Felszerelés	11
1 A gép eltávolítása a szállítókonténerből	12
2 A hátsó kerekek felszerelése	12
3 Az első kerekek eltávolítása	13
4 Az emelőkar egység felszerelése	14
5 Az első kerekek felszerelése	16
6 A rögzítőkonzol felszerelése	16
7 Az ülés felszerelése	17
8 A kormánykerék felszerelése	17
9 A zajszint címke felragasztása	18
10 A lökhárító felszerelése	18
11 A bukócső helyzetének beállítása	19
12 Az akkumulátor bekötése	19
13 A munkaeszköz felszerelése	19
14 A folyadékszintek ellenőrzése	21
15 A gumibroncsok nyomásának ellenőrzése	21
16 A CE-készlet felszerelése	21
17 Hátsó ellensúly felszerelése	22
18 A munkaeszköz súlyátadásának beállítása	28
Termékáttekintés	29
Kezelőelemek	29
Konzol	30

A fülke kezelőszervei	31
Műszaki adatok	32
Szélességi adatok	33
Munkagépek és tartozékok	33
Működtetés előtt	34
Használat előtti munkavédelmi előírások	34
A gép napi ellenőrzése	34
A gumibroncsok nyomásának ellenőrzése	34
Tankolás	35
A biztonsági reteszelő rendszer ellenőrzése	36
A bukócső beállítása	36
A kijelzőn megjelenő információk magyarázata	38
Működtetés közben	40
Munka közben betartandó munkavédelmi előírások	40
A motor beindítása	42
A TLT-funkció visszaállítása	42
A fordulás üzemmód ismertetése	42
A motor leállítása	42
Működtetés után	42
A használatot követően betartandó munkavédelmi előírások	42
A nyíróegység szervizelése	42
A gép vontatása	44
A gép szállítása	45
Karbantartás	46
Biztonsági tudnivalók karbantartáskor	46
Ajánlott karbantartási ütemterv(ek)	46
Napi karbantartási ellenőrzőlista	47
Karbantartás előtti intézkedések	49
A gép megemelése	49
A motorháztető felnyitása	50
Kenés	50
A csapágycsok és perselyek zsírozása	50
Motor karbantartása	52
A motorral kapcsolatos óvintézkedések	52
A motorolaj szervizelése	52
A légszűrő szervizelése	54
Üzemanyagrendszer karbantartása	55
A víz leürítése a vízleválasztóból	55
A vízleválasztó szervizelése	56
Az üzemanyagszűrő szervizelése	56
Az üzemanyagtartály kitisztítása	57
Az üzemanyag-vezetékek és a csatlakozások vizsgálata	57
Elektromos berendezés karbantartása	57
A villamos rendszerrel kapcsolatos munkavédelmi előírások	57
Hozzáférés az akkumulátorhoz	57
Az akkumulátor lekötése	58
Az akkumulátor bekötése	58
Az akkumulátor ki- és beszerelése	59
Az akkumulátor állapotának ellenőrzése	59
A biztosítékok elhelyezkedése	59

Biztonság

A 31900 és a 31901 típusjelű gép az üzembe helyezési eljárások elvégzése és a megfelelő CE-készlet felszerelése után a megfelelőségi nyilatkozat alapján megfelel az ANSI B71.4-2017 és az ISO EN 5395 szabványnak.

A 31907 és a 31909 típusjelű gép az ANSI B71.4-2017 szabvány szerint készült.

Általános munkavédelmi előírások

Ez a termék levághatja a kezét és lábát, továbbá tárgyakat dobhat ki. A súlyos személyi sérülések elkerülése érdekében mindig kövesse a biztonsági előírásokat.

- A motor beindítása előtt olvassa el és értelmezze a *kezelői kézikönyv* tartalmát.
- A gép használatát teljes odafigyeléssel végezze. Ne végezzen olyan tevékenységet, amely elvonhatja a figyelmét, különben személyi sérülés vagy anyagi kár lehet a következmény.
- Ne használja a gépet, ha a védőburkolatok és egyéb védőelemek nincsenek a helyükön, és nem működnek.
- Tartsa távol kezét és lábát a forgó alkatrészekről. Ne tartózkodjon a kimeneti nyílás előtt.
- Tartsa távol a nézelődőket és a gyerekeket a működtetési területtől. Soha ne engedje, hogy a gépet gyerekek üzemeltessék.
- Állítsa le a motort, vegye ki az indítókulcsot, és várja meg, amíg az összes mozgó alkatrész leáll, csak ezután hagyja el a kezelőülést. Hagyja lehűlni a gépet, mielőtt beállítási, szervizelési, tisztítási vagy tárolási munkába kezd rajta.

A gép nem megfelelő használata vagy karbantartása személyi sérüléshez vezethet. A lehetséges sérülések elkerülése érdekében kövesse a biztonsági útmutatóban leírtakat, és mindig ügyeljen a biztonsági figyelmeztető szimbólumra (▲), amelynek jelentése lehet Figyelem, Vigyázat vagy Veszély – személyes munkavédelmi utasítások. Az utasítások be nem tartása személyi sérülést vagy halált okozhat.

Hajtóműrendszer karbantartása	61
A kerékanyák meghúzása	61
A TLT hajtótengely beigazítása	61
Hűtőrendszer karbantartása	62
A hűtőrendszerrel kapcsolatos munkavédelmi előírások	62
A hűtőfolyadékra vonatkozó előírások	62
A hűtőrendszer és a hűtőfolyadékszint ellenőrzése	62
A hűtőrács ellenőrzése	63
A hűtőlamellák ellenőrzése	63
A hűtőrendszer tömlőinek ellenőrzése	64
Fékek karbantartása	64
A rögzítőfék ellenőrzése és beállítása	64
Ékszíjak karbantartása	65
A generátorékszíj feszességének ellenőrzése	65
A hajtásékszíjak szervizelése	65
Kezelőberendezés karbantartása	67
A TLT tengelykapcsoló-hézagának beállítása	67
A menetpedál-ütköző beállítása	68
Hidraulikarendszer karbantartása	69
A hidraulika-rendszerrel kapcsolatos óvintézkedések	69
A hidraulikafolyadékra vonatkozó előírások	69
A hidraulikafolyadék szintjének ellenőrzése	69
A hidraulikafolyadék és a szűrők cseréje	70
A hidraulikus vezetékek és tömlők ellenőrzése	71
A fülke karbantartása	72
A fülke tisztítása	72
A fülke légszűrők tisztítása	72
A fülkekondenzátor-szűrő tisztítása	72
A belső világítás izzójának cseréje	73
Az ablakmosófolyadék-tartály feltöltése	73
Tárolás	74
Biztonságos tárolás	74
A gép előkészítése	74

Biztonsági és tájékoztató címkék



A biztonságra figyelmeztető matricák és utasítások a kezelő által jól látható helyen, a potenciális veszélyforrás közelében található. A sérült vagy hiányzó matricát cserélje, illetve pótolja.



Akkumulátorral kapcsolatos jelzések

A jelzések némelyike vagy mindegyike megtalálható az akkumulátoron.

- | | |
|--|--|
| 1. Robbanásveszély | 6. Tartsa távol a közelben tartózkodó embereket. |
| 2. Tilos a tűz, nyílt láng használata és a dohányzás | 7. Viseljen védőszemüveget – a robbanásveszélyes gázok vakságot és egyéb sérüléseket okozhatnak. |
| 3. Lúgos folyadék/vegyszeri égési sérülést okozhat | 8. Az akkumulátorsav súlyos égési sérüléseket okozhat. |
| 4. Viseljen védőszemüveget. | 9. Öblítse ki azonnal a szemét, és kérjen gyorsan orvosi segítséget. |
| 5. Olvassa el a <i>kezelői kézikönyvet</i> . | 10. Ólomot tartalmaz; ne dobja a szemébe. |

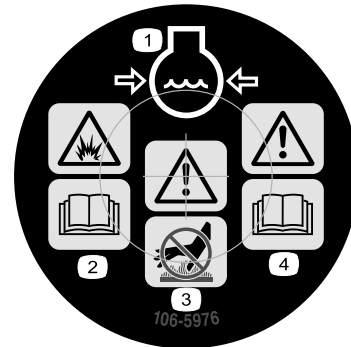

106-5976

decal106-5976

- | | |
|--|---|
| 1. A hűtőfolyadék nyomás alatt áll | 3. Figyelem! – Ne érjen a forró felülethez. |
| 2. Robbanásveszély – olvassa el a <i>kezelői kézikönyvet</i> . | 4. Figyelem – olvassa el a <i>kezelői kézikönyvet</i> . |

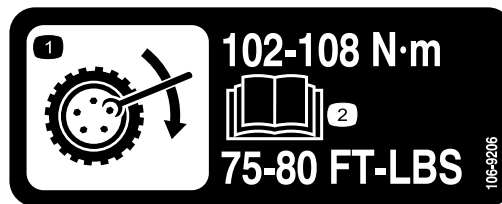

106-9206

decal106-9206

1. Kerékmeghúzási előírások
2. Olvassa el a *kezelői kézikönyvet*.

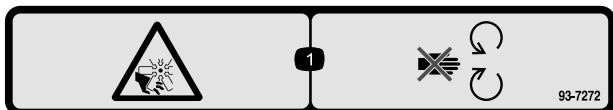

93-7272

decal93-7272

1. Kéz vagy láb el- és levágásának veszélye; ventilátor – ne érjen a mozgó alkatrészekhez.



108-2073

decal108-2073

1. Figyelmeztetés – a bukócső lehajtott helyzetében nincs borulásvédelem.
2. A felborulás okozta, akár halálos sérülés elkerülése érdekében tartsa a bukócsövet felhajtott, reteszelt helyzetben, és használja a biztonsági övet. Csak akkor hajtsa le a bukócsövet, ha ez elengedhetetlen; ne viselje a biztonsági övet lehajtott bukócső mellett.
3. Olvassa el a *kezelői kézikönyvet*; vezessen lassan és óvatosan.

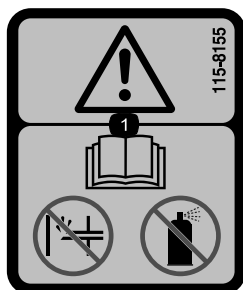

115-8155

decal115-8155

1. Figyelmeztetés – olvassa el a *kezelői kézikönyvet*, ne végezzen feltöltést, és ne használjon indítófolyadékot.

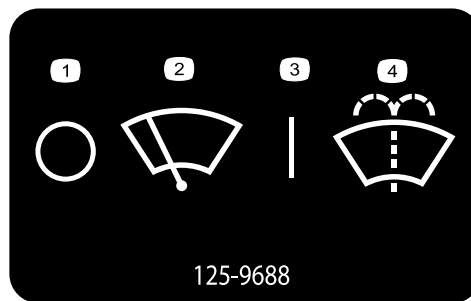

125-9688

decal125-9688

125-9688

1. Ki
2. Ablaktörők
3. Be
4. Ablakmosó folyadék fecskendezése.

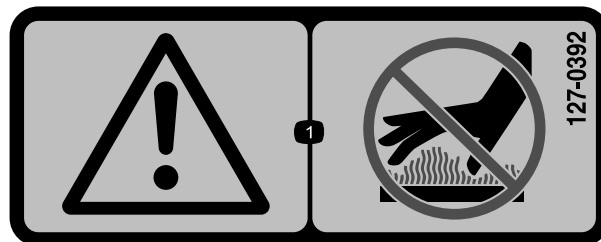

127-0392

decal127-0392

1. Figyelmeztetés – maradjon távol a forró felületektől.

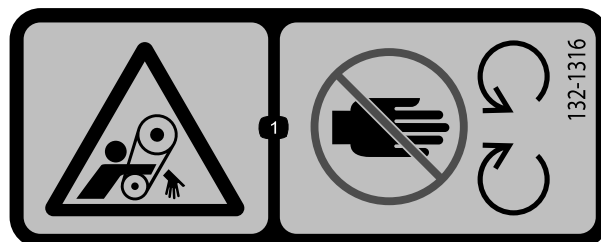

132-1316

decal132-1316

1. Beakadásveszély, hajtósíj – maradjon távol a mozgó alkatrészekről.

⚠ WARNING: Cancer and Reproductive Harm - www.P65Warnings.ca.gov.
 For more information, please visit www.ttcoCAProp65.com
CALIFORNIA SPARK ARRESTER WARNING
 Operation of this equipment may create sparks that can start fires around dry vegetation. A spark arrester may be required. The operator should contact local fire agencies for laws or regulations relating to fire prevention requirements.

133-8062

decal133-8062

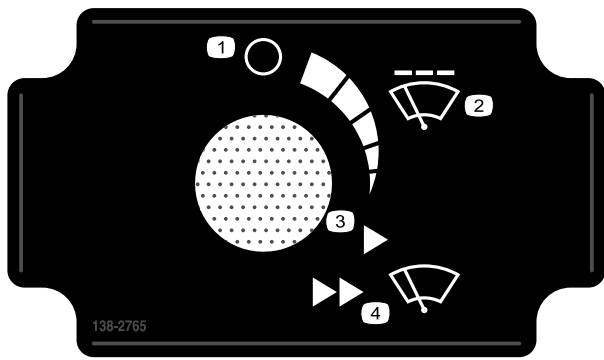

138-2765

decal138-2765

- | | |
|-------------------------------------|--------------------------------|
| 1. Ki | 3. Állandó sebesség – alacsony |
| 2. Szakaszos ablaktörítés sebessége | 4. Állandó sebesség – magas |

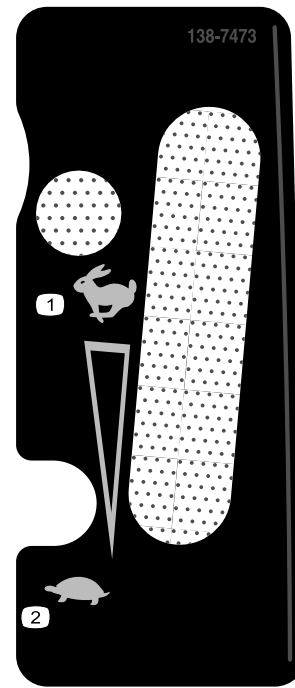

138-7473

decal138-7473

- | | |
|----------|----------|
| 1. Gyors | 2. Lassú |
|----------|----------|

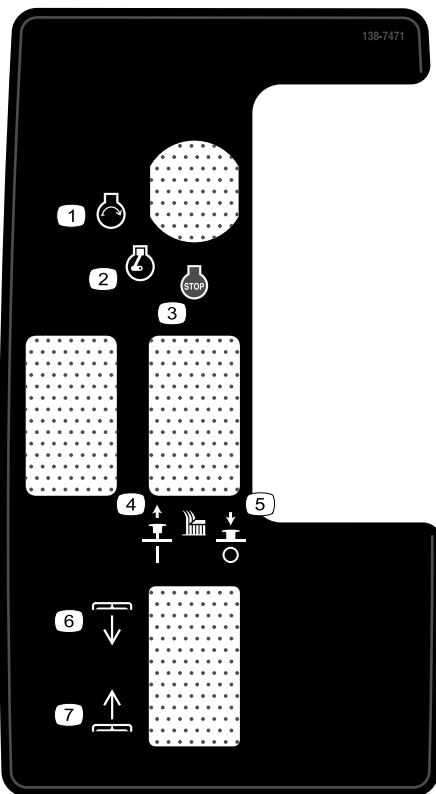

138-7471

decal138-7471

- | | |
|---|---|
| 1. Motor – beindítás | 5. Nyomja le a késhajtás kikapcsolásához. |
| 2. Motor – jár | 6. Vágóasztal – süllyesztés |
| 3. Motor – leállítás | 7. Vágóasztal – emelés |
| 4. Húzza fel a késhajtás bekapcsolásához. | |

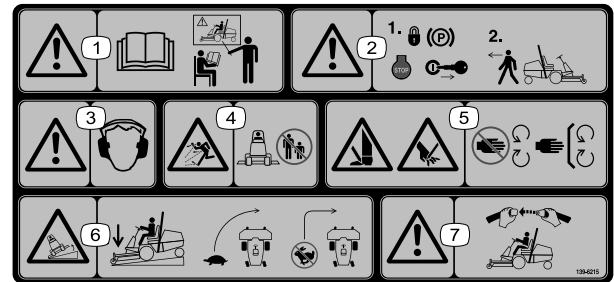

139-6215

decal139-6215

- | | |
|---|---|
| 1. Figyelmeztetés – olvassa el a <i>kezelői kézikönyvet</i> ; a gép használata előtt minden kezelőnek képzésen kell részt vennie. | 5. Kéz vagy láb el- és levágásának veszélye – ne érjen a mozgó alkatrészekhez; mindig legyen a helyén minden védőburkolat és egyéb védőelem. |
| 2. Figyelmeztetés – a gép elhagyása előtt húzza be a rögzítőféket, állítsa le a motort, és vegye ki az indítókulcsot. | 6. Felborulásveszély – lejtőn haladásakor engedje le a nyíróegységeket; kanyarodáskor hajtson lassan; gyorsan haladva ne vegyen éles kanyart. |
| 3. Figyelmeztetés – viseljen hallásvédő eszközt. | 7. Figyelem – a géppel való munkavégzés során mindig használja a biztonsági övet. |
| 4. Repülő tárgyak okozta veszély – tartsa távol a közelben tartózkodó embereket. | |

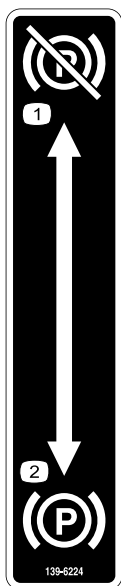

139-6224

decal139-6224

1. Rögzítőfék kiengedve
2. Rögzítőfék behúzva

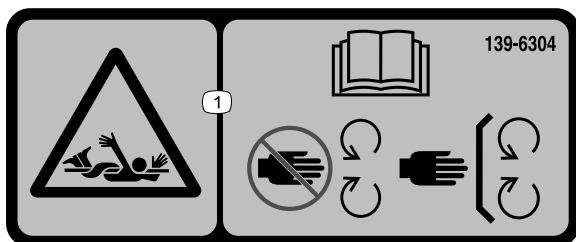

139-6304

decal139-6304

1. Beakadásveszély – olvassa el a *kezelői kézikönyvet*; ne nyúljon a mozgó alkatrészek közelébe, tartsa a védőelemeket a helyükön.

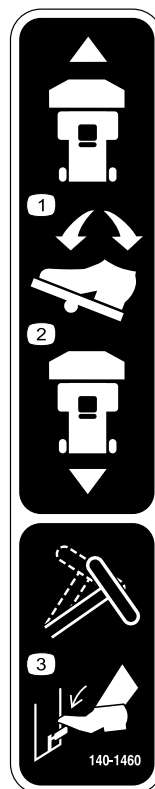

140-1460

decal140-1460

1. Előremenethez billentse előre a pedált.
2. Hátramenethez billentse hátra a pedált.
3. A kormánykerék helyzetének beállításához nyomja le a billentőkart.

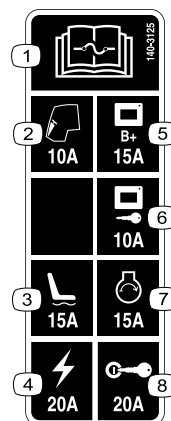

140-3125

decal140-3125

1. Olvassa el a *kezelői kézikönyvet* a biztosítékokkal kapcsolatos információkért.
2. Fülke – 10 A
3. Elektromos állítású ülés – 15 A
4. Áramellátás – 20 A
5. Képernyő áramellátása – 15 A
6. Képernyő gyújtáskapcsoló utáni áramellátása – 10 A
7. Motorindítás – 15 A
8. Gyújtás – 20 A

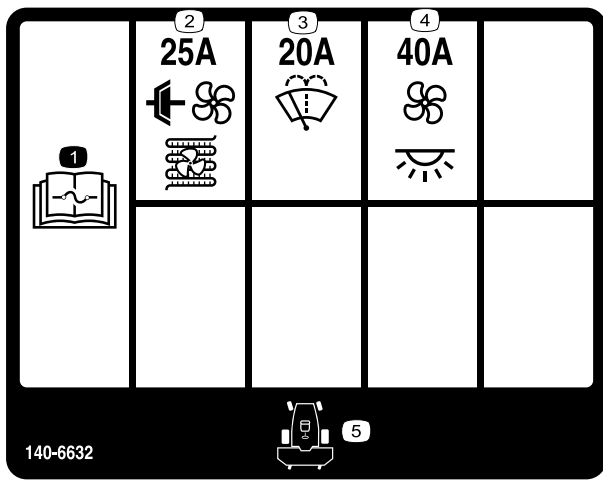

140-6632

1. Olvassa el a kezelői kézikönyvet a biztosítékokkal kapcsolatos információkért.
2. Klímarendszer tengelykapcsoló és kondenzátorventilátor (25 A)
3. Szélvédőmosó (20 A)
4. Ventilátor és belső világítás (40 A)
5. A gép eleje

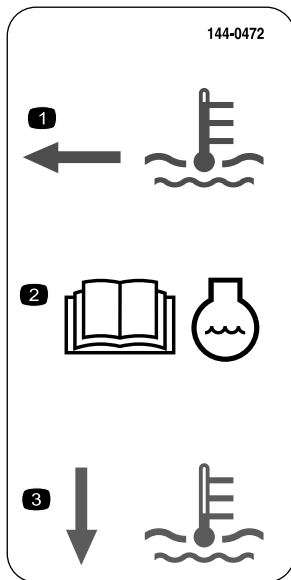

144-0472

1. A hűtőfolyadék forró.
2. Olvassa el a kezelői kézikönyvet a hűtőfolyadékkal kapcsolatos információkért.
3. A hűtőfolyadék hideg.

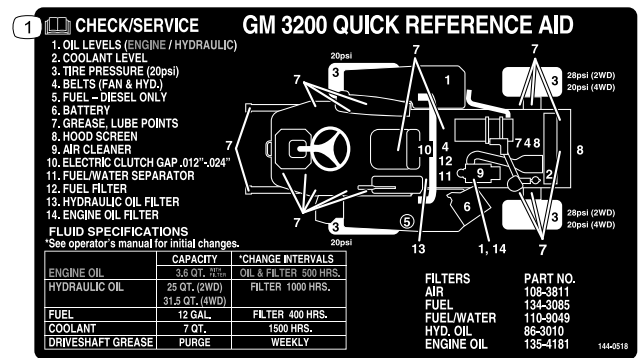

144-0518

1. A gép szervizelésével kapcsolatos további információkért olvassa el a *kezelői kézikönyvet*.

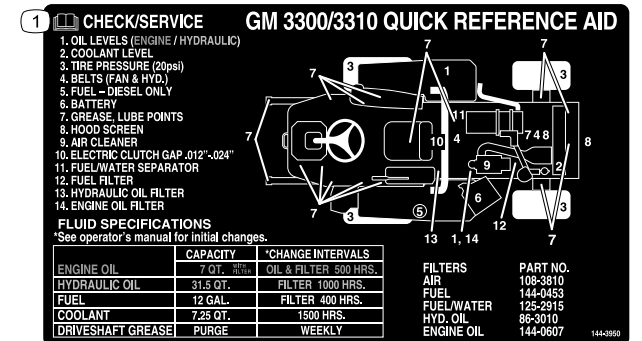

144-3950

1. A gép szervizelésével kapcsolatos további információkért olvassa el a *kezelői kézikönyvet*.

144-3952 címke: CE szabványt használó országokban ragassza fel a 139-6215 címkére (a CE-készlet felszerelési utasítása szerint) (csak a 31900 és a 31901 típusjelű termékre).

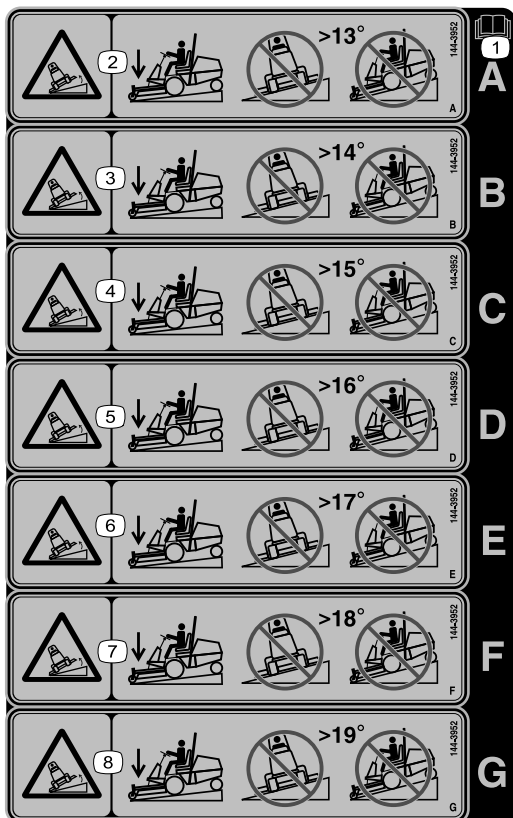

decal144-3952

144-3952

Megjegyzés: A gép a címkén javasolt legnagyobb lejtés esetén a statikus oldalirányú és hosszirányú borulásvédettségi vizsgálatokban megfelel az iparági normákban előírt stabilitási teszteknek. A gép lejtős területeken történő használata előtt feltétlenül olvassa el a *kezelői kézikönyv* utasításait, majd ellenőrizze a körülményeket, hogy eldönthesse, végezhet-e munkát a géppel az adott napon és helyen. A terep változásával megváltozhatnak a gép lejtőn való üzemeltetésének körülményei is.

1. Olvassa el a *kezelői kézikönyvet*.
2. Felborulásvesztély – ne végezzen fűnyírást keresztirányban 13 foknál meredekebb lejtőkön; ne végezzen fűnyírást hegymenetben és lejtmenetben 13 foknál meredekebb lejtőkön.
3. Felborulásvesztély – ne végezzen fűnyírást keresztirányban 14 foknál meredekebb lejtőkön; ne végezzen fűnyírást hegymenetben és lejtmenetben 14 foknál meredekebb lejtőkön.
4. Felborulásvesztély – ne végezzen fűnyírást keresztirányban 15 foknál meredekebb lejtőkön; ne végezzen fűnyírást hegymenetben és lejtmenetben 15 foknál meredekebb lejtőkön.
5. Felborulásvesztély – ne végezzen fűnyírást keresztirányban 16 foknál meredekebb lejtőkön; ne végezzen fűnyírást hegymenetben és lejtmenetben 16 foknál meredekebb lejtőkön.
6. Felborulásvesztély – ne végezzen fűnyírást keresztirányban 17 foknál meredekebb lejtőkön; ne végezzen fűnyírást hegymenetben és lejtmenetben 17 foknál meredekebb lejtőkön.
7. Felborulásvesztély – ne végezzen fűnyírást keresztirányban 18 foknál meredekebb lejtőkön; ne végezzen fűnyírást hegymenetben és lejtmenetben 18 foknál meredekebb lejtőkön.
8. Felborulásvesztély – ne végezzen fűnyírást keresztirányban 19 foknál meredekebb lejtőkön; ne végezzen fűnyírást hegymenetben és lejtmenetben 19 foknál meredekebb lejtőkön.

Felszerelés

Mellékelt alkatrészek

Használja az alábbi táblázatot, hogy megállapítsa, valamennyi alkatrész leszállításra került-e.

Eljárás	Megnevezés	Mennyiség	Alkalmazás
1	Nincs szükség alkatrésze	–	Távolítsa el a gépet a szállítókonténerből (csak 31900, 31901 és 31907 típus).
2	Hátsó kerék Kis alátét (csak kétkerék-meghajtásnál) Nagy alátét (csak kétkerék-meghajtásnál) Csavar ($\frac{5}{8} \times 1\frac{1}{4}$ ") (csak kétkerék-meghajtásnál) Porvédő sapka (csak kétkerék-meghajtásnál) Kerékanya (csak négykerék-meghajtásnál) Menetrögzítő paszta	2 2 2 2 2 8	Szerelje fel a hátsó kerekeket (csak 31900, 31901 és 31907 típus).
3	Nincs szükség alkatrésze	–	Szerelje le az első kerekeket (csak 31900, 31901 és 31907 típus).
4	Jobb emelőkar Bal emelőkar Nagy csap Csavar ($\frac{3}{8} \times 2\frac{3}{4}$ ") Anyá ($\frac{3}{8}$ ") Kis csap Jeladó konzol Kapupántcsavar Csavar ($\frac{3}{8} \times 1\frac{1}{4}$ ") Zsírzszem	1 1 2 2 6 2 1 2 2 2	Szerelje fel az emelőkar egységet (csak 31900, 31901 és 31907 típus).
5	Nincs szükség alkatrésze	–	Szerelje fel az első kerekeket (csak 31900, 31901 és 31907 típus)
6	Rögzítőkonzol Csavar ($\frac{3}{8} \times 3\frac{1}{4}$ ") Anyá ($\frac{3}{8}$ ")	1 2 2	Szerelje fel a rögzítőkonzolt (csak 31900, 31901 és 31907 típus).
7	Üléskészlet (külön kell megrendelni; forduljon a hivatalos Toro-forgalmazóhoz)	1	Szerelje fel az ülést (csak 31900, 31901 és 31907 típus).
8	Kormánykerék Burkolat	1 1	Szerelje fel a kormánykereket (csak 31900, 31901 és 31907 típus).
9	Zajszint címke (cikksz. 144-0512)	1	Ragassza fel a zajszint címkét (csak a 31907 és a 31909 típusjelű gépre).
10	Lökhárító Csavar ($\frac{3}{8} \times 2\frac{3}{4}$ ") Csavar ($\frac{3}{8} \times 3\frac{1}{4}$ ") Anyá ($\frac{3}{8}$ ")	1 2 4 6	Szerelje fel a lökhárítót (csak 31900, 31901 és 31907 típus).
11	Nincs szükség alkatrésze	–	Állítsa be a bukócső helyzetét (csak 31900, 31901 és 31907 típus).

Eljárás	Megnevezés	Mennyiség	Alkalmazás
12	Nincs szükség alkatrészre	–	Az akkumulátor bekötése (csak 31900, 31901 és 31907 típus).
13	Választható munkaeszköz (külön kell megrendelni; forduljon a hivatalos Toro forgalmazóhoz) Imbuszcsonv (3/8") Alátét (3/8") Peremes rögzítőanya (3/8")	1 2 2 2	Szerelje fel a munkaeszközt.
14	Nincs szükség alkatrészre	–	Ellenőrizze a folyadékszinteket.
15	Nincs szükség alkatrészre	–	Ellenőrizze a gumiabroncsok nyomását.
16	CE-készlet (külön kell megrendelni; forduljon a hivatalos Toro-forgalmazóhoz)	1	A CE-készlet felszerelése (CE-szabványt használó országokban).
17	Súly – 19 kg (a mennyisége az adott típustól függ) Súly – 6 kg (a mennyisége az adott típustól függ) Súlytartó készlet (szükség szerint) Súly – 11 kg (mennyisége az adott típustól függ)	1	Szerelje fel a hátsó ellensúlyt (ha szükséges).
18	Nincs szükség alkatrészre	–	Állítsa be a súlyátadási nyomást (szükség szerint).

1

A gép eltávolítása a szállítókonténerből

Csak 31900, 31901 és 31907 típus

Nincs szükség alkatrészre

Eljárás

1. Távolítsa el a hátsó kerékagyakat a raklaphoz rögzítő csavarokat.
2. Vágja el a hajtótengelyt a hátsó kerekekhez rögzítő kábelkötegelőt.
3. Távolítsa el a hátsó kerekeket a raklapról.
4. A bukócső felhajtása; lásd [A bukócső felhajtása \(oldal 37\)](#).
5. Emelje fel a gépet egy a bukócső felső, középső részéhez kapcsolt emelőeszközzel.
6. Távolítsa el a raklapot a gép alól.

7. Tegyen be 2 emelőállványt a gép hátsó része alá, lásd [A gép hátuljának megemelése \(oldal 49\)](#).
8. Engedje rá a gépet az emelőállványokra.

2

A hátsó kerekek felszerelése

Csak 31900, 31901 és 31907 típus

Ehhez az eljáráshoz szükséges alkatrészek:

2	Hátsó kerék
2	Kis alátét (csak kétkerék-meghajtásnál)
2	Nagy alátét (csak kétkerék-meghajtásnál)
2	Csavar ($\frac{5}{8} \times 1\frac{1}{4}$ ") (csak kétkerék-meghajtásnál)
2	Porvédő sapka (csak kétkerék-meghajtásnál)
8	Kerékanya (csak négykerék-meghajtásnál)
	Menetrögzítő paszta

Eljárás

- Távolítsa el a szállítási rögzítőelemet a tengelycsonkról vagy a kerékagyról, és selejtezze.
- Vegye ki a kerekeket a szállítókonténerből, de őrizze meg a 2 csavart ($\frac{5}{8} \times 1\frac{1}{4}$ ") és a nagy alátéteket, amelyek a kerekeket a konténerhez rögzítették.
- Szerelje fel a kerekeket az alábbi módon:
 - Kétkerék-meghajtású gépek:**
 - Kenje meg a csavart ($\frac{5}{8} \times 1\frac{1}{4}$ ") menetrögzítő pasztával.
 - A kis alátét, a nagy alátét és a csavar ($\frac{5}{8} \times 1\frac{1}{4}$ ") segítségével szerelje fel a kereket a tengelycsonkra (Ábra 3).

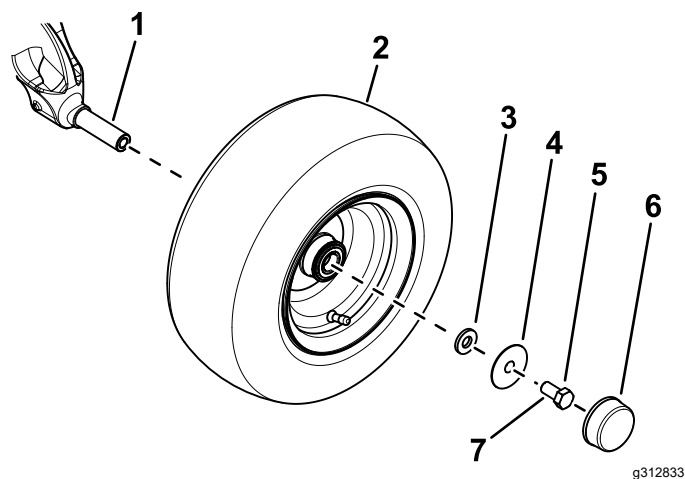

Ábra 3

- Tengelycsonk
- Kerék
- Kis alátét
- Nagy alátét
- Csavar ($\frac{5}{8} \times 1\frac{1}{4}$ ")
- Porvédő sapka
- A csavarra hordjon fel menetrögzítő pasztát.

C. Húzza meg a csavart 203 Nm nyomatékkal.

D. Szerelje fel a porvédő sapkát a kerékre (Ábra 3).

- Négykerék-meghajtású gépek:** szerelje fel a 4 kerékanya segítségével a kereket a kerékagyra (Ábra 4).

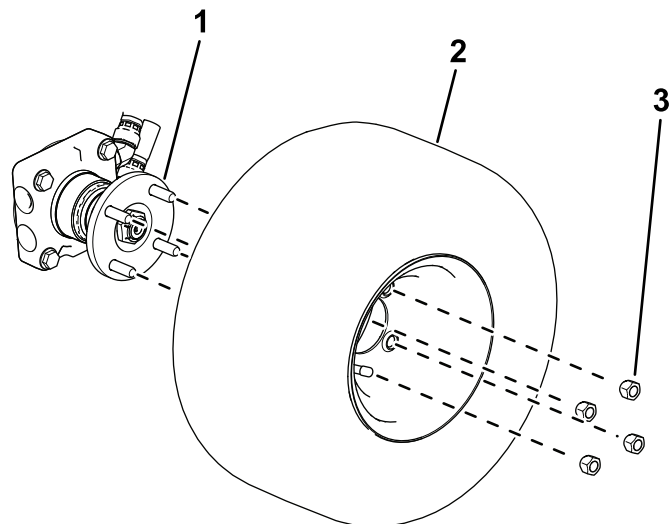

Ábra 4

- Kerékagy
- Kerék
- Kerékanya

- Húzza meg a kerékanyákat; lásd [A kerékanyák meghúzása \(oldal 61\)](#).

3

Az első kerekek eltávolítása Csak 31900, 31901 és 31907 típus

Nincs szükség alkatrésze

Eljárás

Megjegyzés: Erre az eljárásra az emelőkarok megfelelő felszerelése miatt van szükség.

1. Lazítsa meg, majd távolítsa el a kerékanyákat (Ábra 12).

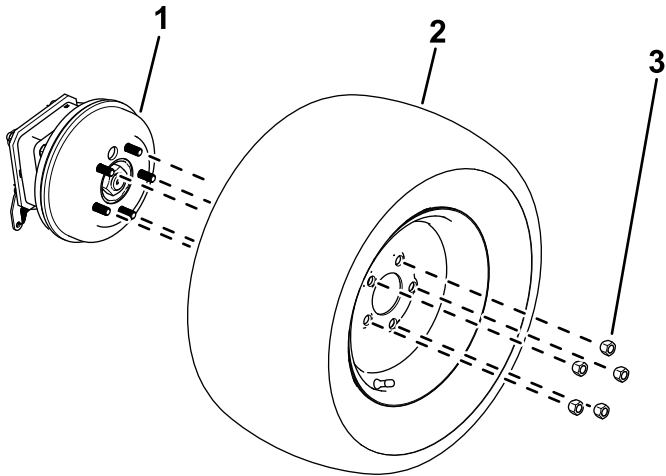

Ábra 5

g299550

1. Kerékagy
2. Kerék
3. Kerékanya

2. A kerékagyról leszerelt kerék (Ábra 12).

4

Az emelőkar egység felszerelése

Csak 31900, 31901 és 31907 típus

Ehhez az eljáráshoz szükséges alkatrészek:

1	Jobb emelőkar
1	Bal emelőkar
2	Nagy csap
2	Csavar ($\frac{3}{8} \times 2\frac{3}{4}$ "
6	Anyá ($\frac{3}{8}$ "
2	Kis csap
1	Jeladó konzol
2	Kapupántcsavar
2	Csavar ($\frac{3}{8} \times 1\frac{1}{4}$ "
2	Zsírzsószem

Eljárás

Megjegyzés: Szükség esetén kérje meg egy munkatársát, hogy segítsen felszerelni az emelőkarokat.

1. Távolítsa el az emelőkarokat a raklapról.
2. A két nagy csap segítségével szerelje fel az emelőkarokat a gépvázra (Ábra 6).

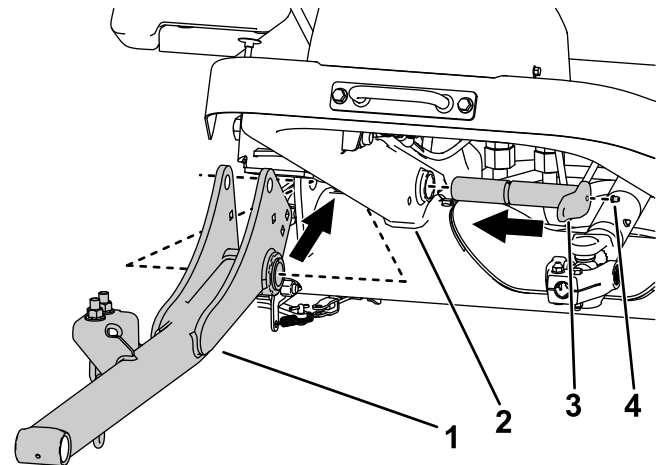

Ábra 6

g312023

A képen a gép jobb oldala látható.

1. Emelőkar
2. Gépváz
3. Nagy csap
4. Zsírzsószem

3. Szerelje fel a zsírszemeket a nagy csapokra (Ábra 6).
4. Rögzítse a nagy csapot a gépvázhoz a 2 anya ($\frac{3}{8}$ ") és 2 csavar ($\frac{3}{8} \times 2\frac{3}{4}$ ") segítségével (Ábra 7).

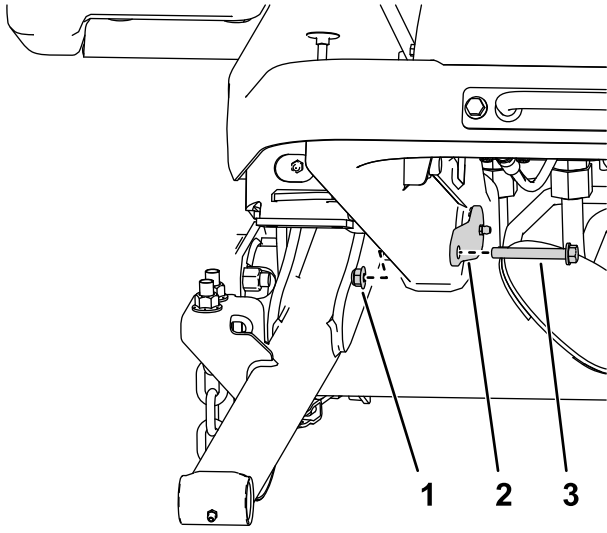

g295767

Ábra 7

A képen a gép jobb oldala látható.

- | | |
|--------------|-----------|
| 1. Anya | 3. Csavar |
| 2. Nagy csap | |

5. Rögzítse a jeladó konzolt a jobb emelőkarhoz a 2 kapupántcsavar és 2 anya ($\frac{3}{8}$ ") segítségével (Ábra 8).

Megjegyzés: Ügyeljen arra, hogy a jeladó konzol ne érjen az érzékelőhöz.

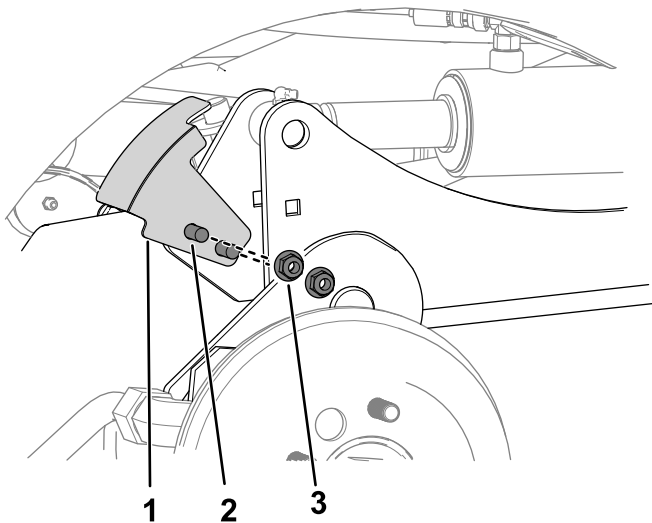

g312028

Ábra 8

A képen a gép jobb oldala látható.

- | | |
|-------------------|-----------------------------|
| 1. Jeladó konzol | 3. Anya ($\frac{3}{8}$ ") |
| 2. Kapupántcsavar | |

6. Az alábbi lépéseket elvégezve rögzítse a hidraulikus munkahengereket az emelőkarokhoz:

- A. Helyezzen el egy olajleeresztő tálcát a hidraulikus vezérlőtömb alá (Ábra 9).

Megjegyzés: Az emelő munkahengerek kézi behúzásához ki kell engednie némi hidraulikafolyadékot.

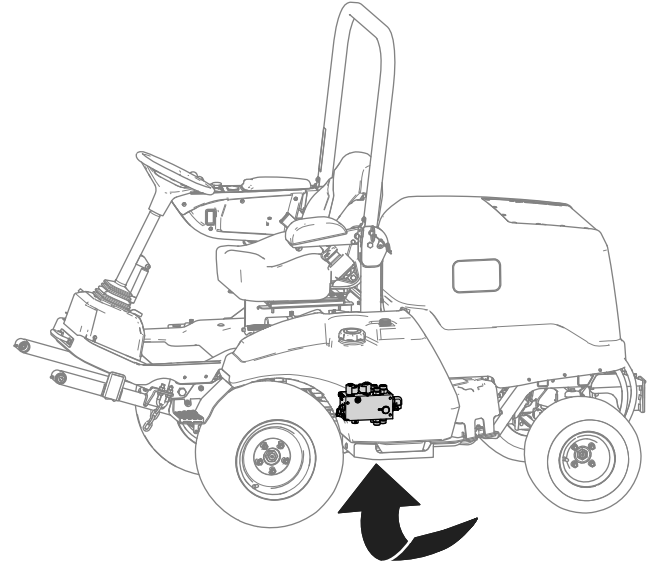

g299920

Ábra 9

- B. Lazítsa meg a tömlőt a hidraulikus vezérlőtömb C1 csatlakozójához rögzítő hollandi anyát (Ábra 10).

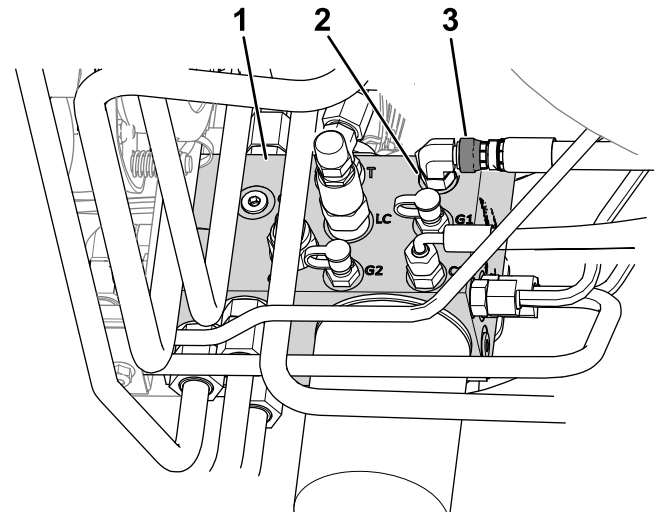

g312025

Ábra 10

- | | |
|------------------|------------------|
| 1. Vezérlőtömb | 3. Hollandi anya |
| 2. C1 csatlakozó | |

- C. Igazítsa össze lyukasztó segítségével a munkahenger rúdjának furatát az emelőkar furataival (Ábra 11).

Megjegyzés: Az összeigazítás megkönnyítéséhez emelje fel teljesen az emelőkart.

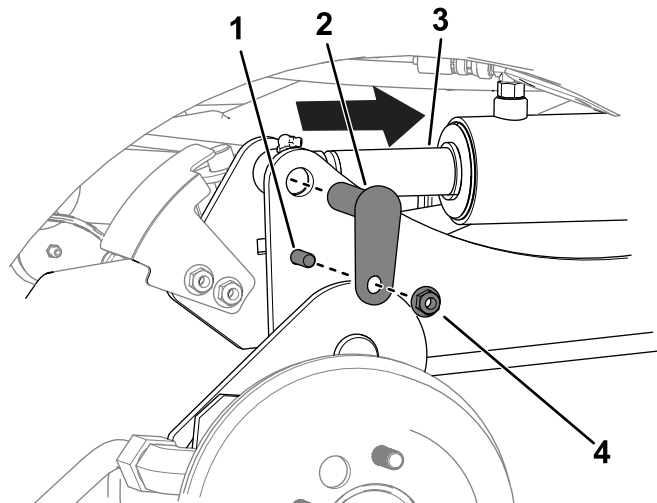

Ábra 11

g312026

- | | |
|---|---------------------------|
| 1. Csavar ($\frac{3}{8} \times 1\frac{1}{4}$ " | 3. Munkahengerrúd |
| 2. Kis csap | 4. Anya ($\frac{3}{8}$ " |

D. Rögzítse az emelőkarokat a munkahengerekhez 2 csavar ($\frac{3}{8} \times 1\frac{1}{4}$ "), 2 anya ($\frac{3}{8}$ ") és 2 kis csap segítségével (Ábra 11).

E. Húzza meg a hollandi anyát a C1 csatlakozón 41 Nm nyomatékmal.

Megjegyzés: A tömlő elcsavarodását előzze meg egy másik kulccsal ellentartva a tömlőt.

7. Zsírozza meg a munkaeszköz forgócsapjait és az emelőkar forgócsapjait; lásd [A csapágyak és perselyek zsírozása \(oldal 50\)](#).

5

Az első kerekek felszerelése

Csak 31900, 31901 és 31907 típus

Nincs szükség alkatrésze

Eljárás

1. Szerelje fel a kerekeket a kerékagyakra a korábban eltávolított kerékanyákkal (Ábra 12).

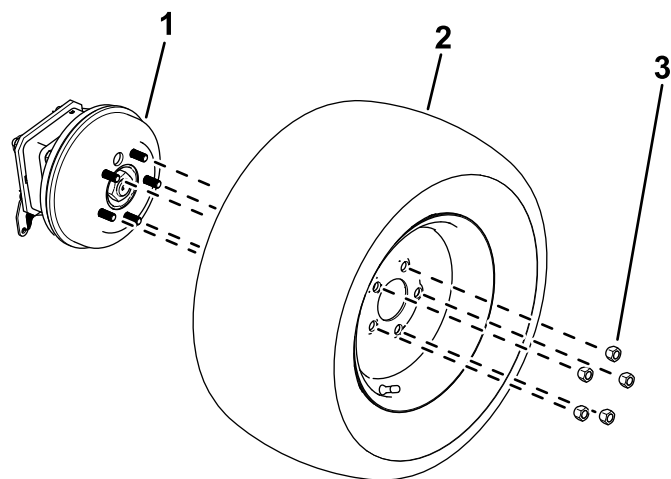

g299550

Ábra 12

- | | |
|-------------|--------------|
| 1. Kerékagy | 3. Kerékanya |
| 2. Kerék | |

2. Húzza meg a kerékanyákat; lásd [A kerékanyák meghúzása \(oldal 61\)](#).

6

A rögzítőkonzol felszerelése

Csak 31900, 31901 és 31907 típus

Ehhez az eljáráshoz szükséges alkatrészek:

1	Rögzítőkonzol
2	Csavar ($\frac{3}{8} \times 3\frac{1}{4}$ "
2	Anyá ($\frac{3}{8}$ "

Eljárás

Rögzítse a rögzítőkonzolt a kezelőálláshoz 2 csavar ($\frac{3}{8} \times 3\frac{1}{4}$ ") és 2 anya ($\frac{3}{8}$ ") segítségével (Ábra 13).

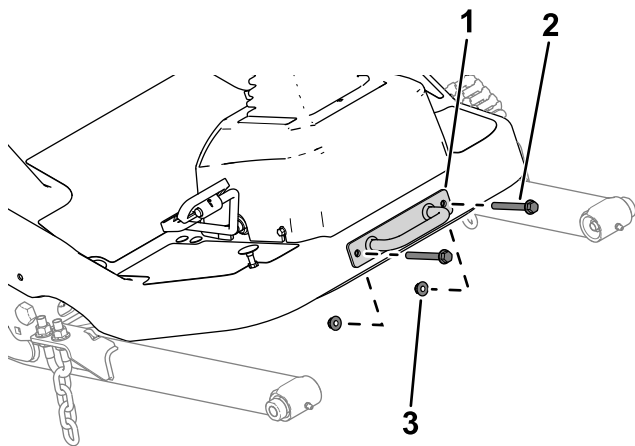

Ábra 13

g299562

1. Rögzítőkonzol
2. Csavar
3. Anya

8

A kormánykerék felszerelése

Csak 31900, 31901 és 31907 típus

Ehhez az eljáráshoz szükséges alkatrészek:

1	Kormánykerék
1	Burkolat

Eljárás

- Távolítsa el a kormánykereket a raklapról (Ábra 14).

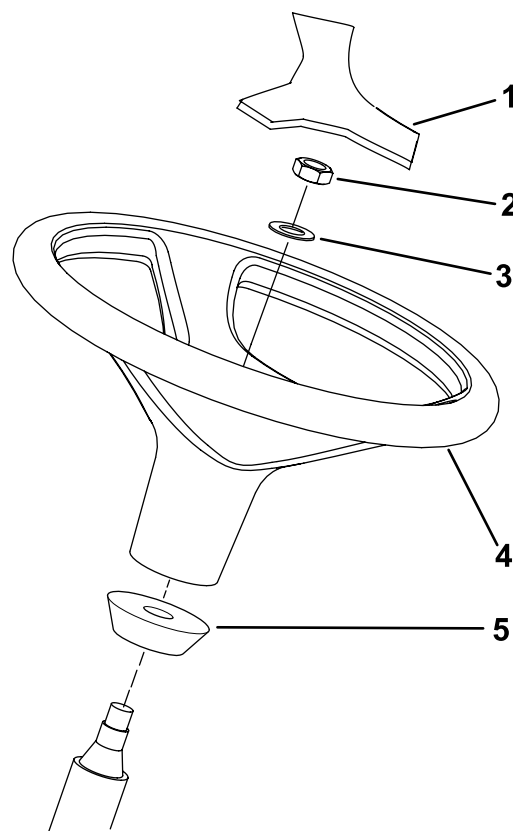

Ábra 14

g307379

1. Burkolat
2. Önbiztosító anya
3. Alátét
4. Kormánykerék
5. Szivacsakarima

- Távolítsa el az önbiztosító anyát és az alátétet a kormánytengelyről.

Megjegyzés: A szivacsakarima maradjon a kormánytengelyen (Ábra 14).

7

Az ülés felszerelése

Csak 31900, 31901 és 31907 típus

Ehhez az eljáráshoz szükséges alkatrészek:

1	Üléskészlet (külön kell megrendelni; forduljon a hivatalos Toro-forgalmazóhoz)
---	--

Eljárás

Szerelje fel az ülést; lásd az üléskészlet *Felszerelési utasítását*.

3. Csúsztassa rá a kormánykereket és az alátétet a kormánytengelyre (Ábra 14).
4. Rögzítse a kormánykereket a tengelyére az önbiztosító anyával. Húzza meg az önbiztosító anyát 27–35 Nm nyomatékkal.
5. Szerelje fel a burkolatot a kormánykerékre (Ábra 14).

10

A lökhárító felszerelése

Csak 31900, 31901 és 31907 típus

Ehhez az eljáráshoz szükséges alkatrészek:

1	Lökhárító
2	Csavar ($\frac{3}{8} \times 2\frac{3}{4}$ "
4	Csavar ($\frac{3}{8} \times 3\frac{1}{4}$ "
6	Anyá ($\frac{3}{8}$ "

Eljárás

1. Távolítsa el a lökhárítót a raklapról.
2. Rögzítse lazán a lökhárító felső részét a gépvázra a 4 csavar ($\frac{3}{8} \times 3\frac{1}{4}$ " és 4 anya ($\frac{3}{8}$ " segítségével a [Ábra 16](#) szerint.

9

A zajszint címke felragasztása

31907 és 31909 típus

Ehhez az eljáráshoz szükséges alkatrészek:

1	Zajszint címke (cikksz. 144-0512)
---	-----------------------------------

Eljárás

A 31907 és a 31909 típusjelű gép esetében ragassza fel a zajszint címkét (cikkszám: 144-0512) a modellév-címke közelébe a [Ábra 15](#) szerint.

A felület legyen tiszta és száraz.

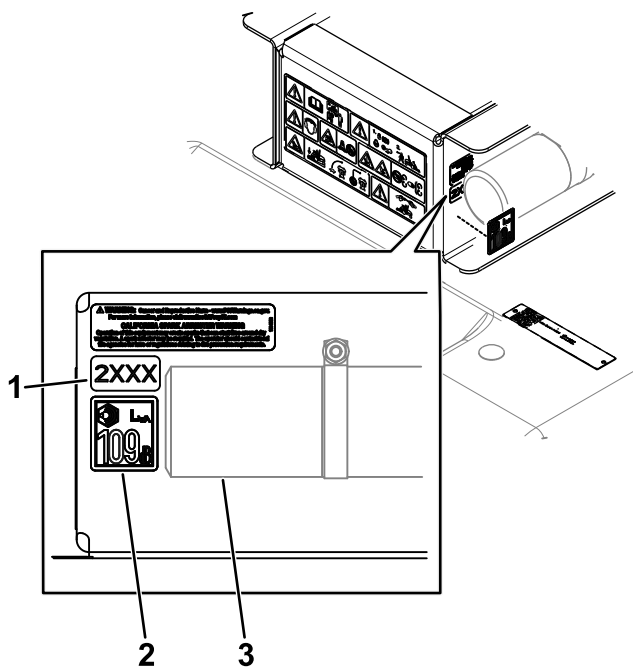

Ábra 15

g353549

1. Modellévet jelölő címke
2. Zajszint címke
3. Kézikönyv tárolócső

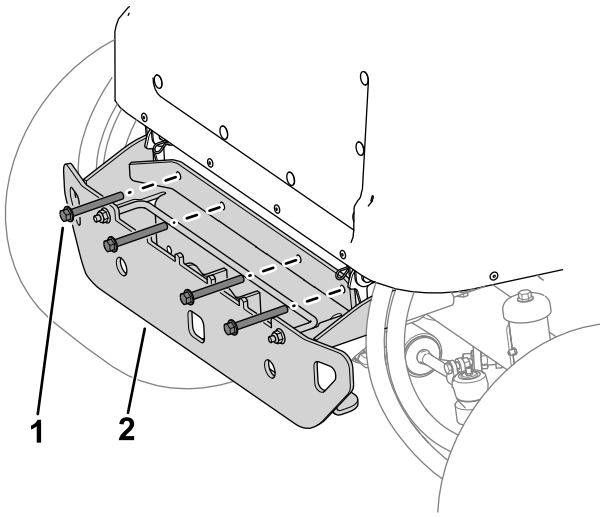

11

A bukócső helyzetének beállítása

Csak 31900, 31901 és 31907 típus

Nincs szükség alkatrésze

Eljárás

A bukócső felhajtása; lásd [A bukócső felhajtása \(oldal 37\)](#).

12

Az akkumulátor bekötése

Csak 31900, 31901 és 31907 típus

Nincs szükség alkatrésze

Eljárás

Kösse be az akkumulátort; lásd [Az akkumulátor bekötése \(oldal 58\)](#).

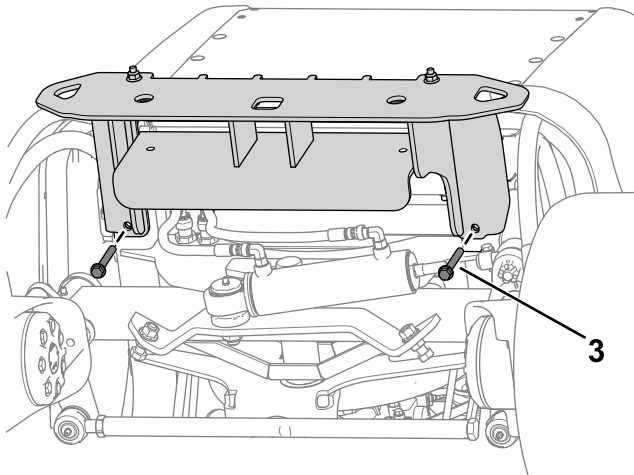

Ábra 16

g302775

1. Csavar ($\frac{3}{8} \times 3\frac{1}{4}$ "
2. Lökharító
3. Csavar ($\frac{3}{8} \times 2\frac{3}{4}$ "

3. Rögzítse lazán a lökhárítót a gépváz alatt a 2 csavar ($\frac{3}{8} \times 2\frac{3}{4}$ " és 2 anya ($\frac{3}{8}$ " segítségével a [Ábra 16](#) szerint.
4. Húzza meg a kötőelemeket.

13

A munkaeszköz felszerelése

Ehhez az eljáráshoz szükséges alkatrészek:

1	Választható munkaeszköz (külön kell megrendelni; forduljon a hivatalos Toro forgalmazóhoz)
2	Imbuszcsony (3/8")
2	Alátét (3/8")
2	Peremes rögzítőanya (3/8")

Eljárás

Fontos: Ha munkaeszközt vált, érdeklődjön meg a hivatalos Toro forgalmazótól az adott

munkaeszközhöz szükséges ellensúlyok megfelelő számát.

Szerelje fel az első munkaeszközt (pl. nyíróegységet, szárzúót, ekekést vagy fűvót); végezze el az alábbi lépéseket, a további szerelési utasításokért pedig olvassa el a munkaeszköz *kezelői kézikönyvét*.

1. A kardántengelyt megtartva távolítsa el a kardántengely kengyelét a kormányszelepet tartó konzolhoz rögzítő fejescsavart és önbiztosító anyát (Ábra 17), majd engedje le óvatosan a kardántengelyt.

Megjegyzés: Selejtezze a fejescsavart és az önbiztosító anyát.

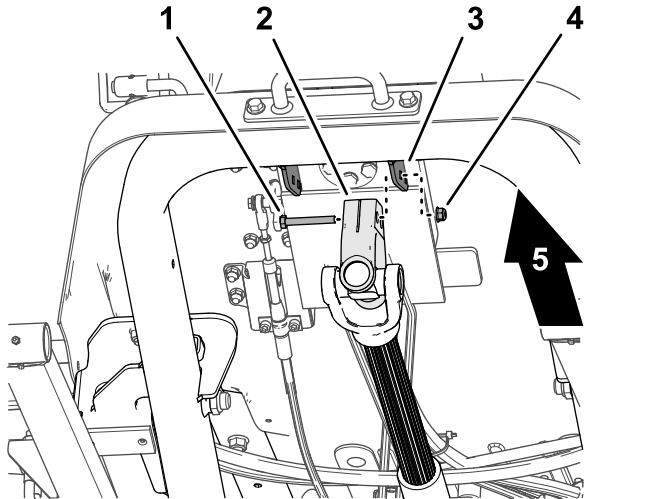

Ábra 17

g340623

- | | |
|---------------------------------|---------------------|
| 1. Fejescsavar | 4. Önbiztosító anyá |
| 2. Kardántengely kengyele | 5. A gép eleje |
| 3. Kormányszelepet tartó konzol | |

2. Győződjön meg arról, hogy a TLT-tengely megfelelő helyzetben áll; lásd: [A TLT hajtótengely beigazítása](#) (oldal 61).
3. Ültesse be egy munkatársát az ülésbe, fordítsa az indítókulcsot BE helyzetbe, majd a munkaeszköz-emelő kapcsoló segítségével engedje le az emelőkarokat, miközben kézzel lenyomja az emelőkarokat.
4. Igazítsa össze az emelőkar furatait a munkaeszköz karján található furatokkal a munkaeszköz *felszerelési utasításai* szerint.
5. Igazítsa össze a kardántengely kengyelének bordáit a munkaeszköz bemenőtengelyének bordáival (Ábra 18), majd csúsztassa rá a kengyelt a tengelyre.

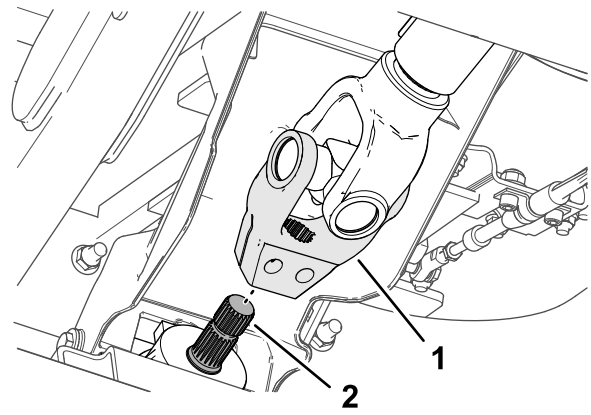

Ábra 18

g340624

1. Kardántengely kengyele
2. Bemenő tengely

6. Dugjon át egy imbuszcavart ($\frac{3}{8}$ " \times $2\frac{1}{4}$ ") alátéttel ($\frac{3}{8}$ ") együtt a kardántengely kengyelének furatán (Ábra 19), és rögzítse peremes rögzítőanyával ($\frac{3}{8}$ ").

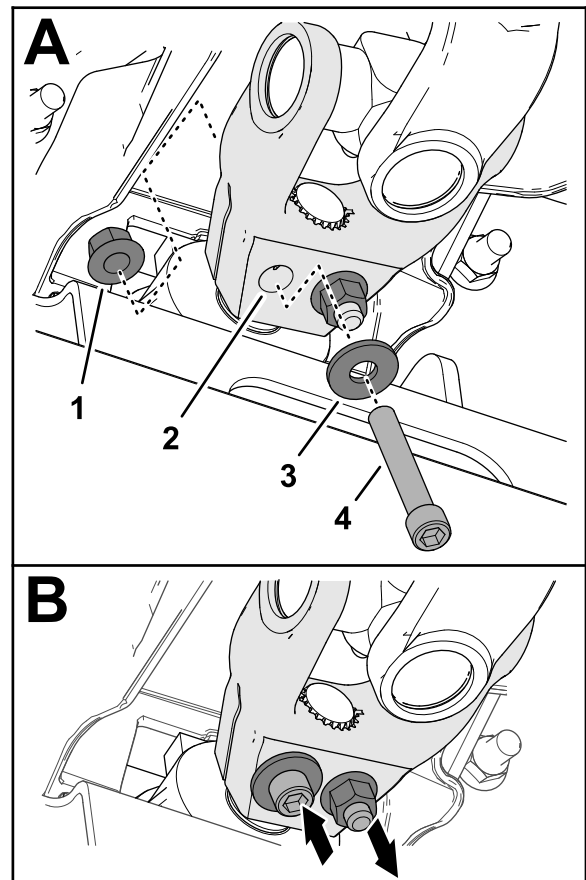

Ábra 19

g340626

- | | |
|--|---|
| 1. Peremes rögzítőanya ($\frac{3}{8}$ ") | 3. Alátét ($\frac{3}{8}$ ") |
| 2. Kardántengely kengyele | 4. Imbuszcavart ($\frac{3}{8}$ " \times $2\frac{1}{4}$ ") |

7. Dugjon át egy imbuszcavart ($\frac{3}{8}$ " \times $2\frac{1}{4}$ ") alátéttel ($\frac{3}{8}$ ") együtt a kardántengely kengyelének furatán az ellenkező oldalról (Ábra 19), és rögzítse peremes rögzítőanyával ($\frac{3}{8}$ ").

8. Húzza meg felváltva fokozatosan a rögzítőanyákat 61 N·m nyomatékkal.

14

A folyadékszintek ellenőrzése

Nincs szükség alkatrészre

Eljárás

A motor első beindítása előtt végezze el az alábbi folyadékszint-ellenőrzéseket:

- Ellenőrizze a motorolaj szintjét; lásd [A motorolaj szintjének ellenőrzése \(oldal 52\)](#).
- Ellenőrizze a hűtőfolyadék szintjét; lásd [A hűtőrendszer és a hűtőfolyadékszint ellenőrzése \(oldal 62\)](#).
- Ellenőrizze a hidraulikafolyadék szintjét; lásd [A hidraulikafolyadék szintjének ellenőrzése \(oldal 69\)](#).

15

A gumiabroncsok nyomásának ellenőrzése

Nincs szükség alkatrészre

Eljárás

Ellenőrizze a gumiabroncsok nyomását; lásd [A gumiabroncsok nyomásának ellenőrzése \(oldal 34\)](#).

Fontos: Mindig gondoskodjon az előírt nyomásról az összes gumiabroncsban, hogy biztosítsa a megfelelő vágásminőséget és gépteljesítményt. Ne használja alacsony nyomáson a gumiabroncsokat.

16

A CE-készlet felszerelése

Ehhez az eljáráshoz szükséges alkatrészek:

1	CE-készlet (külön kell megrendelni; forduljon a hivatalos Toro-forgalmazóhoz)
---	---

Eljárás

Ha a gépet CE-szabványt használó országban használja, szerelje fel a CE-készletet; lásd a készlet *Felszerelési utasítását*.

Hátsó ellensúly felszerelése

Ehhez az eljáráshoz szükséges alkatrészek:

	Súly – 19 kg (a mennyisége az adott típustól függ)
	Súly – 6 kg (a mennyisége az adott típustól függ)
1	Súlytartó készlet (szükség szerint)
	Súly – 11 kg (mennyisége az adott típustól függ)

Az egyes gépekhez tartozékként szállított súlyokkal kapcsolatban lásd az alábbi táblázatot:

Típus	Tartozék hátsó ellensúly
31900	2 súly (19 kg/db)
31901	1 súly (19 kg)
31907	0 súly
31909	5 súly (19 kg/db) és 2 súly (6 kg/db)

A szükséges hátsó ellensúly meghatározása

Gondoskodjon arról, hogy a gépen fent legyen a vontatóegység-munkaeszköz kombinációhoz szükséges minimális hátsó ellensúly. A 31900, 31901 és 31907 típusnál további hátsó ellensúlyt felszerelve a gép jobban használható lesz lejtős területeken.

- Az ellensúly előírt minimális mennyiségének meghatározásához lásd a [Minimálisan szükséges hátsó ellensúly \(oldal 23\)](#) táblázatot.
- A lejtőn való használhatóság növelése érdekében tegyen fel mindegyik súlytípusból a [Megnövelt lejtőteltjesítményhez szükséges hátsó ellensúly \(oldal 25\)](#) táblázatban feltüntetett mennyiséget.

A bukócső megfelelő teljesítményének biztosítása érdekében ne tegyen fel több súlyt, mint amennyit a táblázat javasol.

Megjegyzés: Felszerelt CE-készlet esetén a készlet *felszerelési utasítása* tartalmazza a vontatóegység-munkaeszköz kombinációhoz megfelelő lejtőcímkrét. Feltétlenül a megfelelő mennyiségű hátsó ellensúlyt szerelje fel (azaz, a kívánt lejtőszabványnak vagy a nagyobb lejtőteltjesítménynek megfelelőt).

Minimálisan szükséges hátsó ellensúly

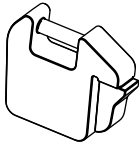
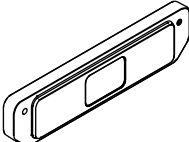
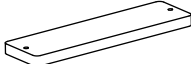
Vontatóegység típusjele	Munkaeszköz típusjele vagy neve	Szükséges súlyok száma			
		19 kg	6 kg	11 kg	Összesen
					
31900	31970, 31971, 31974	2	0	0	2
	31970, 31971, 31974 és napellenző	3	0	0	3
	31972, 31973, 31975	3	0	0	3
	31972, 31973, 31975 és napellenző	4	0	0	4
	02835	4	0	0	4
	02835 és napellenző	5	0	0	5
	M-B hengerseprű	4	0	0	4
	MSC23345 és 31990*	5	2	0	7
	M-B hengerseprű és 31990*	5	2	3	10
	Erskine hómaró és 31990*	5	2	2	9
31901	31970, 31971, 31974	1	0	0	1
	31970, 31971, 31974 és napellenző	2	0	0	2
	31972, 31973, 31975	2	0	0	2
	31972, 31973, 31975 és napellenző	3	0	0	3
	02835	3	0	0	3
	02835 és napellenző	3	0	0	3
	M-B hengerseprű	4	0	0	4
	MSC23345 és 31990*	5	0	0	5
	M-B hengerseprű és 31990*	5	2	3	10
	Erskine hómaró és 31990*	5	2	2	9

Minimálisan szükséges hátsó ellensúly (cont'd.)

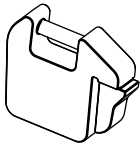
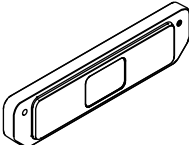
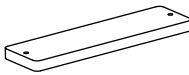
Vontatóegység típusjele	Munkaeszköz típusjele vagy neve	Szükséges súlyok száma			
		19 kg	6 kg	11 kg	Összesen
					
31907	31970, 31971	0	0	0	0
	31970, 31971 és napellenző	0	0	0	0
	31972, 31973	1	0	0	1
	31972, 31973 és napellenző	2	0	0	2
	02835	1	0	0	1
	02835 és napellenző	2	0	0	2
	M-B hengerseprű	1	0	0	1
	MSC23345 és 31990*	5	2	0	7
	M-B hengerseprű és 31990*				
Erskine hómaró és 31990*					
31909	31970, 31971	5	2	0	7
	31972, 31973				
	02835				
	MSC23345				
	M-B hengerseprű				
	Erskine hómaró				
*A 31990 típusszámú egység a téli burkolat. A szükséges ellensúlyok értéke a velük egyidejűleg felszerelt téli burkolattal és munkaeszközzel együtt értendő (pl. hómaró vagy hengerseprű).					

Megnövelt lejtőtéljesítményhez szükséges hátsó ellensúly

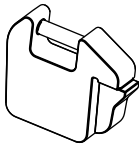
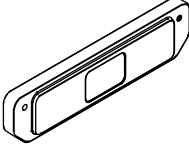
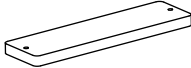
Vontatóegység típusjele	Munkaeszköz típusjele vagy neve	Szükséges súlyok száma			
		19 kg	6 kg	11 kg	Összesen
					
31900	31970, 31971, 31974	5	0	0	5
	31970, 31971, 31974 és napellenző	5	0		5
	31972, 31973, 31975	5	0		5
	31972, 31973, 31975 és napellenző	5	0		5
	02835	5	0		5
	02835 és napellenző	5	2		7
31901	31970, 31971, 31974	5	2	0	7
	31970, 31971, 31974 és napellenző	5	0		5
	31972	5	0		5
	31973, 31975	5	2		7
	31972, 31973, 31975 és napellenző	5	0		5
	02835	5	2		7
	02835 és napellenző	5	2		7
31907	31970, 31971	5	2	0	7
	31970, 31971 és napellenző	4	0		4
	31972, 31973	5	0		5
	31972, 31973 és napellenző	3	0		3
	02835	3	2		5
	02835 és napellenző	2	0		2

Ha további hátsó ellensúlyra van szüksége, forduljon ennek ügyében a hivatalos Toro-forgalmazóhoz, majd kövesse az alábbi felszerelési eljárást:

19 kg-os súlyok felszerelése

1. Lazítsa meg a súlyrögzítő rudat a lökhárítóhoz rögzítő kötőelemeket.

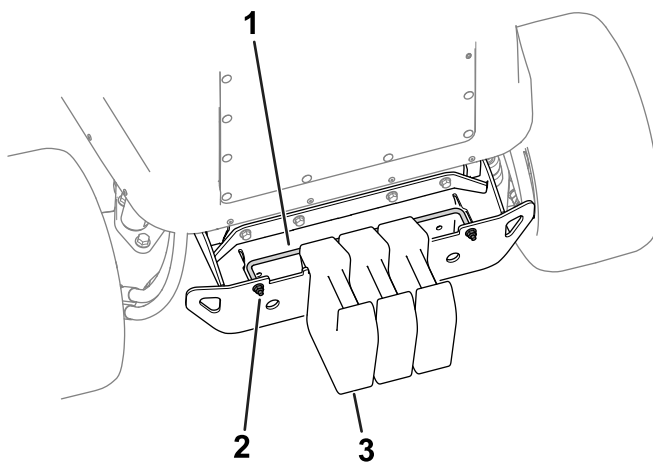

Ábra 20

g299565

1. Súlyrögzítő rúd
2. Anya
3. Súly – 19 kg

2. Tegye fel a szükséges mennyiségű súlyt.
3. Húzza meg a súlyrögzítő rudat a lökhárítóhoz rögzítő kötőelemeket.

6 kg-os súlyok felszerelése

1. Rendelje meg a hivatalos Toro-forgalmazótól az alábbi alkatrészeket:

Alkatrész neve	Mennyiség	Cikkszám
Csavar ($\frac{3}{8} \times 3\frac{1}{2}$ "	2	116-4701
Alátét	2	125-9676
Anyá ($\frac{3}{8}$ "	2	104-8301

2. Rögzítse a kötőelemekkel a súlyokat a lökhárítóhoz (Ábra 21).

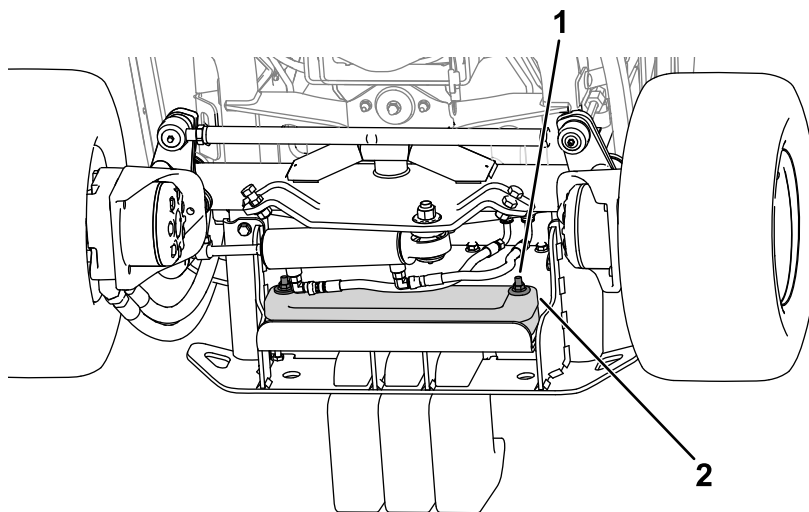

Ábra 21

g324822

1. Kötőelemek
2. Súly – 6 kg

11 kg-os súlyok felszerelése

Olyan vontatóegység/munkaeszköz konfigurációk esetében, amelyek *maximum 2* súlyt (11 kg-osakat) igényelnek:

1. Rendelje meg a hivatalos Toro-forgalmazótól a súlytartó készletet (cikksz. 144-0480).
2. Szerelje fel a súlytartó készletet; lásd a készlet *felszerelési utasítását*.

Olyan vontatóegység/munkaeszköz konfigurációk esetében, amelyek *több mint 2* súlyt (11 kg-osakat) igényelnek: [pl. 31900 típusszámú vontatóegység MSC23345 és 31990 típusszámú munkaeszközzel]

1. Rendelje meg a hivatalos Toro-forgalmazótól az alábbi alkatrészeket:

Alkatrész neve	Mennyiség	Cikkszám
Csavar ($\frac{3}{8} \times 4''$)	2	323-16
Anyá ($\frac{3}{8}''$)	2	3256-3
Súly (11 kg-os)	1	144-0484-03
Súlytartó készlet (tartalmazza a kötőelemeket és 2 súlyt)	1	144-0480

2. Végezze el az alábbi lépéseket az adott helyzet szerint:

Megjegyzés: A lépéseket végezze el a [Ábra 22](#) alapján.

• **Ha a súlytartó készletek még nincsenek felszerelve:**

- A. Rögzítse a súlyokat a tartóhoz a csavarok ($\frac{3}{8} \times 4''$) és anyák ($\frac{3}{8}''$) segítségével ([Ábra 22](#)).
- B. Rögzítse a súlyokat a géphez a hatlapfejű csavarok és az anyák (a készlet elemei) segítségével ([Ábra 22](#)).

• **Ha a súlytartó készletek már fel vannak szerelve:**

- A. Távolítsa el a súlytartó konzolt a gépről ([Ábra 22](#)).
Őrizze meg a kötőelemeket.
- B. Távolítsa el a súlyokat a tartóhoz rögzítő meglévő kötőelemeket.
- C. Rögzítse a súlyokat a tartóhoz a csavarok ($\frac{3}{8} \times 4''$) és anyák ($\frac{3}{8}''$) segítségével ([Ábra 22](#)).
- D. Rögzítse a korábban eltávolított kötőelemekkel a súlytartó konzolt a géphez ([Ábra 22](#)).

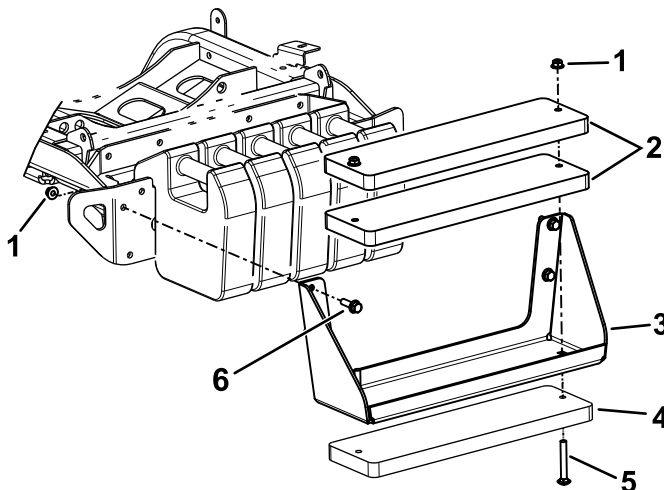

Ábra 22

- | | |
|------------------------------|--|
| 1. Anya (cikksz. 3256-3) | 4. Kiegészítő súly |
| 2. Súlyok (a készlet elemei) | 5. Csavar (cikksz. 323-16) |
| 3. Súlytartó konzol | 6. Hatlapfejű csavar (a készlet eleme) |

g331756

18

A munkaeszköz súlyátadásának beállítása

Nincs szükség alkatrészre

Eljárás

Ezt az eljárást csak akkor kell elvégezni, ha nem szabványos forgó nyírógységet (pl. hómaró, kés vagy szárazzó) szerel fel.

A munkaeszköz súlya a vontatóegységre átvívó hidraulikus nyomás a hidraulikus vezérlőtömbön található súlyátadó szeleppel módosítható. A legjobb teljesítmény érdekében állítsa be úgy a súlyátadó szelepet, hogy minimális legyen a munkaeszköz pattogása egyenetlen terepen, de a munkaeszköz ne nehezedjen túlságosan a sík talajra, és ne süllyedjen túl gyorsan.

- Egyenetlen talajon a munkaeszköz talajkövetési teljesítményének javítása érdekében **csökkentse** a súlyátadás (hidraulikus) nyomását a hidraulikus vezérlőtömbön.

Megjegyzés: Ha a munkaeszköz önbeálló kerekei vagy a hómaró belépő éle nem érnek talajt, a súlyátadási szelep hidraulikus nyomása túl nagy.

- Sík gyeppel nyírásakor, ha a nyírógység lenyesi a gyepeket vagy a vágásminőség kétoldalt nem azonos, esetleg a hómaró belépő éle túl mélyre mar, **növelje** a súlyátadási nyomást a hidraulikus vezérlőtömbön.

Megjegyzés: A súlyátadási nyomás növelése egyben a munkaeszköz súlyának egy részét a vontatóegység kerekeire helyezi át, ami növeli a vontatóegység tapadását.

Állítsa be a súlyátadási nyomást az alábbi módon:

1. Működtesse a gépet 10 percen át.

Megjegyzés: Ezzel bemelegíti a hidraulikafolyadékot.

2. Parkolja le a gépet sík talajon, engedje le a munkaeszközt, húzza be a rögzítőféket, állítsa le a motort és vegye ki az indítókulcsot.
3. Keresse meg az emelés vezérlőtömbjét a gép alján (Ábra 23).

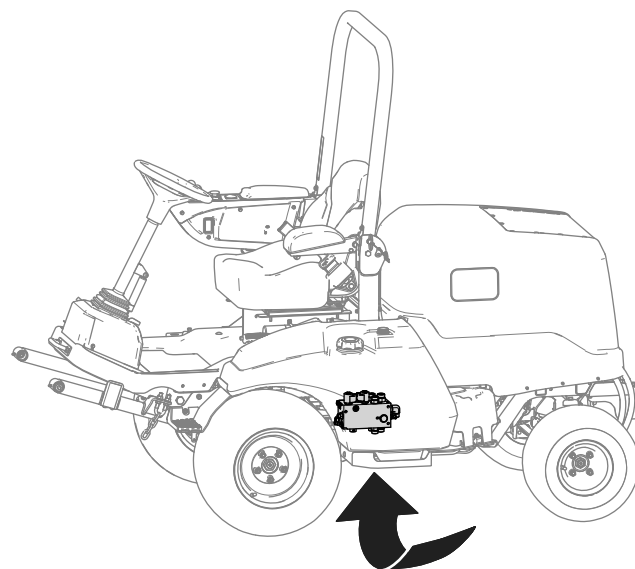

Ábra 23

g299920

4. Csatlakoztasson egy nyomásmérőt a tesztcsatlakozóra (jelzése G1; Ábra 24).

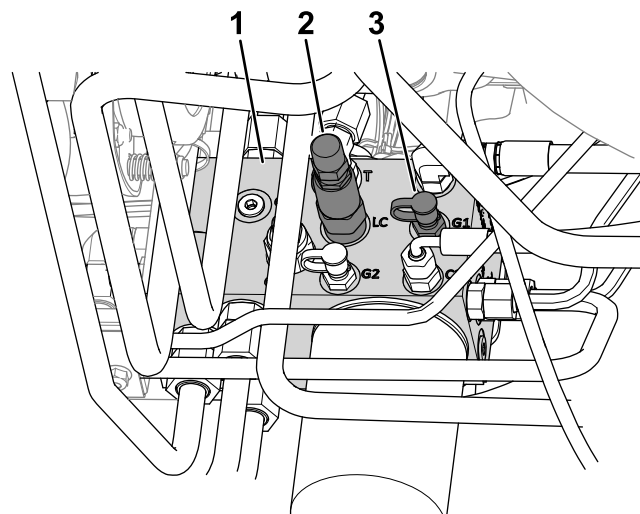

Ábra 24

g299924

1. Hidraulikus vezérlőtömb
2. Teherátadási orsószelep (LC)
3. Tesztcsatlakozó (G1)

5. Távolítsa el a sapkát az emelés vezérlőtömbjének oldalán található tesztcsatlakozóról (a jelzése G1; Ábra 24).
6. Lazítsa meg az ellenanyát a teherátadási orsószelepen (jelzése LC; Ábra 24).
7. Indítsa be a motort, állítsa a gázkart MAGAS ALAPJÁRATRA.
8. Állítson a teherátadási orsószelep kiegyenlítő szelepén dugókulcs segítségével annyit, hogy a nyomásmérő a kívánt értéket mutassa;

a munkaeszközhöz javasolt nyomásértéket olvassa ki az alábbi táblázatból.

- A nyomás növeléséhez forgassa jobbra az állítócsavart.
- A nyomás csökkentéséhez forgassa balra az állítócsavart.

Munkaeszköz	Súlyátadási nyomás
Forgó nyíróegység	1724 kPa
Szárzózó fűnyíró (típusjel 02835)	1379 kPa
Hómaró	1724 kPa
Hótolólap (típusjel MSC23345)	1379 kPa
Hengerseprű (1,5 m-es)	1724 kPa

9. Állítsa le a motort, és vegye ki az indítókulcsot.
10. Húzza meg az ellenanyát a teherátadási orsószelep végén 13–16 Nm nyomatékkal.
11. Szerelje le a nyomásmérőt a tesztcsatlakozóról.
12. Tegye vissza a sapkát a tesztcsatlakozóra.

Termékáttekintés

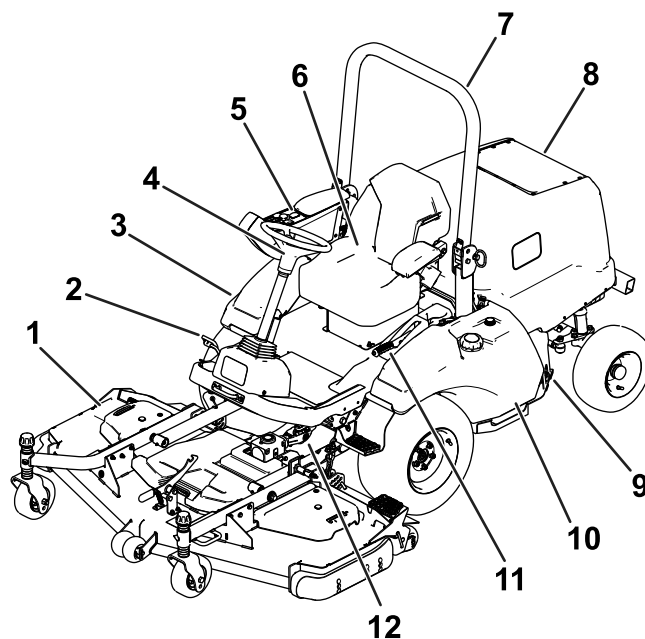

Ábra 25

g219621

- | | |
|-------------------------------|--------------------------|
| 1. Nyíróegység | 7. Bukócső |
| 2. Menetpedál | 8. Motorháztető/motortér |
| 3. Hidraulikafolyadék-tartály | 9. Akkumulátor |
| 4. Kormánykerék | 10. Üzemanyagtartály |
| 5. Konzol | 11. Rögzítőfék |
| 6. Kezelőülés | 12. TLT tengely |

Kezelőelemek

Menetpedál

Megjegyzés: A gép használatának megkezdése előtt állítsa be az ülés helyzetét. Az ülés beállításával kapcsolatos utasításokért lásd az üléskészlet *Felszerelési utasítását*.

A menetpedál (Ábra 26) segítségével haladhat a géppel előre- vagy hátramenetben.

- **Előremenet:** nyomja le a lábujjaival a pedál felső részét.
- **Hátramenet:** nyomja le a lábujjaival a pedál alsó részét.

Megjegyzés: Az egyenes haladás érdekében támassza a sarkát a kezelőállás padlójának, és nyomja a pedált a lábujjaival.

A haladási sebesség a pedál lenyomásának mértékétől függ. A maximális sebesség eléréséhez nyomja le teljesen a menetpedált a GYORS helyzetében. Maximális sebességek előremenetben:

- 31900 és 31901 típus: 21 km/h
- 31907 és 31909 típus: 24 km/h

Nagy terhelés mellett vagy hegymenetben a maximális teljesítmény leadásához állítsa a gázkart GYORS helyzetbe, a menetpedált pedig csak kissé nyomja le, hogy magas maradjon a motor fordulatszáma. Ha a motor fordulatszáma hirtelen csökkenni kezd, engedje kissé fel a menetpedált, hogy a motor fordulatszáma növekedhessen.

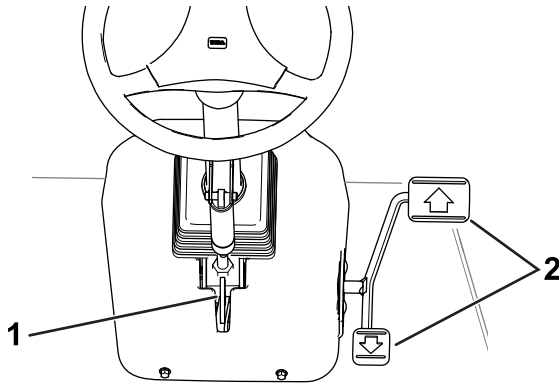

Ábra 26

g219608

1. Kormánybillentő kar
2. Menetpedál

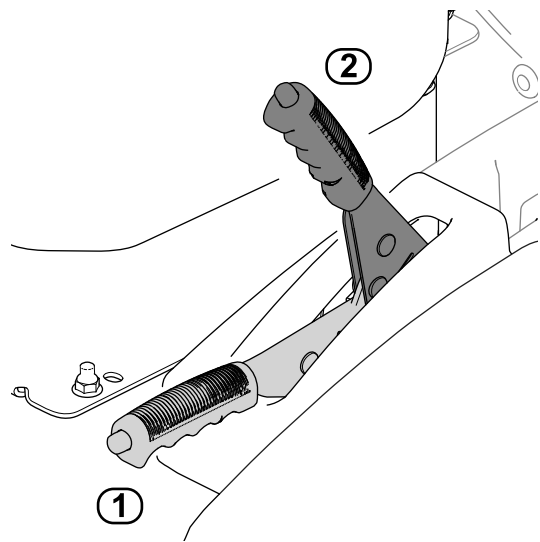

Ábra 27

g219574

1. KIENGEDETT helyzet
2. BEHÚZOTT helyzet

- **A rögzítőfék kiengedése:** nyomja be a hüvelykujjával a kar végén található gombot, és engedje le a kart KIENGEDETT helyzetbe.

Megjegyzés: Ha a kar nincs teljesen leengedve, a menetpedálra lépve a motor leáll.

Kormánybillentő kar

Ha maga felé billentené a kormányt, nyomja le a kormánybillentő kart (Ábra 26), és húzza maga felé a kormányoszlopot. Engedje fel a kart, ha a kormányoszlop olyan helyzetbe került, amelynél már kényelmes a kormányzás.

Rögzítőfék

Amikor leállítja a motort, mindig húzza be a rögzítőféket (16. ábra), hogy a gép ne mozdulhasson el.

- **A rögzítőfék behúzása:** húzza fel a kart BEHÚZOTT helyzetbe.

Konzol

A konzol kezelőszerveinek leírását a következő fejezetek tartalmazzák (Ábra 28).

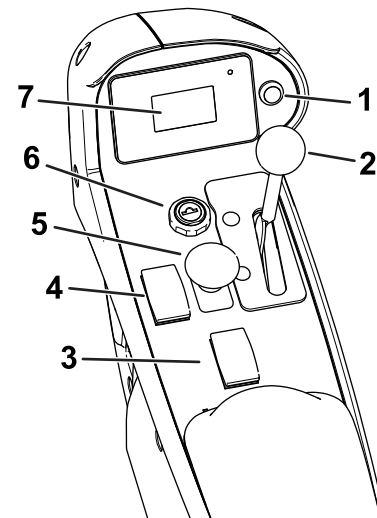

Ábra 28

g300409

1. Kijelzőgomb
2. Gázkar
3. Nyírógység emelő kapcsoló
4. Izzítás gomb
5. TLT-kapcsoló
6. Gyújtáskapcsoló
7. Kijelző

Munkaeszköz emelő kapcsoló

A munkaeszköz-emelő kapcsoló a munkaeszközt a legmagasabb (VONULÁSI) helyzetbe emeli és a legalacsonyabb (ÜZEMI) helyzetbe süllyeszti.

- **A munkaeszköz felemelése:** nyomja meg a kapcsoló hátulját.
- **A munkaeszköz leengedése:** nyomja meg a kapcsoló elejét.

Emelje fel a munkaeszközt mindig VONULÁSI helyzetbe, ha a helyszínek között közlekedik a géppel. Ha nem használja a gépet, engedje le a munkaeszközt ÜZEMI helyzetbe.

TLT-kapcsoló

- **A TLT bekapcsolása:** húzza fel a kapcsolót.
- **A TLT kikapcsolása:** nyomja le a kapcsolót.

A TLT-t egyedül akkor kell bekapcsolni, amikor a TLT-munkaeszköz ÜZEMI helyzetbe került (le lett engedve a talajra csatlakoztatott hajtótengellyel), és Ön készen áll a munka megkezdésére.

Megjegyzés: Ha a TLT-kapcsoló BEKAPCSOLT helyzetében hagyja el a kezelőülést, a gép automatikusan leállítja a motort; lásd [A TLT-funkció visszaállítása \(oldal 42\)](#).

Gyújtáskapcsoló

A gyújtáskapcsoló 3 helyzetbe állítható: KI, BE/IZZÍTÁS és INDÍTÓZÁS.

Ennek a kapcsolónak a segítségével indítható be és állítható le a motor (lásd [A motor beindítása \(oldal 42\)](#) vagy [A motor leállítása \(oldal 42\)](#)) és tekinthetők meg a kijelzőn megjelenő információk (lásd [A kijelzőn megjelenő információk magyarázata \(oldal 38\)](#)).

Gázkar

A gázkarral állítható a motorfordulatszám.

- **Motorfordulatszám növelése:** tolja előre a gázkart.
- **Motorfordulatszám csökkentése:** húzza hátra a gázkart.

Izzítás gomb

Az izzítás gomb a hideg motor beindítását segíti.

Kijelző

A kijelzőn a géppel kapcsolatos információk jelennek meg, például az üzemállapot, valamint különféle diagnosztikai és egyéb információk.

A kijelzővel kapcsolatos további tájékoztatásért lásd [A kijelzőn megjelenő információk magyarázata \(oldal 38\)](#).

Kijelzőgomb

Lásd: [A kijelzőgomb használata \(oldal 38\)](#).

A fülke kezelőszervei

Fülkével rendelkező gépek

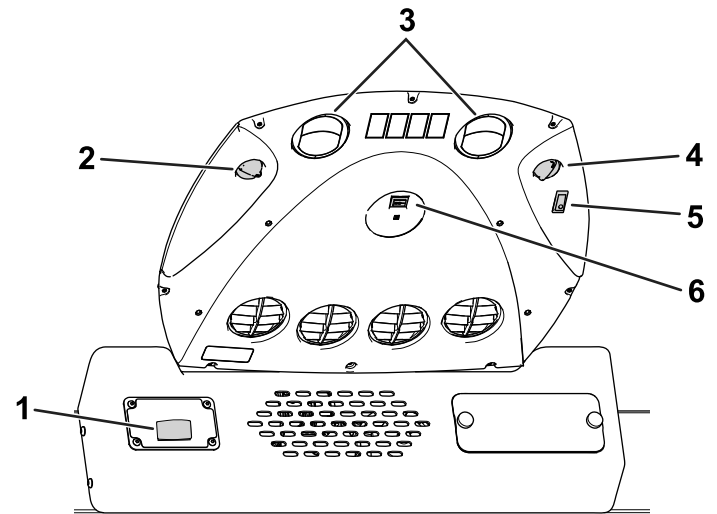

Ábra 29

- | | |
|--------------------------------------|--------------------------------|
| 1. Ablaktörlő-kapcsoló | 4. Világításkapcsoló |
| 2. Ventilátorszabályozó gomb | 5. Hőmérséklet-szabályozó gomb |
| 3. Visszakeringetés szellőzőnyílásai | 6. Légkondicionálás-kapcsoló |

Ablaktörlő-kapcsoló

Ezzel kapcsolhatja be és ki az ablaktörlőt (Ábra 29).

Ventilátorszabályozó gomb

A gombot elforgatva szabályozhatja a ventilátor fordulatszámát (Ábra 29).

Világításkapcsoló

Ezt megnyomva kapcsolhatja be és ki a belső világítást (Ábra 29).

Hőmérséklet-szabályozó gomb

A gombot elforgatva szabályozhatja a fülke belső hőmérsékletét (Ábra 29).

Légkondicionálás-kapcsoló

Ezzel kapcsolhatja be és ki a légkondicionáló rendszert (Ábra 29). A légkondicionálás a ventilátorszabályozó gomb segítségével szabályozható.

Nyissa ki a visszakeringetés szellőzőnyílásait (Ábra 29), ha be van kapcsolva a légkondicionálás.

Műszaki adatok

Megjegyzés: A műszaki adatok és a kialakítások külön értesítés nélkül változhatnak.

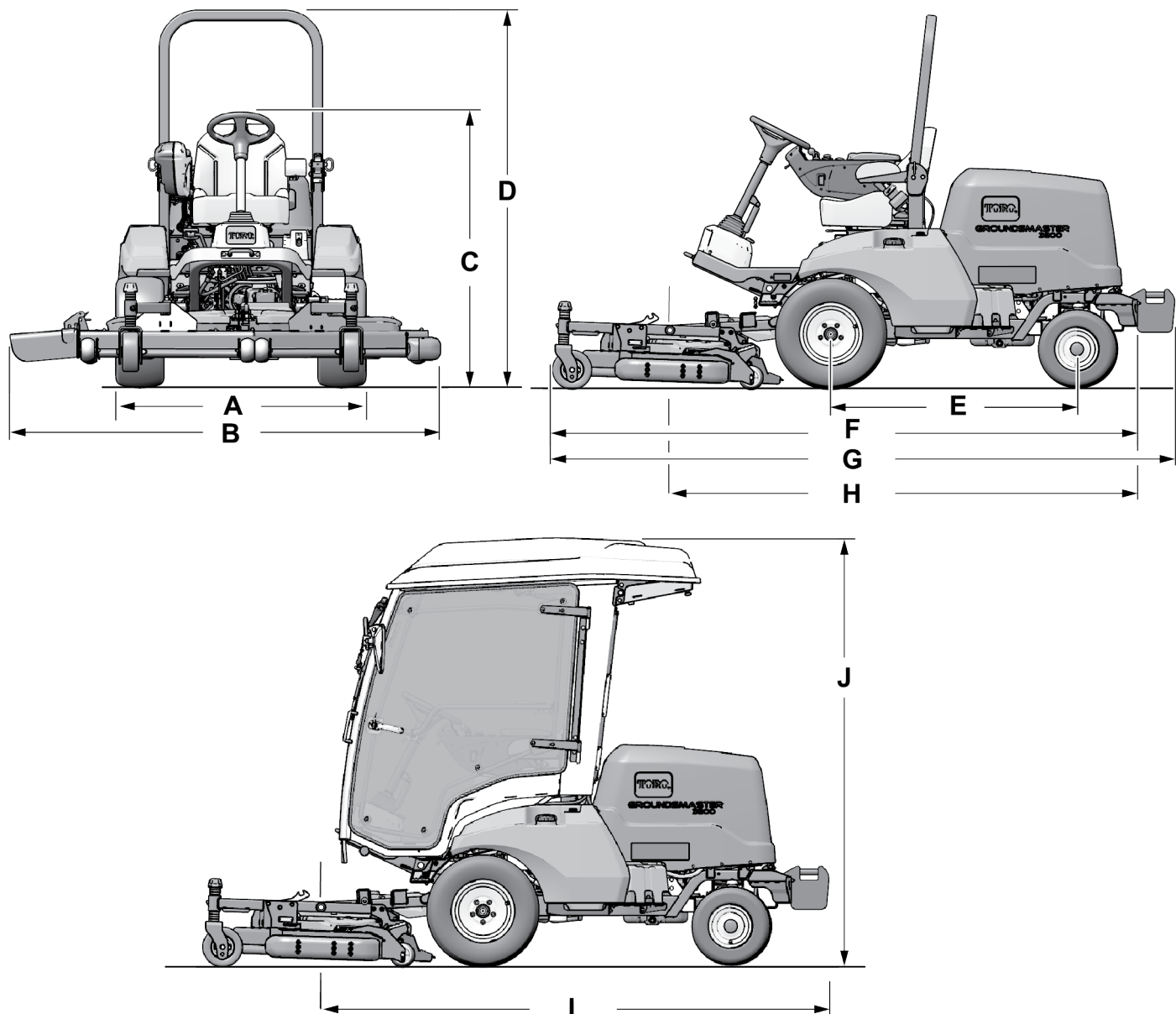

Ábra 30

g334796

Megnevezés		Ábra 30 hivatko- zás	Méreték és tömeg
Magasság felhajtott bukócsővel		D	200 cm
Magasság lehajtott bukócsővel		C	111 cm
Magasság fülkével(31909 típus)		J	226 cm
Teljes hossz (hátsó ellensúlyokkal)[31900, 31901 és 31909 típus]	Felszerelt munkaeszkővel	G	Maximum 332 cm
	Csak vontatóegység	I	Maximum 272 cm
Teljes hossz (hátsó ellensúlyok nélkül) [31907 típusjelű gép]	Felszerelt munkaeszkővel	F	Maximum 312 cm
	Csak vontatóegység	H	Maximum 253 cm
Teljes szélesség (felszerelt munkaeszkővel)		B	Lásd: Szélességi adatok (oldal 33) .
Tengelytáv		E	132 cm
Elsőkerék-nyomtáv	31900 és 31901 típus	A	132 cm
	31907 és 31909 típus		136 cm
Hátsókerék-nyomtáv	31900-as modell		122 cm
	31901, 31907 és 31909		128 cm
Hasmagasság	31900 és 31901 típus		20 cm
	31907 és 31909 típus		21 cm
Nettó tömeg	31900-as modell		794 kg
	31901-as modell		792 kg
	31907-as modell		836 kg
	31909-as modell		1106 kg

Szélességi adatok

Az alábbi táblázat a felszerelt nyíróegység szerinti szélességi méreteket tartalmazza:

Nyíróegység	Szélesség
31970-as modell	198 cm
31971-as modell	168 cm
31972-as modell	228 cm
31973-as modell	198 cm
31974-as modell	158 cm
31975-as modell	188 cm
02835 típus (szárazzó)	218 cm

Munkagépek és tartozékok

A géphez a Toro által jóváhagyott munkagépek és tartozékok széles választéka kapható, amelyek javítják és bővítik a gép képességeit. A jóváhagyott tartozékok és adapterek listájáért forduljon hivatalos márkaszervizhez, hivatalos Toro-forgalmazóhoz, vagy látogasson el a www.Toro.com webhelyre.

Az optimális teljesítmény érdekében csak eredeti Toro-pótalkatrészeket és -tartozékokat használjon. A más által gyártott pótalkatrészek és tartozékok használata veszélyes lehet, és emellett a jótállást is érvénytelenítheti.

Üzemeltetés

Működtetés előtt

Használat előtti munkavédelmi előírások

Általános munkavédelmi előírások

- Soha ne engedje, hogy gyermekek vagy oktatásban nem részesült személyek üzemeltessék vagy szervizeljék a gépet. A helyi szabályozások korlátozhatják a kezelő életkorát. Az összes kezelő és szerelő képzéséért a tulajdonos tartozik felelősséggel.
- Ismerkedjen meg a berendezés biztonságos üzemeltetésével, a kezelőszervekkel és a biztonsági jelzésekkel.
- Állítsa le a motort, vegye ki az indítókulcsot, és várja meg, amíg az összes mozgó alkatrész leáll, csak ezután hagyja el a kezelőülést. Hagyja lehűlni a gépet, mielőtt beállítási, szervizelési, tisztítási vagy tárolási munkába kezd rajta.
- Ismerje meg, hogyan kell gyorsan megállítani a gépet és leállítani a motorját.
- Ellenőrizze, hogy a kezelőijelenlét-kapcsolók, biztonsági kapcsolók és védőelemek fel vannak szerelve, és megfelelően működnek. Ne üzemeltesse a gépet, csak ha ezek megfelelően működnek.
- A fűnyírás megkezdése előtt mindig vizsgálja meg a gépet, hogy meggyőződjön a kések, a kések csavarjai és a nyíróegységek megfelelő üzemállapotáról. Mindig együtt, teljes készletben cserélje a kopott vagy sérült késeket és csavarokat, hogy megőrizze az egyensúlyt.
- Vizsgálja át a területet, ahol használni fogja a gépet, és távolítsa el minden objektumot, amelyet a gép esetleg kidobhat.

Az üzemanyaggal kapcsolatos óvintézkedések

- Az üzemanyag kezelése során járjon el különös körültekintéssel. Az üzemanyag rendkívül gyúlékony, és a gőzei robbanásveszélyesek.
- Oltson el minden cigarettát, szivart, pipát és egyéb gyújtóforrást.
- Csak jóváhagyott üzemanyagot használjon.
- Járó vagy meleg motornál ne vegye le a tanksapkát, és ne tankoljon.
- Ne zárt helyen tankoljon vagy ürítse le az üzemanyagot.

- Ne tárolja a gépet vagy az üzemanyagot olyan helyen, ahol nyílt láng, szikra vagy őrláng fordul elő, mint például vízmelegítőkön vagy más eszközökön.
- Ha kifolyt az üzemanyag, ne kísérelje meg a motor beindítását. Kerülje minden gyújtóforrás kialakulását, amíg az üzemanyag gőze el nem oszlott.

A gép napi ellenőrzése

A gép használata előtt ellenőrizze az alábbi rendszereket minden nap:

- **Légszűrő-visszajelző;** lásd [A légszűrő szervizelése \(oldal 54\)](#)
- **Motorolaj;** lásd [A motorolaj szintjének ellenőrzése \(oldal 52\)](#)
- **Hűtőrendszer;** lásd [A hűtőrendszer és a hűtőfolyadékszint ellenőrzése \(oldal 62\)](#)
- **Hűtőrács és hűtő;** lásd [A hűtőlamellák ellenőrzése \(oldal 63\)](#)
- **Hidraulikarendszer;** lásd [A hidraulikafolyadék szintjének ellenőrzése \(oldal 69\)](#)
- **TLT-tengely zsírzási pontjai;** lásd [A csapágyak és perselyek zsírzása \(oldal 50\)](#)

A gumiabroncsok nyomásának ellenőrzése

Szolgáltatásszünet: Minden egyes használat előtt, vagy naponta

- **Előírt gumiabroncsnyomás (kétkerék-meghajtású gépek):**
 - Első gumiabroncsok: 138 kPa
 - Hátsó gumiabroncsok: 193 kPa
- **Előírt gumiabroncsnyomás (négykerék-meghajtású gépek):** 138 kPa

⚠ VESZÉLY

Az alacsony abroncsnyomás csökkenti a gép lejtőstabilitását. Emiatt a gép felborulhat, ami súlyos, akár halálos sérüléssel is járhat.

Ne használja alacsony nyomáson a gumiabroncsokat.

Ellenőrizze a légnyomást az első és a hátsó gumiabroncsokban. Szükség szerint a levegőt kieresztve vagy belepumpálva állítsa be a gumiabroncsok nyomását az előírt értékre.

Fontos: Mindig gondoskodjon az előírt nyomásról az összes gumiabroncsban, hogy

biztosítható legyen a megfelelő vágásminőség és gépteljesítmény.

Ellenőrizze a légnyomást az összes gumibroncsban, mielőtt használni kezdené a gépet.

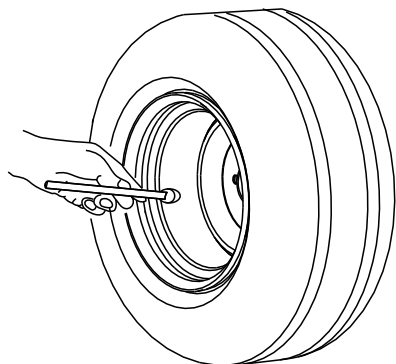

Ábra 31

Tankolás

Üzemanyaggal kapcsolatos előírások

Fontos: Csak ultraalacsony kéntartalmú dízelüzemanyagot használjon.

Az alábbi figyelmeztetések be nem tartása károsíthatja a motort.

- Ne használjon kerozint vagy benzint dízelüzemanyag helyett.
- Ne keverjen a dízelüzemanyagba kerozint vagy használt motorolajat.
- Ne tárolja az üzemanyagot horganyzott belső felületű tartályban.
- Ne használjon üzemanyag-adalékot.
- Csak tiszta, friss dízelüzemanyagot vagy biodízel üzemanyagot használjon.
- A frissesség biztosítása érdekében csak olyan mennyiségben vásároljon üzemanyagot, amennyit 180 napon belül felhasznál.

Gázolaj

Cetánszám: 40 vagy magasabb

Kéntartalom: alacsony kéntartalmú (<500 ppm) vagy ultraalacsony kéntartalmú (<15 ppm)

–7 °C hőmérséklet felett használjon nyári (No. 2-D), ez alatt téli (No. 1-D vagy No. 1-D/2-D keverék) üzemanyagot.

Megjegyzés: Alacsonyabb hőmérsékleten a téli üzemanyag használata alacsonyabb

lobbanáspontot és hideg áramlási jellemzőket biztosít, ami megkönnyíti az indítást, és csökkenti az üzemanyagszűrő eldugulásának kockázatát.

–7 °C hőmérséklet felett a nyári üzemanyag használata jóvoltából megnő az üzemanyag-szivattyú élettartama, és a motor teljesítménye is nagyobb lesz a téli üzemanyaggal való működtetéshez képest.

Biodízel üzemanyag

A gép legfeljebb B20 (20% biodízel üzemanyag, 80% gázolaj) biodízel üzemanyag-keverékkel is üzemeltethető.

Kéntartalom: ultraalacsony kéntartalmú (<15 ppm)

Biodízel-üzemanyaggal kapcsolatos előírások: ASTM D6751 vagy EN14214

Kevert üzemanyaggal kapcsolatos előírások: ASTM D975, EN590 vagy JIS K2204

Fontos: A gázolaj rész legyen ultra alacsony kéntartalmú.

Tegye meg a következő óvintézkedéseket:

- A biodízel-keverékek károsíthatják a fényezett felületeket.
- Hideg időben használjon B5 (5% biodízel-tartalom) vagy még kevesebb biodízelt tartalmazó keveréket.
- Figyelje az üzemanyaggal kapcsolatba kerülő szigeteléseket, tömlőket és tömítéseket; idővel ezek állaga romolhat.
- Biodízel keverékekre való átállást követően egy idő után előfordulhat az üzemanyagszűrő eldugulása.
- A biodízel üzemanyaggal kapcsolatos további tájékoztatásért forduljon a hivatalos Toro-forgalmazóhoz.

Tankolás

Az üzemanyagtartály befogadóképessége: 45 l

Megjegyzés: Lehetőség szerint minden használat után tankoljon tele; ezzel minimálisra csökkenthető az üzemanyagtartályban a páralecsapódás kialakulása.

1. Parkolja le a gépet sík talajon (Ábra 32), húzza be a rögzítőféket, állítsa le a motort, és vegye ki az indítókulcsot
2. Csavarja le a tanksapkát.
3. Töltsön az üzemanyagtartályba az előírt üzemanyagból, amíg az üzemanyag-szintjelző azt nem jelzi, hogy az üzemanyagtartály megtelt.
4. Csavarja rá a tanksapkát az üzemanyagtartályra.

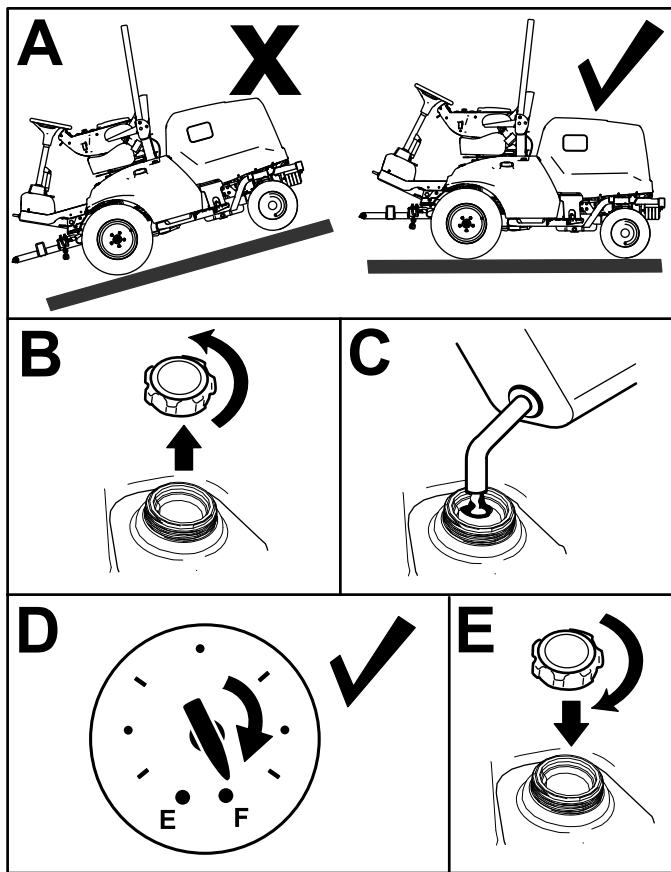

Ábra 32

g287495

A biztonsági reteszelő rendszer ellenőrzése

Szolgáltatásszünet: Minden egyes használat előtt, vagy naponta

A biztonsági reteszelőrendszer feladata meggátolni a motor indítózását vagy beindulását, ha a menetpedál nincs semleges helyzetben, a TLT-kapcsoló pedig nincs KIKAPCSOLT helyzetben. A motor emellett az alábbi esetekben leáll:

- A kezelő a TLT-kapcsoló BEKAPCSOLT helyzetében elhagyja a kezelőülést.
- A menetpedált lenyomják, miközben a kezelő nem ül a kezelőülésben.
- A menetpedált lenyomják, miközben a rögzítőfék be van húzva.

⚠ VIGYÁZAT

A biztonsági reteszelőkapcsolók lekötése vagy károsodása esetén a gép váratlanul működni kezdhet, amivel személyi sérülést okozhat.

- Ne bolygassa a reteszelőkapcsolókat.
- Ellenőrizze naponta a reteszelőkapcsolók működését, és cserélje ki a károsodott kapcsolókat, mielőtt működtetni kezdené a gépet.

1. Állítsa a TLT-kapcsolót KIKAPCSOLT helyzetbe, és lépjen le a menetpedálról.
2. Fordítsa a gyújtáskapcsolót INDÍTÓZÁS helyzetbe. Ha a motor beindult, folytassa a 3. lépéssel.

Megjegyzés: Ha a motor nem indul be, probléma lehet a biztonsági reteszelőrendszerrel.

3. Ha jár a motor, álljon fel az ülésből, és kapcsolja BE helyzetbe a TLT-kapcsolót. A motornak 2 másodpercen belül le kell állnia. Ha a motor leállt, folytassa a 4. lépéssel.

Fontos: Ha a motor nem állt le, probléma lehet a biztonsági reteszelőrendszerrel. Forduljon a hivatalos Toro-forgalmazóhoz.

4. Járó motor mellett és a TLT-kapcsoló KIKAPCSOLT helyzetében álljon fel az ülésből és nyomja le a menetpedált. A motornak 2 másodpercen belül le kell állnia. Ha a motor leállt, folytassa a 5. lépéssel.

Fontos: Ha a motor nem állt le, probléma lehet a biztonsági reteszelőrendszerrel. Forduljon a hivatalos Toro-forgalmazóhoz.

5. Húzza be a rögzítőféket. Járó motor mellett és a TLT-kapcsoló BEKAPCSOLT helyzetében nyomja le a menetpedált. A motornak 2 másodpercen belül le kell állnia. Ha a motor leállt, a kapcsoló megfelelően működik; a reteszelőrendszer készen áll a gép üzemeltetéséhez.

Fontos: Ha a motor nem állt le, probléma lehet a biztonsági reteszelőrendszerrel. Forduljon a hivatalos Toro-forgalmazóhoz.

A bukócső beállítása

⚠ FIGYELMEZTETÉS

A felborulás személyi sérülést vagy halált okozhat.

- A bukócső legyen mindig felhajtva, reteszelt helyzetben.
- A biztonsági öv használata.

▲ FIGYELMEZTETÉS

A bukócső lehajtott helyzetében nincs borulásvédelem.

- Ne üzemeltesse a gépet egyenetlen talajon vagy hegyoldalon a bukócső lehajtott helyzetében.
- Csak akkor hajtsa le a bukócsövet, ha ez elengedhetetlen.
- A bukócső lehajtott helyzetében ne használja a biztonsági övet.
- Vezessen lassan és óvatosan.
- Hajtsa fel a bukócsövet, mielőtt a gép így is elfér.
- Ügyeljen körültekintően arra, hogy ne ütközzön akadályba (pl. ágakba, ajtókeretbe, elektromos vezetékbe), ha elhalad valami alatt.

A bukócső lehajtása

Fontos: Csak akkor hajtsa le a bukócsövet, ha ez elengedhetetlen.

1. Parkolja le a gépet sík talajon, húzza be a rögzítőféket, engedje le a nyíróegységet, állítsa le a motort, és vegye ki az indítókulcsot.
2. Távolítsa el a rugós sasszegeket és a csapokat a bukócsőből (Ábra 33).
3. Hajtsa le a bukócsövet, és rögzítse ebben a helyzetben a csapokkal és rugós sasszegekkel (Ábra 33).

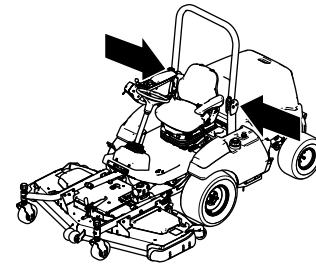

g257846

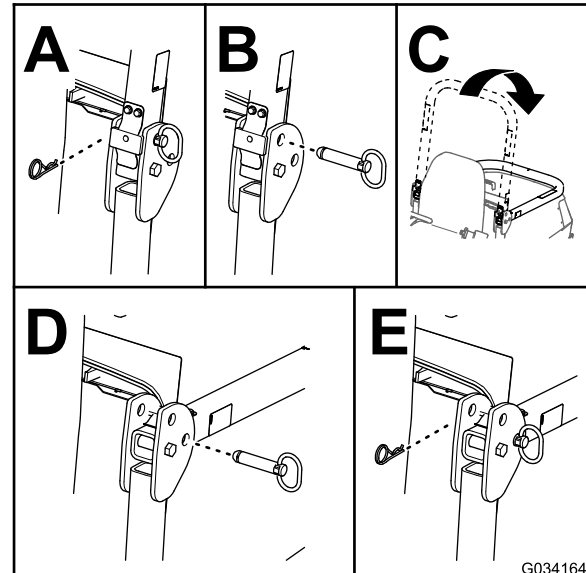

G034164

g034164

Ábra 33

A bukócső felhajtása

1. Parkolja le a gépet sík talajon, húzza be a rögzítőféket, engedje le a nyíróegységet, állítsa le a motort, és vegye ki az indítókulcsot.
2. Távolítsa el a rugós sasszegeket és a csapokat a bukócsőből (Ábra 34).
3. Hajtsa fel a bukócsövet, és rögzítse ebben a helyzetben a csapokkal és rugós sasszegekkel (Ábra 34).

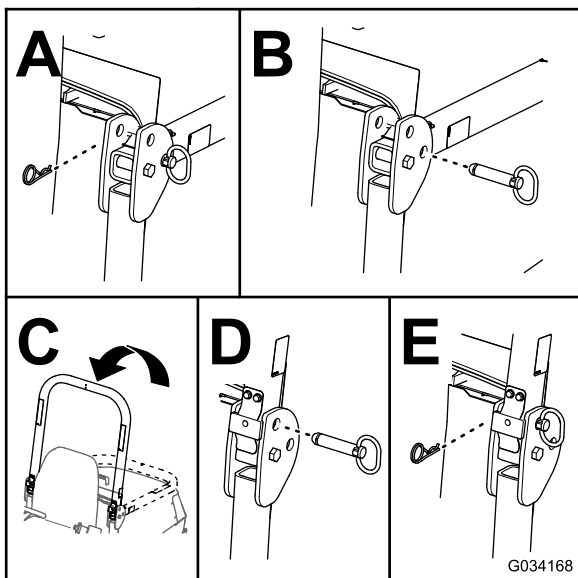

Ábra 34

g034168

A kijelzőn megjelenő információk magyarázata

A kijelzőn a géppel kapcsolatos információk jelennek meg, például az üzemállapot, valamint különféle diagnosztikai és egyéb információk. Van 2 fő információs (Ábra 35) és egy főmenü képernyő.

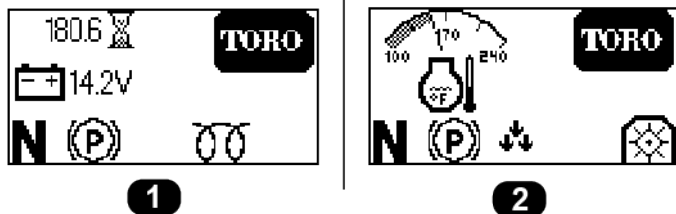

Ábra 35

g308751

1. Akkumulátor töltöttség és üzemóra-számláló képernyő
2. Motorhőmérséklet képernyő

A kijelzőgomb használata

A kijelzőgomb segítségével (Ábra 36) válthat a két fő információs képernyő között és érheti el a főmenüt.

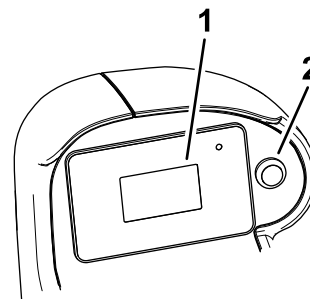

Ábra 36

g297898

1. Kijelző
2. Kijelzőgomb

- **A főmenü elérése:** nyomja meg hosszan a kijelzőgombot, amíg meg nem jelennek a menüelemek a képernyőn.
 - **Menüelem kiválasztása:** nyomja meg gyorsan kétszer a kijelzőgombot.
- Ugyanígy válthat beállítások között is (pl. az angolszász és a metrikus mértékegységek között a SETTINGS (Beállítások) képernyőn).
- **Visszatérés az előző képernyőre** (pl. a FŐMENÜ képernyőre a SETTINGS (Beállítások) képernyőről, vagy a fő információs képernyőre a FŐMENÜ képernyőről): nyomja meg hosszan a kijelzőgombot, amíg meg nem jelenik az előző képernyő.
 - **Görgetés a következő menüelemre:** nyomja meg röviden a kijelzőgombot.

A menüelemek ismertetése

Főmenü

Menüelem	Megnevezés
FAULTS (HIBÁK)	A gép mostanában előfordult hibáinak listáját tartalmazza. A Faults (Hibák) menüvel kapcsolatban további tájékoztatásért olvassa el a SZERVIZKÉZIKÖNYVET, vagy forduljon a hivatalos Toro-forgalmazóhoz.
SERVICE (SZERVIZ)	A géppel kapcsolatos olyan információkat közöl, mint például az üzemóraszám és a számlálók. Lásd a Service (Szerviz) (oldal 39) táblázatot.
DIAGNOSTICS (DIAGNOSZTIKA)	A gép különféle aktuális állapotait és adatait sorolja fel. Az információt hibakeresésre használhatja adott problémánál, mivel hamar megmutatja, hogy melyik gépvezérlés aktív, melyik nem, és szabályozási szinteket is közöl (pl. érzékelő értékek).



Főmenü (cont'd.)

SETTINGS (BEÁLLÍTÁSOK)	Az InfoCenter kijelző testreszabására és a konfigurációs változók módosítására szolgál. Lásd a Settings (Beállítások) (oldal 39) táblázatot.
ABOUT (NÉVJEGY)	A gép típusjelét, sorozatszámát és szoftververzióját jeleníti meg. Lásd a About (Névjegy) (oldal 39) táblázatot.

Service (Szerviz)

Menüelem	Megnevezés
HOURS	Azt a teljes óraszámot jeleníti meg, amikor bekapcsolt gyújtás mellett a motor és a TLT is működött.
COUNTS	A motor és a TLT indításainak száma.

Settings (Beállítások)

Menüelem	Megnevezés
UNITS (MÉRTÉKEGYSÉGEK)	A kijelző által használt mértékegységek beállítása. A választható beállítások az English (Angolszász) és a metric (Metrikus).
LANGUAGE (NYELV)	A kijelző által használt nyelv beállítása.
BACKLIGHT (HÁTTÉRVILÁGÍTÁS)	A kijelző fényerejének beállítása.
CONTRAST (KONTRASZT)	A kijelző kontrasztjának beállítása.
PROTECTED MENUS (VÉDETT MENÜK)	Lehetővé teszi egy a vállalat által megbízott személy számára a PIN-kóddal védett menük elérését (pl. hozzáférhet a lejtésérzékelő beállításához).
PROTECT SETTINGS (BEÁLLÍTÁSOK VÉDELME)	Ezt kikapcsolva a védett beállítások a PIN-kód nélkül is hozzáférhetővé válnak.
TURNAROUND (FORDULÁS) 	A fordulás üzemmód be- és kikapcsolása.
SLOPE SENSOR INSTALLED (LEJTÉSÉRZÉKELŐ FELSZERELVE) 	Azt mutatja meg, hogy van-e felszerelve lejtésérzékelő. A lejtésérzékelőt a gépről eltávolítva a menüelemet kikapcsolt helyzetbe kell állítani, hogy ne jelenjen meg a lejtésérzékelővel a kommunikációs hiba.

 Védett menükkel védve – csak PIN-kód megadása után érhető el

Diagnostics (Diagnosztika)

Menüelem	Megnevezés
VÁGÓASZTAL	Azt jelzi, hogy aktívak-e a nyíróegység bemenetei/kimenetei.
PTO	Azt jelzi, hogy aktív-e a TLT.
ENGINE	Azt jelzi, hogy aktívak-e a motor bemenetei/kimenetei.

About (Névjegy)

Menüelem	Megnevezés
TÍPUS	A gép típusjelét jeleníti meg.
SN	A gép sorozatszámát jeleníti meg.
S/W REV	A fő vezérlőegység szoftverének verziószámát jeleníti meg.



A kijelzőn megjelenő ikonok magyarázata

Az alábbi táblázat a kijelzőn megjelenő ikonok jelentését tartalmazza:

Kijelzőn megjelenő ikon

	Motorfordulatszám
	Motorhiba
	Üzemóra-számláló
	Izzítás aktív
	A kezelő üljön le az ülésbe
	Rögzítőfék behúzva
	Üres fokozat
	TLT bekapcsolva
	TLT kikapcsolva
	A nyíróegységek leengedését jelzi
	A nyíróegységek felemelését jelzi
PIN	PIN-kód

Kijelzőn megjelenő ikon (cont'd.)

	Akkumulátor
	Hűtőfolyadék-hőmérséklet

A védett menük elérése

Megjegyzés: A gép gyári alapértelmezett PIN-kódja 1234.

Ha megváltoztatta a PIN-kódot és elfelejtette, forduljon segítségért a hivatalos Toro-forgalmazóhoz.

1. Válassza ki a SETTINGS (Beállítások) lehetőséget.
2. Válassza ki a PROTECTED MENUS (Védett menük) lehetőséget.
3. A PIN-kód megadásához nyomkodja addig a kijelzőgombot, amíg meg nem jelenik a megfelelő számjegy, majd a gombot gyorsan kétszer megnyomva lépjen a következő számjegyre.
4. Miután bevitte mind a négy számjegyet, a PIN-kód megadásához nyomja meg röviden a kijelzőgombot.

Ha megfelelően adta meg a PIN-kódot, a PIN ikon látható lesz az összes menüképernyő jobb felső sarkában.

Működtetés közben

Munka közben betartandó munkavédelmi előírások

Általános munkavédelmi előírások

- A tulajdonos/üzemeltető megakadályozhatja a személyi sérüléssel vagy anyagi kárral járó baleseteket, és ő viseli értük a felelősséget.
- Viseljen megfelelő öltözéket, beleértve a védőszemüveget, a hosszú szárú nadrágot, a megfelelő, csúszásmentes lábbelit és a hallásvédelmi eszközt is. Hosszú haját kösse hátra, és ne viseljen laza ruházatot vagy ékszert.
- Ne üzemeltesse a gépet, ha fáradt, illetve alkohol vagy gyógyszer hatása alatt áll.
- A gép használatát teljes odafigyeléssel végezze. Ne végezzen olyan tevékenységet, amely elvonhatja a figyelmét, különben személyi sérülés vagy anyagi kár lehet a következmény.

- Mielőtt beindítaná a motort, gondoskodjon az összes meghajtó kezelőszerv semleges helyzetéről és a rögzítőfék behúzásáról, és tartózkodjon a kezelői helyen.
- Ne végezzen személyszállítást a gépen, és tartsa távol a bábázkodókat és gyerekeket a működtetési területtől.
- A gépet csak jó láthatóság esetén működtesse, hogy elkerülhesse a gödröket vagy rejtett veszélyeket.
- Kerülje a fűnyírást nedves fűvön. A gyengébb tapadás miatt a gép megcsúszhat.
- Tartsa távol kezét és lábát a forgó alkatrészekről. Ne tartózkodjon a kimeneti nyílás előtt.
- Tolatás előtt nézzen hátra és lefelé, hogy szabad-e az út.
- Ügyeljen, amikor be nem látható kanyarokhoz, cserjékhez, fákhoz vagy más olyan tárgyakhoz közelít, melyek akadályozhatják a látást.
- Állítsa le a késeket, ha nem végez fűnyírást.
- Állítsa meg a gépet, vegye ki a kulcsot és várja meg, amíg minden mozgó alkatrész megáll, csak ezután ellenőrizze a munkaeszközt, amennyiben az nekiütközött valaminek, vagy a gép rendellenes rezgését észleli. Végezzen el minden szükséges javítást, mielőtt folytatná a munkát.
- Lassítson, és járjon el figyelmesen, amikor kanyarodik, illetve utakat vagy járdákat keresztesz a géppel. Mindig adja meg az elsőbbséget.
- Kapcsolja ki a nyíróegységek meghajtását, állítsa le a motort, vegye ki a kulcsot és várja meg, amíg minden mozgó alkatrész megáll, mielőtt a vágásmagasság beállításába kezd (kivéve, ha a kezelőállásból el tudja ezt végezni).
- A motort csak jól szellőző helyen járassa. A kipufogógázok szén-monoxidot tartalmaznak, amely belélegezve halált okoz.
- Soha ne hagyjon járó gépet felügyelet nélkül.
- A kezelőállás elhagyása előtt végezze el az alábbiakat:
 - Parkolja le a gépet sík talajon.
 - Kapcsolja ki a mellékhajtást, és engedje le a tartozékokat.
 - Húzza be a rögzítőféket.
 - Állítsa le a motort, és vegye ki az indítókulcsot.
 - Várja meg, amíg minden mozgó alkatrész megáll.
- Csak megfelelő fényviszonyok mellett használja a gépet. Ne használja a gépet, ha villámcsapás lehetősége áll fenn.

- Ne használja a gépet vontató járműként.
- Csak a Toro által jóváhagyott tartozékokat, kiegészítőket és pótalkatrészeket használja.

A fülke borulásvédelmi rendszerével (ROPS) kapcsolatos óvintézkedések

- A borulásvédelmi rendszer (ROPS) egy integrált és hatékony biztonsági berendezés.
- Ne távolítsa el a borulásvédelmi rendszer egyetlen elemét se a gépről.
- Ellenőrizze, hogy a biztonsági öv a géphez legyen rögzítve.
- Húzza át az ölén a biztonsági övet, és csatolja be az ülés túlsó oldalán található csatba.
- A kicsatolásához fogja meg a biztonsági övet, a csat gombját megnyomva oldja ki, majd vezesse vissza az övet az automatikus visszacsévéző nyílásáig. Győződjön meg arról, hogy vész helyzetben gyorsan ki tudja csatolni az övet.
- Ügyeljen a magasban található akadályokra és arra, hogy ne ütközzön nekik.
- Tartsa a borulásvédelmi rendszert biztonságos üzemi állapotban – rendszeres időközönként alaposan ellenőrizze az épségét és a csavarok meghúzott állapotát.
- A borulásvédelmi rendszer sérült elemeit cserélje le. Ne végezzen rajtuk javítást vagy átalakítást.

A borulásvédelmi rendszer által kínált még nagyobb biztonság fülkével vagy rögzített bukócsővel rendelkező gépek esetében

- A Toro által felszerelt fülke egyben bukócső is.
- Viselje mindig a biztonsági övet.

A borulásvédelmi rendszer által kínált még nagyobb biztonság a lehajtható bukócsővel rendelkező gépek esetében

- Tartsa a lehajtható bukócsövet felhajtott és rögzített helyzetben, és használja a biztonsági övet, amikor a gépet felhajtott bukócsővel működteti.
- A bukócsövet csak indokolt helyzetben és csak átmenetileg hajtsa le. A bukócső lehajtott helyzetében ne használja a biztonsági övet.

- Ne feledje, hogy a bukócső lehajtott helyzetében nincs borulásvédelem.
- Ellenőrizze a területet, ahol fűnyírásra készül, soha ne hajtsa le a bukócsövet olyan területeken, ahol lejtő, suvadás vagy víz található.

A lejtőkkel kapcsolatos munkavédelmi előírások

- A lejtők jelentős szerepet játszanak a megcsúszásos és borulásos balesetekben, amelyek súlyos sérülésekhez vagy halálhoz vezethetnek. A lejtőn történő biztonságos munkavégzésért Ön a felelős. A gép üzemeltetése bármilyen lejtőn különös óvatosságot igényel.
- Értékelje ki a helyszínt, ideértve a helyszín bejárását is, hogy meghatározza, biztonságos-e a gépet az adott lejtőn használni. A felmérés során használja mindig a józan eszét és ítélőképességét.
- Olvassa el a gép lejtős területen történő üzemeltetésére vonatkozó alábbi utasításokat, hogy eldönthesse, használható-e a gép az adott körülmények között az adott napon és az adott helyen. A terep változásával megváltozhatnak a gép lejtőn való üzemeltetésének körülményei is.
- Kerülje a lejtőn való elindulást, megállást és kanyarodást. Ne változtasson hirtelen se sebességet, se haladási irányt. Lassan és fokozatosan kanyarodjon.
- Ne használja a gépet, ha a tapadása, a kormányzása vagy a stabilitása kérdéses lehet.
- Távolítsa el vagy jelölje meg az akadályokat, például árkot, lyukakat, keréknyomokat, kiemelkedéseket, köveket és egyéb rejtett veszélyeket. A magas fű akadályokat rejthet. Egyetlen terepen a gép felborulhat.
- Ne felejtse el, hogy nedves fűben, lejtőn keresztirányban vagy lefelé haladva a gép elveszítheti a tapadását. Ha a hajtó kerekek elveszítik a tapadásukat, a gép megcsúszhat, és megszűnhet a fékhatás és a kormányozhatóság.
- Nagyon óvatosan dolgozzon a géppel szakadék, árok, töltés, veszélyes vizek és más veszélyek közelében. A gép hirtelen felborulhat, ha egyik kereke alól eltűnik a talaj. Tartson biztonságos távot a gép és bármilyen veszélyes hely között.
- Mérje fel a veszélyt az emelkedő aljánál. Veszély esetén a lejtőn gyalogirányítású géppel végezze a fűnyírást.
- Lejtőn való munkavégzéskor tartsa a nyíróegysége(ke)t lehetőség szerint a talajra leengedett helyzetben. Lejtőn a nyíróegység(ek) felemelt helyzetében a gép instabillá válhat.
- A fűgyújtó rendszereket és egyéb tartozékokat használja fokozott körültekintéssel. Ezek

ronthatják a gép stabilitását és az irányítás elvesztését okozhatják.

A motor beindítása

1. **31900 és 31901 típus:** az üzemanyagszelep legyen BE helyzetben; lásd [Ábra 59, Az üzemanyagszűrő szervizelése \(oldal 56\)](#).
2. Üljön a kezelőülésbe, és kösse be a biztonsági övet.
3. Ellenőrizze, hogy a rögzítőfék be van húzva, a TLT pedig kikapcsolt helyzetben van.
4. Fordítsa a kulcsos kapcsolót BE helyzetbe a motor előmelegítéséhez.
5. Nyomja meg 10 másodpercig az izzítás gombot.
6. Az izzítás után fordítsa a gyújtáskapcsolót INDÍTÁS helyzetbe, indítózzon legfeljebb 15 másodpercig, majd engedje vissza a kulcsot BE helyzetbe.

Megjegyzés: Ha további izzítás szükséges, fordítsa a kulcsot Ki, majd vissza BE/IZZÍTÁS helyzetbe. Ismételje meg az eljárást, ha szükséges.

7. Állítsa a gázkart alapjárat fordulatszámra vagy adjon némi gázt, és járassa a motort, amíg az be nem melegszik.

A TLT-funkció visszaállítása

Megjegyzés: Ha a TLT-kapcsoló BEKAPCSOLT helyzetében hagyja el a kezelőülést, a gép automatikusan leállítja a motort.

A TLT-funkció visszaállításához végezze el a következőket:

1. Nyomja le a TLT-kapcsoló gombját.
2. Indítsa be a motort; lásd [A motor beindítása \(oldal 42\)](#).
3. Húzza fel a TLT-kapcsoló gombját.

A fordulás üzemmód ismertetése

Mindig kapcsolja be a fordulás üzemmódot, amikor a szárazúzó fűnyírót (02835) használja.

Fordulás üzemmódban gyorsan a gyeplé fölé emelheti a szárazúzó fűnyírót, amikor gyors fordulást végez a fűnyírás menetének végén vagy akadályok körül navigál.

Amikor a szárazúzó fűnyíró le van engedve ÜZEMI helyzetbe, a munkaeszköz-emelő kapcsolót gyors fordulónál röviden előretolva, majd visszaengedve

kissé felemelkedik a szárazúzó. Ha befejezte a fordulást, nyomja meg az emelő kapcsolót, hogy a szárazúzó visszaereszkedjen a talajra és folytathassa vele a fűnyírást.

A motor leállítása

1. A gázkar segítségével állítsa alacsonyra a motor fordulatszámát.
2. Állítsa a TLT-kapcsolót KIKAPCSOLT helyzetbe.
3. Fordítsa a gyújtáskapcsolót Ki helyzetbe, és vegye ki a kulcsot.

Működtetés után

A használatot követően betartandó munkavédelmi előírások

Általános munkavédelmi előírások

- Állítsa le a motort, vegye ki az indítókulcsot, és várja meg, amíg az összes mozgó alkatrész leáll, csak ezután hagyja el a kezelőülést. Hagyja lehűlni a gépet, mielőtt beállítási, szervizelési, tisztítási vagy tárolási munkába kezd rajta.
- Tisztítsa le a fűvet és törmelék a nyíróegységekről, valamint a tűzveszély megelőzése érdekében a hangtompítókról és a motortérből. Takarítsa fel a kiömlött olajat vagy üzemanyagot.
- Ha a nyíróegységek szállítási helyzetben vannak, használja a mechanikus zárat (ha van), mielőtt a gépet őrízetlenül hagyná.
- Bármely zárt térben való tárolás előtt hagyja a motort lehűlni.
- Vegye ki a kulcsot és zárja el az üzemanyagcsapot (ha van), mielőtt a gép tárolásába vagy szállításába kezd.
- Soha ne tárolja a gépet vagy az üzemanyagtartályt olyan helyen, ahol nyílt láng, szikra vagy őr láng fordul elő, mint például vízmelegítőkön vagy más eszközökön.
- Végezze el a biztonsági öv(ek) karbantartását és tisztítását szükség szerint

A nyíróegység szervizelése

A nyíróegységet VONULÁSI helyzetből ([Ábra 37, A](#)) SZERVIZELÉSI helyzetbe ([Ábra 37, B](#)) fordíthatja. A SZERVIZELÉSI helyzet a nyíróegység késeinek karbantartására és a nyíróegység aljának a

tisztítására használható; lásd a nyíróegység *kezelői kézikönyvét*.

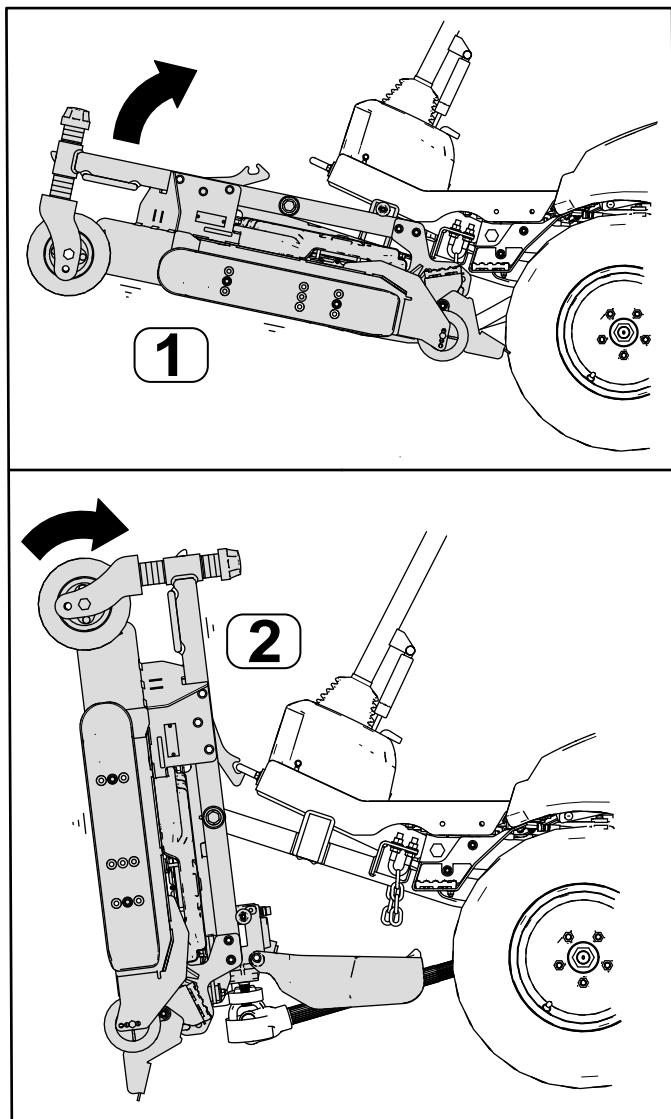

Ábra 37

g258473

1. VONULÁSI helyzet 2. SZERVIZELÉSI helyzet

A nyíróegység elfordítása SZERVIZELÉSI helyzetbe

Fordítsa el ezzel az eljárással a nyíróegységet VONULÁSI helyzetből SZERVIZELÉSI helyzetbe.

▲ FIGYELMEZTETÉS

Ha a kulcsot a gyújtáskapcsolóban hagyja, véletlenül beindíthatják a motort, és a közelben állók súlyos sérülését okozhatják.

Vegye ki az indítókulcsot, ne indítsa be a motort, amíg a nyíróegység SZERVIZELÉSI helyzetben van.

1. Parkolja le a gépet sík talajon.
2. Az emelőkapcsolót megnyomva emelje fel le a nyíróegységet VONULÁSI helyzetbe.
3. Húzza be a rögzítőféket, állítsa le a motort, és vegye ki az indítókulcsot.
4. Vegye ki a csapot a vágásmagasság-lemezekből (Ábra 38).

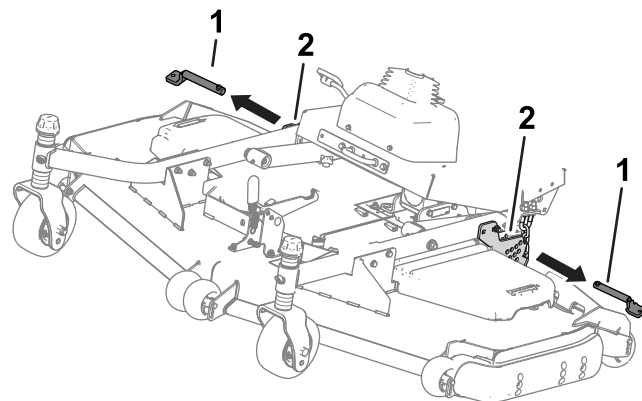

Ábra 38

g258474

1. Vágásmagasságcsapok 2. Vágásmagasság-lemezek

5. Fordítsa el úgy a nyíróegységet (Ábra 39), hogy a retesz beakadjon a rögzítőkonzolba (Ábra 40).

▲ FIGYELMEZTETÉS

A nyíróegység nehéz.

A nyíróegység felhajtását ne egyedül végezze.

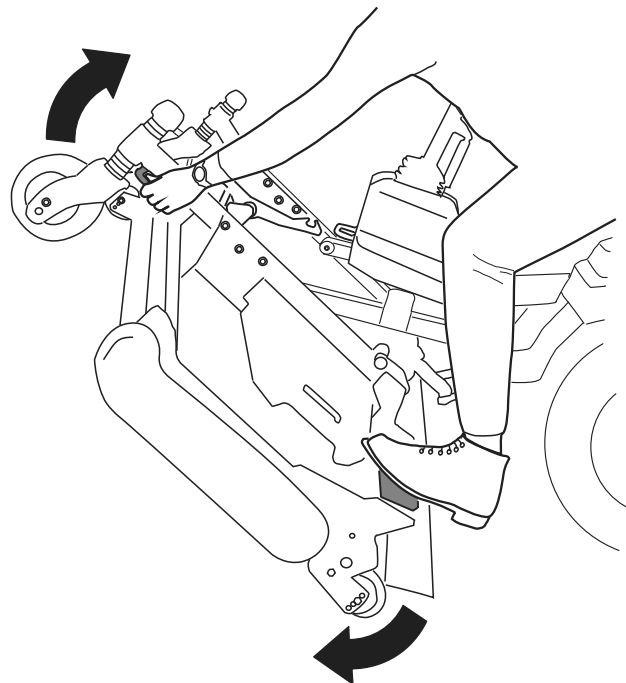

Ábra 39

g298275

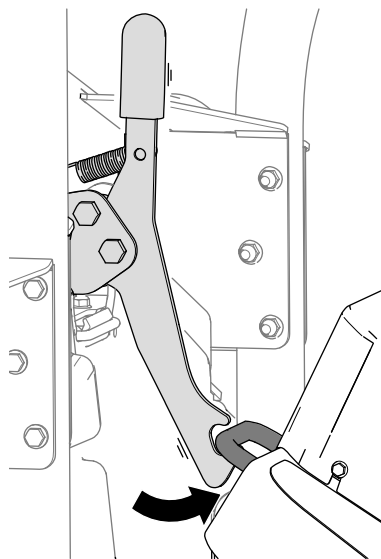

Ábra 40

g298276

A nyíróegység elfordítása VONULÁSI helyzetbe

Fordítsa el ezzel az eljárással a nyíróegységet SZERVIZELÉSI helyzetből VONULÁSI helyzetbe.

1. Oldja ki a nyíróegység reteszét a rögzítőkonzolból (Ábra 41) a nyíróegységet kissé előre fordítva (Ábra 39), majd a retesz karját meghúzva.

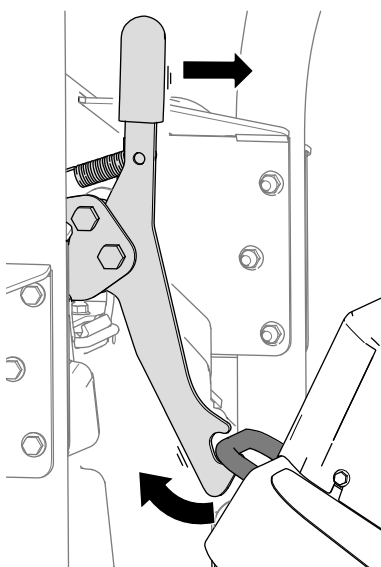

Ábra 41

g298277

2. Hajtsa le lassan a nyíróegységet, amíg a csap az emelőkar lemezéhez nem ér (Ábra 42, A).

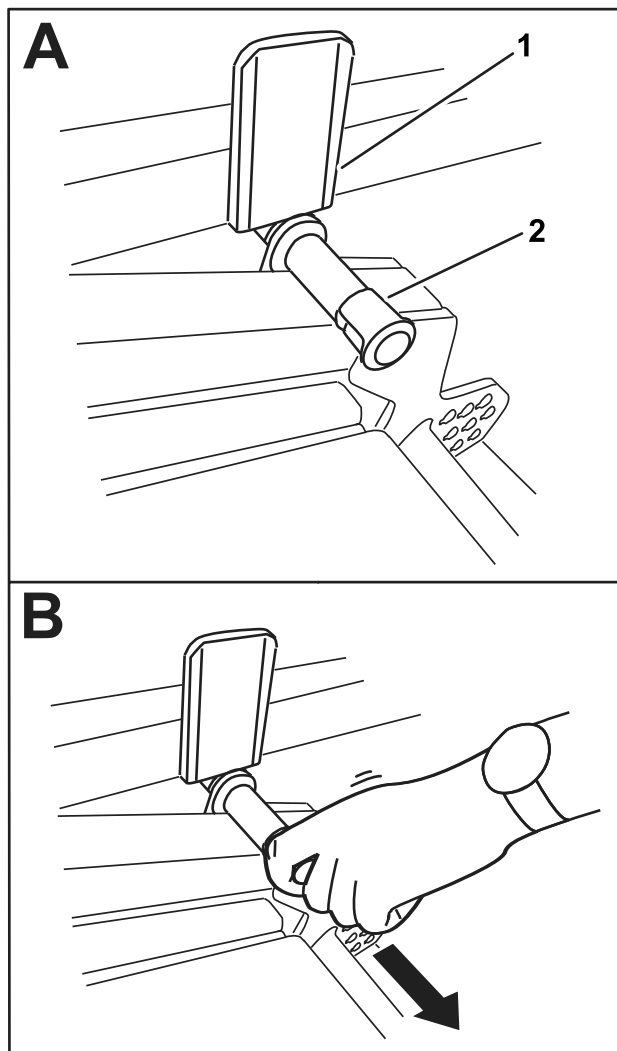

Ábra 42

g298288

1. Emelőkar lemeze
2. Csap
3. A lábával nyomja le a nyíróegységet, majd húzza ki a csapot (Ábra 42, B), hogy a nyíróegység VONULÁSI helyzetbe kerüljön.
4. Dugja be a vágásmagasságcsapokat a vágásmagasság-lemezekbe és a láncokba.

A gép vontatása

Ha vontatni vagy tolni kell a gépet, állítsa át a vontatószivattyút a hidraulikafolyadék megkerüléséhez. **A gépet csak 4,8 km/h alatti sebességgel és csak nagyon rövid úton szabad mozgatni.**

Fontos: A vontatási korlátozások meghaladása esetén a hidraulikaszivattyú súlyosan sérülhet. Ha a gépet nagyobb távolságra kell elvinni, utánfutón szállítsa.

1. A megkerülőszelephez a gép alja felől lehet hozzáférni.

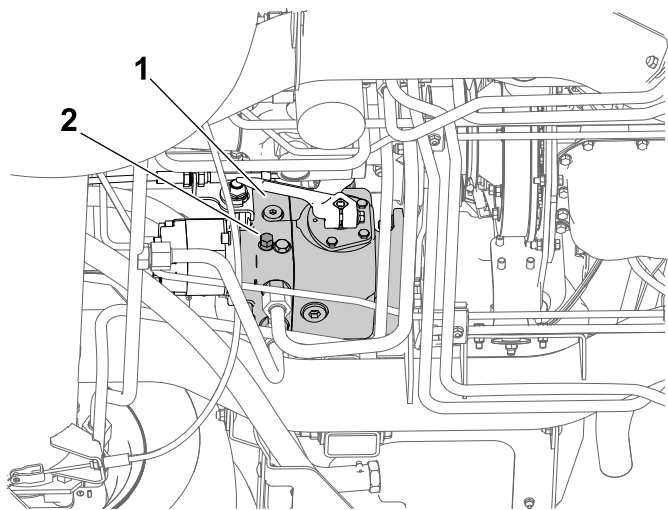

g297087

Ábra 43

1. Vontatószivattyú 2. Megkerülőszelep

-
2. Lazítsa meg 18 mm-es csillagkulccsal a megkerülőszelepet, és nyissa meg maximum 3 fordulattal.

Fontos: Ne indítsa be vagy járassa a motort, amíg a szelep megkerülési helyzetben van.

3. A vontatás után és a motor beindítása előtt húzza meg a megkerülőszelepet 20 Nm nyomatékkal.

A gép szállítása

- Óvatosan járjon el a gép utánfutóra vagy teherjároműre történő felrakásakor, vagy levételekor.
- A gép utánfutóra vagy teherjároműre történő felrakásakor használjon teljes szélességű rámpákat.
- Kösse le a gépet biztonságosan.
- A gép eltárolása vagy szállítása előtt vegye ki az indítókulcsot.

Karbantartás

Megjegyzés: A gép jobb és bal oldalát normál üzemeltetési helyzetben határozza meg.

Megjegyzés: Az elektromos vagy hidraulikus bekötési rajz ingyenes példánya letölthető a www.Toro.com weboldalról, miután megkereste a honlap Manuals (Kézikönyvek) hivatkozásán keresztül az adott gépet.

Biztonsági tudnivalók karbantartáskor

- A kezelőállás elhagyása előtt végezze el az alábbiakat:
 - Parkolja le a gépet sík talajon.
 - Kapcsolja ki a mellékajtást, és engedje le a tartozékokat.
 - Húzza be a rögzítőféket.
 - Állítsa le a motort, és vegye ki az indítókulcsot.
 - Várja meg, amíg minden mozgó alkatrész megáll.

- Ha a kulcsot a gyújtáskapcsolóban hagyja, mások véletlenül beindíthatják a motort, és a közelben állók súlyos sérülését okozhatják. Karbantartási munkák előtt vegye ki a kulcsot a gyújtáskapcsolóból.
- A karbantartás megkezdése előtt hagyja a gép elemeit lehűlni.
- Ha a nyíróegységek szállítási helyzetben vannak, használja a mechanikus zárat (ha van), mielőtt a gépet őrizetlenül hagyja.
- Ha lehet, járó motorú gépen ne végezzen karbantartást. Maradjon távol a mozgó alkatrészekről.
- Bakolja alá a gépet, ha alatta végez munkát.
- Az energiát tároló alkatrészekből óvatosan engedje ki a nyomást.
- A gép minden alkatrészét tartsa megfelelő üzemi állapotban. Az összes csavar legyen meghúzva, különösen a késeket rögzítő csavarok.
- Cseréljen ki minden kopott vagy sérült címkét.
- A biztonság és az optimális teljesítmény érdekében csak eredeti Toro-pótalkatrészeket használjon. A más által gyártott pótalkatrészek használata veszélyes lehet, és emellett a jótállást is érvényteleníti.

Ajánlott karbantartási ütemterv(ek)

Karbantartási időköz	Karbantartási intézkedés
Az első óra után	<ul style="list-style-type: none">• Húzza meg a kerékanyákat.
Az első 10 óra után	<ul style="list-style-type: none">• Húzza meg a kerékanyákat.• Ellenőrizze a generátorékszíj feszességét.
Az első 50 óra után	<ul style="list-style-type: none">• Ellenőrizze a generátorékszíj feszességét.
Az első 1000 óra után	<ul style="list-style-type: none">• Cserélje le a hidraulikafolyadékot és -szűrőt.
Minden egyes használat előtt, vagy naponta	<ul style="list-style-type: none">• Ellenőrizze a légnyomást a gumibroncsokban.• A biztonsági reteszelő rendszer ellenőrzése.• Zsírozza meg a TLT hajtótengelyét (a kardánkeresztet és a csúszóhüvely bordáit).• Ellenőrizze a motorolaj szintjét.• Ellenőrizze a légszűrő-eltömődés kijelzőjét, és cserélje ki szükség szerint a légszűrőbetéteket.• Ellenőrizze a hűtőrendszert és a hűtőfolyadék szintjét.• Távolítsa el a hulladékot a motortérből, az olajhűtőről, az üzemenyaghűtőről és a hűtőről (végezze gyakrabban a tisztításukat, ha nagyon poros, koszos környezetben dolgozik a géppel).• Ellenőrizze a hidraulikafolyadék szintjét.
Minden 50 órában	<ul style="list-style-type: none">• Zsírozza meg a csapágyakat és perselyeket.• Ürítse le a vizet és más szennyeződések a vízleválasztóból.• Ellenőrizze az akkumulátorkábel-csatlakozásokat.• Ellenőrizze az akkumulátor állapotát; tisztítsa meg az akkumulátort szükség szerint.• Ellenőrizze az akkumulátor elektrolitszintjét üzem közben (adott esetben).• Ellenőrizze a hűtőrácsot.• Ellenőrizze és tisztítsa meg a hűtőlamellákat.

Karbantartási időköz	Karbantartási intézkedés
Minden 100 órában	<ul style="list-style-type: none"> Ellenőrizze a generátorékszíj állapotát és feszességét. Ellenőrizze a hajtásékszíj állapotát.
Minden 200 órában	<ul style="list-style-type: none"> Húzza meg a kerékanyákat. Vizsgálja meg a hűtőrendszer tömlőit. Állítsa be a TLT tengelykapcsoló-hézagát.
Minden 250 órában	<ul style="list-style-type: none"> Cserélje le a motorolajat és az olajsűrőt, ha a gépet koszos vagy poros körülmények között használja [csak a 31900 és a 31901 típusjelű gépnél]. Cserélje ki a légsűrőbetétet. Ellenőrizze és tisztítsa meg a hűtőlamellákat (poros, koszos környezetben végezze a tisztítást gyakrabban).
Minden 400 órában	<ul style="list-style-type: none"> Cserélje le a vízleválasztót. Cserélje ki az üzemanyagszűrőt. Vizsgálja meg az üzemanyag-vezetékeket és a csatlakozásokat. Ellenőrizze és szükség esetén állítsa be a rögzítőféket. Tisztítsa meg a fülke légsűrőit; cserélje ki őket, ha elszakadtak vagy túlságosan szennyezettek.
Minden 500 órában	<ul style="list-style-type: none"> Cserélje le a motorolajat és az olajsűrőt.
Minden 800 órában	<ul style="list-style-type: none"> Cserélje le a hidraulikaszűrőt (ha nem a javasolt hidraulikafolyadékot használja vagy valaha is alternatív folyadékot töltött a tartályba). Cserélje le a hidraulikafolyadékot (ha nem a javasolt hidraulikafolyadékot használja vagy valaha is alternatív folyadékot töltött a tartályba).
Minden 1000 órában	<ul style="list-style-type: none"> Cserélje le a hidraulikaszűrőt (ha a javasolt hidraulikafolyadékot használja).
Minden 1500 órában	<ul style="list-style-type: none"> A hűtőfolyadék cseréje
Minden 2000 órában	<ul style="list-style-type: none"> Cserélje le a hidraulikafolyadékot (ha a javasolt hidraulikafolyadékot használja).
Havonta	<ul style="list-style-type: none"> Ellenőrizze az akkumulátor elektrolitszintjét, amikor a gép tárolásban van (adott esetben).
Évente	<ul style="list-style-type: none"> Ürítse le és tisztítsa ki az üzemanyagtartályt
Minden 2 évben	<ul style="list-style-type: none"> Cseréljen ki minden mozgó tömlőt.

Fontos: A további karbantartási eljárásokra vonatkozóan lásd a motor kezelői kézikönyvét.

Napi karbantartási ellenőrzőlista

Rendszeres használatához másolja le az oldalt.

A karbantartás során ellenőrzendő elem	Hét:						
	H.	K.	Sze.	Cs.	P.	Szo.	V.
Ellenőrizze a biztonsági reteszelő berendezéseket.							
A bukócső teljesen felhajtott és reteszelt helyzetének ellenőrzése.							
Ellenőrizze a rögzítőfék működését.							
Ellenőrizze az üzemanyagszintet.							
Ellenőrizze a motorolaj szintjét.							
A hűtőfolyadék szintjének ellenőrzése.							

A karbantartás során ellenőrzendő elem	Hét:						
	H.	K.	Sze.	Cs.	P.	Szo.	V.
A vízleválasztó leürítése.							
A légszűrő visszajelző ellenőrzése. ³							
A hűtő és a hűtőrács ellenőrzése törmelék szempontjából.							
Szokatlan motorzajok ellenőrzése. ¹							
Szokatlan üzemi zajok ellenőrzése.							
Ellenőrizze a hidraulikatöm-lők épségét.							
Ellenőrizze a folyadékszivár-gást.							
Ellenőrizze a gumibroncsok nyomását.							
Ellenőrizze a műszerek működését.							
Kenje meg az összes zsírzószemet. ²							
Sérült fényezés javítása javítófestékkel.							
A biztonsági öv ellenőrzése.							
¹ Ellenőrizze az izzítógyertyát és a befecskendező fűvókákat, ha a motor nehezen indul, erősen füstöl vagy egyenetlenül jár ² Lemosás után mindig azonnal, az előírt időköztől függetlenül ³ Nem világít-e pirosan a visszajelző							

A problémás területekkel kapcsolatos megjegyzések		
Az ellenőrzést végezte:		
Tétel	Dátum	Információk

Karbantartás előtti intézkedések

A gép megemelése

▲ VESZÉLY

A mechanikus vagy hidraulikus emelők nem feltétlenül bírják el a gépet, így súlyos sérülést okozhatnak.

- Használjon emelőállványt a felemelt gép alátámasztására.
- Csak mechanikus vagy hidraulikus emelőt használjon a gép emelésére.

A gép elejének megemelése

Fontos: Ügyeljen arra, hogy ne kerüljön kábel vagy hidraulikarendszer-alkatrész az emelő és a gépváz közé.

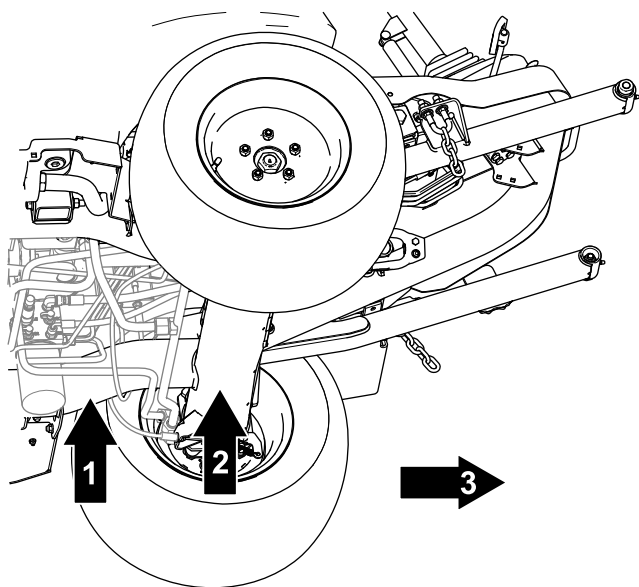

Ábra 44

g299729

1. Első emelési pont – vázcső
2. Első alátámasztási pont – első tengelycső
3. A gép eleje

1. Ékelje ki a két hátsó kereket, hogy meggátolja a gép elmozdulását.
2. Helyezze az emelőt biztonságosan a megfelelő emelési pont alá.
3. A gép elejének megemelése után tegyen megfelelő emelőállványt a gépváz alá a gép alátámasztásához.

A gép hátuljának megemelése

Fontos: Ügyeljen arra, hogy ne kerüljön kábel vagy hidraulikarendszer-alkatrész az emelő és a gépváz közé.

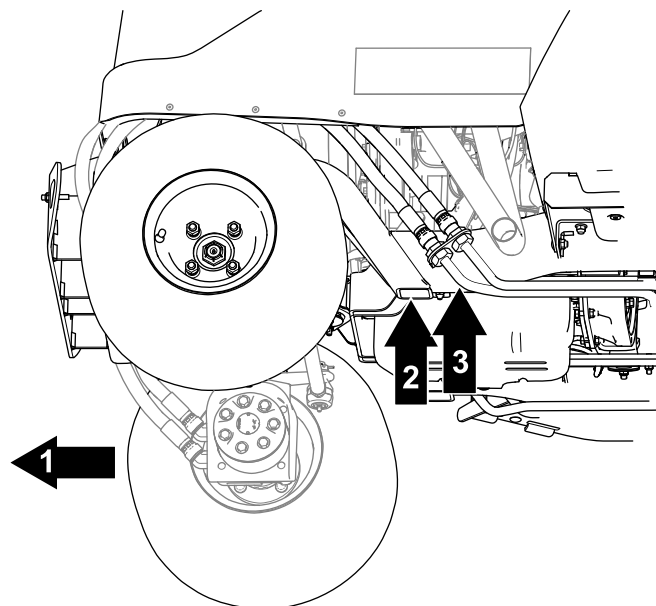

g299730

Ábra 45

1. A gép hátulja
2. Hátsó emelési pont – vázcső
3. Hátsó alátámasztási pont – vázcső

1. Ékelje ki a két első kereket, hogy meggátolja a gép elmozdulását.
2. Helyezze az emelőt biztonságosan a megfelelő emelési pont alá.

Fontos: Négykerék-meghajtású gépeknél hidraulikavezetékek futnak a váz közelében. Helyezze el úgy az emelőt, hogy a gép megemelése során a hidraulikavezetékek ne károsodhassanak.

3. A gép elejének megemelése után tegyen megfelelő emelőállványt a gépváz alá a gép alátámasztásához.

A motorháztető felnyitása

1. Oldja ki a pántokat a gép két oldalán (Ábra 46).

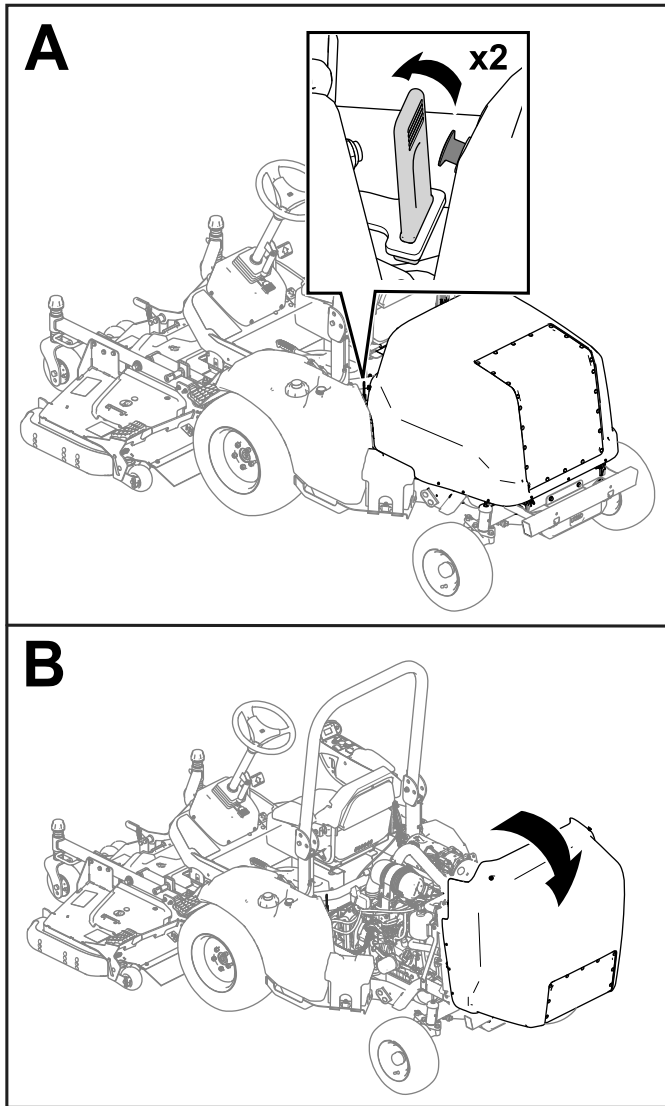

Ábra 46

g285428

2. Nyissa fel a motorháztetőt (Ábra 46).

Megjegyzés: Ha a gép motorháztetőzárral rendelkezik, nyissa ki kulccsal a zárat, majd nyissa fel a motorháztetőt.

Kenés

A csapágyak és perselyek zsírzása

Szolgáltatásszünet: Minden egyes használat előtt, vagy naponta—Zsírozza meg a TLT hajtótengelyét (a kardánkeresztet és a csúszóhüvely bordáit).

Minden 50 órában—Zsírozza meg a csapágyakat és perselyeket.

A gép zsírzószemekkel rendelkezik, melyeket rendszeresen kenni kell 2. sz. lítiumos kenőzsírral.

Fontos: Végezze el a zsírzást az összes zsírzóponton rögtön minden lemosás után.

- Feszítőkar (Ábra 47)

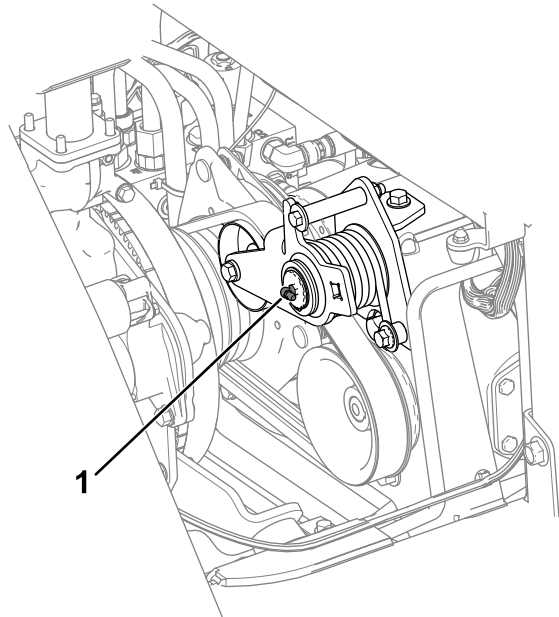

Ábra 47

g300631

1. Feszítőkar

- TLT hajtótengely (Ábra 48)

Fontos: Zsírozza meg a hajtótengelyt minden használat előtt vagy naponta.

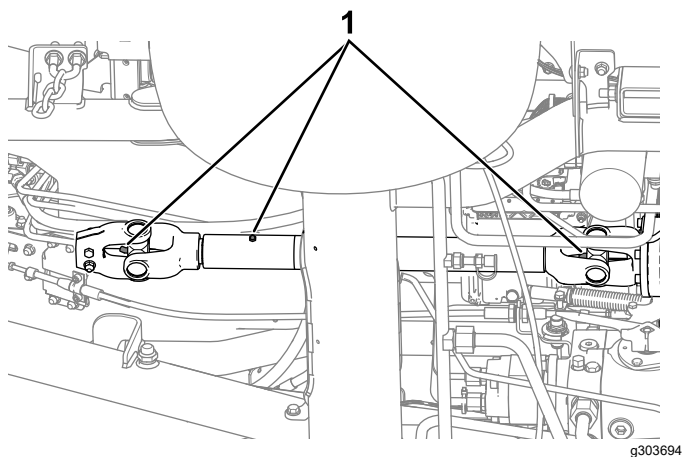

Ábra 48

1. Zsírzszemek

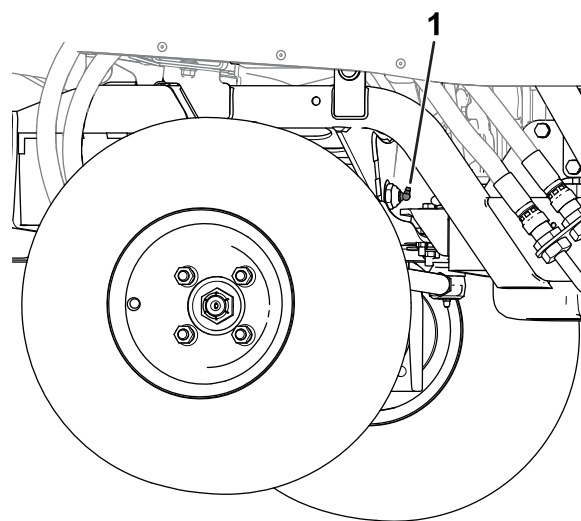

Ábra 49

1. Tengelycsuklócsap

- Tengelycsuklócsap (Ábra 49)

- **A gép eleje (Ábra 50):**

- Munkaeszköz-csuklóagyak (2)
- Emelőmunkahenger-perselyek (2)
- Emelőkar-forgócsapok (2)

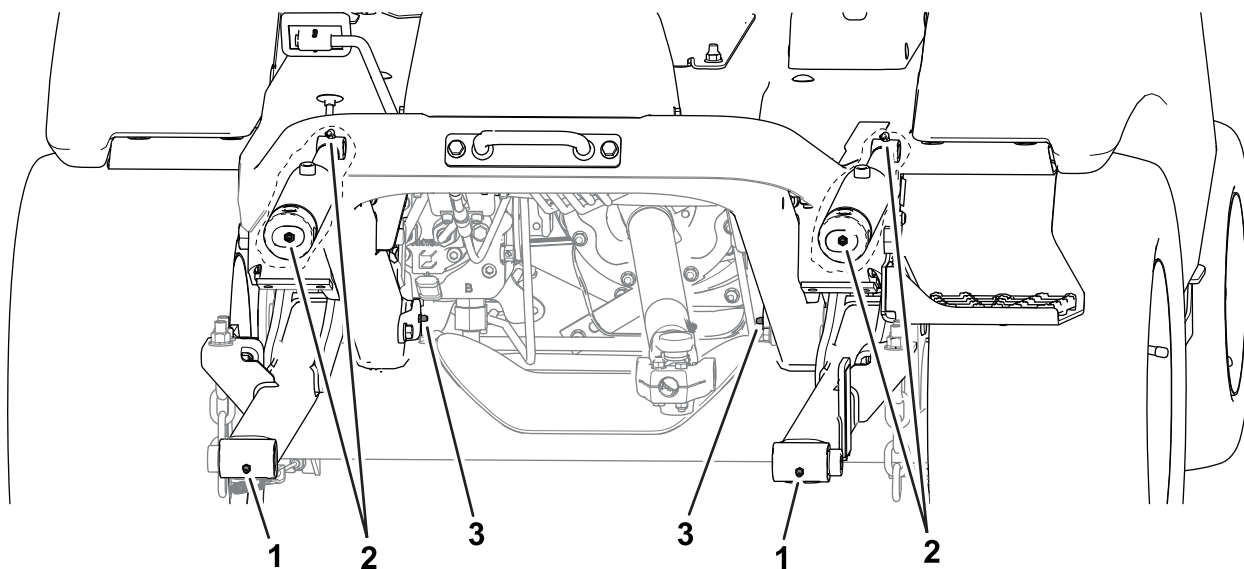

Ábra 50

A gép eleje

1. Munkaeszköz csuklóagyak
2. Emelőmunkahenger-perselyek

3. Emelőkar-csuklóagyak

- **A gép hátulja (Ábra 51):**

- Hidraulikus munkahenger gömbcsuklója (2)
- Tengelycsonkagyak (2)

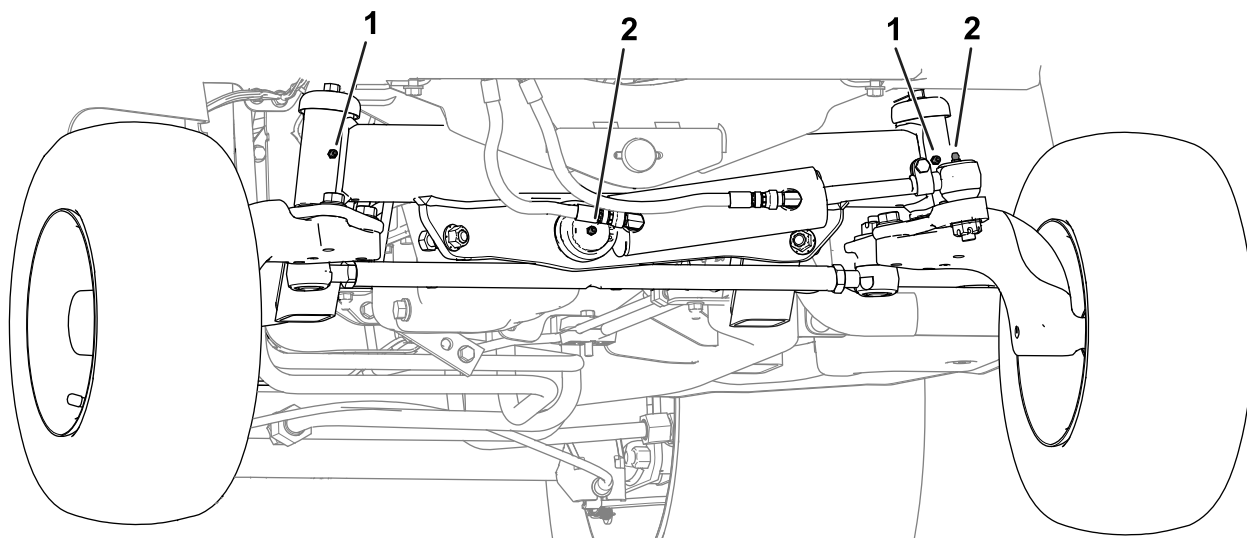

g353292

Ábra 51

A gép hátulja (lökárító leszerelve)

1. Tengelycsonkagyak

2. Hidraulikus munkahenger gömbcsuklója

Motor karbantartása

A motorral kapcsolatos óvintézkedések

- Az olajsint ellenőrzése és az olaj forgattyúházba való betöltése előtt állítsa le a motort, és vegye ki az indítókulcsot.
- Ne változtassa meg a motor szabályozási beállításait, és ne pörgesse túl a motort.

A motorolaj szervizelése

A motorolajra vonatkozó előírások ismertetése

Az olaj típusa: Használjon kiváló minőségű, alacsony koromszintű, az alábbi előírásoknak megfelelő vagy azokat túlszárnyaló motorolajat:

- CJ-4 vagy magasabb API-besorolás
- E6 ACEA-besorolás
- DH-2 JASO-besorolás

A forgattyúház kapacitása: Szűrővel együtt körülbelül 6,2 l.

Viszkozitás: Használja az alábbi motorolaj-viszkozitási kategóriát:

- Javasolt olaj: SAE 15W-40 (0°C fölött)
- Alternatív olaj: SAE 10W-30 vagy 5W-30 (bármilyen hőmérsékleten)

A Toro Premium motorolaj 15W-40 és 10W-30 viszkozitású változata egyaránt kapható a hivatalos Toro-forgalmazóknál.

A motorolaj szintjének ellenőrzése

Szolgáltatásszünet: Minden egyes használat előtt, vagy naponta

A motorolaj szintjének ellenőrzésére a legalkalmasabb időpont a munkanap eleje, amikor a motor még hideg a beindítás előtt. Ha járt a motor, hagyja visszacsorogni az olajat az olajteknőbe legalább 10 percig, mielőtt ellenőrzi a szintjét.

Ha az olajsint a nívópálcan levő alacsony jelölésen vagy az alatt látható, olajat betöltve emelje a szintet a tele jelölésig. **Ne töltse túl a motort olajjal.**

Fontos: Ellenőrizze a motorolajat naponta. Ha a szintje a nívópálcan a tele jelzés fölött látható, a motorolaj üzemanyaggal hígulhatott. Ha a szintje a nívópálcan a tele jelzés fölött látható, cserélje le a motorolajat.

Fontos: Tartsa az olajsintet a nívópálca alsó és felső szintjelzése között. A motor meghibásodhat, ha túl sok vagy túl kevés olajjal járhatja.

1. Hajtsa fel a motorháztetőt; lásd [A motorháztető felnyitása \(oldal 50\)](#).
2. Ellenőrizze a motorolaj szintjét; lásd [Ábra 52](#).

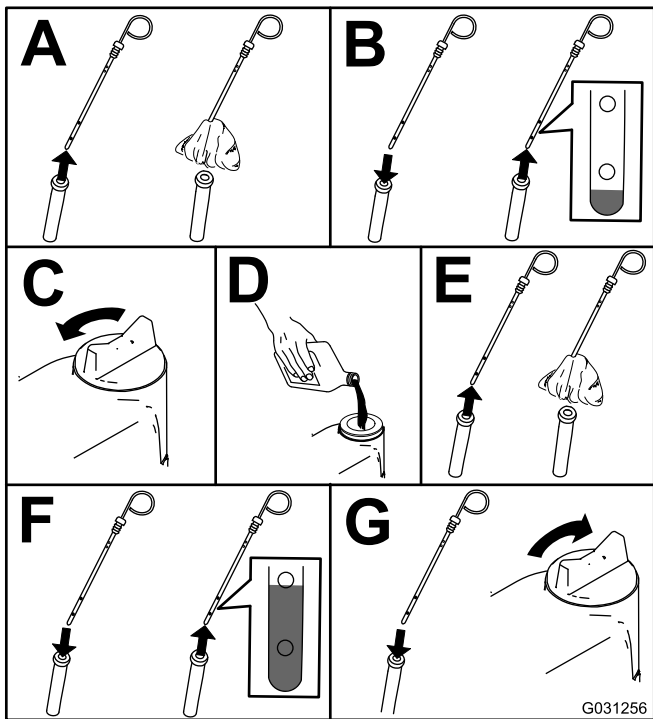

Ábra 52

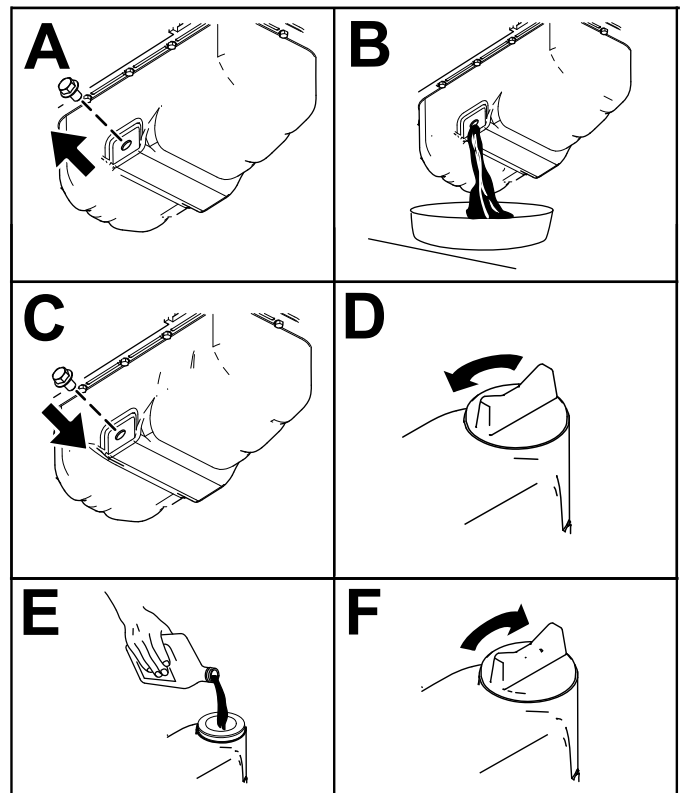

Ábra 53

Motorolaj és olajsűrő cseréje

Szolgáltatásszünet: Minden 500 órában—Cserélje le a motorolajat és az olajsűrőt.

Minden 250 órában—Cserélje le a motorolajat és az olajsűrőt, ha a gépet koszos vagy poros körülmények között használja [**csak a 31900 és a 31901 típusjelű gépnél**].

1. Indítsa be a motort és járassa 5 percig, hogy felmelegedjen az olaj.
2. A géppel vízszintes felületre leparkolva húzza be a rögzítőféket, állítsa le a motort, vegye ki a kulcsot és várja meg, amíg minden mozgó alkatrész megáll, mielőtt elhagyja a kezelői helyet.
3. Cserélje le a motorolajat a [Ábra 53](#) szerint.

4. Cserélje ki az olajsűrőt az [Ábra 54](#) szerint.

Megjegyzés: Csavarja fel a helyére a szűrőt annyira, hogy a tömítése felüljön a motorblokkon, majd húzzon rá még $\frac{3}{4}$ fordulatot.

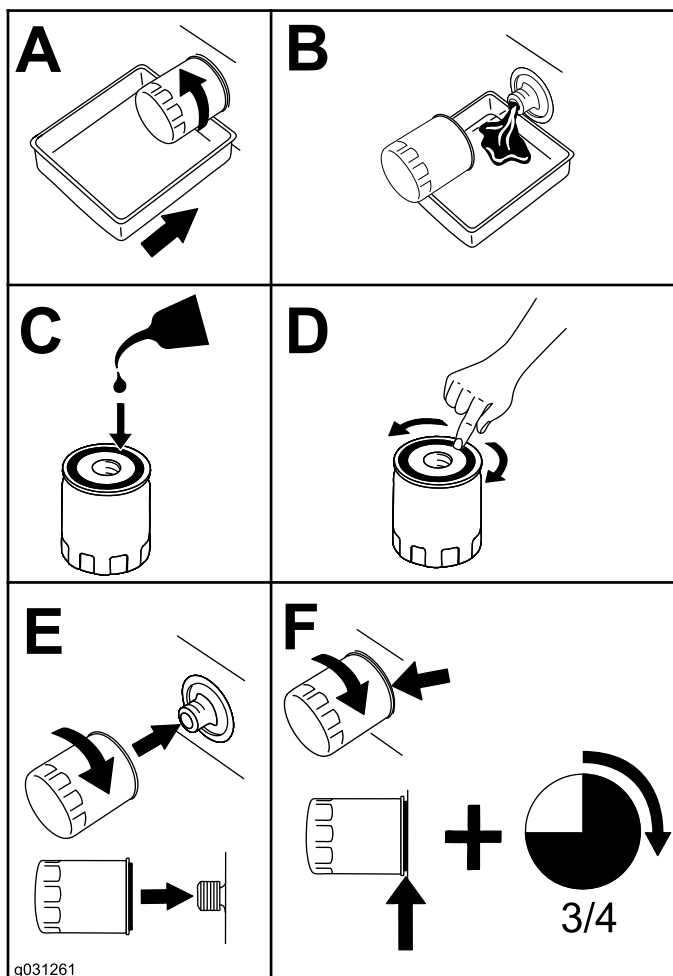

Ábra 54

A légszűrő szervizelése

Szolgáltatásszünet: Minden egyes használat előtt, vagy naponta—Ellenőrizze a légszűrő-eltömődés kijelzőjét, és cserélje ki szükség szerint a légszűrőbetéteket.

Minden 250 órában—Cserélje ki a légszűrőbetétet.

Ellenőrizze a légszűrőházat olyan sérülések szempontjából, amelyek levegőszivárgást okozhatnak. Cserélje ki a légszűrőházat, ha károsodott. Ellenőrizze a szívórendszert szivárgás, károsodás és laza tömlőbilincsek szempontjából

A légszűrő szervizelésére csak akkor van szükség, ha az eltömődés-visszajelző (Ábra 55) ezt szükségessé teszi. A légszűrőbetét korábbi cseréjével csak növekszik annak kockázata, hogy szennyeződés jut a motorba a légszűrőbetétet eltávolításakor.

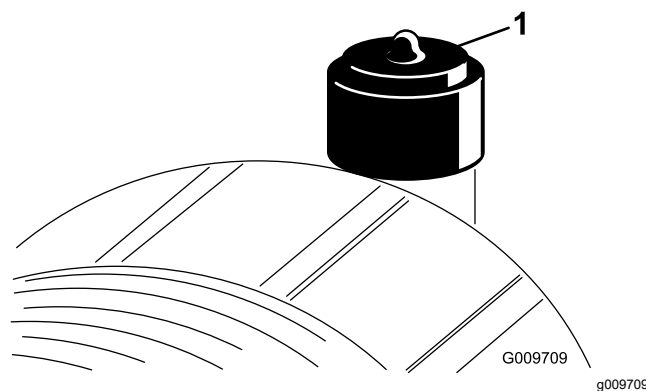

Ábra 55

1. Légszűrő-eltömődés kijelzője

Fontos: Ellenőrizze, hogy a légszűrőfedél megfelelően felült a légszűrőházra és jól tömít, a kapcsok pedig megfelelően zárnak.

1. Cserélje ki a légszűrőbetétet (Ábra 56).

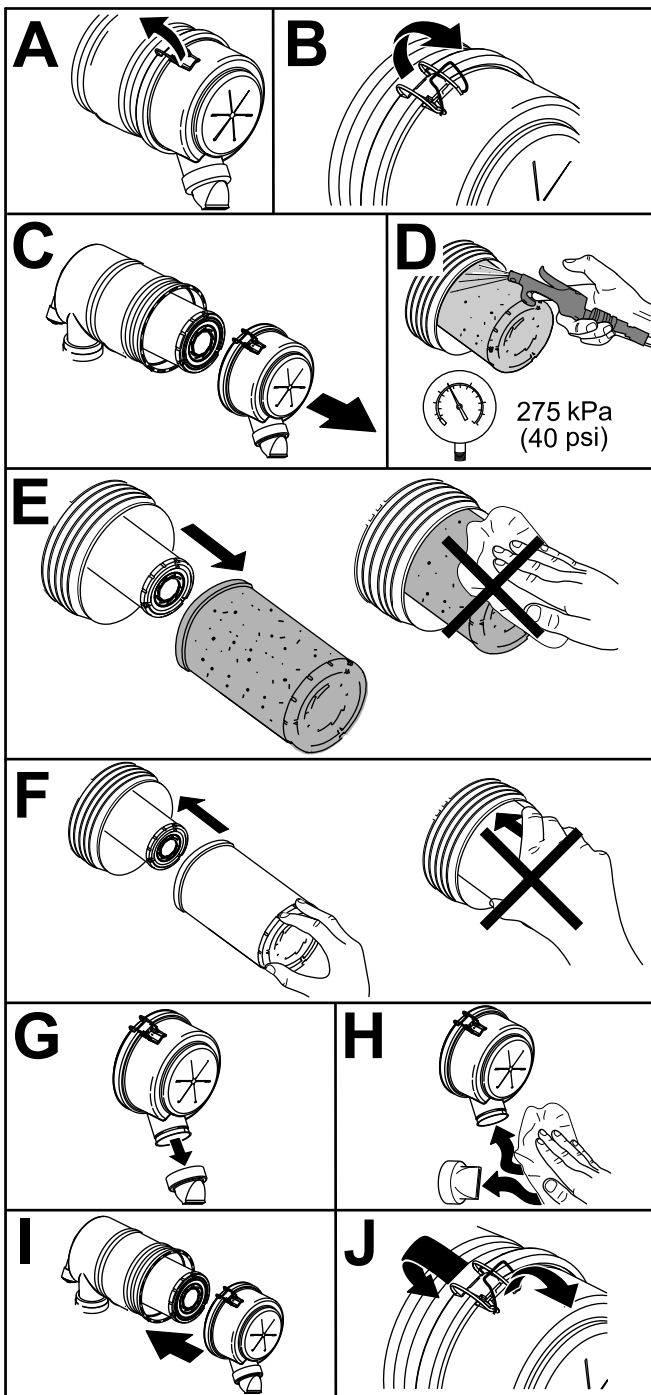

Ábra 56

g253706

Üzemanyagrendszer karbantartása

⚠ VESZÉLY

A dízelüzemanyag és az üzemanyagpára bizonyos körülmények között rendkívül tűzveszélyes és robbanásveszélyes. Az üzemanyag okozta tűz vagy robbanás megégetheti Önt vagy másokat, valamint anyagi kárt okozhat.

Ne dohányozzon, amikor üzemanyaggal foglalkozik, és maradjon távol nyílt lángtól és olyan helyektől, ahol az üzemanyag gőzeit begyűjthetik a szikrák.

A víz leürítése a vízleválasztóból

Szolgáltatásszünet: Minden 50 órában

Ürítse le a vizet a vízleválasztóból az [Ábra 57](#) alapján.

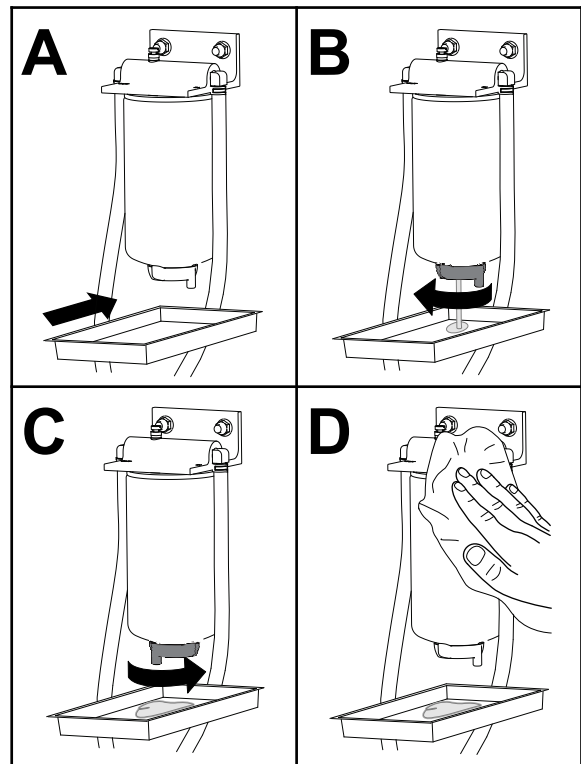

Ábra 57

g225506

Fontos: Ne fogjon a használt légszűrőbetét tisztításába; a tisztítás károsítja a szűrőbetét anyagát.

- Állítsa vissza a légszűrő-eltömődés kijelzőjét ([Ábra 55](#)), ha pirosan jelez.

A vízválasztó szervizelése

Szolgáltatásszünet: Minden 400 órában

Cserélje le a vízválasztót az [Ábra 57](#) alapján.

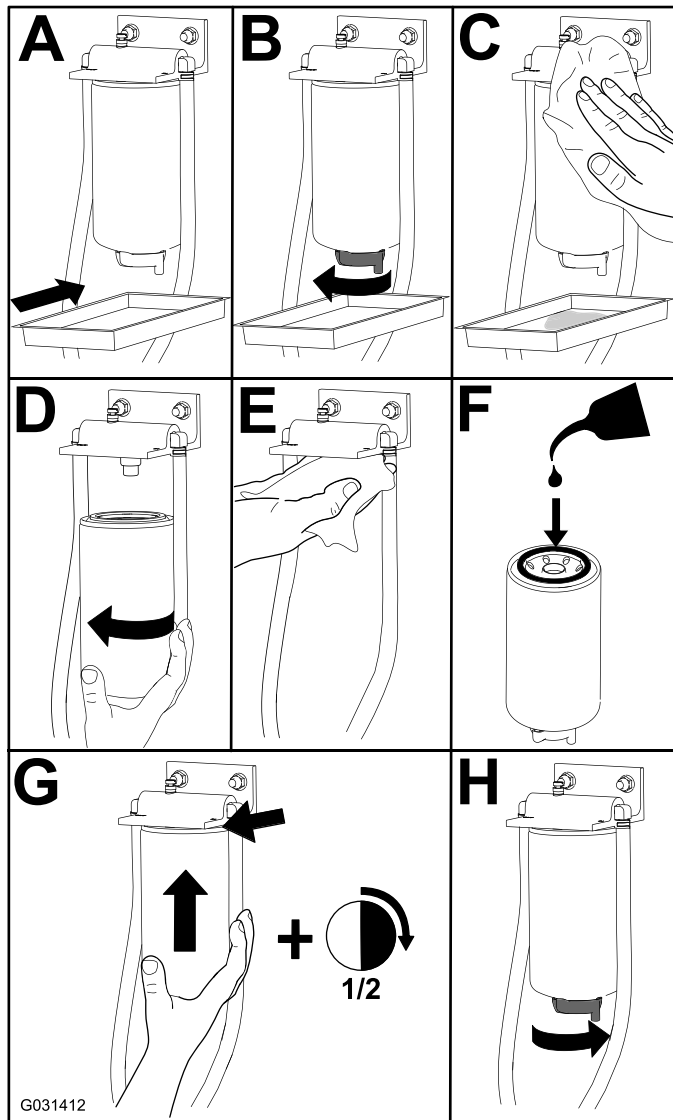

Ábra 58

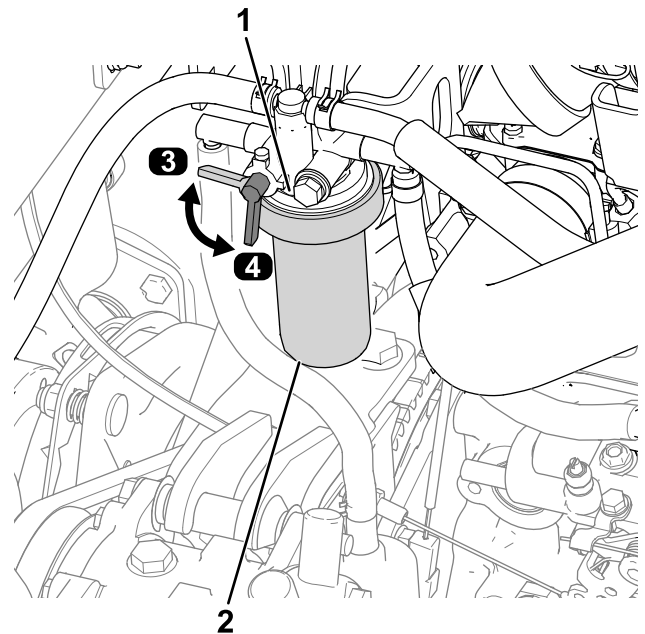

Ábra 59

1. Üzemanyagszűrő fej
2. Üzemanyagszűrő
3. Ki helyzet (üzemanyagszelep karja)
4. BE helyzet (üzemanyagszelep karja)
5. Távolítsa el a szűrőt, és tisztítsa meg a szűrőfej rögzítési felületét ([Ábra 59](#)).
6. Kenje meg a szűrő tömítését tiszta motorolajjal; további tájékoztatásért lásd a motor kezelői kézikönyvét.
7. Szerelje fel és húzza meg kézzel a száraz szűrőtartályt annyira, hogy a tömítése felüljön a szűrőfejre, majd húzzon még rajta további 1/2 fordulatot.
8. Fordítsa az üzemanyagszelep karját BE helyzetbe ([Ábra 59](#)).
9. Indítsa be a motort, és ellenőrizze, hogy nincs-e szivárgás a szűrőfejnél.

Az üzemanyagszűrő szervizelése

Szolgáltatásszünet: Minden 400 órában

Az üzemanyagszűrő szervizelése 31900 és 31901 típus

1. Fordítsa az üzemanyagszelep karját Ki helyzetbe ([Ábra 59](#)).
2. Tisztítsa meg az üzemanyagszűrő fej körüli területet ([Ábra 59](#)).

Az üzemanyagszűrő szervizelése 31907 és 31909 típus

1. Tisztítsa meg az üzemanyagszűrő fej körüli területet ([Ábra 60](#)).

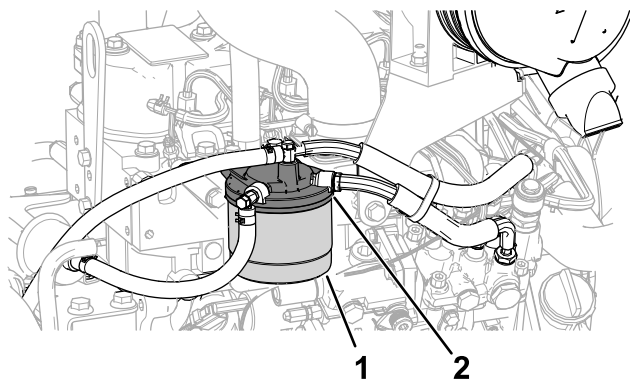

Ábra 60

g326083

1. Üzemanyagszűrő
 2. Üzemanyagszűrő fej
-
2. Távolítsa el a szűrőt, és tisztítsa meg a szűrőfej rögzítési felületét (Ábra 60).
 3. Kenje meg a szűrő tömítését tiszta motorolajjal; további tájékoztatásért lásd a motor kezelői kézikönyvét.
 4. Szerelje fel és húzza meg kézzel a száraz szűrőtartályt annyira, hogy a tömítése felüljön a szűrőfejre, majd húzzon még rajta további ½ fordulatot.
 5. Indítsa be a motort, és ellenőrizze, hogy nincs-e szivárgás a szűrőfejnél.

Az üzemanyagtartály kitisztítása

Szolgáltatásszünet: Évente—Ürítse le és tisztítsa ki az üzemanyagtartályt

Ürítse le és tisztítsa ki az üzemanyagtartályt, ha az üzemanyag-ellátó rendszer elszennyeződött, vagy a gépet hosszabb ideig tárolni fogja. Öblítse ki a tartályt tiszta dízelüzemanyaggal.

Az üzemanyag-vezetékek és a csatlakozások vizsgálata

Szolgáltatásszünet: Minden 400 órában/Évente (amelyik előbb van)

Vizsgálja meg az üzemanyag-vezetékeket elhasználódás, károsodás és laza csatlakozások szempontjából.

Elektromos berendezés karbantartása

A villamos rendszerrel kapcsolatos munkavédelmi előírások

- A gép javítása előtt kösse le az akkumulátort. Először a negatív sarut kösse le, és utána a pozitívot. Először a pozitív sarut kösse vissza, és utána a negatívot.
- Az akkumulátor töltését nyitott, jól szellőző helyen végezze, szikráktól és nyílt lángtól távol. A töltőt az akkumulátorra való csatlakoztatása vagy leválasztása előtt húzza ki a fali aljzatból. Viseljen védőöltözetet, és használjon szigetelt szerszámokat.

Hozzáférés az akkumulátorhoz

Az akkumulátor a gép bal oldalán, az üzemanyagtartály mellett található. Az akkumulátorhoz való hozzáféréshez nyissa fel a motorháztetőt, hajtsa ki az akkumulátorfedelet rögzítő recésfejű csavarokat, és távolítsa el a fedelet (Ábra 61).

Megjegyzés: A csavart biztosító alátét rögzíti a fedélhez.

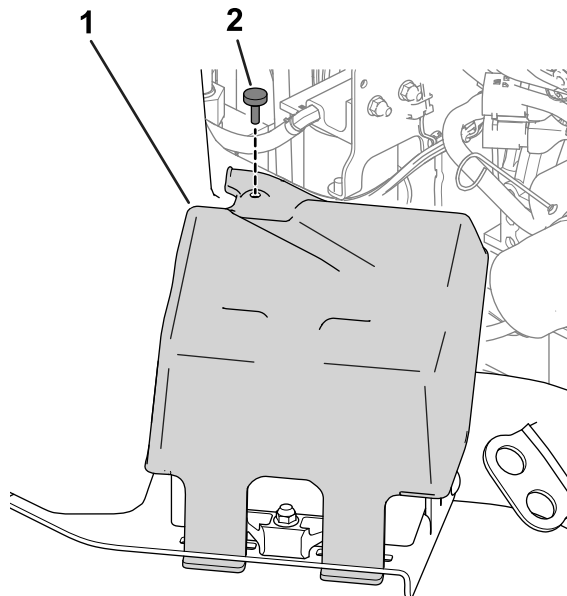

Ábra 61

g289491

1. Akkumulátorfedél
2. Recésfejű csavar

Az akkumulátor lekötése

⚠ FIGYELMEZTETÉS

Az akkumulátor pólusai vagy a fémszerszámok fém alkatrészekhez érve szikrázást keltő rövidzárlatot okozhatnak. A szikrák hatására az akkumulátor gázai berobbanhatnak, ami személyi sérüléshez vezethet.

- Az akkumulátor ki- vagy beszerelése során ügyeljen arra, hogy annak pólusai ne érjenek a gép fém alkatrészeihez.
- Ügyeljen arra, hogy a fémszerszámok ne okozzanak rövidzárlatot az akkumulátor pólusai és a gép fémalkatrészei között.

⚠ FIGYELMEZTETÉS

Az akkumulátor kábeleinek helytelen elvezetése szikrákat okozva károsíthatja a gépet és a kábeleket. A szikrák hatására az akkumulátor gázai berobbanhatnak, ami személyi sérüléshez vezethet.

Először mindig a negatív (fekete) akkumulátorkábelt kösse le, és csak azután a pozitív (piros) kábelt.

1. Kösse le a negatív akkumulátorkábelt az akkumulátor pólusáról (Ábra 62).

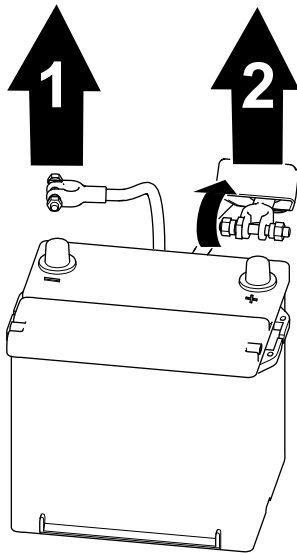

Ábra 62

g289503

1. Negatív akkumulátorkábel 2. Pozitív akkumulátorkábel

2. Vegye le a szigetelést, és kösse le a pozitív akkumulátorkábelt az akkumulátor pólusáról (Ábra 62).

Az akkumulátor bekötése

⚠ FIGYELMEZTETÉS

Az akkumulátor kábeleinek helytelen elvezetése szikrákat okozva károsíthatja a gépet és a kábeleket. A szikrák hatására az akkumulátor gázai berobbanhatnak, ami személyi sérüléshez vezethet.

Először mindig a pozitív (piros) akkumulátorkábelt kösse vissza, csak ezután a negatív (fekete) kábelt.

1. Csatlakoztassa a pozitív kábelt az akkumulátorhoz, és húzza meg a sarut rögzítő anyát (Ábra 63).

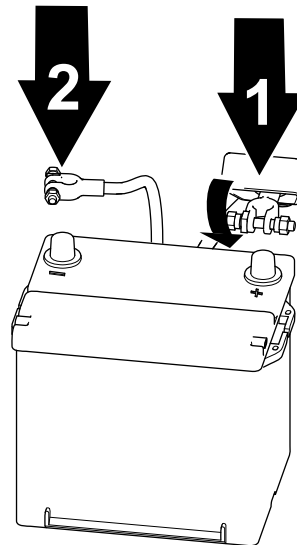

Ábra 63

g289502

1. Pozitív akkumulátorkábel 2. Negatív akkumulátorkábel

2. Csatlakoztassa a negatív kábelt az akkumulátorhoz, és húzza meg a sarut rögzítő anyát (Ábra 63).

Fontos: Ügyeljen arra, hogy az akkumulátorsaru kötőelemei ne érjenek az üzemanyagtartályhoz.

Az akkumulátor ki- és beszerelése

Az akkumulátort rögzítőelem (Ábra 64) rögzíti a tálcán. Az akkumulátor eltávolításához lazítsa meg a rögzítőelem kötőelemeit; az akkumulátor beszerelésekor húzza meg azokat.

Megjegyzés: Az akkumulátorhoz való hozzáféréshez lásd [Hozzáférés az akkumulátorhoz \(oldal 57\)](#). Az akkumulátor beszerelése után szerelje vissza az akkumulátorfedelelet is.

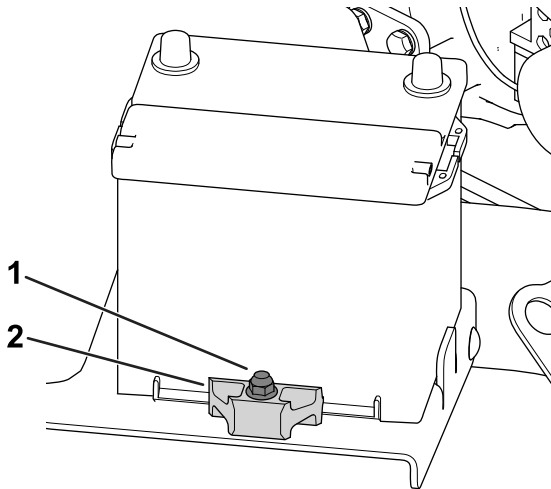

Ábra 64

g285614

1. Rögzítőelem kötőelemei
2. Rögzítőelem

Az akkumulátor állapotának ellenőrzése

Fontos: A gépen történő hegesztés megkezdése előtt kösse le a negatív kábelt az akkumulátorról, hogy ne károsodjon a villamos rendszer.

Ellenőrizze az akkumulátor állapotát hetente vagy 50 üzemóránként. Tartsa tisztán a csatlakozókat és a teljes akkumulátorházat, mert a szennyezett akkumulátor lassan kisül.

1. Tegye szabaddá az akkumulátort; lásd [Hozzáférés az akkumulátorhoz \(oldal 57\)](#).
2. Távolítsa el a gumiszigetelést a pozitív pólusról, és vizsgálja át az akkumulátort. Ha az akkumulátor szennyezett, végezze el az alábbi lépéseket:
 - A. Mossa le kívülről az akkumulátort vízben feloldott szódbikarbónával.
 - B. Vonja be a sarukat és az akkumulátorpólusokat Grafo 112X védőzsírral (Toro-cikksz. 505-47) a korrózió megelőzésére.

- C. Tegye vissza a gumiszigetelést a pozitív pólusra.
- D. Zárja vissza az akkumulátorfedelelet.

A biztosítékok elhelyezkedése

A vontatóegység biztosítékainak elhelyezkedése

A vontatóegység biztosítékaihoz való hozzáféréshez távolítsa el a konzol fedelét (Ábra 65).

Megjegyzés: A vontatóegység biztosítékainak címkéje a konzolfedél túloldalán található.

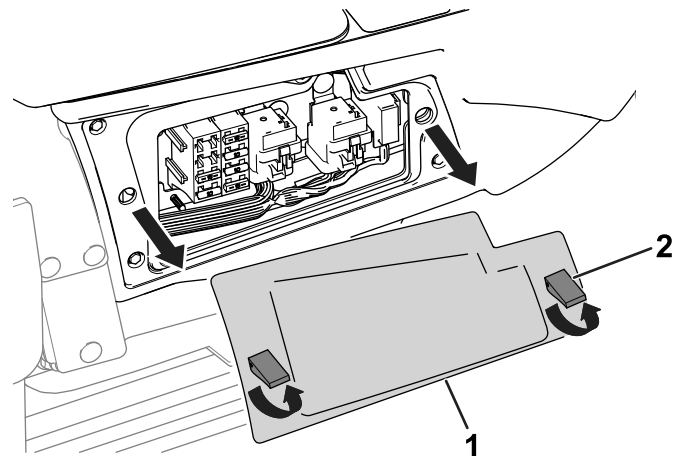

Ábra 65

g289514

1. Konzolfedél
2. Retesz

A [Vontatóegység biztosítékdoboza \(oldal 60\)](#) táblázata leírást ad a vontatóegység biztosítékdobozában található biztosítékokról (Ábra 66):

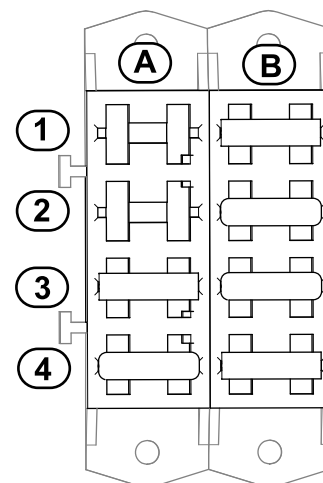

Ábra 66

g289587

Vontatógység biztosítékdoboza

	A	B
1	Fülke (10 A)	Képernyő áramellátása (15 A)
2	Szabad foglalat	Kijelzővezérlő gyújtáskapcsoló utáni áramellátása (10 A)
3	Légrugós ülés (15 A)	Indítóáramkör (15 A)
4	USB-csatlakozó, üzemóra-számláló, telematika, bővítő csatlakozó (20 A)	Gyújtáskapcsoló tápellátása (20 A)

Fülke biztosítékdoboza (cont'd.)

	A
1	Kondenzátorventilátor; légkondicionáló rendszer tengelykapcsolója (25 A)
2	Szélvédőmosó (20 A)
3	Ventilátor és belső világítás (40 A)
4	Szabad foglalat

A fülke biztosítékainak elhelyezkedése

A fülke biztosítékai az utasülés fölött találhatók. A biztosítékokhoz való hozzáféréshez vegye le a biztosítékdoboz fedelét (Ábra 67).

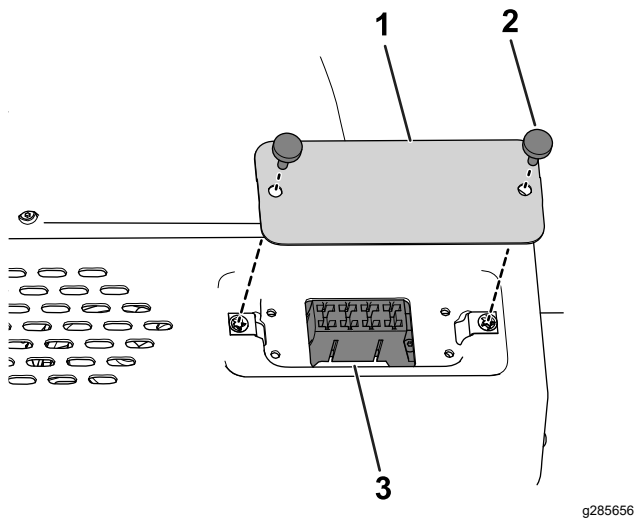

Ábra 67

1. Biztosítékdoboz fedele
2. Recésfejű csavar
3. Fülkebiztosítékok

A Fülke biztosítékdoboza (oldal 60) táblázata leírást ad a fülke biztosítékdobozában található biztosítékokról (Ábra 68):

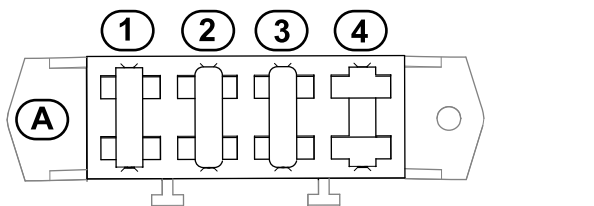

Ábra 68

Fülke biztosítékdoboza

Hajtóműrendszer karbantartása

Fontos: Amennyiben a hajtótengelyen a jelzések nem egymásra mutatnak, súlyos kiegyenlítetlenség jöhet létre a hajtásrendszerben.

A kerékanyák meghúzása

Szolgáltatásszünet: Az első óra után

Az első 10 óra után

Minden 200 órában

Kerékanyák előírt meghúzási nyomatéka:

102–108 Nm

Húzza meg az első és (csak négykerék-meghajtású gépeknél) a hátsó kerekeket rögzítő kerékanyákat a [Ábra 69](#) és [Ábra 70](#) szerinti mintát követve az előírt nyomatékkal.

- Első kerekek: a [Ábra 69](#) szerint

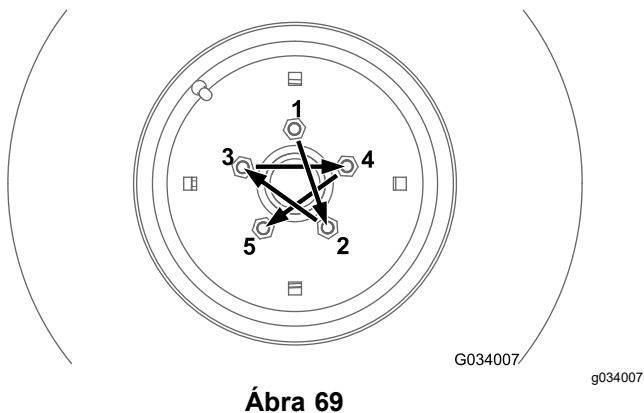

- Hátsó kerekek (csak négykerék-meghajtású gépeknél): a [Ábra 70](#) szerint

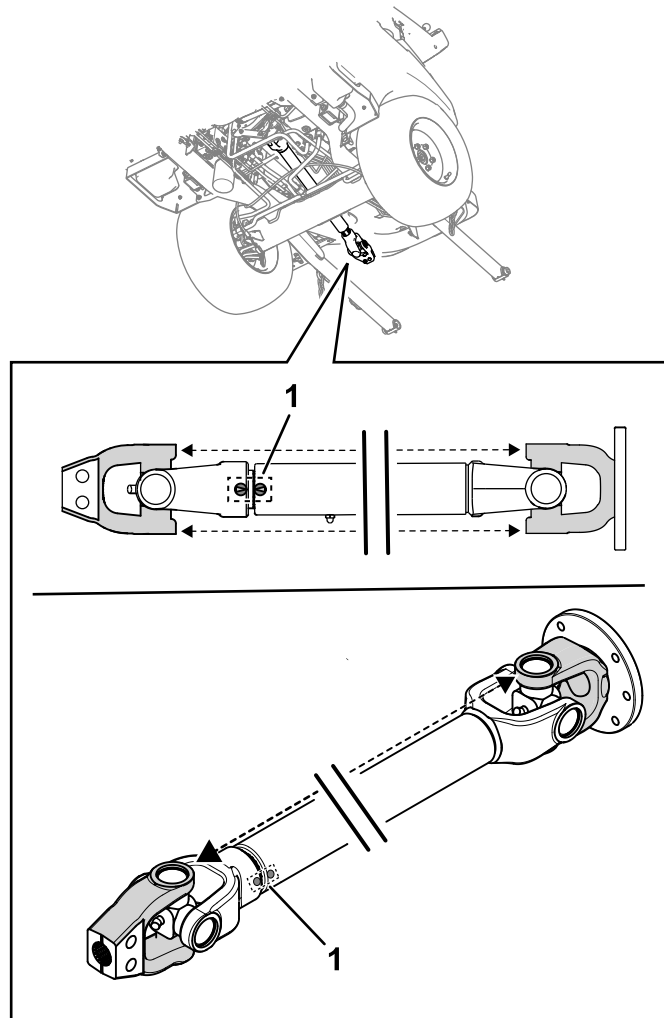
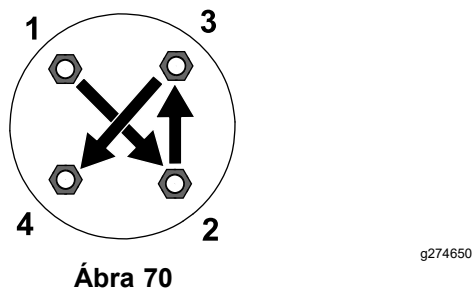

1. A kardántengely jelzései

A TLT hajtótengely beigazítása

Ha leválasztotta a TLT-hajtótengely teleszkópos végét a tengelykapcsoló felőli végről, ügyeljen arra, hogy a teleszkópos vég visszaszerelésekor a jelzések ([Ábra 71](#)) egybeessenek. A végkengyeleknek is egybe kell esniük a [Ábra 71](#) szerint.

Hűtőrendszer karbantartása

A hűtőrendszerrel kapcsolatos munkavédelmi előírások

- A hűtőfolyadék lenyelése mérgezést okozhat. Gyermekektől és háziállatoktól elzárva tartandó.
- A nyomás alatt lévő, forrón kiáramló hűtőfolyadék, valamint a forró hűtő és kapcsolódó alkatrészei súlyos égési sérüléseket okozhatnak.
 - Hagyja hűlni a motort legalább 15 percig, mielőtt levenné a hűtősapkát.
 - A hűtősapka megnyitásakor használjon rongyot, és lassan nyissa meg a sapkát, hogy a gőz eltávozhasson.
- Ne működtesse a gépet, ha nincsenek a helyükön a védőburkolatok.
- Tartsa távol ujjait, a kezét és a ruházatát a forgó ventilátortól és a hajtószíjtól.

A hűtőfolyadéokra vonatkozó előírások

A hűtőrendszert a gyárban feltöltik víz és etilén-glikol alapú, hosszú élettartamú hűtőfolyadék 50/50 arányú keverékével.

Fontos: Csak olyan, kereskedelmi forgalomban kapható hűtőfolyadékot használjon, amely megfelel a hosszú élettartamú hűtőfolyadékokra vonatkozó szabványok táblázatában szereplő előírásoknak.

Ne töltsön a munkagépbe hagyományos (zöld), szerves savas technológiájú (IAT) hűtőfolyadékot. Ne keverje a hagyományos hűtőfolyadékot a hosszú élettartamú hűtőfolyadékkal.

Hűtőfolyadék-típusok táblázata

Hűtőfolyadék-típusok táblázata (cont'd.)

Etilén-glikolos hűtőfolyadék típusa	Korróziógátló adalék típusa
Hosszú élettartamú fagyálló	Szerves savas technológiájú (OAT)

Fontos: Ne hagyatkozzon a hűtőfolyadék színére a hagyományos (zöld) szerves savas technológiájú (IAT) hűtőfolyadék és a hosszú élettartamú hűtőfolyadék közötti különbség azonosításához.

A hűtőfolyadék-gyártók a hosszú élettartamú hűtőfolyadékot a következő színek bármelyikével megfesthetik: piros, rózsaszín, narancs, sárga, kék, kékeszöld, ibolya és zöld. Csak olyan hűtőfolyadékot használjon, amely megfelel a hosszú élettartamú hűtőfolyadékokra vonatkozó szabványok táblázatában szereplő előírásoknak.

Hosszú élettartamú hűtőfolyadékokra vonatkozó szabványok

Nemzetközi ATSM	Nemzetközi SAE
D3306 és D4985	J1034, J814 és 1941

Fontos: A hűtőfolyadékot 50/50 koncentrációban kell vízzel keverni.

- **Javaslat:** a hűtőfolyadék-koncentrátumot keverje desztillált vízzel.
- **Választható megoldás:** ha a desztillált víz nem hozzáférhető, koncentrátum helyett használjon előre bekevert hűtőfolyadékot.
- **Minimális követelmény:** ha sem desztillált víz, sem előre bekevert hűtőfolyadék nem hozzáférhető, keverje a koncentrátumot ivóvízzel.

A hűtőrendszer és a hűtőfolyadékszint ellenőrzése

Szolgáltatásszünet: Minden egyes használat előtt, vagy naponta—Ellenőrizze a hűtőrendszert és a hűtőfolyadék szintjét.

Minden egyes használat előtt, vagy naponta—Távolítsa el a hulladékot a motortérből, az olajhűtőről, az üzemanyaghűtőről és a hűtőről (végezze gyakrabban a tisztításukat, ha nagyon poros, koszos környezetben dolgozik a géppel).

Minden 1500 órában—A hűtőfolyadék cseréje

Hideg motornál a hűtőfolyadék szintje nem haladhatja meg a túgulási tartály oldalán látható HIDEG jelzést (Ábra 72). Meleg motor esetén a hűtőfolyadék szintje nem haladhatja meg a TELE (MELEG) jelzést.

Ha hideg motornál a szintje magasabb a HIDEG jelzésnél, a hűtőfolyadék kiszivároghat a tartályból, amikor a motor a használat során felmelegszik.

1. Ellenőrizze a hűtőfolyadék szintjét a tágulási tartályban hideg motornál.

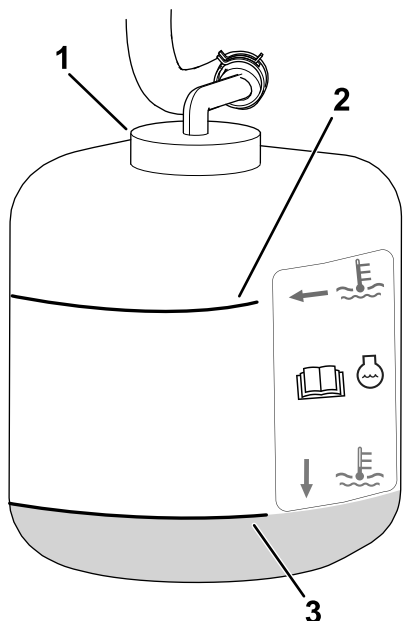

Ábra 72

g325684

1. Sapka
2. TELE (MELEG) jelzés
3. HIDEG jelzés

2. Ha a hűtőfolyadék hideg motornál nem látható a HIDEG jelzésnél vagy a szintje nem éri el azt, vegye le a tágulási tartály sapkáját, és töltsön bele a javasolt hűtőfolyadékból (lásd [A hűtőfolyadékra vonatkozó előírások \(oldal 62\)](#)) szükség szerint, hogy a szintje elérje a HIDEG jelzést.

Fontos: Ne használjon csak vizet vagy alkoholalapú hűtőfolyadékat.

Ne töltsse a tartály HIDEG jelzése fölé a hűtőfolyadékat.

3. Tegye vissza a tágulási tartály sapkáját.

A hűtőrács ellenőrzése

Szolgáltatásszünet: Minden 50 órában

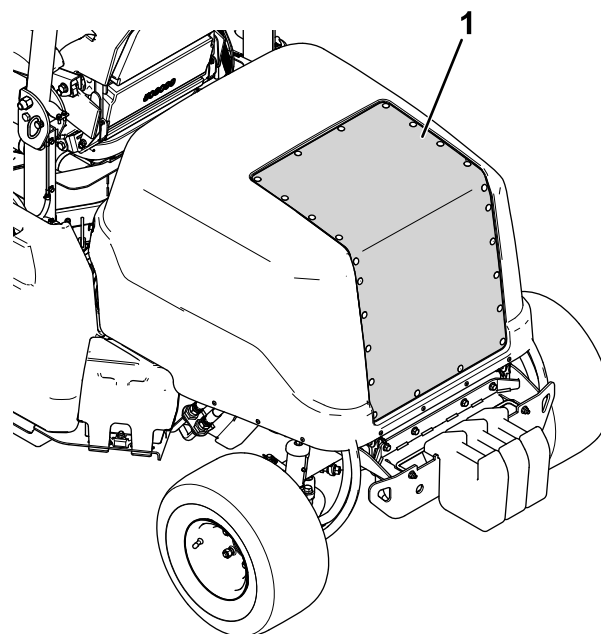

Ábra 73

g309128

1. Hűtőrács

1. Hajtsa fel a motorháztetőt; lásd [A motorháztető felnyitása \(oldal 50\)](#).
2. Tisztítsa meg sűrített levegővel a hűtőrácsot ([Ábra 73](#)). A levegőt a gépből kifelé irányítsa.

A hűtőlamellák ellenőrzése

Szolgáltatásszünet: Minden 50 órában

Minden 250 órában

- A hűtőlamellák tisztításához használjon sűrített levegőt. A levegőt a gépből kifelé irányítsa ([Ábra 74](#)).

Fontos: A hűtőlamellák tisztításához ne használjon vizet.

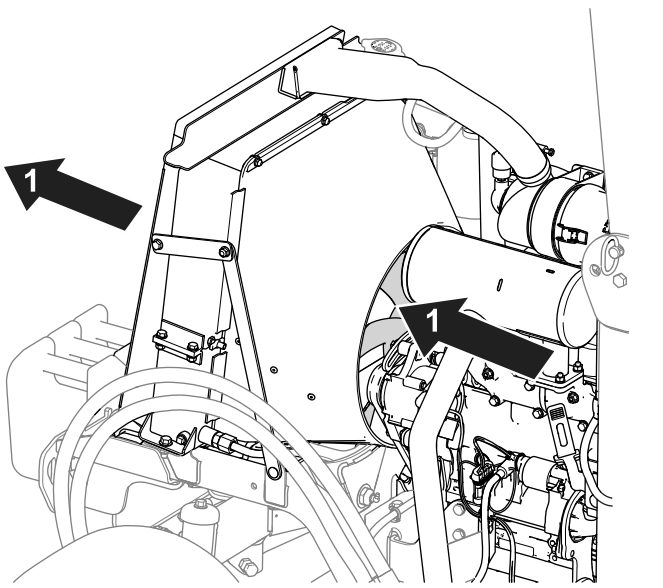

Ábra 74

g299819

1. A sűrített levegő iránya

- Egyenesítse ki az esetleg elgörbült hűtőlamellákat.

A hűtőrendszer tömlőinek ellenőrzése

Szolgáltatásszünet: Minden 200 órában

Vizsgálja meg a hűtőrendszer tömlőit szivárgás, megcsavarodott tömlők, laza tartóelemek, kopás, időjárás miatti öregedés és kémiai elhasználódás szempontjából. A gép használatának megkezdése előtt végezze el az összes szükséges javítást.

Fékek karbantartása

A rögzítőfék ellenőrzése és beállítása

Szolgáltatásszünet: Minden 400 órában

A rögzítőfék ellenőrzése

1. Helyezzen emelőállványokat a gép eleje alá; lásd [A gép elejének megemelése \(oldal 49\)](#).
2. Szerelje le az első kerekeket.
3. Állítsa a rögzítőféket KIENGEDETT helyzetbe; lásd [Rögzítőfék \(oldal 30\)](#).
4. Távolítsa el kézzel a fékdobokat ([Ábra 75](#)).
 - Ha a fékdobok kézzel történő eltávolításakor ellenállást érez, **nincs** szükség beállításra.
 - Ha a fékdobok kézzel történő eltávolításakor **nem** érez ellenállást, beállítás szükséges; lásd [A rögzítőfék beállítása \(oldal 64\)](#).

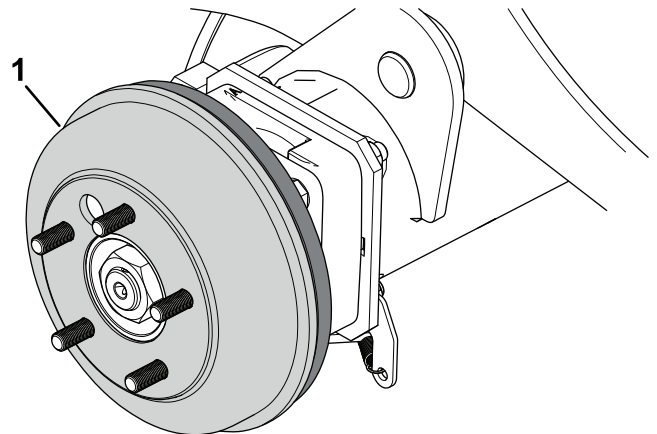

Ábra 75

g312869

A képen a gép jobb oldala látható.

1. Fékdob

5. Szerelje fel az első kerekeket, és húzza meg a kerékanyákat; lásd [A kerékanyák meghúzása \(oldal 61\)](#).

A rögzítőfék beállítása

1. Ékelje ki a kerekeket.
2. A rögzítőfék legyen kiengedve.
3. Keresse meg a fékbovdenek bekötését ([Ábra 76](#)) a gép bal oldalánál alul, a bal oldali kerék közelében.

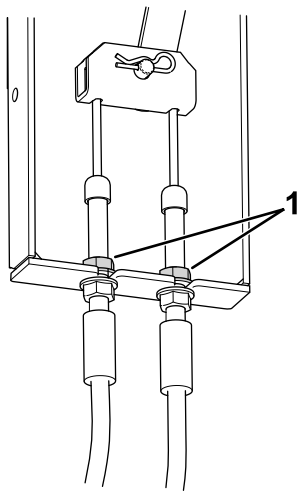

Ábra 76

g299613

1. Ellenanyák

4. Lazítsa meg a felső ellenanyákat annyira, hogy 3,2 mm – 4,8 mm méretű rés keletkezzen.
5. Húzza le a bovdent annyira, hogy a felső ellenanya a konzolhoz érjen.
6. Húzza meg az alsó ellenanyát.
7. Ismétlje meg az 5. és 6. lépést a másik bovdennél.
8. Ellenőrizze a rögzítőféket; lásd [A rögzítőfék ellenőrzése \(oldal 64\)](#).

Ékszíjak karbantartása

A generátorékszíj feszességének ellenőrzése

Szolgáltatásszünet: Az első 10 óra után

Az első 50 óra után

Minden 100 órában

Megfelelő feszesség mellett a szíj 10 mm-t behajlik, ha 4,5 kg súly nehezedik rá a szíjtárcsák között középen.

Ha az ékszíj behajlása nem 10 mm, végezze el az alábbi lépéseket:

1. Lazítsa meg a generátort rögzítő csavart ([Ábra 68](#)).

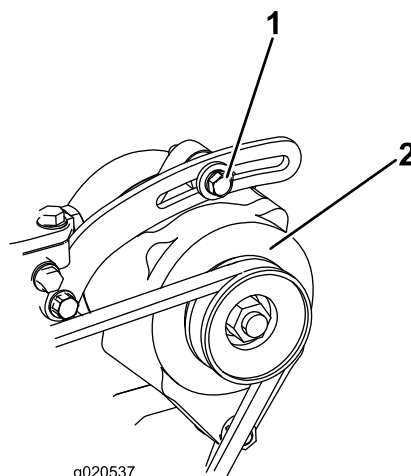

g020537

Ábra 77

g020537

1. Rögzítőcsavar
2. Generátor

2. Növeljen vagy csökkentsen a generátorékszíj feszességén, majd húzza meg a csavart.
3. Mérje meg újra az ékszíj behajlását a szíjfeszesség ellenőrzéséhez.

A hajtásékszíjak szervizelése

A hajtásékszíj ellenőrzése

Szolgáltatásszünet: Minden 100 órában

Vizsgálja meg a hajtásékszíjat túlzott elhasználódás és károsodás szempontjából.

Cserélje ki az ékszíjat, ha túlságosan elhasználódott vagy megsérült; lásd [A hajtásékszíj cseréje \(oldal 66\)](#).

A hajtásékszíj cseréje

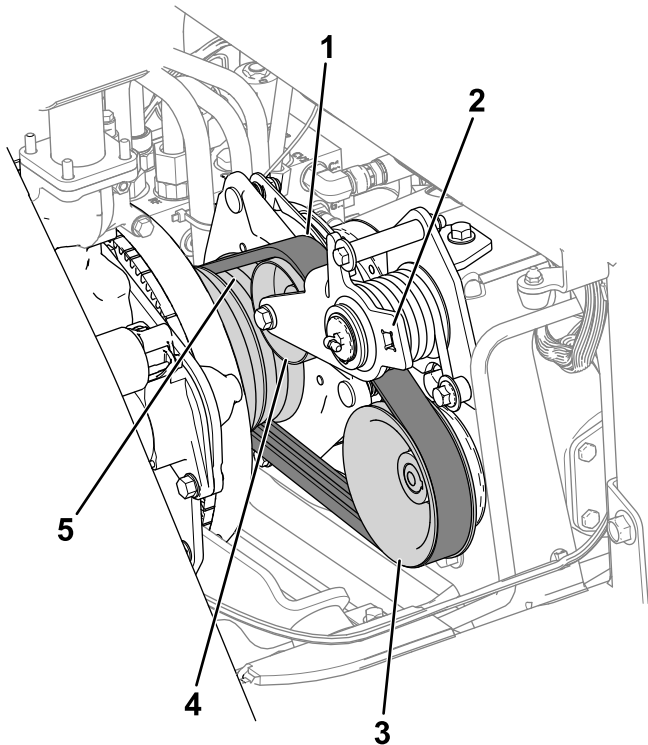

Ábra 78

g300570

1. Hajtásékszíj
2. Illessze be ide a hajtókart.
3. Szivattyútárcsa
4. Feszítőtárcsa
5. Motorszíjtárcsa

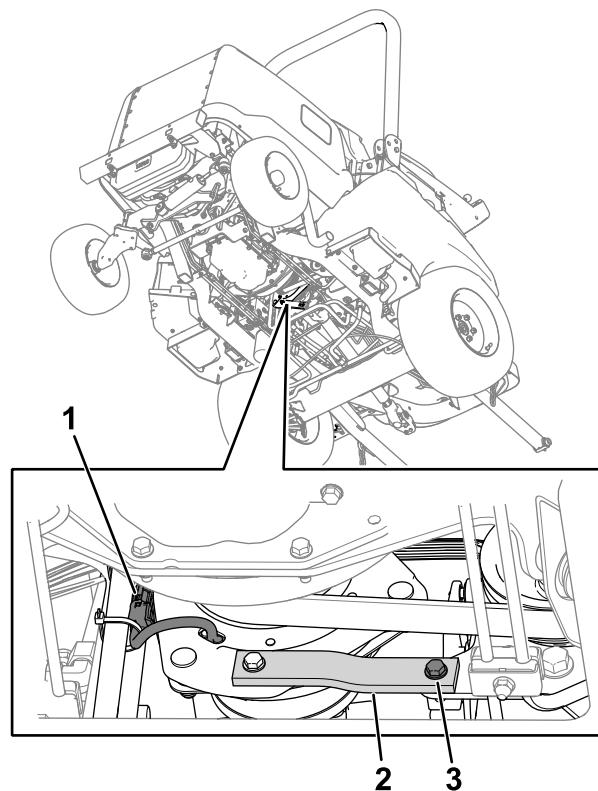

Ábra 79

g300592

1. Tengelykapcsoló vezetékkötege
2. Fém- és gumipántok
3. Csavar, alátét és anya

A hajtásékszíj eltávolítása

1. Kösse le a TLT-tengelyt a munkaeszköz hajtóműházáról; lásd a munkaeszköz *kezelői kézikönyvét*.
2. Válassza le a tengelykapcsoló vezetékköteg-csatlakozóját a gép vezetékkötegeről (Ábra 79).

3. Távolítsa el a fém- és gumipántot a vázhoz rögzítő csavart, alátétet és anyát (Ábra 79).

A gumipántban van egy távtartó is; ügyeljen arra, nehogy elveszen.

4. Kérjen meg egy segítőt, hogy a hajtókár segítségével szüntesse meg az ékszíj feszességét, majd távolítsa el az ékszíjat a szivattyútárcsáról, a feszítőtárcsáról és a motorszíjtárcsáról.
5. Az ékszíjat vegye ki a tengelykapcsolón át, a TLT tengely eleje felé.

A hajtásékszíj felszerelése

1. Tegye fel az ékszíjat a TLT tengelyen és a tengelykapcsolón át a motorszíjtárcsára.
2. A segítő a hajtókarral húzza meg lefelé a feszítőtárcsát.
3. Igazítsa fel az ékszíjat a motorszíjtárcsára, a feszítőtárcsára és a szivattyútárcsára (Ábra 78).
4. Vegye ki a hajtókart a feszítőkarból.
5. Ellenőrizze, hogy a gumipánt távtartója a helyén van.

- Rögzítse a fém- és gumipántot az előzőleg eltávolított csavar, alátét és anya segítségével a vázhoz.
- Dugja be a tengelykapcsoló vezetékköteg-csatlakozóját a gép vezetékkötegébe.

Kezelőberendezés karbantartása

A TLT tengelykapcsoló- hézagának beállítása

Szolgáltatásszünet: Minden 200 órában

- Hagyja lehűlni a motort.
- Hajtsa fel a motorháztetőt.
- Állítsa be úgy a légrést, hogy egy 0,3 mm vastag hézagmérőt enyhe nyomással be lehessen csúsztatni a tengelykapcsoló súrlódóbetétje és a nyomólap közé (Ábra 80).

Megjegyzés: A légrés az állítóanyát jobbra forgatva csökkenthető (Ábra 80). A maximális üzemi légrés 0,6 mm. Állítsa be mindhárom légrést 0,4 mm-re.

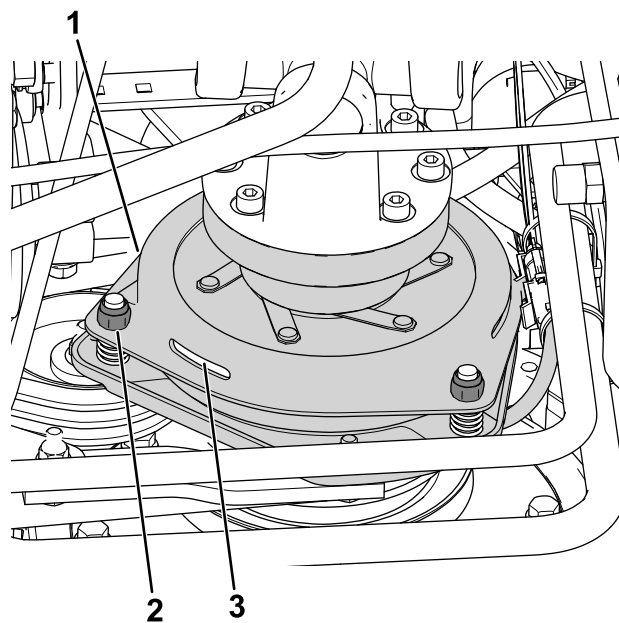

Ábra 80

g299611

- | | |
|--------------------|-------------------------|
| 1. Tengelykapcsoló | 3. 0,3 mm-es légrés (3) |
| 2. Állítóanya (3) | |

- Miután mindhárom légrést beállította, ellenőrizze újra mind a hármat.

Megjegyzés: Egy légrés beállításakor a többi is módosulhat.

A menetpedál-ütköző beállítása

A menetpedálon végezhető beállítás a kezelő kényelmére, vagy a gép maximális előremeneti sebességének korlátozása érdekében.

1. Nyomja a menetpedált teljesen előre (Ábra 81).

Megjegyzés: A menetpedálnak még azelőtt fel kell ütköznie a menetpedál-ütközőn, hogy a szivattyú elérné a teljes szállítását.

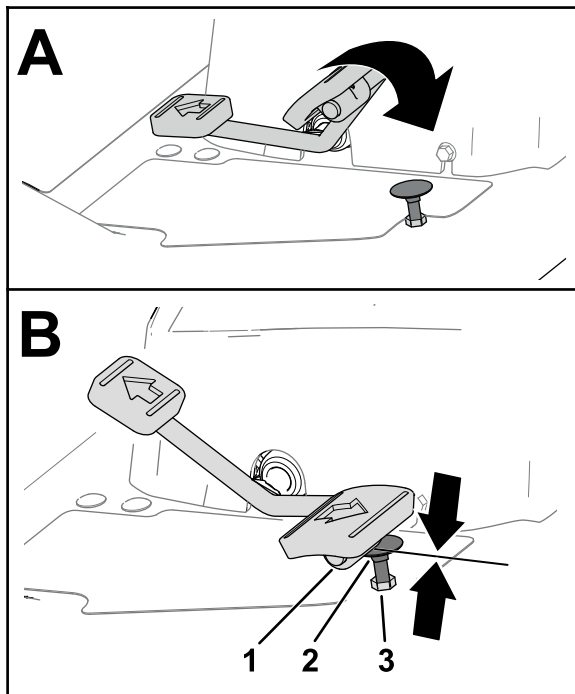

Ábra 81

g320590

1. Menetpedál
2. Menetpedál-ütköző
3. Ellenanya (a lábtartó lemez fölött)

2. Ha a menetpedál nem éri el a menetpedál-ütközőt, vagy csökkenteni szeretné a gép előremeneti sebességét, tegye a következőket:
 - A. Tartsa meg csavarkulccsal a menetpedál-ütközőt (Ábra 81).
 - B. Lazítsa meg a lábtartó lemez alatti ellenanyát (Ábra 82).

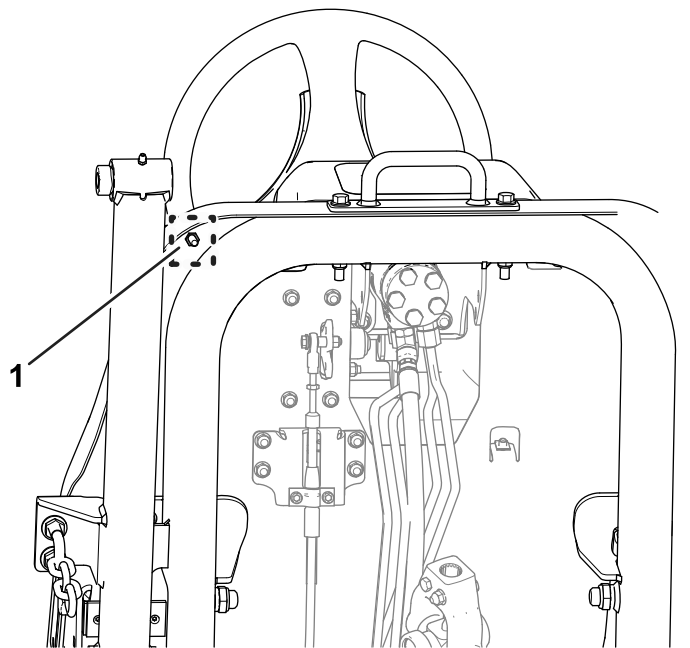

Ábra 82

g320591

1. Ellenanya (a lábtartó lemez alatt)

- C. Állítsa a menetpedált előremeneti véghelyzetbe (Ábra 81).
- D. A menetpedál-ütközőt a csavarkulccsal megtartva állítson a lábtartó lemez fölötti ellenanyán (Ábra 81) annyit, hogy a menetpedál elérje az ütközőt.
- E. A menetpedál-ütköző meghosszabbításához forgassa el az ütközőt 1 teljes fordulattal az óra járásával ellentétes irányban, a lábtartó lemez fölötti ellenanyától távolítva.

Megjegyzés: A menetpedál-ütköző kinyúlásának rövidítésével a gép maximális előremeneti sebessége nő.

- F. A menetpedál-ütközőt megtartva húzza meg a lábtartó lemez alatti ellenanyát (Ábra 81 és Ábra 82) 37–45 Nm nyomatékkal.
- G. Ellenőrizze, hogy a menetpedál még azelőtt felütközik a menetpedál-ütközőn, hogy a szivattyú elérné a teljes szállítását.

Megjegyzés: Ha a menetpedál nem éri el a menetpedál-ütközőt, ismételje meg az A–G. lépéseket.

Hidraulikarendszer karbantartása

A hidraulika-rendszerrel kapcsolatos óvintézkedések

- Ha hidraulikafolyadék került a bőre alá, azonnal kérjen orvosi segítséget. A bejutott folyadékot pár órán belül orvossal, sebészi úton el kell távolíttatni.
- Mielőtt nyomás alá helyezi a hidraulika-rendszert, győződjön meg arról, hogy minden hidraulikacső és -tömlő megfelelő állapotban van, valamint az összes hidraulikus csatlakozó és szerelvény jól zár.
- Egyetlen testrészével se kerüljön közel olyan szivárgó furatokhoz vagy fűvókákhoz, ahonnan nagynyomású hidraulikafolyadék távozhat.
- A hidraulikafolyadék esetleges szivárgását ellenőrizze kartonlap vagy papírlap segítségével.
- Szüntesse meg biztonságosan a nyomást a hidraulika-rendszerben, mielőtt bármilyen munkába kezd rajta.

A hidraulikafolyadéokra vonatkozó előírások

A tartály gyárilag kb. 22,7 l kiváló minőségű hidraulikafolyadékkal lett feltöltve. Ellenőrizze a hidraulikafolyadék szintjét, mielőtt először beindítja a motort, majd utána naponta; lásd [A hidraulikafolyadék szintjének ellenőrzése \(oldal 69\)](#).

Javasolt hidraulikafolyadék: Toro PX Extended Life Hydraulic Fluid (magnövelt élettartamú hidraulikafolyadék); kapható 19 literes (5 US gallon) kannában és 208 literes (55 US gallon) hordóban.

Megjegyzés: A javasolt cserefolyadék használata esetén ritkábban kell cserélni a folyadékot és a szűrőt.

Más használható hidraulikafolyadékok: ha a Toro PX Extended Life Hydraulic Fluid nem kapható, használhat más olyan hagyományos, nyersolajbázisú hidraulikafolyadékot, amelynek tulajdonságai megfelelnek az alábbi anyagjellemzőknek, és amely megfelel az iparági szabványoknak. Ne használjon szintetikus folyadékot. A megfelelő termékről érdeklődjön valamilyen kenőanyag-forgalmazónál.

Megjegyzés: A Toro nem vállalja a felelősséget a nem megfelelő helyettesítő termék használatából eredő károkért, ezért használja megbízható, neves gyártók termékét.

Magas viszkozitási indexű/alacsony dermedéspontú kopásgátló hidraulikafolyadék, ISO VG 46

Anyagjellemzők:

Viszkozitás, ASTM D445 40 °C-on 44–48 cSt

Viszkozitási index, ASTM D2270 140 vagy magasabb

Dermedéspont, ASTM D97 –37 °C és –45 °C között

Iparági előírások: Eaton Vickers 694 (I-286-S, M-2950-S/35VQ25 vagy M-2952-S)

Megjegyzés: Sok hidraulikafolyadék majdnem színtelen, ezért nehéz észrevenni a szivárgását. A hidraulikafolyadékhoz piros festékkadalék kapható 20 ml-es palackban. A palack tartalma 15–22 l hidraulikafolyadékhoz elegendő. 44-2500 cikkszámom megrendelhető a hivatalos Toro-forgalmazótól.

Fontos: A Toro által egyedülként elfogadott, biológiailag lebomló szintetikus hidraulikafolyadék a Toro Premium Synthetic Biodegradable Hydraulic Fluid. Ez a folyadék kompatibilis a Toro hidraulika-rendszereiben használt elasztomerekkel, és széles hőmérséklet-tartományban használható. Ez a folyadék kompatibilis a hagyományos ásványi olajokkal, de maximális a teljesítménye, és biológiailag lebomlik. A hidraulika-rendszerből alaposan ki kell mosni a hagyományos folyadékot. Az olaj 19 literes (5 US gallon) kannában és 208 literes (55 US gallon) hordóban kapható a hivatalos Toro-márkakereskedésekben.

A hidraulikafolyadék szintjének ellenőrzése

Szolgáltatásszünet: Minden egyes használat előtt, vagy naponta

1. Parkolja le a gépet sík talajon, engedje le a nyírógységet, húzza be a rögzítőféket, állítsa le a motort és vegye ki az indítókulcsot.
2. Távolítsa el a zárósapkát a hidraulikatartályról ([Ábra 83](#)).

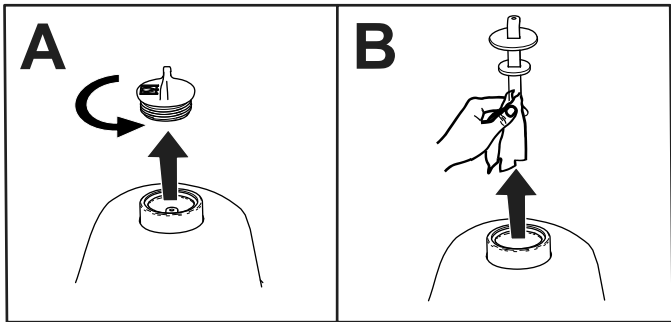
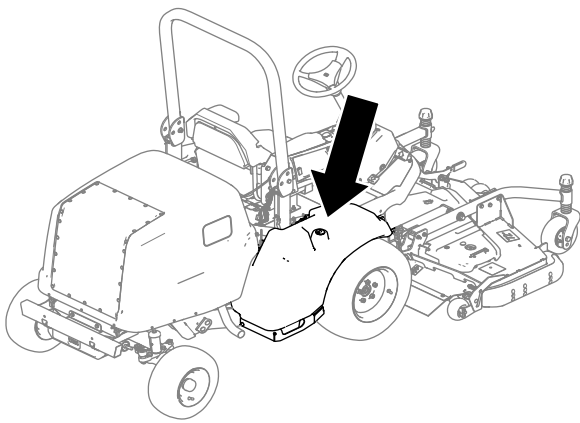

Ábra 83

g285821

3. Vegye ki a nívópálcát a hidraulikatartályból, és törölje le egy tiszta ronggyal (Ábra 83).
4. Tegye vissza a nívópálcát a hidraulikatartályba.
5. Vegye ki a nívópálcát, és ellenőrizze a folyadék szintjét (Ábra 84).
 - **Ha nyíróegység van felszerelve:** a hidraulikafolyadék-szint akkor megfelelő, ha a nívópálca alsó két jelzése között van (Ábra 84, A). Az is elfogadható, ha a folyadékszint az alsó jelzések fölé esik.
 - **Ha a hidraulikus hajtású munkaeszközhöz való tömlőkészlet van felszerelve:** a hidraulikafolyadék-szint akkor megfelelő, ha a nívópálca felső két jelzése között van (Ábra 84, B).

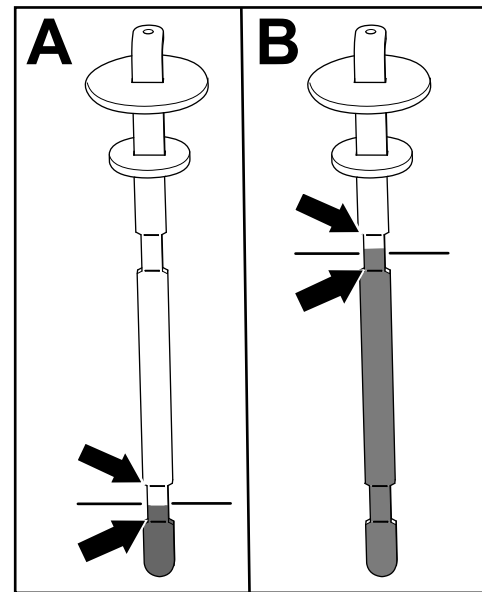

Ábra 84

g286314

6. Ha a folyadékszint a (felszerelt munkaeszköz függvényében; lásd az 5. lépést) megfelelő alsó jelzés alatt látható a nívópálcán, töltsön hidraulikafolyadékot a tartályba. Ismételje addig a 3–5. lépéseket, amíg a folyadékszint a nívópálca megfelelő két jelzése közé nem kerül.
 7. Tegye vissza a nívópálcát és a zárósapkát a hidraulikatartályba.
 8. A zárósapkát húzza meg kézzel.
- Fontos:** Ne használjon szerszámot a zárósapka meghúzásához.
9. Ellenőrizze az összes hidraulikatömlő és -szerelvény tömítettségét.

A hidraulikafolyadék és a szűrők cseréje

Szolgáltatásszünet: Az első 1000 óra után—Cserélje le a hidraulikafolyadékot és -szűrőt.

Minden 800 órában—Cserélje le a hidraulikaszűrőt (ha **nem** a javasolt hidraulikafolyadékot használja vagy valaha is alternatív folyadékot töltött a tartályba).

Minden 800 órában—Cserélje le a hidraulikafolyadékot (ha **nem** a javasolt hidraulikafolyadékot használja vagy valaha is alternatív folyadékot töltött a tartályba).

Minden 1000 órában—Cserélje le a hidraulikaszűrőt (ha a javasolt hidraulikafolyadékot használja).

Minden 2000 órában—Cserélje le a hidraulikafolyadékot (ha a javasolt hidraulikafolyadékot használja).

Ha a hidraulikafolyadék elszennyeződött, forduljon a hivatalos Toro-forgalmazóhoz; a rendszert át kell öblíteni. A szennyezett hidraulikafolyadék a tiszta folyadékhoz képest tejszerűnek vagy feketének tűnik.

Fontos: Használjon Toro-csereszűrőket; lásd a gép *alkatrészjegyzékét*. Bármilyen más szűrő használata érvénytelenítheti az egyes részegységekre vállalt garanciát.

1. Parkolja le a gépet sík talajon, engedje le a nyíróegységet, húzza be a rögzítőféket, állítsa le a motort és vegye ki az indítókulcsot.
2. Helyezzen el egy nagy olajleeresztő edényt a hidraulikafolyadék-tartály alá.
3. Távolítsa el a hidraulikatartály-zárósapkát és a nívópálcát.
4. Szerelje ki a leeresztőcsavart (Ábra 85) a tartály aljából, és engedje ki a hidraulikafolyadékot az edénybe.

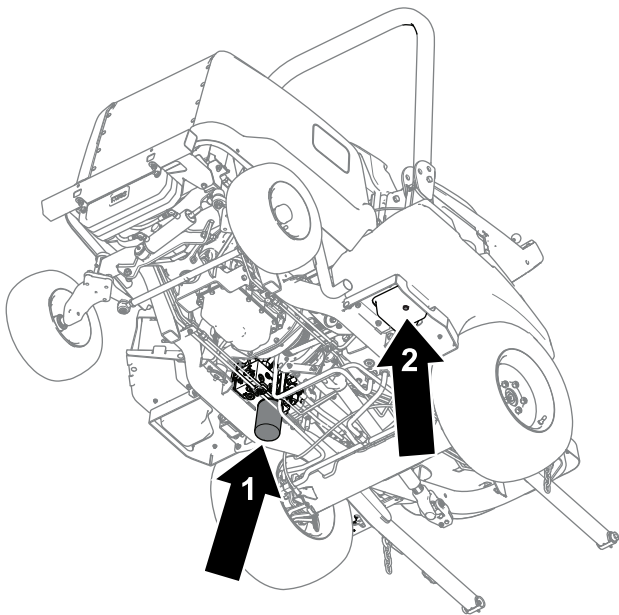

Ábra 85

g286315

1. Hidraulikaszűrő
2. Leeresztőcsavar

5. Tisztítsa meg a szűrő rögzítési területének környékét.
6. Helyezzen egy olajleeresztő edényt a szűrő alá (Ábra 85), szerelje le a szűrőt, és folyassa ki a maradék olajat az edénybe.
7. Kenje meg az új szűrő tömítését és töltsse fel a szűrőt hidraulikafolyadékkal.
8. Ellenőrizze, hogy a szűrő rögzítési területe tiszta, csavarja fel a szűrőt annyira, hogy a tömítése elérje a rögzítőlemezt, majd húzzon rá még ½ fordulatot.

9. Töltsse fel a hidraulikatartályt hidraulikafolyadékkal; lásd [A hidraulikafolyadék szintjének ellenőrzése \(oldal 69\)](#).

Fontos: Csak a megadott hidraulikafolyadékot használja. Más folyadékok károsíthatják a rendszert.

10. Szerelje vissza a leeresztőcsavart, ha már nem áramlik kifelé a hidraulikafolyadék.
11. Szerelje vissza a nívópálcát és a tartály zárósapkáját.
12. Indítsa be a motort, és mozgassa át az összes hidraulikus kezelőszervet az alábbi sorrendben, hogy eloszlassa a hidraulikafolyadékot a rendszerben:
 - A. A menetpedál segítségével haladjon a géppel előre- és hátramenetben.
 - B. A kormánykerék segítségével térítse ki a kerekeket jobbra és balra végkitérésig.
 - C. Az emelőkapcsoló segítségével emelje fel és engedje le a munkaeszközt (pl. nyíróegységet).
13. Keressen esetleges szivárgást, ezután állítsa le a motort.
14. Ellenőrizze a folyadékszintet a hidraulikatartályban; lásd [A hidraulikafolyadék szintjének ellenőrzése \(oldal 69\)](#).

A hidraulikus vezetékek és tömlők ellenőrzése

Szolgáltatásszünet: Minden 2 évben

Ellenőrizze naponta a hidraulikavezetékeket és -tömlőket szivárgás, megcsavarodott tömlők, laza tartóelemek, kopás, időjárás miatti öregedés és kémiai elhasználódás szempontjából. A gép használatának megkezdése előtt végezze el az összes szükséges javítást.

A fülke karbantartása

A fülke tisztítása

Fontos: A fülke tömitéseinek tisztításakor körültekintően járjon el (Ábra 86). Nagynyomású mosóberendezés használatakor a vízugarat legalább 0,6 m távolságra tartsa a géptől. Ne használjon nagynyomású mosóberendezést közvetlenül a fülke tömitésein, valamint a hátsó túlnyúló részek alatt.

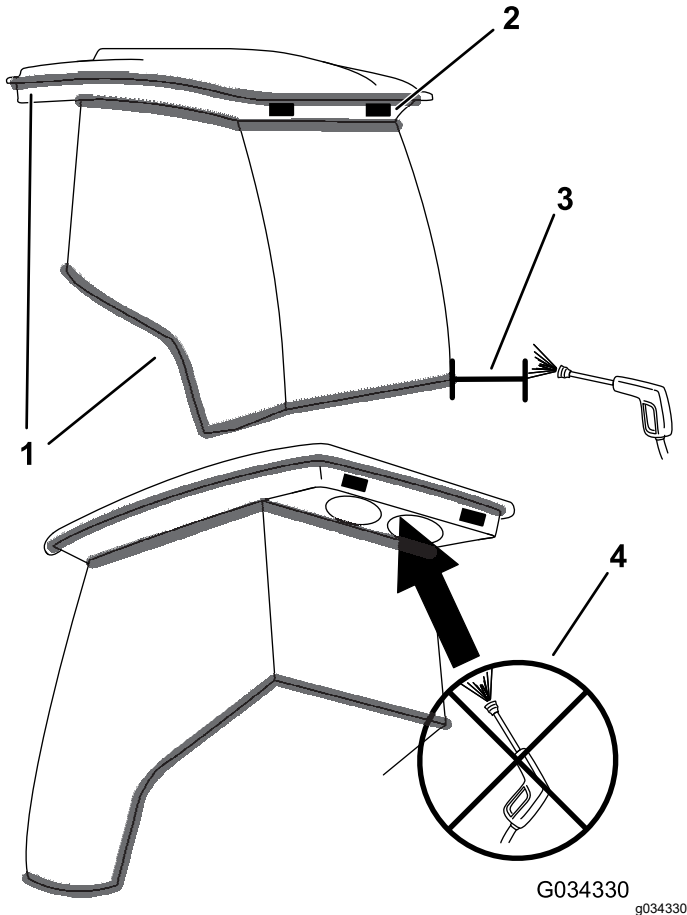

Ábra 86

1. Tömités
2. Tartsa a nagynyomású mosóberendezés vízugarát 0,6 m távolságra.
3. Ne használjon nagynyomású mosóberendezést a hátsó túlnyúló részek alatt.

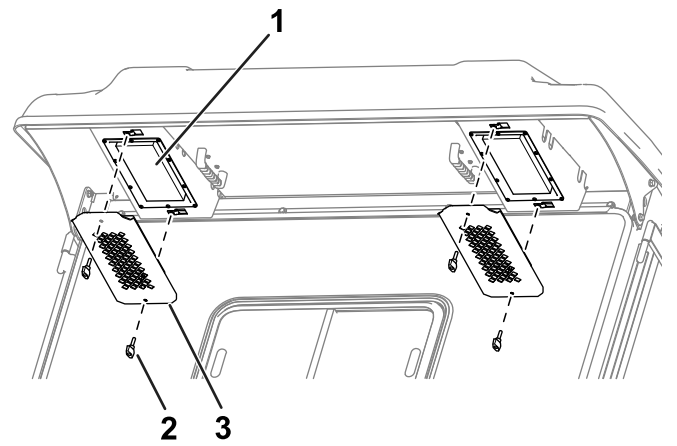

Ábra 87

1. Szűrő
2. Gomb
3. Rostély

1. Szűrő

3. Rostély

2. Gomb

2. Szerelje ki a légszűrőket a fülkéből.
3. Tiszta, olajmentes sűrített levegővel tisztítsa meg a szűrőket.

Fontos: Ha valamelyik szűrő lyukas, szakadt vagy egyéb módon sérült, cserélje ki.

4. Szerelje vissza a szűrőket a gombok és rostélyok segítségével (Ábra 87).

A fülkekondenzátor-szűrő tisztítása

A fülkekondenzátor-szűrő feladata a nagyobb hulladékdarabok, például fű és levelek távol tartása a fülkekondenzátortól és a kondenzátorventilátortól.

1. Húzza meg egyenesen lefelé a szűrő fedelét.
2. Tisztítsa meg vízzel a kondenzátorszűrőt.

Megjegyzés: Ne használjon nagynyomású mosót.

Fontos: Ha a szűrő lyukas, szakadt vagy egyéb módon sérült, cserélje ki.

3. Hagyja megszáradni a szűrőt, mielőtt visszaszereli a gépbe.
4. Fordítsa el a szűrőt a fülke körül, hogy a retesz beakadjon a reteszhorogegységbe (Ábra 88).

A fülke légszűrők tisztítása

Szolgáltatásszünet: Minden 400 órában

1. Távolítsa el a gombokat és rostélyokat a fülke hátsó túlnyúló részéből (Ábra 87).

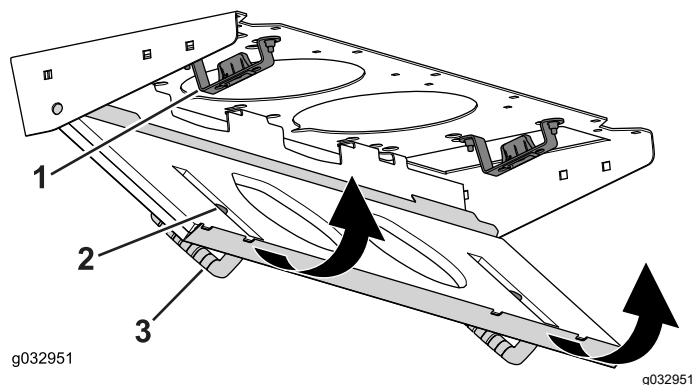

Ábra 88

1. Reteszhorogegység
2. Kondenzátorszűrő
3. Szűrőfedél

Az ablakmosófolyadék-tartály feltöltése

Megjegyzés: Az ablakmosófolyadék-tartály a motor mellett található a gép jobb oldalán.

1. Vegye le a tartály sapkáját (Ábra 90).

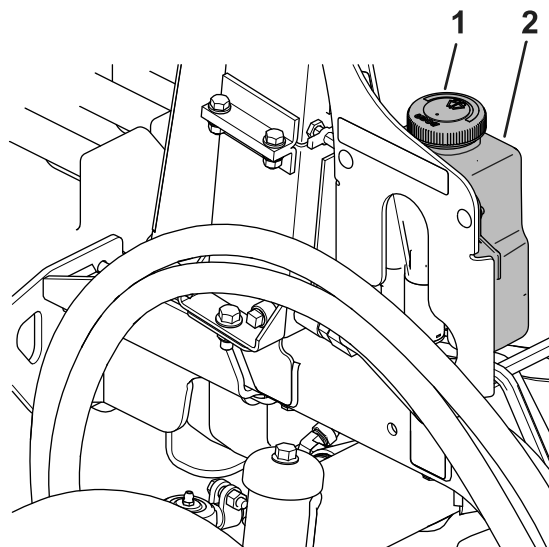

Ábra 90

1. Tartálysapka
2. Tartály

A belső világítás izzójának cseréje

Megjegyzés: A megfelelő izzó cikkszámát megtalálja az *alkatrészjegyzékben*.

1. Távolítsa el a lámpaburát csavarhúzóval a vezérlőpanelről. (Ábra 89).

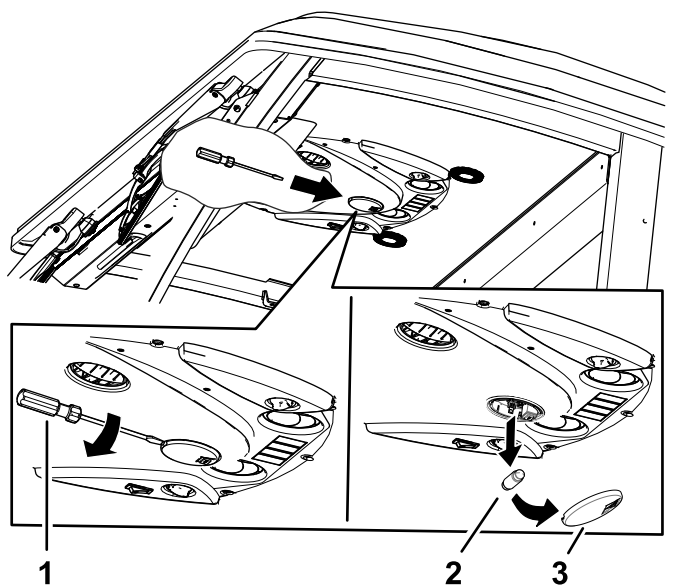

Ábra 89

1. Csavarhúzó
2. Izzó
3. Lámpabura

2. Távolítsa el az izzót a foglatából (Ábra 89).
3. Szerelje be az új izzót a foglatba.
4. Szerelje fel a burát a vezérlőpanelre.

Tárolás

Biztonságos tárolás

- Állítsa le a motort, vegye ki az indítókulcsot, és várja meg, amíg az összes mozgó alkatrész leáll, csak ezután hagyja el a kezelőülést. Hagyja lehűlni a gépet, mielőtt beállítási, szervizelési, tisztítási vagy tárolási munkába kezd rajta.
- Ne tárolja a gépet vagy az üzemanyagtartályt olyan helyen, ahol nyílt láng, szikra vagy őr láng fordul elő, mint például vízmelegítőkön vagy más eszközökön.

A gép előkészítése

Fontos: A gép tisztítására ne használjon se sós vizet (brakkvíz), se tisztított szennyvizet.

1. Parkolja le a gépet sík talajon, húzza be a rögzítőféket, állítsa le a motort, vegye ki a kulcsot és várja meg, amíg minden mozgó alkatrész megáll, mielőtt elhagyja a gépet.
2. Tisztítsa meg alaposan a gépet, a nyíróegységet és a motort.

Fontos: Ne használjon nagynyomású mosót az elektromos kezelőszervek és a fülke tömítése közelében, mert károsodást okozhat.

3. Ellenőrizze és állítsa be a légnyomást a gumiabroncsokban; lásd [A gumiabroncsok nyomásának ellenőrzése \(oldal 34\)](#).
4. Ellenőrizze a hidraulikus vezetékeket és tömlőket; végezze el a szükséges javítást.
5. Ellenőrizze a hidraulikafolyadék szintjét; lásd [A hidraulikafolyadék szintjének ellenőrzése \(oldal 69\)](#).
6. Szerelje le, élezze meg, egyensúlyozza ki és szerelje vissza a nyíróegység késeit.
7. Ellenőrizze a kötőelemek meghúzott állapotát, szükség esetén húzza meg azokat.
8. Kenje meg az összes zsírozszemet és olajozza meg a forgáspontokat. Törölje le a felesleges kenőanyagot.
9. Finoman csiszolja meg és fesse le javítófestékkel a festett területet ott, ahol az megkarcolódott, lepattogzott vagy rozsdás lett. Javítson ki minden horpadást a fémvázon.

Megjegyzések:

Megjegyzések:

Megjegyzések:

EGK/Egyesült Királyság – adatvédelmi nyilatkozat

A Toro az alábbi módon használja fel az Ön személyes adatait

A The Toro Company („Toro”) tiszteltben tartja személyes adatainak bizalmasságát. Amikor megvásárolja valamelyik termékünket, birtokunkba kerülhet néhány személyes adata közvetlenül Öntől vagy a helyi Toro vállalaton, illetve -kereskedőn keresztül. A Toro ezeket az információkat a szerződéses kötelezettségek teljesítése érdekében – például jótállás nyilvántartásba vételéhez, jótállási igény feldolgozása vagy termék visszahívása esetén történő kapcsolatfelvételhez és jogszerű üzleti célokra – használja fel, például vevői elégedettség mérésére, termékeink javítására vagy olyan termékinformációk biztosítására, amelyek érdekesek lehetnek az Ön számára. A Toro a fenti tevékenységek bármelyikével kapcsolatban megoszthatja az Ön adatait a Toro leányvállalataival, kapcsolt vállalkozásaival, kereskedőivel vagy más üzleti partnereivel. Személyes adatait akkor is nyilvánosságra hozhatjuk, ha a törvény ezt előírja, vagy ha vállalkozás eladásával, vásárlásával vagy egyesülésével kapcsolatban merül fel erre igény. Marketingcélokból soha nem adjuk ki az Ön személyes adatait más vállalat számára.

Személyes adatainak megőrzése

A Toro a személyes adatait addig őrzi meg, amíg az a fenti célokból fontos lehet, valamint a jogszabályi előírásoknak megfelelően. A hatályos megőrzési időszakkal kapcsolatban további tájékoztatásért írjon a következő címre: legal@toro.com.

A Toro biztonsággal kapcsolatos elkötelezettsége

Személyes adatait az Amerikai Egyesült Államokban vagy más olyan országban is feldolgozhatják, amely kevésbé szigorú adatvédelmi jogszabályokkal rendelkezik, mint a tartózkodási helye szerinti ország. Amikor adatait a tartózkodási helye szerinti országon kívülre továbbítjuk, jogilag megkövetelt lépéseket teszünk annak biztosítása céljából, hogy megfelelő intézkedések történjenek adatai védelme érdekében, valamint hogy azokat biztonságosan kezeljék.

Hozzáférés és helyesbítés

Önnek joga van személyes adatai kijavításához vagy felülvizsgálatához, illetve az adatok feldolgozásának tiltásához vagy korlátozásához. Ezek kapcsán írjon a legal@toro.com címre. Ha aggódalmi vannak azzal kapcsolatban, hogy a Toro miként kezeli az Ön adatait, bátran tegye fel a kérdéseit közvetlenül nekünk. Felhívjuk figyelmét, hogy az európai lakosoknak jogukban áll panaszt tenni az adatvédelmi hatóságnál.



A Toro-jótállás

Két év vagy 1500 üzemóra korlátozott jótállás

Feltételei és a hatálya alá tartozó termékek

A The Toro Company szavatolja, hogy az Ön kereskedelmi Toro-terméke („termék”) 2 évig vagy 1500 üzemórán* át (amelyik előbb következik be) mentes lesz az anyag- és gyártási hibáktól. Ez a jótállás alkalmazható valamennyi termékre a gyepszellőztetők kivételével (lásd e termékek külön jótállási nyilatkozatait). Ahol jótállási feltétel áll fenn, költségtérítés nélkül megjavítjuk Önnek a terméket, beleértve a diagnosztikát, a munkadíj, az alkatrészek és a szállítás költségét. Ez a jótállás azzal a nappal kezdődik, amelynél a terméket az eredeti kiskereskedelmi vásárlóhoz kiszállították.

* Üzemóra-számlálással felszerelt termék.

Utasítások a jótállási szolgáltatások eléréséhez

Ön felelős azon kereskedelmi termékfalgalmazó vagy a jogosult kereskedelmi termékértékesítő értesítéséért, akitől a terméket megvásárolta, amint úgy gondolja, hogy jótállási feltétel áll fenn. Ha segítségre van szüksége egy kereskedelmi termékfalgalmazó vagy jogosult kereskedelmi termékértékesítő telephelyének megállapításához, vagy kérdései vannak jótállási jogai vagy felelősségei tekintetében, a következő címen léphet velünk kapcsolatba:

Toro Commercial Products Service Department
8111 Lyndale Avenue South
Bloomington, MN 55420-1196

952-888-8801 vagy 800-952-2740
E-mail: commercial.warranty@toro.com

A tulajdonos felelőssége

A termék tulajdonosaként Ön felelős a *kezelői kézikönyvben* ismertetett szükséges karbantartások és beállítások végrehajtásáért. A jótállás nem terjed ki a termék szükséges karbantartásának és beállításainak elmulasztásából fakadó javításokra.

A jótállás feltételei és hatálya alá nem tartozó tételek

Nem minden, a jótállási időszak alatt előforduló termékhiba vagy hibás működés számít anyag- vagy gyártási hibának. Jelen jótállás nem vonatkozik a következőkre:

- Olyan termékhibák, amelyek a nem a Toro által gyártott pótalkatrészek használata vagy járulékos alkatrészek, illetve módosított, nem Toro márkájú tartozékok vagy termékek beszerelése vagy használata miatt következnek be.
- Olyan termékhibák, amelyeket a javasolt karbantartások vagy beállítások végrehajtásának elmulasztása eredményez.
- Olyan termékhibák, amelyek oka a termék nem rendeltetésszerű, hanyag vagy felelőtlen használata.
- A használat során elhasznált olyan alkatrészek, amelyek hibátlanok. Példák a termék normál üzemeltetése során elhasznált vagy felhasznált alkatrészekre, a teljesség igénye nélkül: fékpofák és fékbetétek, tengelykapcsoló-betétek, kések, orsók, görgők és csapágycsuk, alsókések, gyújtógyertyák, önbeálló kerekek és csapágycsuk, gumibroncsok, szűrők, szíjak és a permetező bizonyos alkatrészei, például membránok, fűvókák, áramlásmérők és visszacsapó szelepek.
- Külső hatásnak számít – a teljesség igénye nélkül – az időjárás, a tárolási mód, a szennyeződések, a nem engedélyezett üzemanyagok, hűtőfolyadékok, kenőanyagok, adalékanyagok, műtrágyák, víz és vegyi anyagok használata.
- A vonatkozó iparági szabványoknak nem megfelelő üzemanyagok (pl. benzin, gázolaj vagy biodízel) használata által okozott meghibásodások vagy teljesítményproblémák.
- Normál zaj, rezgés, elhasználódás és tönkremenetel. A normál elhasználódás körébe tartozik (a teljesség igénye nélkül) az ülések kopás és dörzsölés okozta károsodása, a lekopott festett felületek, az összekarcolt címkék és figyelőablakok.

Az Amerikai Egyesült Államokon és Kanadán kívüli országok

Azok a vevők, akik az Amerikai Egyesült Államokból vagy Kanadából exportáltak Toro-terméket, a helyi Toro-márkakereskedőhöz fordulhatnak az adott országra vagy régióra vonatkozó garanciaszabályokért. Ha Ön bármilyen okból elégedetlen márkakereskedője szolgáltatásával, vagy nem tudja beszerezni a jótállásra vonatkozó információkat, lépjen kapcsolatba a hivatalos Toro-szervizközponttal.

Alkatrészek

Azokra az alkatrészekre, amelyek cseréjét előírt karbantartás keretében ütemezték, az ütemezett cseréig terjedő időszakra van jótállás. Az e jótállás hatálya alatt kicserélt alkatrészekre az eredeti termékjótállási időtartama érvényes, és a Toro tulajdonává válnak. A Toro hozza meg a végső döntést bármely meglévő alkatrész vagy szerelvény javításáról vagy cseréjéről. A jótállás keretében végzett javításokhoz a Toro használhat utángyártott alkatrészeket.

Ciklusálló és lítiumionos akkumulátorokra vonatkozó jótállás

A málcykikusú és a lítiumionos akkumulátorokra egy előírt összes kilowattóraérték vonatkozik, amelyet élettartamuk során szolgáltatni tudnak. Az üzemeltetési, újratöltési és karbantartási technikák a teljes akkumulátor-élettartamot meghosszabbíthatják vagy csökkenthetik. Mivel ebben a termékben az akkumulátorok elhasználódnak, az egyes töltések közötti időközökben a hasznos munka mennyisége lassan csökken, amíg az akkumulátor teljesen el nem használódik. A normál fogyasztás következtében elhasznált akkumulátorok cseréje a termék tulajdonos felelőssége. Megjegyzés (csak lítiumionos akkumulátor esetén): további tájékoztatásért lásd az akkumulátorra adott jótállást.

Forgattyús tengelyre adott élettartam-garancia (csak ProStripe 02657 esetén)

Az eredeti berendezésként eredeti Toro dörzstárcsával és a motorindítást biztosító késfékező tengelykapcsolóval (egybeépített késfékező tengelykapcsoló [BBC] + dörzstárcsaegységgel) felszerelt ProStripe esetén az első vásárló számára a motor forgattyús tengelyének meggörbülésére élettartam-garanciát adunk, ha az üzemeltetést az előírt használati és karbantartási eljárások szerint végzi. A súrlódó alátétekkel, késfékező tengelykapcsolóval (BBC) és egyéb hasonló egységekkel szerelt gépekre a forgattyús tengelyre vonatkozó élettartam-garancia nem terjed ki.

Karbantartás a tulajdonos költségén

Motorbeállítás, kenés, tisztítás és fényezés, a szavatosság hatálya alá nem tartozó tételek cseréje, szűrők, hűtőfolyadék, az ajánlott karbantartás elvégzése és néhány normál, a Toro-termékek által igényelt szervizmunka a tulajdonos költségén végezhető el.

Általános feltételek

E jótállás időtartama alatt a hivatalos Toro-termékfalgalmazó vagy -értékesítő által végzett javítás az egyedüli jogorvoslati lehetőség.

A The Toro Company nem vállal felelősséget a közvetett, előre nem látott vagy következményes károkért a jelen szavatosság hatálya alá tartozó Toro-termékek használatával kapcsolatban, beleértve a hibás működés vagy nem használat észszerű időtartamára biztosított helyettesítő berendezés vagy szolgáltatás bármely költségét és kiadását a jelen szavatosság hatálya alá tartozó, függőben lévő javítások befejezéséig. Az alább hivatkozott károsanyag-kibocsátási jótállást kivéve (ha az alkalmazható) nincs egyéb kifejezett jótállás. Az eladhatósággal és a használatra való alkalmassággal kapcsolatos minden beleértett szavatosság ezen kifejezett jótállás időtartamára korlátozódik.

Némely állam nem engedélyezi a véletlenszerű vagy következményes károk kizárását vagy a beleértett jótállás időtartamának korlátozását, ezért előfordulhat, hogy a fenti kizárások és korlátozások Önre nem vonatkoznak. A jelen jótállás egyedi törvény adta jogokkal ruhazza fel Önt, és Ön rendelkezhet még egyéb, államonként változó jogokkal is.

Megjegyzés a károsanyag-kibocsátásra adott jótállásról

A termék károsanyag-kibocsátást szabályozó rendszerére külön jótállási nyilatkozat vonatkozhat, amely kielégíti az USA környezetvédelmi hivatala (EPA) vagy a levegő minőségére vonatkozó California Air Resources Board (CARB) jogszabály rendelkezéseit. A károsanyag-kibocsátást szabályozó rendszer jótállására a fent felsorolt üzemóra-korlátozások nem vonatkoznak. Olvassa el a motor károsanyag-kibocsátást szabályozó rendszerére vonatkozó jótállást, amely a termékhez mellékelve vagy a motor gyártója által biztosított dokumentációban található.

65. számú kaliforniai indítvány, figyelmeztetési információk

Mi ez a figyelmeztetés?

Találkozhat olyan termékkel is, amelyen az alábbi figyelmeztető címke található:



FIGYELMEZTETÉS: Rákot okozó és a szaporítószervekre káros hatások –
www.p65Warnings.ca.gov.

Mi az a 65. indítvány?

A 65. indítvány minden olyan vállalatra érvényes, amely Kaliforniában működik, Kaliforniában értékesít termékeket, Kaliforniában gyárt vagy oda visz be termékeket. Az indítvány engedélyezi, hogy a kaliforniai kormányzó kezelje és közzétegye a rákot, a születési rendellenességeket vagy más szaporítószervi károkat okozó vegyi anyagok jegyzékét. Az évente frissülő listán több száz, a mindennapi használatú cikkekben megtalálható vegyi anyag szerepel. A 65. indítvány célja a nyilvánosság tájékoztatása az ilyen vegyi anyagoknak való kitétségről.

A 65. indítvány nem tiltja be az ilyen vegyi anyagokat tartalmazó termékek forgalmazását, csak előírja, hogy jelenjen meg az ezzel kapcsolatos figyelmeztetés a terméken, annak csomagolásán vagy a hozzá mellékelte dokumentációban. A 65. indítvány figyelmeztetése azt sem jelenti, hogy a termék megsért bármilyen termékbiztonsági szabványt vagy előírást. Kalifornia kormánya egyértelművé tette, hogy a 65. indítvány figyelmeztetése „nem olyan jogszabályi határozat, amely szerint a termék »biztonságosnak« vagy »nem biztonságosnak« tekinthető”. Sok ilyen vegyi anyag évek óta használatos a mindennapi termékekben, dokumentált károsító hatás nélkül. További tájékoztatás: <https://oag.ca.gov/prop65/faqs-view-all>.

A 65. indítvány figyelmeztetése azt jelenti, hogy a vállalat (1) felmérte a kitétséget, és arra a megállapításra jutott, hogy az meghaladja a „nem jelentős kockázati szintet”; vagy (2) úgy döntött, hogy a figyelmeztetést saját belátása szerint a felsorolt vegyi anyagok jelenléte miatt feltünteti anélkül, hogy felmérné az esetleges kitétség mértékét.

Ez a törvény mindenütt érvényes?

A 65. indítvány figyelmeztetése kizárólag a kaliforniai törvények alapján kötelezőek. A figyelmeztetések Kaliforniában számos helyen, többek között – a teljesség igénye nélkül – éttermekben, élelmiszerboltokban, szállodákban, iskolákban és kórházakban, valamint termékek széles skáláján láthatók. Emellett egyes internetes és postai úton forgalmazó kiskereskedők is feltüntethetik a 65. indítvány figyelmeztetéseit a webhelyükön vagy a katalógusaikban.

Hogyan viszonyulnak a kaliforniai figyelmeztetések a szövetségi határértékekhez?

A 65. indítvány előírásai gyakran szigorúbbak a szövetségi és nemzetközi előírásoknál. Számos olyan anyag létezik, amelynél fel kell tüntetni a 65. indítvány figyelmeztetését már olyan szint elérésekor is, amely jóval alacsonyabb a szövetségre előírt határértéknél. A 65. indítvány előírt figyelmeztetési szintje ólom esetében például 0,5 µg/nap, amely jóval alacsonyabb a szövetségi és a nemzetközi szabványok szerinti határértéknél.

Miért nem található meg ez a figyelmeztetés minden hasonló terméken?

- A Kaliforniában értékesített termékeken kötelező a 65. indítvány szerinti feliratozás, a máshol értékesítettek esetében viszont nem.
- A 65. indítvány által érintett vállalat köthet olyan megállapodást, amely előírja a 65. indítvány figyelmeztetéseinek használatát termékei számára, míg más hasonló termékeket gyártó vállalatokra esetleg nincs ilyen követelmény.
- A 65. indítvány hatálya következetes.
- Dönthet úgy a vállalat, hogy nem ad figyelmeztetést, mert arra a következtetésre jut, hogy nem kötelesek erre a 65. indítvány szerint; a termékre vonatkozó figyelmeztetések hiánya viszont nem jelenti azt, hogy a termék mentes a felsorolt vegyi anyagoktól hasonló szinteken.

Miért tünteti fel a Toro ezt a figyelmeztetést?

A Toro úgy döntött, hogy a lehető legtöbb információt megadja vásárlóinak a termékeiről, hogy jól megalapozott döntést hozhassanak a megvásárolandó termékkel és annak használatával kapcsolatban. A Toro egyes esetekben egy vagy több felsorolt vegyi anyag jelenlétének ismeretében a kitétség szintjének értékelése nélkül ad figyelmeztetést, mivel nem minden felsorolt vegyi anyag rendelkezik kitétségi határértékkel. Habár a Toro-termékek esetében a kitétség elhanyagolható, vagy jóval a „nem jelentős kockázat” tartományába esik, a biztonság érdekében a Toro úgy határozott, hogy feltünteti a 65. indítvány figyelmeztetéseit. Továbbá ha a Toro nem biztosítja ezeket a figyelmeztetéseket, Kalifornia állam vagy magánügyfelek perelhetnek, hogy érvényt szerezzenek a 65. indítvány betartásának, ami jelentős büntetéssel jár.