



Count on it.

オペレーターズマニュアル

## Workman<sup>®</sup> MDX-D 汎用作業車

モデル番号 07236—シリアル番号 316000001 以上

モデル番号 07236TC—シリアル番号 316000001 以上

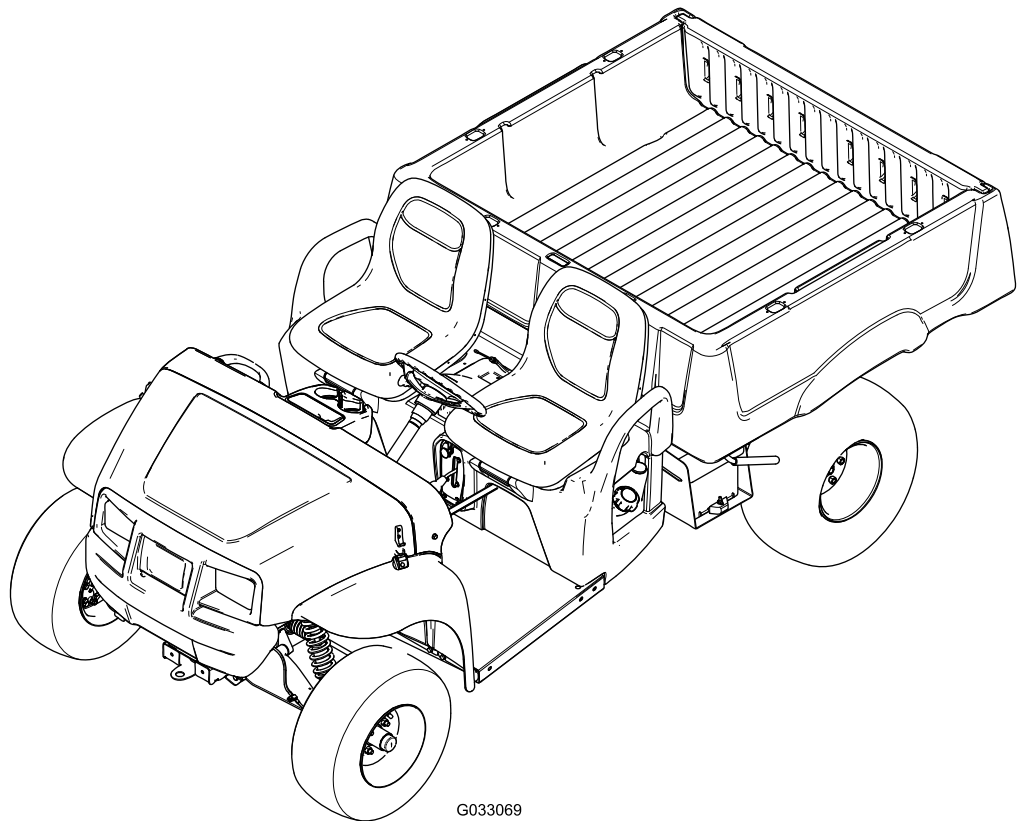

この製品は、関連するEU規制に適合しています 詳細については、DOC シート規格適合証明書をご覧ください。

カリフォルニア州の森林地帯・灌木地帯・草地などでこの機械を使用する場合には、エンジンに同州公共資源法第4442章に規定される正常に機能するスパークアレスタが装着されていること、エンジンに対して森林等の火災防止措置をほどこされていることが義務づけられており、これを満たさない機械は、第4442章または4443章違反となります。

エンジンの保守整備のため、および米国環境保護局EPA並びにカリフォルニア州排ガス規制に関連してエンジンマニュアルを同梱しております。エンジンマニュアルはエンジンのメーカーから入手することができます。

## ▲ 警告

### カリフォルニア州 第65号決議による警告

カリフォルニア州では、ディーゼルエンジンの排気には発癌性や先天性異常などの原因となる物質が含まれているとされており、

バッテリーやバッテリー関連製品には鉛が含まれており、カリフォルニア州では発ガン性や先天性異常を引き起こす物質とされています。取り扱い後は手をよく洗ってください。



図 1

1. モデル番号とシリアル番号の表示場所

モデル番号 \_\_\_\_\_  
シリアル番号 \_\_\_\_\_

この説明書では、危険についての注意を促すための警告記号 図 2 を使用しております。これらは死亡事故を含む重大な人身事故を防止するための注意ですから、必ずお守りください。

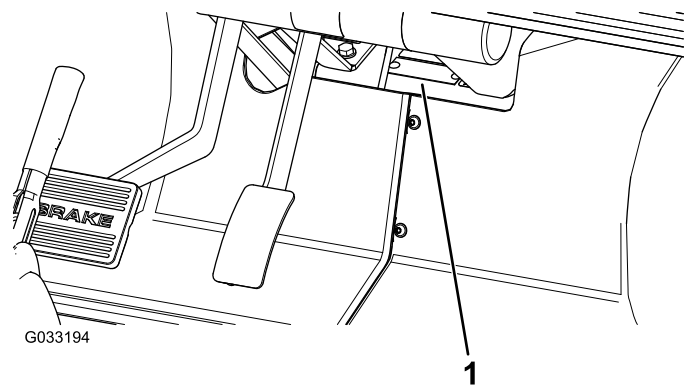

図 2

1. 危険警告記号

## はじめに

この説明書を読んで製品の運転方法や整備方法を十分に理解し、他人に迷惑の掛からない、適切で安全な方法でご使用ください。この製品を適切かつ安全に使用するのをお客様の責任です。

弊社のウェブサイト [www.Toro.com](http://www.Toro.com) で製品やアクセサリ情報の閲覧、代理店についての情報閲覧、お買い上げ製品の登録などを行っていただくことができます。

整備について、また純正部品についてなど、分からないことはお気軽に弊社代理店またはカスタマーサービスにおたずねください。お問い合わせの際には、必ず製品のモデル番号とシリアル番号をお知らせください。図 1 モデル番号とシリアル番号を刻印した銘板の取り付け位置を示します。いまのうちに番号をメモしておきましょう。

この他に2つの言葉で注意を促しています。重要「重要」は製品の構造などについての注意点を、注はその他の注意点を表しています。

# 目次

安全について	4
安全な運転のために	4
管理者の責任	4
運転の前に	4
燃料の安全な取り扱い	4
運転操作	5
保守	7
音圧	7
腕および手の振動	7
全身の振動	7
安全ラベルと指示ラベル	8
組み立て	10
1 ハンドルを取り付ける	10
2 バッテリーを接続する	10
3 オイル類の量とタイヤ空気圧を点検する	11
4 マニュアルを読み安全トレーニング資料を見る	11
5 ブレーキの慣らし掛けを行う	12
製品の概要	13
各部の名称と操作	13
仕様	16
アタッチメントとアクセサリ	16
運転操作	17
安全第一	17
荷台の操作	17
始動前の点検を行う	19
ブレーキオイル量の点検	19
エンジンオイルの量を点検する	20
タイヤ空気圧を点検する	21
燃料を補給する	21
エンジンの始動手順	22
車両の停止手順	22
車両の駐車手順	22
新車の慣らし運転	22
荷台への搭載について	23
搬送時の注意	23
緊急時の牽引について	24
トレーラを牽引する場合	24
保守	25
推奨される定期整備作業	25
始業点検表	26
整備前に行う作業	27
特殊な使用条件下で使用する場合の保守整備について	27
車両の保守作業を行うための準備	27
マシンを持ち上げる	27
フードへのアクセス	28
潤滑	28
グリスアップ	28
前ホイールベアリングのグリスアップ	29
エンジンの整備	31
エアクリーナの整備	31
エンジンオイルについて	32
燃料系統の整備	34

燃料ラインとその接続の点検	34
燃料フィルタの交換	34
電気系統の整備	34
バッテリーの整備	34
ヒューズの交換	36
ヘッドライトの整備	36
走行系統の整備	37
タイヤの保守	37
ステアリングとサスペンション関係部分を点検する	37
前輪のトーインとキャンバの調整	38
トランスアクスルオイルの量を点検する	39
トランスアクスルオイルの交換	39
ニュートラルの点検と整備	40
一次走行クラッチの点検	41
一次走行クラッチの整備	41
冷却系統の整備	42
エンジン冷却部の清掃	42
ラジエターの整備	42
ブレーキの整備	43
ブレーキの点検	43
駐車ブレーキのハンドルの調整	43
ブレーキケーブルの調整	43
ブレーキオイルの交換	44
ベルトの整備	44
走行ベルトの整備	44
駆動ベルトの交換	45
ベルトプルバンパーを点検する	45
シャーシの保守	45
荷台のラッチの整列調整手順	45
洗浄	46
車体を清掃する	46
保管	46

# 安全について

不適切な使い方をしたり手入れを怠ったりすると、人身事故につながります。事故を防止するため、以下に示す安全上の注意や安全注意標識のついている遵守事項は必ずお守りください。これは**注意、警告、危険**—など「人身の安全に関わる注意事項」を示しています。これらの注意を怠ると死亡事故などの重大な人身事故が発生することがあります。

この機械はSAE J2258規格に適合しています。

## 安全な運転のために

**重要**この車両はオフロード用として設計製造されたものであり、公道上を通常走行するためのものではありません。

この車両で公道上を走行する場合には、各地域の法令などに従い、また、ヘッドライト、方向指示器、低速走行車両表示など、定められたアクセサリを必ず装備してください。

安全防災面については十分な配慮のもとに設計・製造されておりますが、安全な御使用のためには、機械や装置の設計や構成だけでなく、それらの運転や整備、保管などの取り扱いに係わる人々の知識、訓練や日常の意識が大変重要です。不適切な使い方をしたり手入れを怠ったりすると、人身事故につながります。

この機械は、通常の乗用車やトラックとは異なる運転特性を有しておりますので、十分に練習して運転感覚に慣れてください。

ワーカーに取り付け可能なアタッチメントのすべてをこのマニュアルで解説することはできません。アタッチメントを取り付けて使用するときには、その装置のオペレーターズマニュアルにも十分目を通してください。

**事故を防止するため、以下に示す安全上の注意を必ずお守りください：**

## 管理者の責任

- オペレータに対して適切な訓練を行い、オペレーターズマニュアルおよび貼付されているステッカーの内容を熟知させてください。
- 特殊な場所例えば車両での乗り入れが安全でない斜面などのための作業手順や安全確認規則をきちんと作成し、全員がそれを守って作業を行うよう徹底してください。

## 運転の前に

- 本機は**運転手1名**以外に所定の助手席に**乗員名**を乗せることができます**絶対に**これ以外の場所には人を乗せないでください。
- 操作方法をしっかりと身につけ、緊急時にすぐにエンジンを停止できるようになってください。

- 疲れている時、病気の時、アルコールや薬物を摂取した時は**絶対に**運転しないでください。
- 作業には必ず、すべりにくい頑丈な靴をはいてください。だぶついた衣服を避け、長い髪は束ね、装飾品は身に着けないでください。
- 地域によっては安全メガネ、安全靴、および長ズボンの着用が義務付けられています。
- 絶対に**子供に運転させないでください。大人であっても適切な訓練を受けていない人には**絶対に**運転させないでください。訓練を受け、許可されている人以外には運転させないでください。
- どの人がどこに人がいるかを常に意識しながら運転してください。
- ガードなどの安全装置やステッカー類は必ず所定の場所に取り付けて使用してください。安全カバーが破損したり、ステッカーの字が読めなくなったりした場合には、機械を使用する前に修理し、ステッカーは新しいものに貼り換えてください。
- 暗くなったら、特に不案内な場所で暗くなったら、運転を控えてください。どうしても暗い場所で運転しなければならない場合は必ずヘッドライトを点灯させ、安全に十分注意してください。
- 作業前には、車体やアタッチメントの各部を必ず点検してください。異常がある場合は**本車両の使用を中止**してください。必ず、使用する前に修理や調整を行って問題を解決しておいてください。
- 屋外または換気のよい場所以外では本機を運転しないこと。

## 燃料の安全な取り扱い

- 人身事故や物損事故を防止するために、燃料の取り扱いには細心の注意を払ってください。燃料は極めて引火しやすく、またその気化ガスは爆発性があります。
- 車両の近くで喫煙しないでください。
- 燃料容器は必ず規格認可されている非金属製のものを使用してください。
- アースされていない容器の場合、静電気による燃料蒸気への着火の危険があります。トラックの荷台に敷いたカーペットやプラスチックマットなど絶縁体の上で燃料の給油をしないでください。容器に給油する時には燃料容器を荷台から地面に下ろし車体から離して置いてください。
- また、ホースのノズルを容器に接触させた状態で給油してください。給油前に、車両の荷台からマシンを地面に降ろしてください。ノズルを開いたままにする器具などを使わないでください。
- エンジン回転中やエンジンが熱い間に燃料タンクのフタを開けたり給油したりしない。
- 給油はエンジンが十分に冷えてから行ってください。
- 屋内では絶対に給油しないでください。

- ガス湯沸かし器のパイロット火やストーブなど裸火や火花を発生するものがある近くでは、絶対に機械や燃料容器を保管格納しないでください。
- 給油は、機械をトラックやトレーラから地面に降ろし、機体を接地させた状態で行ってください。機械を車両に搭載したままで給油を行わなければいけない場合には、大型タンクのノズルからでなく、小型の容器から給油してください。
- もし燃料を衣服にこぼしてしまった場合には、直ちに着替えてください。
- 絶対にタンクから燃料をあふれさせないでください。給油後は燃料タンクキャップをしっかりと締めてください。

## 運転操作

- 運転中は必ず全員が着席してください。オペレータは、可能な限り両手でハンドルを握り、助手席の人は必ず安全手すりを握ってください。また、手足を車外に出さないようしてください。
- 助手席に人を乗せている時はハンドル操作はゆっくりと行ってください。助手席の人はブレーキや急ハンドルに無警戒であることが多いのでオペレータからの十分な配慮が必要です。荷台やアタッチメントの上には絶対に人を乗せないでください。
- 過積載は絶対にやめてください。銘板ダッシュボード中央の下側にありますので、積載限度を確認してください。アタッチメントにも過負荷を掛けないでください。また、所定の車両総重量GVWの範囲内で使用してください。
- 安全への注意がおろそかになると、転倒など思わぬ事故となり、けがや死亡など重大な結果を招きます。運転は常に慎重に。転倒や暴走事故を防止するために以下の点にご注意ください
  - バンカーや川、減速ランプ、不案内な場所などでは必ず減速し、安全距離を取り、十分な注意を払う。
  - 隠れた穴などの見えない障害に警戒を怠らないでください。
  - 斜面を走行する場合には安全に特に注意する。斜面では通常はまっすぐに上るか下るかする。小さな旋回をする時や斜面で旋回を行う時には必ず減速する斜面での旋回は可能な限り避ける。
  - ぬれた場所、スピードが出ている時、満載状態などでの運転には十二分の注意を払う。満載状態では停止時間が長くなることを忘れずに。
  - 急停止や急発進をしないこと。後退から前進、あるいは前進から後退への切り替えは、完全に停止する。
  - 急旋回など突然の操作は、その後の運転制御が不安定になりやすく事故のもとであるから行わない。
  - ダンプするときは後方に人がいないのを必ず確認する。人の足元にダンプしないこと。テール

ゲートのラッチを外す時は車の後ろでなく横に立つて行う。

- 無用の人間は誰も近づけないでください。バックするときには、後方の安全に注意し、マシンの後部に人がいないことを十分に確認する。バックはゆっくりと。
- 道路付近で作業するときや道路を横断するときには周囲の交通に注意してください。歩行者や他の車両に対し、常に道を譲る心掛けをもつ。右左折などの進路表示は常に早めに行って他車の注意を喚起する。すべての交通規則を遵守する。
- 爆発性のチリやガスが空気中に含まれている所では絶対にこの車を運転しない。爆発性の物質が空気中に存在する所では本機の電気系統や排気系統からの火花が爆発を引き起こす可能性がある。
- 頭上の危険物に注意し、低く垂れ下がった木の枝、門、歩道橋などの下を通り抜けるときは安全を必ず確認してください。
- 安全に確信が持てない時は**車両の運転を中止し、責任者に報告する。**
- 運転席を離れる前に
  - マシンの動作を完全に停止させる。
  - 荷台を降下させる。
  - エンジンを停止し、全ての動作の停止を確認する。
  - 駐車ブレーキを掛け、
  - ON/OFF スイッチからキーを抜き取る。
- エンジンの回転中や停止直後は、エンジン本体、トランスミッション、ラジエター、マフラー、排気管などに触れると火傷の危険がありますから手を触れないでください。
- 万一、車体が異常な振動をした場合は、直ちに車両を停止させ、エンジンを止め、機械の全動作が停止するのを待ち、それから点検にかかってください。破損部は必ず修理交換してから作業を再開してください
- 機械が落雷を受けると最悪の場合死亡事故となります。稲光が見えたり雷が聞こえるような場合には機械を運転しないで安全な場所に避難してください。

## ブレーキ操作

- 障害物に近づく前に十分減速してください。これにより、停止や回避のための余裕が生まれます。衝突事故は、ご自身や同乗者を負傷させる恐れがあります。さらに、車両や衝突相手の機材を損傷してしまいます。
- 停止や旋回は車両総重量と大きな関係がありません。積載重量が大きいときには停止も旋回も難しくなります。積載重量が大きいほど停止に掛かる時間が長くなります。
- 荷台を外して車両後部に何も装着しないで運転する場合にはスピードを控えめにしてください。車両後

部が軽いとブレーキを掛けたときに後輪がロックしやすくなって危険です。

- ターフも普通の路面も、ぬれているときには非常に滑りやすくなります。停止距離も、路面が乾いているときの2倍から4倍の長さが必要になります。また、深い水溜りに入ってブレーキがぬれると、乾燥するまでブレーキが利かなくなります。水溜りを抜けたあとは速度を落としてブレーキテストをしてください。ブレーキが利かなくなっていたら、平らな場所で、ブレーキペダルを軽く踏み込んだまましばらく低速で運転しましょう。こうするとブレーキが早く乾きます。

## 斜面での運転

### ▲ 警告

斜面では転倒しやすくなる上、斜面を登りきれないときにはエンジンが停止してしまう場合もあります。あわてると人身事故を起こす危険があります。

- 急斜面に乗り入れないこと。
- 下り坂で、特に荷を積んでいる場合には、急加速や急ブレーキをしないでください。
- 斜面でバッテリー切れを起こすなど、斜面を登りきれなくなった場合には、バックでまっすぐ下る。決して旋回しようとしなないこと。
- 斜面では速度を十分に落とし、慎重に運転すること。
- 斜面での旋回は避けること。
- 積荷をなるべく軽くし、速度を落として運転してください。
- 斜面での停止、特に荷を積んだままでの停止は避けてください。

斜面ではこれらの注意事項を守ってください

- 斜面の手前上る前や下る前では、減速してください。
- 坂を登りきれないでエンストしたり、エンストしそうになったりした時はまず落ち着いてゆっくりとブレーキを踏み、必ずバックでまっすぐにゆっくりと下がってください
- 斜面を走行しながらの旋回は危険です。斜面でどうしても旋回しなければいけないときは、十分に減速し、慎重に操作してください。絶対に急旋回や小さなターンをしないでください。
- 車両重量が大きいときは斜面での安定性が悪くなります。斜面で運転する時や重心の高いものを積んで走る時には重量をなるべく軽くし、速度を落として運転してください。荷台に資材を積む場合には、荷崩れを起こさないようにしっかりと固定してください。特に、荷崩れしやすいもの液体、石、砂などは十分固定してください。
- 斜面での停止、特に荷を積んだままでの停止は避けてください。下り坂では平地に比べて停止に長い

距離が必要になります。どうしても斜面で停止しなければならない場合には、急停止による転倒の危険を避けるために慎重に車両を制御してください。バックで斜面を下っているときに急ブレーキを掛けると後方に転倒する危険が高くなります。

- 本機を斜面で使用する場合には、事前にROPS横転保護バーキットの取り付けを強くお勧めしています。

## 不整地での運転

不整地、ラフ、凹凸のある場所、縁石の近く、穴の近くなど路面が一定でない場所では必ず減速してください。また、そのような場所を走行する場合には、積荷を減らしてください。車体が揺れると重心が移動し、運転が不安定になります。

### ▲ 警告

路面の急変化が起こるとハンドルが突然回転し、手や腕にけがをする場合がある。

- 凹凸のある場所での走行や縁石を乗り越えるときなどは減速する。
- ハンドルは円周部をやわらかく握り、両親指がスポークから離れて上向きになるように保持する。

## 積荷の安全な積み下ろし

- 荷台に荷物を積んで運転するときや、トレーラなどの牽引を行う場合、またこれらを同時に行う場合には、定格積載重量や定格牽引重量を守ってください。仕様(ページ16)を参照。
- 法面や不整地で運転する場合には、より一層の注意を払ってください。特に、荷台に荷物を積んで運転しているときや、トレーラなどを牽引しているときは慎重に運転してください。
- 積載方法重量配分が不適切であると、車両が不安定になり、運転が難しくなります。
- また、荷台からはみ出すように積載した場合も、車両の安定性が損なわれます。
- 積荷の重量が荷台に固定されていないたとえば液体の入った大きなタンクを積んだ場合などと、ステアリング、ブレーキ、全体的な走行安定性が悪くなります。

### ▲ 警告

荷台は相当の重さになる。万一手などを挟まれると大けがをする。

- 荷台を降ろすときには、荷台に手やその他の部分を近づけないよう十分注意すること。
- 周囲に人がいる場所でダンプ操作をしない。
- 斜面を横切るように駐車した状態では、絶対にダンプ操作をしないでください。重心の急変により車両が転倒する危険があります。

- 重い積荷を積んで走行しているときには、速度に注意し、常に安全な停止距離を確保してください。急ブレーキは絶対につつしみましょう。斜面ではより慎重な運転を心がけましょう。
- 重い物を積んでいるときは停止距離が長くなり転倒しやすくなっていることを忘れないでください。
- 荷台は荷物専用のスペースです。人を乗せないでください。
- 過積載は絶対にやめてください。銘板ダッシュボード中央の下側にありますので、積載限度を確認してください。アタッチメントにも過負荷を掛けないでください。また、所定の車両総重量GVWの範囲内で使用してください。

## 保守

- 整備・調整作業の前には作業中に誤ってエンジンが掛かることのないよう、必ずエンジンを停止し駐車ブレーキを掛け、始動スイッチからキーを抜いておいてください
- また、必ず油圧シリンダを一杯に伸ばし、荷台の安全サポートで固定しておいてください。
- 油圧系統のラインコネクタは頻繁に点検してください。油圧を掛ける前に、油圧ラインの接続やホースの状態を確認してください。
- 油圧系統の整備作業を行う時は、必ずエンジンを停止し、ダンプバルブを上昇から下降に切り替えるか、荷台やアタッチメントを下降させてシステム内部の圧力を完全に解放してください。リモート油圧装置のレバーは平らに寝た状態にセットしてください。荷台を上げた時には、必ず安全サポートで支えてください。
- ボルト、ナット、ねじ類は十分に締めつけ、常に機械全体の安全を心掛けてください。
- 火災防止のため、エンジンの周囲に、余分なグリス、草や木の葉、ほこりなどが溜まらないようご注意ください。
- エンジンを回転させながら調整を行わなければならない時は、手足や頭や衣服を可動部に近づけないように十分ご注意ください。また、無用の人間を近づけないようにしてください
- ガバナの設定を変えてエンジンの回転数を上げないでください本機の最高回転数は 3,650 rpm です。Toro正規代理店でタコメータによるエンジン回転数検査を受け、安全性と精度を確認しておきましょう。
- 大がかりな修理が必要になった時や補助が必要な時は、Toro 正規代理店にご相談ください。
- いつも最高の性能を維持するために、必ずトロの純正部品をご使用ください。他社の部品やアクセサリを御使用になると危険な場合もあり、機体の改造を行うと、機械の挙動や性能、耐久性などが変化し、そのために事故が起きる可能性があります。

す。このような使い方をすると Toro® の製品保証が適用されなくなります。

## 音圧

この機械は、オペレータの耳の位置における音圧レベルが 85 dBA であることが確認されています。ただしこの数値には不確定値 K1 dBA が含まれています。

音圧レベルの確認は、EN ISO 規則 11201 に定める手順に則って実施されています。

## 腕および手の振動

右手の振動レベルの実測値 = 1.25 m/s<sup>2</sup>

左手の振動レベルの実測値 = 1.36 m/s<sup>2</sup>

不確定値 K = 0.68m/s<sup>2</sup>

実測は、EC規則 1032 に定める手順に則って実施されています。

## 全身の振動

振動レベルの実測値 = 0.35 m/s<sup>2</sup>

不確定値 K = 0.17 m/s<sup>2</sup>

実測は、EC規則 1032 に定める手順に則って実施されています。

# 安全ラベルと指示ラベル



以下のラベルや指示は危険な個所の見やすい部分に貼付してあります。読めなくなったものは必ず新しいものに貼り替えてください。



121-9775

decal121-9775

1. 警告 初めて運転する前にオペレーターズマニュアルを読みトレーニングを受けること。
2. 警告 聴覚保護具を着用すること。
3. 火災の危険 燃料補給前はエンジンを止めること。
4. 転倒の危険 斜面の走行は低速で行うこと 旋回時は速度を落とすこと 時速30km以上で運転しないこと 荷物を積んでの走行や不整地の走行は速度に十分注意して行うこと。
5. 転落の危険と手足の切断の危険 荷台に人を載せて走行しないこと 関係者以外の同乗をさせないこと 走行中は車外に手足を出さないこと。

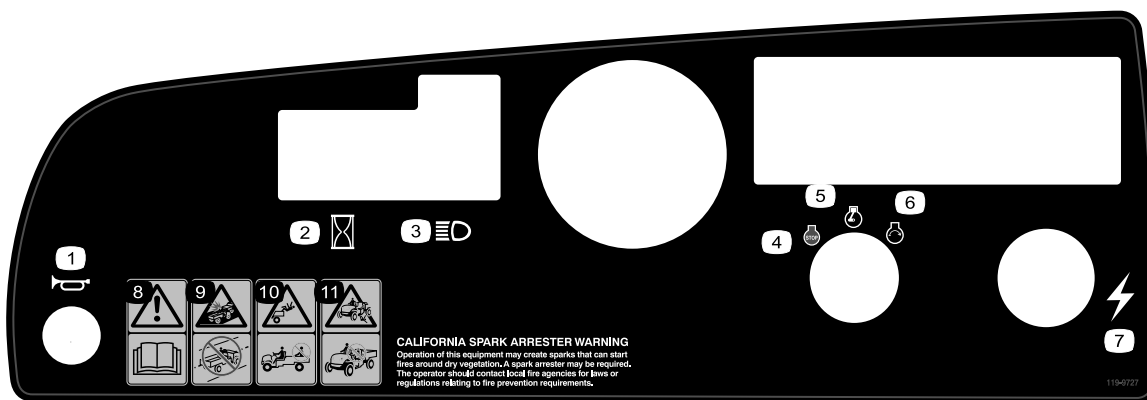

119-9727

decal119-9727

1. ホーン警笛
2. アワーメータ
3. ヘッドライト
4. エンジン停止
5. エンジン ON
6. エンジン始動
7. 電源ソケット
8. 警告 オペレーターズマニュアルを読むこと。
9. 衝突の危険 公道を走行しないこと。
10. 落下危険 荷台に人を乗せないこと。
11. 落下の危険 子供に運転させないこと。

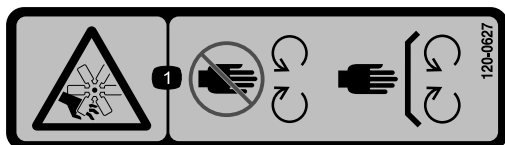

decal120-0627

120-0627

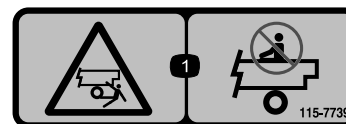

decal115-7739

115-7739

1. ファンによる切傷や手足の切断の危険 可動部に近づかないこと 使用時にはすべての安全カバー類を正しく取り付けしておくこと。

1. 転落、衝突、周囲の人への危険 人を乗せないこと。



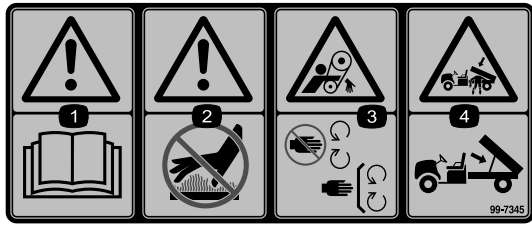

99-7345

decal99-7345

1. 警告 オペレーターズマニュアルを読むこと。
2. 表面が熱い・火傷の危険 近づかないこと。
3. ベルトに巻き込まれる危険 可動部に近づかないこと。すべてのガード類を正しく取り付けて使用すること。
4. 荷台に押しつぶされる危険 支え棒で荷台を支えること。



106-6755

decal106-6755

1. 冷却液の噴出に注意。
2. 爆発の危険 オペレーターズマニュアルを読むこと。
3. 警告 高温部に触れないこと。
4. 警告 オペレーターズマニュアルを読むこと。

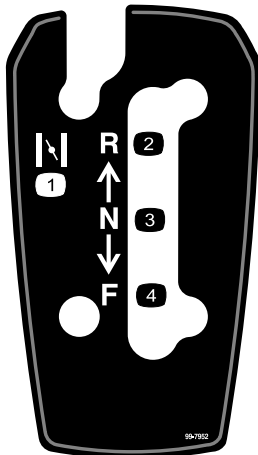

99-7952

decal99-7952

1. チョーク
2. 後退
3. ニュートラル
4. 前進

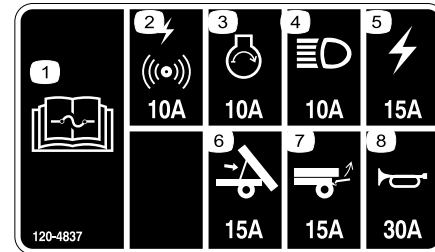

120-4837

decal120-4837

1. ヒューズに関する詳しい情報はオペレーターズマニュアルを参照のこと。
2. アラーム/電源ソケット, 10 A
3. エンジン, 10A
4. ヘッドライト, 10 A
5. 本体ヒューズ, 15 A
6. 荷台昇降, 15 A
7. 後部昇降, 15 A
8. ホーン, 30A

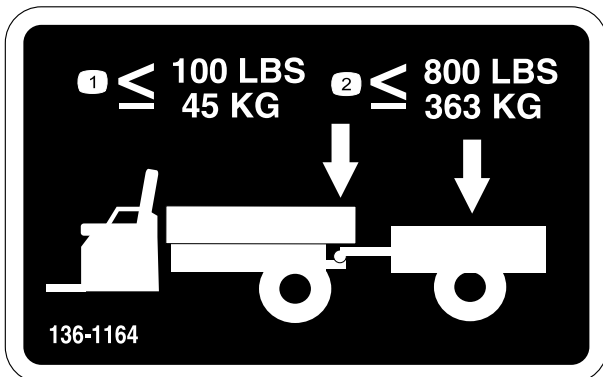

136-1164

decal136-1164

1. 牽引重量は 45kg を限度としてください。
2. 積載重量は 363kg を限度としてください。

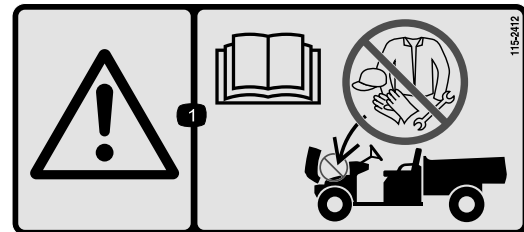

115-2412

decal115-2412

1. 警告 オペレーターズマニュアルを読むことここに物を収納しないこと。

# 組み立て

## 付属部品

すべての部品がそろっているか、下の表で確認してください。

手順	内容	数量	用途
1	ハンドル カバー ワッシャ½"	1 1 1	ハンドルを取り付けるモデル 07236TC のみ
2	必要なパーツはありません。	-	バッテリーを接続しますモデル 07236TC の場合のみ。
3	必要なパーツはありません。	-	オイル類の量とタイヤ空気圧を点検しま す。
4	オペレーターズマニュアル エンジンマニュアル パーツカタログ 安全講習資料 登録カード PDI納品前検査票 品質検査証明書 キー	1 1 1 1 1 1 1 2	実際に運転を始める前にオペレーターズ マニュアルを読みトレーニング資料をご 覧になってください。
5	必要なパーツはありません。	-	ブレーキの慣らし掛けを行います。

注 前後左右は運転位置からみた方向です。

# 1

## ハンドルを取り付ける

### モデル07236TC のみ

#### この作業に必要なパーツ

1	ハンドル
1	カバー
1	ワッシャ½"

#### 手順

1. ハンドルのハブにカバーがついている場合には、これを取り外す [図 3](#)。
2. ステアリングシャフトからロックナット½"を外す [図 3](#)。
3. ステアリングシャフトに、ハンドルとワッシャ½インチを取り付ける [図 3](#)。

4. ロックナット½ インチでハンドルを固定し、 $27.34\text{N}\cdot\text{m}$ ・ $2.83.5\text{kg}\cdot\text{m}$ = $20.25\text{ft}\cdot\text{lb}$ にトルク締めする。
5. ハンドルにキャップを取り付ける [図 3](#)。

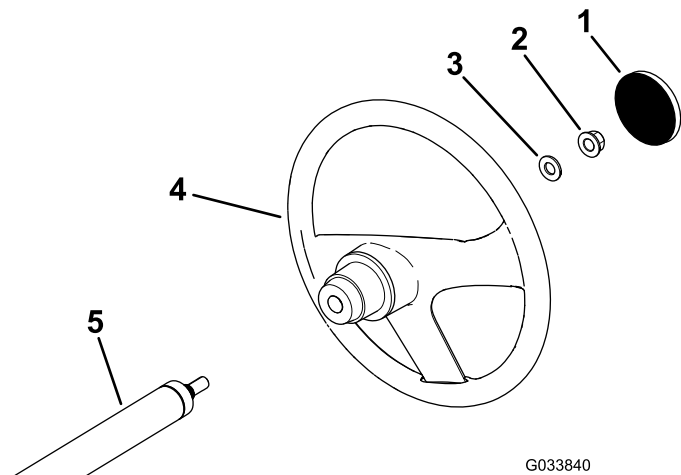

G033840

g033840

図 3

- |             |             |
|-------------|-------------|
| 1. カバー      | 4. ハンドル     |
| 2. ロックナット½" | 5. ハンドルシャフト |
| 3. ワッシャ½"   |             |

# 2

## バッテリーを接続する

モデル07236TC のみ

必要なパーツはありません。

### 手順

#### ▲ 警告

バッテリーケーブルの接続手順が不適切であるとケーブルがショートを起こして火花が発生する。それによって水素ガスが爆発を起こし人身事故に至る恐れがある。

- ケーブルを取り外す時は、必ずマイナス黒ケーブルから取り外し、次にプラス赤ケーブルを外す。
- 接続する時は必ず赤いプラス+ケーブルを最初に。

1. バッテリーカバーを握り込んで、タブをバッテリーベースから外す [図 4](#)。



図 4

1. バッテリーカバー

2. バッテリーベースからバッテリーを取り外す [図 4](#)。
3. 赤いプラスケーブルをバッテリーのプラス端子に取り付けてボルトとナットで固定する [図 5](#)。

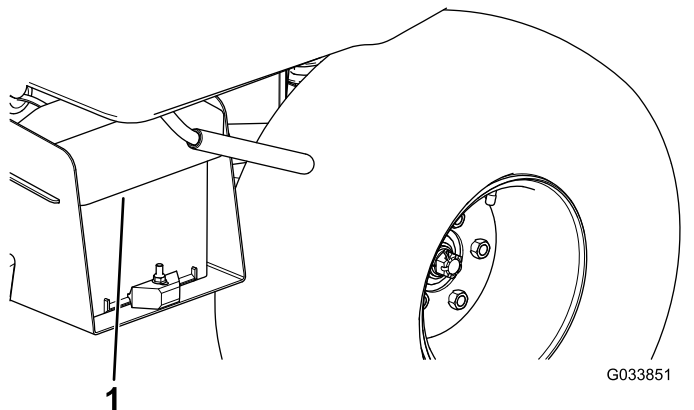

図 5

1. 絶縁カバープラスケーブル 3. マイナス-ケーブル
2. マイナス端子

4. プラス端子に絶縁ゴムカバーを取り付ける。

注 絶縁ゴムカバーは、ショートを防止するためのものです。

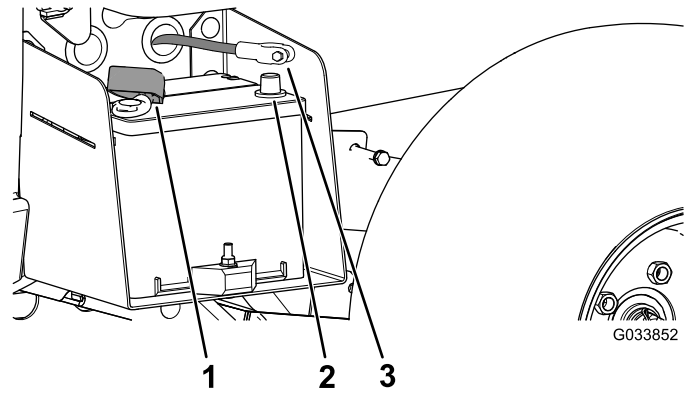
5. 黒いマイナスケーブルをバッテリーのマイナス端子に取り付けてボルトとナットで固定する。
6. バッテリーベースにバッテリーカバーを合わせる [図 4](#)。
7. バッテリーカバーを握り込んで、タブをバッテリーベースに合わせ、力をゆるめるとカバーがセットされる [図 4](#)。

# 3

## オイル類の量とタイヤ空気圧を点検する

必要なパーツはありません。

### 手順

1. エンジンを初めて作動させる前と後に、エンジンオイルの量を点検する [エンジンオイルの量を点検する \(ページ 20\)](#)を参照。
2. エンジンを初めて作動させる前と後に、ブレーキオイルの量を点検する [ブレーキオイル量の点検 \(ページ 19\)](#)を参照。
3. エンジンを初めて作動させる前と後に、トランスアクスルオイルの量を点検する [トランスアクスルオイルの量を点検する \(ページ 39\)](#)を参照。
4. タイヤ空気圧を点検する [タイヤ空気圧を点検する \(ページ 21\)](#)を参照。

# 4

## マニュアルを読み安全トレーニング資料を見る

### この作業に必要なパーツ

1	オペレーターズマニュアル
1	エンジンマニュアル
1	パーツカタログ
1	安全講習資料
1	登録カード
1	PDI納品前検査票
1	品質検査証明書
2	キー

### 手順

- オペレーターズマニュアル やエンジンマニュアルをよくお読みください。
- 安全講習資料を見る。
- 登録カードに記入する。
- 納品前検査証明書の必要個所にご記入ください。
- 品質検査証明書をご確認ください。

# 5

## ブレーキの慣らし掛けを行う

必要なパーツはありません。

### 手順

ブレーキの性能を最大限に発揮させるために、使用前にブレーキの「慣らし掛け」を行ってください。

1. フルスピードで走行してブレーキを掛け、タイヤをロックさせないで急停車する。
2. これを10回繰り返す。ブレーキがオーバーヒートしないように停止と停止の間に1分間の間隔を空ける。

**重要**車両に 227kg を積載しておくとも最も効果的です。

# 製品の概要

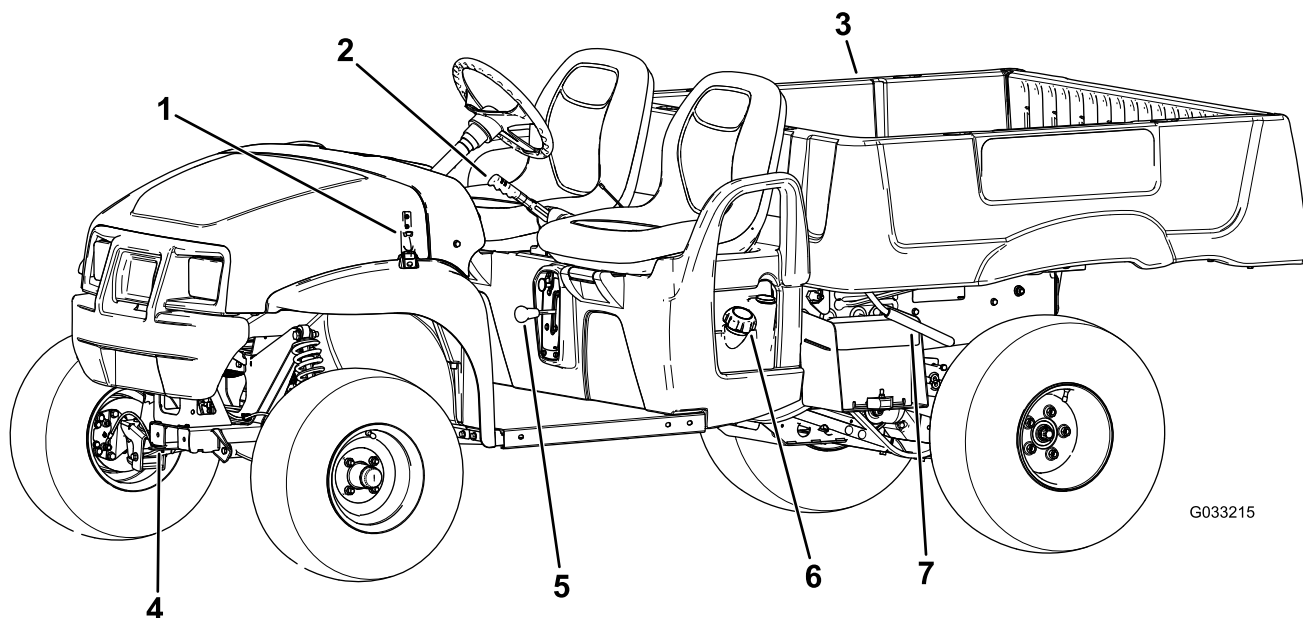

G033215

g033215

図 6

- |               |           |              |           |
|---------------|-----------|--------------|-----------|
| 1. フードのラッチ    | 3. 荷台     | 5. ギアシフトセレクタ | 7. 荷台用レバー |
| 2. 駐車ブレーキハンドル | 4. 牽引用トング | 6. 燃料キャップ    |           |

## 各部の名称と操作

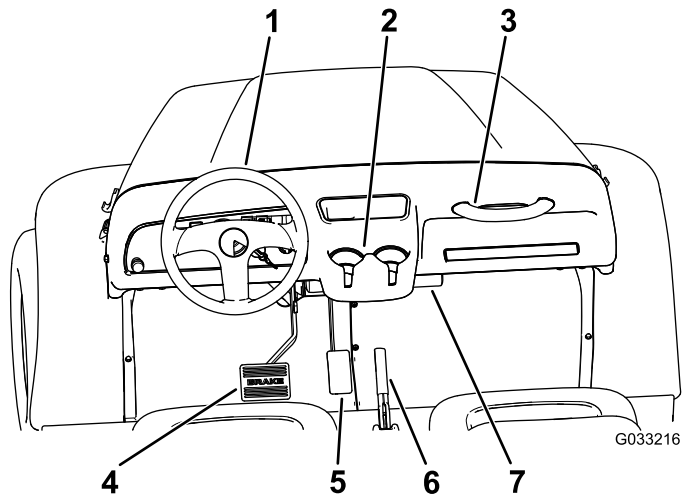

G033216

g033216

図 7

- |            |                        |
|------------|------------------------|
| 1. ハンドル    | 5. アクセルペダル             |
| 2. カップホルダー | 6. 駐車ブレーキハンドルセンターコンソール |
| 3. 助手席用手すり | 7. オペレーターズマニュアル保管チューブ  |
| 4. ブレーキペダル |                        |

### アクセルペダル

アクセルペダル 図 7 は、車両の走行速度を調整するペダルです。アクセルペダルを踏み込むと走行を開始します。ペダルをさらに踏み込むと走行速度が上がります。ペダルから足を離すと走行を停止し、エンジンが停止します。

注 最高速度前進時は 26 km/h です。

### ブレーキペダル

ブレーキペダル 図 7 は、車両を減速させたり停止させるのに使用します。

#### ▲ 注意

ブレーキが摩耗したり正しく調整されていなかったりすると人身事故を起こす危険がある。

ブレーキペダルを一杯に踏み込んだ時にペダルと運転台の床との距離が 25mm 以下となるようなら調整または修理が必要です。

## 駐車ブレーキレバー

駐車ブレーキレバーは左右の座席の間にあります (図 6 と図 7)。エンジンを停止させたら、車体が不意に動き出さないよう、必ず駐車ブレーキを掛けてください。駐車ブレーキレバー引き上げれば駐車ブレーキがかかります。レバーを前に倒すと駐車ブレーキが解除されます。急な斜面に停車する場合には、駐車ブレーキを掛けてください。

## ギアシフトセレクト

ギアシフトセレクトは左右の座席の間、駐車ブレーキレバーの下にあります。ギアシフトセレクトには 3 つの位置があります。前進、後退、ニュートラルです (図 6)。

注 どの位置でもエンジンの始動が可能です。

**重要** ギア位置を変更するときには必ず車両を停車してください。

## ホーンボタン

モデル 07236TC のみ

ホーンボタンはダッシュボードの左下コーナー部にあります (図 8)。押すと警笛がなります。



図 8

- |                       |                |
|-----------------------|----------------|
| 1. ホーンボタン モデル 07236TC | 4. オイル圧警告灯     |
| 2. アワーメータ             | 5. On/Off スイッチ |
| 3. ライトスイッチ            | 6. 電源ソケット      |

## ライトスイッチ

ライトスイッチはハンドルシャフトの左側にあります (図 8)。ヘッドライトの点灯と消灯を行います。スイッチの上側を押すと点灯、下側を押すと消灯します。

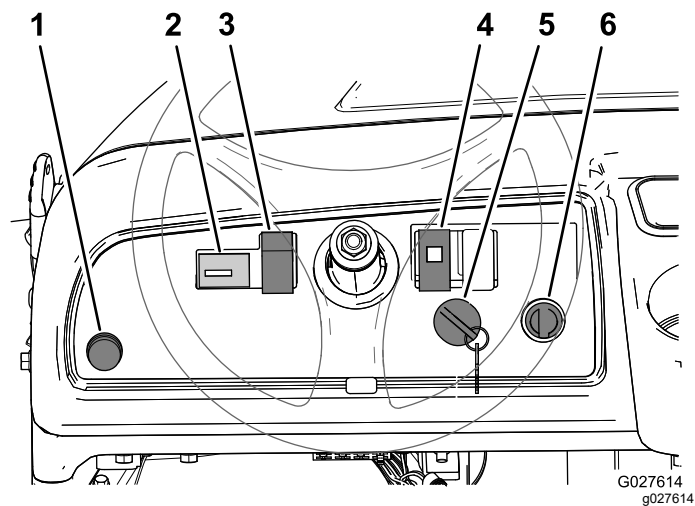
## アワーメータ

アワーメータはライトスイッチの左側にあります (図 8)。エンジンの積算運転時間を表示します。アワーメータは始動スイッチを ON 位置にすると始動し、エンジンが回転している間作動を続けます。

## エンジンオイル圧警告灯

エンジンオイル圧警告灯はハンドルシャフトの右側にあります (図 8)。エンジンオイルの圧力が危険域に低下すると点灯します。このランプが点灯したままのときはエンジンを止め、オイル量を点検してください。そして必要に応じてオイルを補給してください。エンジンオイルの量を点検する (ページ 20) を参照。

注 このランプが点滅する場合がありますが、これは正常な状態で、特別な処置は不要です。

## On/Off スイッチ

ON/OFF スイッチ (図 8) はエンジンの始動と停止を行うスイッチで、2 つの位置があります ON と OFF です。右に回すと ON となって運転ができるようになります。使用を終了してエンジンを止めるときには、キーを左に回して OFF にしてください。車両から離れるときは、キー抜き取ってください。

## 電源ソケット

電源ソケットは On/Off スイッチの右側にあります (図 8)。12V のオプション機器の電源として使用できます。

## 燃料計

燃料計 図 9 は機体左側、燃料タンクのキャップの横にあります。燃料タンクに残っている燃料の量を表示します。



図 9

g008398

1. なし
2. 満タン
3. 指示針
4. 燃料計
5. 燃料タンクのキャップ

## 手すりと腰部ガード

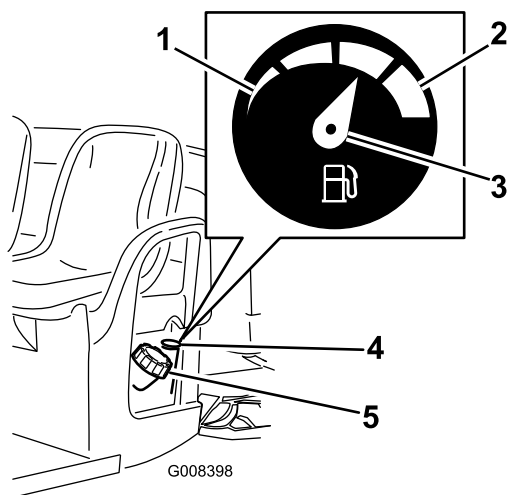
助手席用の手すりと腰部ガードが、ダッシュパネルの右側と各座席の外側についています 図 10。



図 10

g009193

1. 手すり・腰部ガード
2. 助手席用手すり

# 仕様

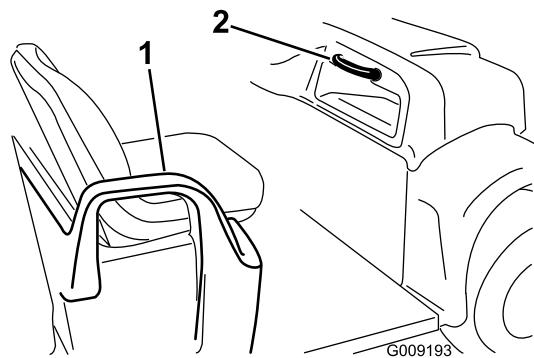
注 仕様および設計は予告なく変更される場合があります。

ベース重量	乾燥重量 590kg
定格容量平坦路面の場合	総重量 749kgオペレータおよび助手席乗員の体重をそれぞれ 90.7kg とし、積載物、トレーラトング重量、トレーラの総重量、アクセサリの重量を含む
最大車両重量平坦地で	1,341kg 上記重量を全て含む
最大積載量平坦路面の場合	567kg トレーラトング重量とトレーラの総重量を含む
牽引能力 標準ヒッチ ヘビーデューティーヒッチ	トングの最大重量は 45 kgトレーラの最大重量は 363 kg トング重量は 45 kgトレーラの最大重量は 544kg
全幅:	150 cm
全長	299 cm
地上高	25.4 cm 車両前部乗員や荷物を乗せない 18 cm 車両後部乗員や荷物を乗せない
ホイールベース	205.7 cm
トレッドセンターライン間	124.5 cm 前、120 cm 後
荷台長さ	116.8 cm 内法 132.7 cm 外側寸法
荷台幅	124.5 cm 内法 150 cm 外側寸法フェンダの外側で計測
荷台高さ	25.4 cm 内法
最高速度	26 km/h
エンジン速度調整不能	ローアイドル 1,250-1,300rpm ハイアイドル 3,420-3,520rpm

## アタッチメントとアクセサリ

トロが認定した各種のアタッチメントやアクセサリがそろっており、マシンの機能をさらに広げることができます。詳細は弊社の正規サービスディーラー、または代理店へお問い合わせください弊社のウェブサイト [www.Toro.com](http://www.Toro.com) でもすべての認定アタッチメントとアクセサリをご覧になることができます。



# 運転操作

注 前後左右は運転位置からみた方向です。

## 安全第一

このマニュアルに記載されている安全上の注意やステッカーの記号や表示内容を良く読んでください。オペレータや周囲の人を事故から守る重要な情報が掲載されています。

### ▲ 危険

ぬれ芝、急斜面など滑りやすい場所では転倒して制御できなくなる危険がある。

車輪やローラが溝などに落ちて機体が転倒すると、最悪の場合、死亡事故などの重大な事故となる危険がある。

制御不能になったり転倒事故をおこしたりしないために

- 水辺や段差の近くなどへ近づかない。
- 斜面では速度を落とし、より慎重な運転を心がける。
- 急旋回したり不意に速度を変えたりしない。

### ▲ 注意

この機械を長時間使用しつづけると聴覚に障害を起こす可能性がある。

運転に際しては聴覚保護具を使用すること。



図 11

1. 保護メガネ等着用のこと。
2. 聴覚保護具を使用してください。

# 荷台の操作

## 荷台を上げる

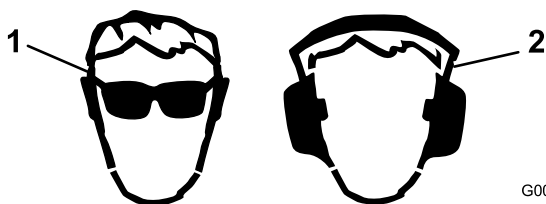
### ▲ 警告

上昇させた荷台が万一落下すると、荷台の下にいる人に非常に危険である。

- 荷台の下で作業する時は、必ず支持棒で荷台を支えておく。
- 荷台の下で作業するときは荷台を空にし、必ず安全サポートで固定する。

### ▲ 警告

荷台を上昇させたままで走行すると転倒の危険が増大する。また、荷台を上昇させたままで走行すると荷台が破損する危険もある。

- 運転する時は必ず荷台を下げておくこと。
- ダンプ操作を終えたらすぐに荷台を下げるようにする。

### ▲ 注意

荷台の後部に積荷が集中していると、ラッチを開けた際に荷台が急に開いて周囲の人間が怪我をする恐れがある。

- 積荷はでき限り荷台の中央に載せる。
- ラッチを開放する際には、荷台を手でしっかりと押さえ、荷台に寄りかかっている人間や荷台のすぐ後ろに人がいないことを確認する。
- 整備のために荷台を上昇させる際には、積荷をすべて降ろす。

1. 荷台の右側または左側でレバーを引き上げ、荷台を持ち上げる [図 12](#)

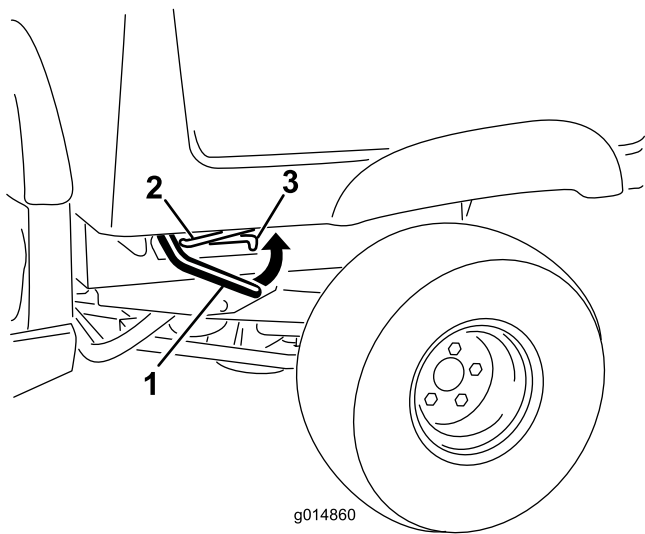

g014860

g014860

図 12

1. レバー
2. プロップロッド
3. ロック位置スロット

2. プロップロッドを固定スロットにはめ込んで荷台を固定する 図 13。

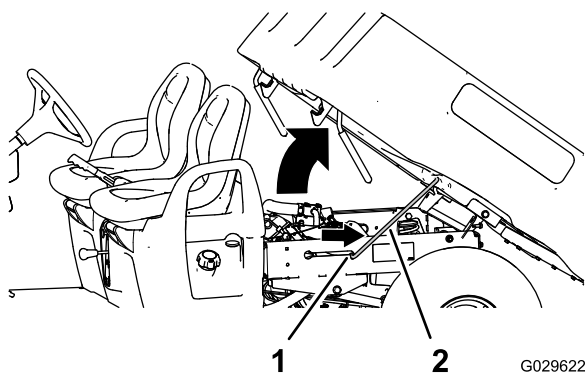

G029622

g029622

図 13

1. ロック位置スロット
2. プロップロッド

## 荷台を下げる

### 警告

荷台は相当の重さになる。万一手などを挟まれると大けがをする。

荷台を降ろすときには、荷台に手やその他の部分を近づけないよう十分注意すること。

1. ラッチバーを引き上げて荷台をかるく持ち上げる 図 12)。
2. 荷台の底部のスロットにはめ込んであった支え棒を外す 図 13。
3. ラッチがかかるまで荷台を確実に降ろす 図 13。

## テールゲートの操作

1. 荷台が完全に降りていてラッチが掛かっていることを確認する。
2. テールゲートのバックパネルについているフィンガーグリップを持ち上げる 図 14。

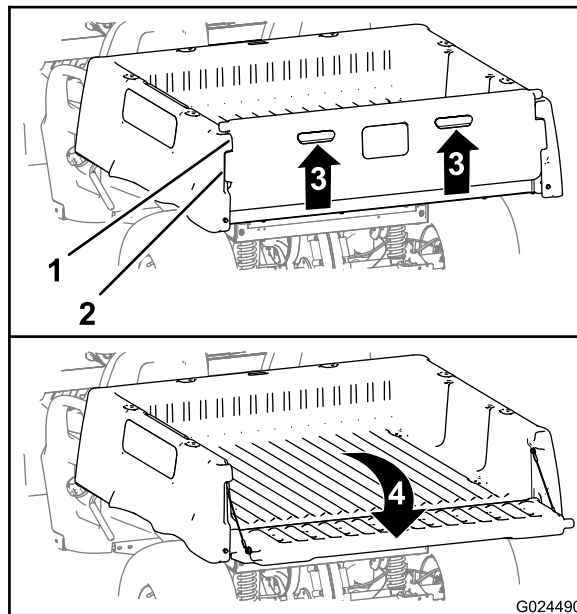

G024490

g024490

図 14

1. テールゲートフランジ荷台
2. ロックフランジテールゲート
3. 持ち上げ部フィンガーグリップ
4. 後方に倒す

3. テールゲートのロックフランジを、荷台のテールゲートフランジの開口に合わせる 図 14。
4. テールゲートを後方に倒す 図 14。

## テールゲートの閉め方

テールゲートを開いて砂、砂利、木材チップなどの資材を降ろした後は、テールゲートの蝶番部分にこれらの資材が残っている場合があります。テールゲートを閉める前に、以下のことを行ってください。

1. 蝶番部分に残っている砂などを手で除去する。
2. テールゲートを45°程度の角度にする 図 15。



図 15

1. テールゲートを 45° 程度の角度にする。
2. この位置から、テールゲートを数回揺らす。

3. この位置から、テールゲートを小刻みに前後に振るように数回往復させる 図 15。

**注** この動作によって蝶番部分からさらに砂などが除去されます。

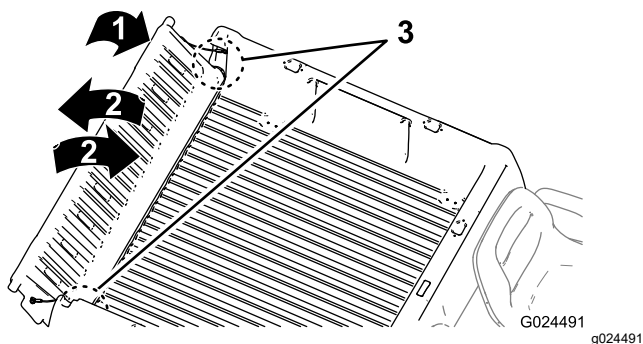
4. テールゲートを元のように開いて、蝶番部分に砂などが残っていないかチェックする。
5. 蝶番部分に残っている砂などが完全になくなるまで、ステップ 1 - 4 を繰り返す。
6. テールゲートを立てて閉じ、ロックフランジテールゲート側がテールゲートポケット荷台側と面一になるようにする 図 14。

**注** テールゲートを前後に動かして、ロックフランジテールゲート側をテールゲートフランジの間にある縦溝に合わせる。

7. 荷台の背部まで、テールゲートを下る 図 14。

**注** この状態で、テールゲートのロックフランジは、荷台のテールゲートフランジによって完全に固定される。

## 始動前の点検を行う

**整備間隔:** 使用することまたは毎日 毎日、運転前に以下の項目を点検してください。

- ブレーキオイルの量を点検し、必要に応じて追加する [ブレーキオイル量の点検 \(ページ 19\)](#) を参照。
- エンジンオイルの量を点検し、必要に応じて追加する [エンジンオイルの量を点検する \(ページ 20\)](#) を参照。
- タイヤ空気圧を点検する [タイヤ空気圧を点検する \(ページ 21\)](#) を参照。
- ブレーキペダルの作動状態を点検する。
- ヘッドライトが正常に作動することを確認する。
- ハンドルを左右一杯に切って応答を確認する。
- オイル漏れや各部のゆるみなどの異常がないか点検する。

**注** オイル漏れ、パーツのゆるみなど機体の点検を行う前に、必ずエンジンを停止し、機械の可動部がすべて完全に停止したのを確認してください。

上記のうち一つでも異常があれば、作業に出発する前に整備士や上司にその旨を伝えてください。現場により、上記以外の項目の点検を指示されることもありますから、実際に上司と話し合って確認するようにしてください。

## ブレーキオイル量の点検

**整備間隔:** 使用することまたは毎日 車両初めて作動させる前に、ブレーキオイルの量を点検する。

### ブレーキオイルのタイプ DOT 3

1. 平らな場所に駐車し、駐車ブレーキを掛け、ON/OFF スイッチを OFF にし、キーを抜き取る。
2. フードを持ち上げてブレーキのマスターシリンダとブレーキ液タンクにアクセスできるようにする 図 16。



図 16

1. 補給管タンク
2. タンクのキャップ
3. DOT 3 ブレーキオイル

3. タンクの側面についているマークで、量を点検する 図 17。

**注** 最低ラインより上にあればよい。

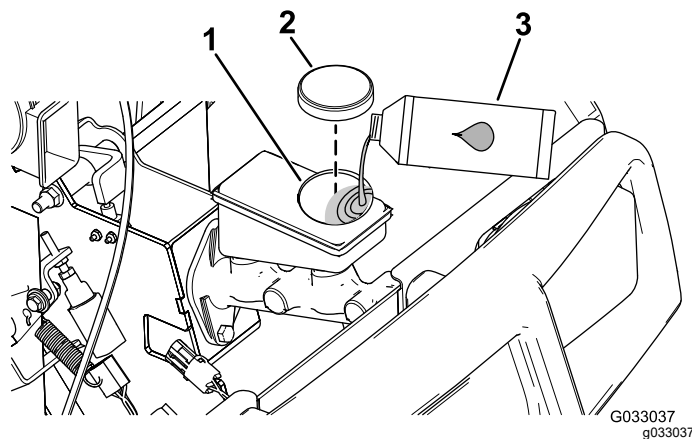

図 17

1. ブレーキオイルのタンク 2. 最低ライン

4. 量が不足している場合には、以下の作業を行う

- A. ウェスでタンクのキャップの周囲をきれいに拭いてキャップ外す [図 16](#)。
- B. 最低ラインより上まで DOT 3 ブレーキ液を補給する [図 17](#)。

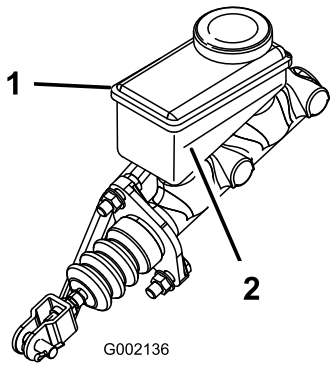
**注** ブレーキ液を入れすぎないように注意してください。

- C. タンクにキャップを取り付ける [図 16](#)。

5. フードを閉じる。

## エンジンオイルの量を点検する

**整備間隔:** 使用するときまたは毎日 エンジンを初めて作動させる前に、エンジンオイルの量を点検する。

**注** エンジンにはオイルを入れて出荷していますが、初回運転の前後に必ずエンジンオイルの量を確認してください。

**オイルのタイプ** 洗浄性オイル API 規格 CH-4, CI-4, CJ-4 またはそれ以上

**粘度** 下の表を参照してください。

### USE THESE SAE VISCOSITY OILS

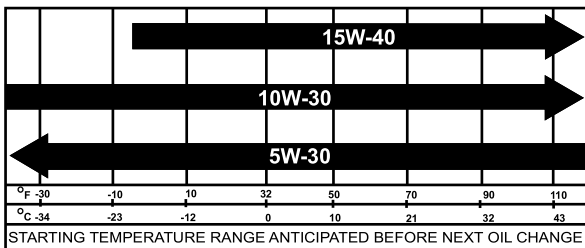

\* A synthetic 5W-30 oil may be used.

G017503

図 18

1. 平らな場所に駐車する。
2. 荷台を上げる [荷台を上げる \(ページ 17\)](#)を参照。

3. ディップスティック管 [図 19](#)からごみが入ってエンジンを傷つけないように、その周囲をウェスできれいに拭く。



図 19

1. 補給口キャップ 2. ディップスティック

4. ディップスティックを抜き取り、付いているオイルをウェスで拭きとる。
5. ディップスティックを根元まで完全に差し込む [図 19](#)。
6. ディップスティックを引き抜いて油量を点検する [図 19](#)。

**注** オイルの量が不足している場合は、エンジンについている補給口のキャップを取り、ディップスティックの上限マークまで、入れすぎないように補給する。補給するときはディップスティックで確認しながら少量ずつ入れる **入れすぎないように注意してください。**

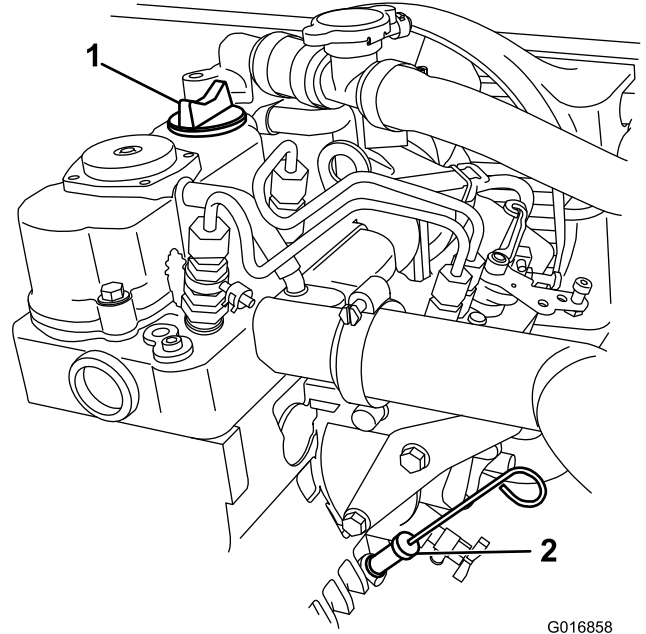
7. ディップスティックを取り付ける。奥まで完全に差し込むこと [図 19](#)。
8. 荷台を降ろす [荷台を下げる \(ページ 18\)](#)を参照。

# タイヤ空気圧を点検する

整備間隔: 使用するときまたは毎日

タイヤ空気圧範囲 55103 kPa (822 psi)

**重要**ただし、タイヤメーカーが指定している最大値タイヤ側面に記載されていますを超えないでください。

注 適性空気圧は、車両に積載する重量によって変わります。

1. タイヤ空気圧を点検する。

注 タイヤ空気圧の適正範囲は、前後のタイヤとも 55103 kPa 0.561.54 kg/cm<sup>2</sup>=822 psi です。

- 空気圧が低いほうが踏圧が低くなり、乗り心地も良く、タイヤ跡も残りにくくなりますが、
  - 積載する重量が大きいときや、高速で走行する場合にはタイヤ空気圧を高めを設定してください。
2. 必要に応じタイヤに空気を入れるか抜くかして適正圧に調整する。

# 燃料を補給する

セタン価 40 以上の、新しいきれいなディーゼル燃料を使用してください。燃料の劣化を防止するため、30日間程度で使いきれの量を購入するようにしてください。

気温が -7°C 以上では夏用燃料2号軽油を使用しますが、気温が -7°C 以下の季節には冬用燃料1号軽油または1号と2号の混合を使用してください。低温下で冬用ディーゼル燃料を使うと、発火点や流動点が下がってエンジンが始動しやすくなるばかりでなく、燃料の成分分離ワックス状物質の沈殿によるフィルタの目詰まりを防止できるなどの利点があります。

気温が -7°C 以上の季節には夏用燃料を使用する方が、燃料ポンプの寿命を延ばします。

**重要**絶対に、灯油やガソリンをディーゼル燃料の代わりに使わないでください。この注意を守らないとエンジンが破損します。

## ▲ 危険

燃料は非常に引火爆発しやすい物質である。発火したり爆発したりすると、やけどや火災などを引き起こす。

- 燃料補給は必ず屋外で、エンジンが冷えた状態で行う。こぼれた燃料はふき取る。
- 箱型トレーラに本機を搭載した状態では、絶対に本機への燃料補給をしてはならない。
- 燃料タンク一杯に入れられないこと。燃料を補給する時は、タンク上面から約2.5 cm下のレベルを超えて給油しない。これは、温度が上昇して燃料は膨張したときにあふれないように空間を確保するためである。
- 燃料取り扱い中は禁煙を厳守し、火花や炎を絶対に近づけない。
- 燃料は安全で汚れのない認可された容器に入れ、子供の手の届かない場所で保管する。30日分以上の買い置きは避ける。
- 必ず、適切な吸排気システムが取り付けられて正常に作動している状態で運転してください。

## ▲ 危険

燃料を補給中、静電気による火花がガソリンに引火する危険がある。発火したり爆発したりすると、やけどや火災などを引き起こす。

- 燃料容器は車から十分に離し、地面に直接置いて給油する。
- 車に乗せたままの容器に燃料を補給しない。車両のカーペットやプラスチック製の床材などが絶縁体となって静電気の逃げ場がなくなるので危険である。
- 可能であれば、機械を地面に降ろし、車輪を地面に接触させた状態で給油を行う。
- 機械を車に搭載したままで給油を行わなければいけない場合には大型タンクのノズルからでなく、小型の容器から給油する。
- 大型タンクのノズルから直接給油しなければならない場合には、ノズルを燃料タンクの口に常時接触させた状態で給油を行う。

## 燃料を補給する

燃料タンク容量は約 26.5 リットルです。

1. エンジンを止め、駐車ブレーキを掛ける。
2. 燃料タンクのキャップ 図 20 の周囲をきれいに拭く。



図 20

G008398

- |        |               |
|--------|---------------|
| 1. なし  | 4. 燃料計        |
| 2. 満タン | 5. 燃料タンクのキャップ |
| 3. 指示針 |               |

3. 燃料タンクのキャップを取る。
4. タンクの天井から約 25 mm 下給油口の根元まで燃料を入れる。

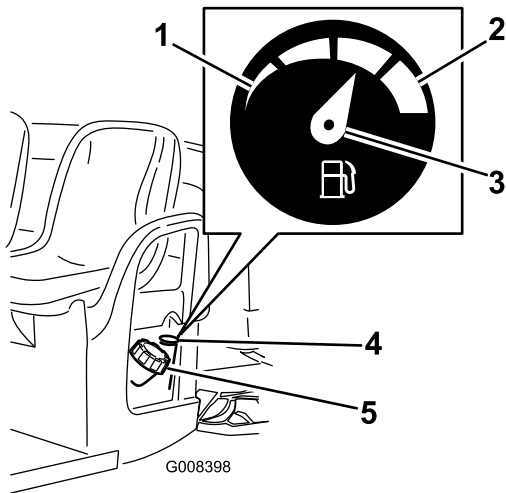
**注** これは、温度が上昇して燃料は膨張したときにあふれないように空間を確保するためである。  
**燃料を入れすぎないでください。**

5. 燃料タンクのキャップをしっかりとめ。
6. こぼれた燃料はふき取る。

## エンジンの始動手順

**重要** エンジンの押しがけや引きがけをしないでください。

1. 運転席に座り、始動スイッチにキーを差し込み、ブレーキを踏み、キーを右回しに ON 位置まで回す。

**注** この時、後退アラームを装備している車両で、ギアが後退にセットされている場合には、ブザーがなってそれを知らせます。

2. グロープラグランプが消えたら、キーを左側へ、START 位置まで回す。
3. 駐車ブレーキを解除する。

## 車両の停止手順

**重要** 斜面で停止するときは、ブレーキで完全停止後、駐車ブレーキを掛けて車両を固定してください。アクセルペダルで車両を斜面に停止させておくと車両が破損する恐れがあります。

1. アクセルペダルから足を離す。
2. ゆっくりとブレーキペダルを踏み込んでブレーキを掛けて車両を完全に停止させる。

**注** 停止距離は積荷や走行速度などの条件によって異なります。

## 車両の駐車手順

1. ブレーキペダルを十分に踏み込んで車両を停止させる。
2. 駐車ブレーキレバーを引き上げて、駐車ブレーキをかける。
3. キーを左に回して OFF 位置にする。
4. ON/OFF スイッチからキーを抜き取る。

## 新車の慣らし運転

**整備間隔:** 使用開始後最初の 100 時間—慣らし運転のためのガイドライン。

新しい車両の性能がフルに発揮され永くお使いいただけるよう、以下のガイドラインを守ってください。

- ブレーキの慣らし掛けができていることを確認する [5 ブレーキの慣らし掛けを行う \(ページ 12\)](#) を参照。
- エンジンオイルその他の液類の量を定期的に点検する。車両そのものや、車両を構成している機器が過熱していないか注意を払う。
- エンジンが冷えている時には、始動後 15 秒間程度のウォームアップを行う。
- 意識的に速度を変えながら走行する。急発進や急停止をしない。
- エンジンオイルの初期交換は不要。初期オイルには通常のエンジンオイルを使用している。
- 初期整備については [特殊な使用条件下で使用する場合の保守整備について \(ページ 27\)](#) を参照する。
- 前サスペンションの位置を定期的に点検し、必要に応じて調整を行う [前輪のトーインとキャンバの調整 \(ページ 38\)](#) を参照。

# 荷台への搭載について

荷台に資材を積み込んだ状態で運転する場合には、以下の注意点を守ってください

- 荷台に積むことのできる重量を守ってください。これらについては、仕様(ページ 16)に記載してあります。また、車両最大定格総重量は機体の銘板に表示してあります。

**注** 積荷などの定格値は、平地での使用についての数字ですからご注意ください。

- 傾斜地や不整地で資材の運搬を行う場合には、通常よりも積荷を減らしてください。
- また、背の高い資材を運ぶときおよび袋入りの肥料を荷台に積み上げて運ぶときなどのように車両全体の重心が高くなるような積荷を積んでいる場合にも、積荷を減らしてください。積荷はできるだけ低く積んでください。積荷によって後方の視界がさえぎられないようにしてください。
- 荷台を以下のように使用して、車両全体の重心をできるだけ低く維持してください
  - 重量を左右にバランスよく配分してください。

**重要** どちらかに片寄った積み方をすると転倒事故を起こす危険が高くなります。

- 荷台の前後方向にも重量をバランスよく配分してください。

**重要** 後輪の車軸よりも後ろに荷物を積みすぎると前輪に掛かる荷重が小さくなり、ハンドルの効きが悪くなるだけでなく、最悪の場合後ろのめりに転倒します。

- 荷台からはみ出るような積み方しかできない場合には、運転に十二分に注意してください。特に、そのような荷物を積んだ結果として車両全体の重心が車両の中心にない場合には非常に慎重な運転が必要です。
- 可能な限り、積荷はロープで縛るなどして荷台に確実に固定してください。
- 大きなタンクに液体を入れて運ぶとき例えば薬剤散布の場合などは、上り坂や下り坂に特にご注意ください。また走行速度を急に変えない、急発進・急ブレーキをしないでください。

荷台の容量は 0.37 m<sup>3</sup> (13 ft<sup>3</sup>)です。荷物の種類によっては荷台一杯に積むと積載オーバーになりますから注意が必要です。例えば荷台一杯にぬれた砂を積むと、その重量は 680 kg 程度になり、本機の最大積載重量を 113 kg もオーバーします。しかし、木材を荷台に平らに積んだ場合には 295 kg で規定重量以下です。

積荷の種類と重量との関係については以下の表を参照してください。

資材名	密度	荷台の最大積載量 平坦路面の場合
砂利, 乾燥	1,521.7 kg/m <sup>3</sup> (95 lb/ft <sup>3</sup> )	満載

砂利, ぬれた状態	1,922.2 kg/m <sup>3</sup> (120 lb/ft <sup>3</sup> )	荷台に¾
砂, 乾燥	1,441.6 kg/m <sup>3</sup> (90 lb/ft <sup>3</sup> )	満載
砂, ぬれた状態	1,922.2 kg/m <sup>3</sup> (120 lb/ft <sup>3</sup> )	荷台に¾
木材	720.8 kg/m <sup>3</sup> (45 lb/ft <sup>3</sup> )	満載
パーク	<720.8 kg/m <sup>3</sup> (<45 lb/ft <sup>3</sup> )	満載
土囊	1,601.8 kg/m <sup>3</sup> (100 lb/ft <sup>3</sup> )	荷台に¾おおよそ

## 搬送時の注意

長距離を運ぶ場合にはトレーラを使用してください。必ず確実に固定して輸送してください。ロープがけのポイントについては図 21 と 図 22 を参照してください。

### ▲ 注意

トレーラで移送中、ワーカーの座席がゆるいと、座席が落下する可能性があり、道路交通上非常に危険である。

座席を外すか、座席固定くぼみにしっかりと嵌めておくこと。



図 21

- 牽引トングおよびロープ掛けのポイント機体前部

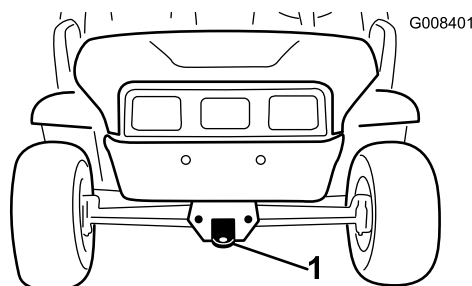

図 22

- ロープ掛けのポイント機体後部

# 緊急時の牽引について

緊急時には、本機を牽引して移動することができます。ただし、通常の移動にはこの方法を使わないでください。

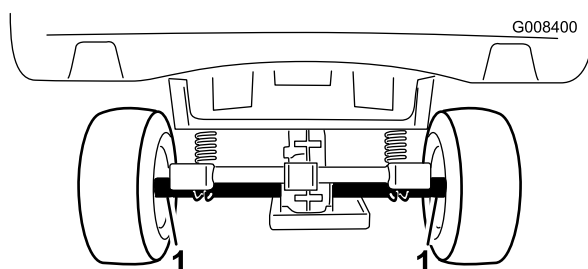
## ▲ 警告

牽引時の速度が速すぎると、ハンドル操作ができなくなって人身事故となる危険がある。

牽引速度は時速 8 km/h 以下を厳守すること。

牽引作業は二人で行います。長い距離を移動しなければならない場合にはトレーラなどを使用してください以下を参照。 [搬送時の注意 \(ページ 23\)](#)

1. 機体から駆動ベルトを取り外す [駆動ベルトの交換 \(ページ 45\)](#)を参照。
2. 機体前部にある牽引トングにロープなどの牽引索を取り付ける [図 21](#)。
3. トランスミッションのシフトをニュートラルにセットし、駐車ブレーキを解除する。

## トレーラを牽引する場合

ワークマンでトレーラやアタッチメントを牽引することができます。牽引を行う場合、トレーラの重量により2種類のヒッチを使い分けてください。くわしくはトロ社代理店にご相談ください。

ワークマン自体やトレーラ自体が過積載にならないように注意してください。過積載では車両の性能が十分発揮できないばかりか、ブレーキ、車軸、トランスアクスル、モータ、ハンドル機構、サスペンション、ボディー構造、タイヤ等を破損する場合があります。必ず積載重量の60をトレーラの前側に振り分けてください。これにより、ヒッチプレートに掛かる負荷がトレーラの総重量グロスの約10となります。

車両総重量GTWを含めた最大積載重量が 567 kg を超えてはなりません。例 総重量グロスが 181.5 kg の場合、積荷の最大積載可能重量は 386 kg となります。

牽引するときには、ブレーキ性能を確保するために、必ず荷台にある程度の重量物を積載してください。但し車両総重量やトング総重量を超えないでください。

トレーラを牽引した状態で斜面に駐車しないでください。どうしても斜面に駐車する必要がある場合にはトレーラに車止めをかけてください。



# 保守

注 [www.Toro.com](http://www.Toro.com) から、この機械に関する配線図と油圧回路図をダウンロードすることができます。弊社ホームページからマニュアルへのリンクをご活用ください。

注 前後左右は運転位置からみた方向です。

重要 エンジンの整備に関する詳細は、付属のエンジンマニュアルを参照のこと。

## 推奨される定期整備作業

整備間隔	整備手順
使用開始後最初の 8 時間	<ul style="list-style-type: none"><li>・ 走行ベルトの状態を点検する。</li></ul>
使用開始後最初の 50 時間	<ul style="list-style-type: none"><li>・ エンジンオイルを交換する。</li></ul>
使用開始後最初の 100 時間	<ul style="list-style-type: none"><li>・ 慣らし運転のためのガイドライン。</li></ul>
使用することまたは毎日	<ul style="list-style-type: none"><li>・ 始動前の点検を行います。毎日、運転前に以下の項目を点検してください。</li><li>・ ブレーキオイルの量を点検する。</li><li>・ エンジンオイルの量を点検する。エンジンを初めて作動させる前に、エンジンオイルの量を点検する。</li><li>・ タイヤ空気圧を点検する。</li><li>・ ギアシフトの操作を点検する。</li><li>・ 走行用一次クラッチの清掃と潤滑を行う。</li><li>・ 冷却液の量を点検する。</li></ul>
100 運転時間ごと	<ul style="list-style-type: none"><li>・ ベアリングとブッシュのグリスアップを行う。</li><li>・ エアクリーナのフィルタを交換する。エアフィルタがひどく汚れていたり破損したりしている場合には直ちに交換する。</li><li>・ タイヤとリムの状態を点検する。</li><li>・ ホイールナットのトルク締めを行う。</li><li>・ ステアリングとサスペンション関係部分にゆるみや破損がないか点検する。</li><li>・ 前輪のトーインとキャンバの点検を行う</li><li>・ トランスアクスルオイルの量を点検する。</li><li>・ ニュートラルギアシフト位置の点検を行う。</li><li>・ エンジン冷却部を清掃する。</li><li>・ ブレーキを点検する。</li></ul>
150 運転時間ごと	<ul style="list-style-type: none"><li>・ エンジンオイルを交換する（悪条件下で使用している場合には、整備間隔を半分にする;を参照）。</li><li>・ エンジンオイルフィルタの交換を行う。悪条件下で使用している場合には、交換間隔を半分にする。</li></ul>
200 運転時間ごと	<ul style="list-style-type: none"><li>・ 一次走行クラッチを清掃する（ほこりの多い場所で使用する場合はよりひんぱんに）。</li><li>・ 必要に応じて駐車ブレーキを調整する。</li><li>・ 走行ベルトの状態と張りを点検する。</li></ul>
300 運転時間ごと	<ul style="list-style-type: none"><li>・ 前ホイールベアリングのグリスアップを行う。</li></ul>
400 運転時間ごと	<ul style="list-style-type: none"><li>・ 燃料ラインとその接続状態を点検する。</li></ul>
800 運転時間ごと	<ul style="list-style-type: none"><li>・ 燃料フィルタを交換する。</li><li>・ トランスアクスルオイルを交換する。</li></ul>
1000 運転時間ごと	<ul style="list-style-type: none"><li>・ 冷却液を交換する。</li><li>・ ブレーキオイルを交換する。</li></ul>
1 年ごと	<ul style="list-style-type: none"><li>・ エンジンマニュアルに記載されている1年ごとの定期整備をすべて実施する。</li></ul>

# 始業点検表

このページをコピーして使ってください。

点検項目	第週						
	月	火	水	木	金	土	日
ブレーキと駐車ブレーキの作動状態							
ギアシフト/ニュートラルの操作							
燃料残量を点検する。							
エンジンオイルの量を点検する。							
トランスアクスルオイルの量を点検する。							
エアフィルタを点検する。							
エンジンの冷却フィンを点検する。							
エンジンからの異常音がないか点検する。							
運転操作時の異常音。							
クラッチの動作を点検する。							
タイヤ空気圧を点検する。							
オイル類が漏れていないか点検する。							
計器類の動作を確認する。							
アクセルペダルの作動状態を確認する。							
各グリス注入部のグリスアップを行う。							
塗装傷のタッチアップ修理を行う。							

## ⚠ 警告

整備作業の中には荷台を外して行わなければならないものがある。

上昇させた荷台が万一落下すると、人身事故となる。

- 荷台の下で作業する時は、必ず支持棒で荷台を支えておくこと。
- 荷台の下で作業するときは荷台を空にしておく。

## ⚠ 注意

キーをつけたままにしておくと、誰でもいつでも車両を発進させることができ、危険である。

整備・調整作業の前には必ず始動スイッチからキーを抜きとり、点火プラグ装着車の場合は、念のために点火プラグのコードを外しておくこと。点火コードが絶対に点火プラグと触れることのないよう、確実に隔離すること。

# 整備前に行う作業

## 特殊な使用条件下で使用する 場合の保守整備について

以下のような条件下で使用する場合には、保守間隔を通常の半分に短縮し、より頻繁な整備を行ってください

- 砂漠、荒れ地での作業
- 酷寒地気温10℃以下での使用
- トレーラ作業
- 使用時間が極端に短い場合一回の使用時間が5分間に満たないような場合
- 非常にほこりの多い条件下での頻繁な使用
- 建設現場での使用
- 泥、砂、水などの悪条件下で長時間使用した場合は、直後にブレーキの洗浄と点検を行う。これにより無用な摩耗を防止することができる。
- 重量物を運んだり悪条件下での作業が多い場合には、グリスアップを毎日行い、エアクリーナを毎日点検する。

## 車両の保守作業を行うための準備

1. 平らな場所に駐車する。
2. 駐車ブレーキを掛け、エンジンを停止し、キーを抜き取る。
3. エンジンおよび排気系統が冷えるのを待つ。

## マシンを持ち上げる

### ▲ 危険

ジャッキアップされている車体は不安定である。ジャッキが外れると下にいる人間に怪我を負わせる危険が高い。

- ジャッキアップした状態では車両を始動しないこと。
- 車両から降りる時は必ず始動スイッチからキーを抜いておく。
- ジャッキなどで浮かせた車両には輪止めを掛ける。
- 床から車両を浮かせたら必ずジャッキスタンドで支える。

重要 保守整備のためにエンジンを掛ける場合には、車両後部をジャッキアップする必要があります後アクスルにジャッキを掛け、25mm 程度ジャッキアップしてください。

- 車両前部のジャッキアップポイントは、牽引トングの後ろのフレーム前部です 図 23。



図 23

1. 前部のジャッキアップ位置

- 車体後部のジャッキアップポイントはアクスルチューブの下側です 図 24。

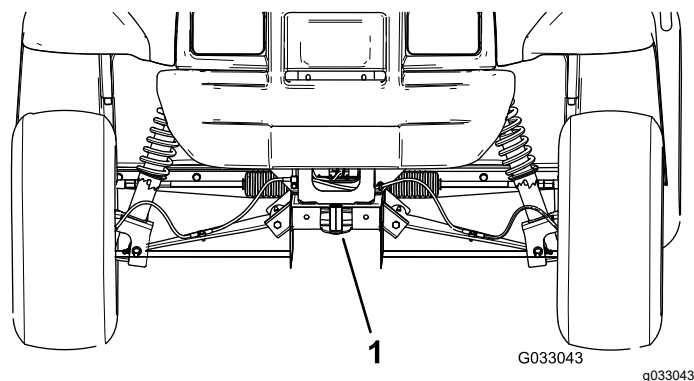

図 24

1. 車体後部のジャッキアップ位置

# フードへのアクセス

## フードを上げる

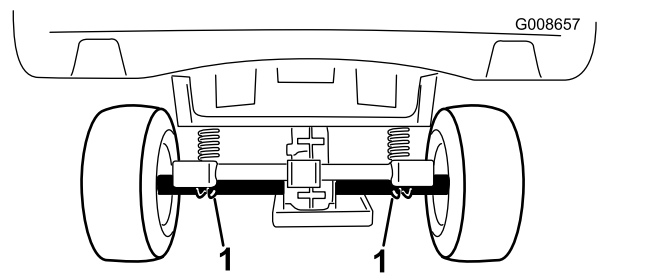
1. フードの両側についているゴム製ラッチのハンドルを上げる (図 25)。



図 25

G008402

2. フードを上げる。

## フードを閉じる

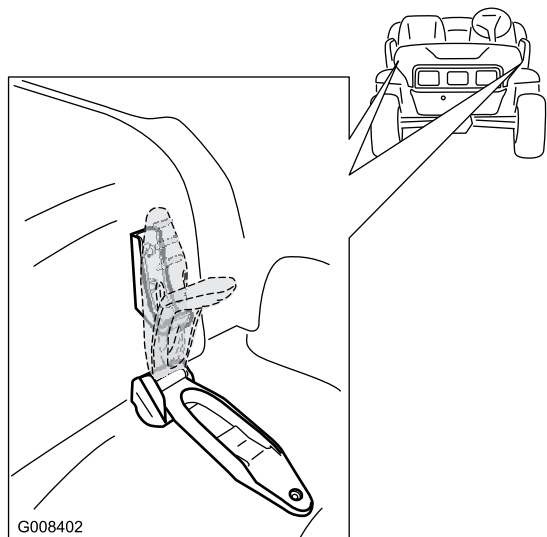
1. 静かにフードをシャーシの上に降ろす。
2. フードの両側で、ラッチとラッチアンカーをそろえてラッチを掛ける (図 25)。

# 潤滑

## グリスアップ

**整備間隔:** 100運転時間ごと/1年ごといずれか早く到達した方—ベアリングとブッシュのグリスアップを行う。悪条件下で作業を行っている場合にはグリスアップ間隔を短くしてください。

### グリスの種類 No. 2 リチウム系グリス

1. 異物を入れてしまわないよう、グリスフィッティングをウェスできれいに拭く
2. フィッティングにグリスガンを接続し、1-2回のポンプ動作でグリスを注入する。
3. はみ出したグリスは表面からきれいにふき取る。

グリスフィッティングの位置は、コントロールアームの内側端部 図 26、タイロッドのボールジョイント、コントロールアームの外側端部 図 27 です。



図 26

図は左側を示す

G033044  
g033044

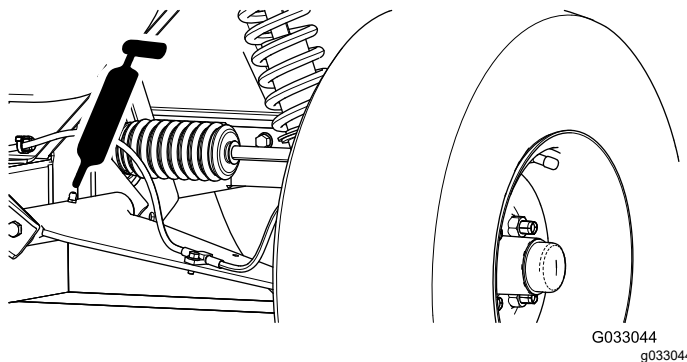

図 27

図は左側を示す

G033217

g033217

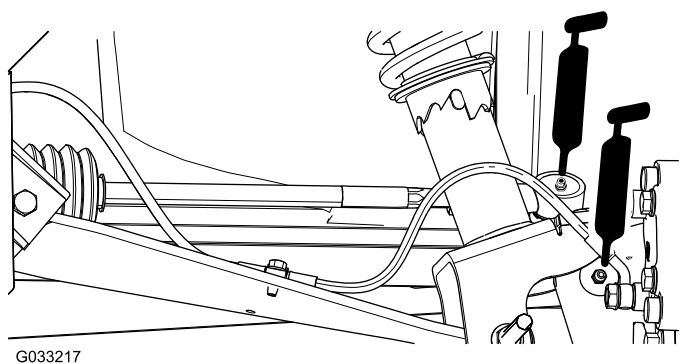
# 前ホイールベアリングのグリスアップ

整備間隔: 300運転時間ごと

グリスの仕様 Mobilgrease XHP™-222

## ハブとロータを取り外す

1. 機体の前部を持ち上げてジャッキスタンドで支える。
2. ホイールをハブに固定しているラグナット4個を外す [図 28](#)。



図 28

1. ハブ
2. 車輪
3. ラグナット

3. ブレーキアセンブリ用のブラケットをスピンドルに固定しているフランジヘッドボルト $\frac{3}{8}$ " x  $\frac{3}{4}$ "を外してスピンドルからブレーキを取り外す [図 29](#)。

**注** ブレーキアセンブリを確実に支持してから次の工程に進んでください。

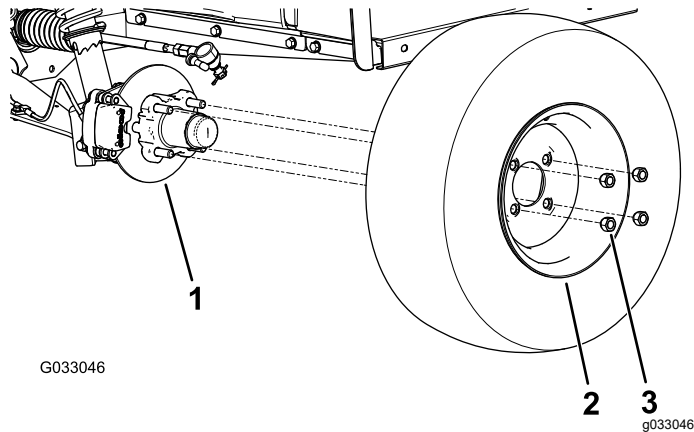

図 29

1. フランジヘッドボルト $\frac{3}{8}$ " x  $\frac{3}{4}$ "
2. スピンドル
3. キャリパブラケットブレーキアセンブリ

4. ハブからダストキャップを取る [図 30](#)。

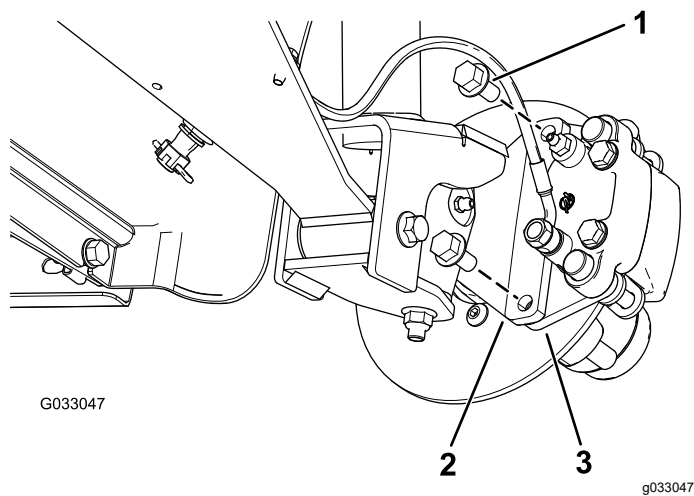

図 30

1. コッターピン
2. スピンドル
3. タブワッシャ
4. スピンドルナット
5. ナットリテーナ
6. ダストキャップ

5. スピンドルとスピンドルナットから、コッターピンとナットリテーナを外す [図 30](#)。

6. スピンドルからスピンドルナットを外し、スピンドルからハブローラアセンブリを取り出す [図 30](#)と [図 31](#)。

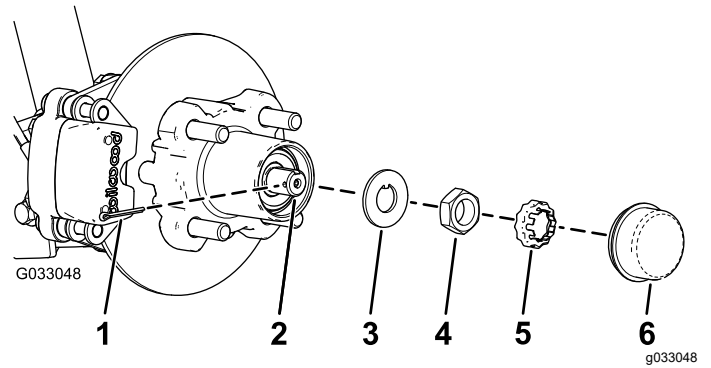

図 31

1. スピンドル
2. ハブロータアセンブリ

7. スピンドルをウェスできれいに拭く。
8. マシンの反対側のハブとロータについても [1](#)から [7](#)の作業を行う。

## ホイールベアリングのグリスアップ

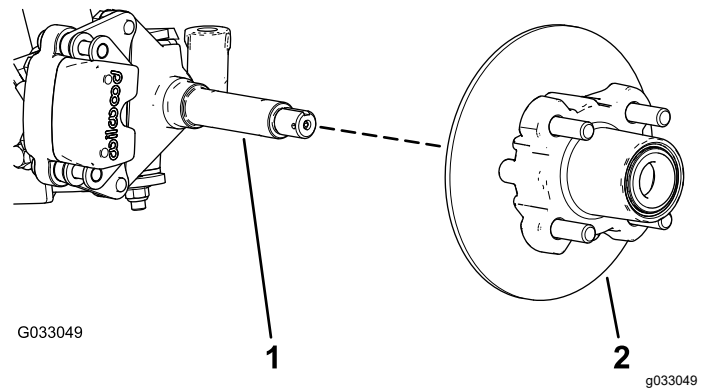
1. ハブから外側のベアリングとベアリングレースを取る 図 32。



図 32

- |                |                |
|----------------|----------------|
| 1. シール         | 4. ベアリングのキャビティ |
| 2. 内側のベアリング    | 5. 外側ベアリングのレース |
| 3. 内側ベアリングのレース | 6. 外側のベアリング    |

2. ハブから、シール、内側のベアリングを外す 図 32。

3. シールをきれいに拭いて摩耗や破損がないか点検する。

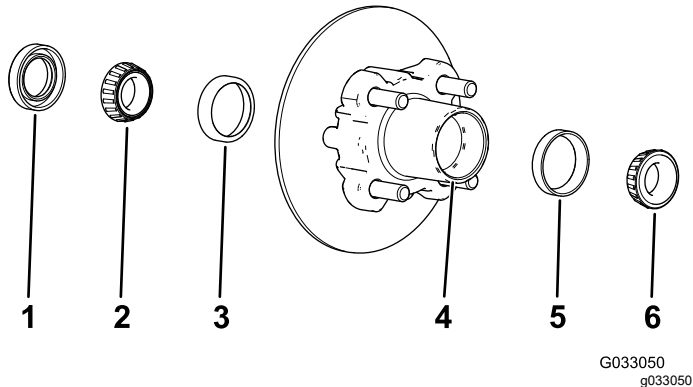
**注** シールの洗浄には溶剤を使用しないでください。過度な摩耗や破損が見られた場合はシールを交換する。

4. ベアリングとレースをきれいに拭いて摩耗や破損がないか点検する。

**注** 摩耗・破損しているパーツはすべて交換してください。ベアリングとレースの水気や汚れを完全に取り除いてください。

5. ハブについているグリス、ごみなどをきれいに取り除く 図 32。

6. ベアリングに所定のグリスを詰める。

7. キャビティの50-80 %程度にグリスを詰める 図 32。

8. ハブの内側に内側ベアリングを取り付け、シールをはめる 図 32。

9. もう一方のハブにも、ステップ1-8の作業を行う。

## ハブとロータを取り付ける

1. スピンドルに所定のグリスを薄く塗る 図 33。



図 33

- |             |                           |
|-------------|---------------------------|
| 1. ナットリテーナ  | 4. 外側ベアリング                |
| 2. スピンドルナット | 5. ハブ、ロータ、内側ベアリング、レース、シール |
| 3. タブワッシャ   | 6. スピンドル                  |

2. ハブとロータをスピンドルに取り付ける。ロータを内側にすること 図 33。

3. スピンドルに外側ベアリングを取り付けてレースにはめる 図 33。

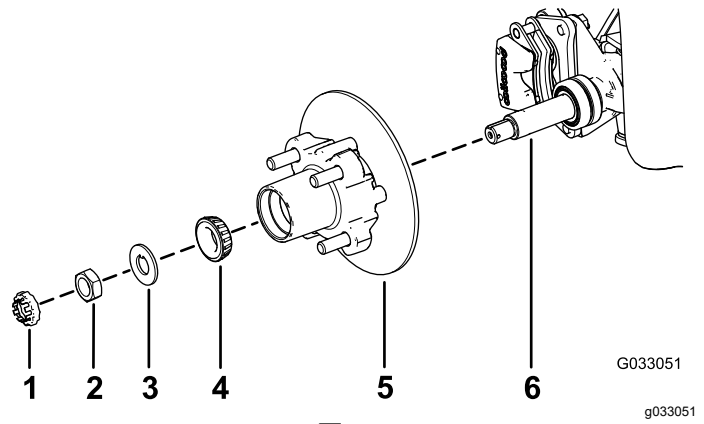
4. スピンドルにタブワッシャを取り付ける 図 33。

5. スピンドルにスピンドルナットを取り付け、ハブを回してベアリングを着座させながらナットを 15 N·m 1.52 kg·m = 11 ft·lb に締めつける 図 33。

6. ハブが自由に回転できるところまでスピンドルをゆるめる。

7. スピンドルナットを 170-225 N·m 2.0-2.6 kg·m = 15-20 in·lb にトルク締めする。

8. ナットの上からリテーナを取り付け、リテーナのスロットとスピンドルのスロットが整列しているかどうか確かめる 図 34。

**注** スロット同士が整列していない場合は、スピンドルナットを締めて整列させてください。ただし、その時の最大トルクが 2.26 N·m 0.23 kg·m = 20 in·lb を超えないようにしてください。



図 34

1. コッターピン  
2. ナットリテーナ  
3. ダストキャップ

9. コッターピンを取り付け、ピンの足をリテーナに巻き付けるように曲げる 図 34。  
10. ハブにダストキャップを取り付ける 図 34。  
11. マシンの反対側のハブとロータについても 1 から 10 の作業を行う。

## ブレーキとホイールを取り付ける

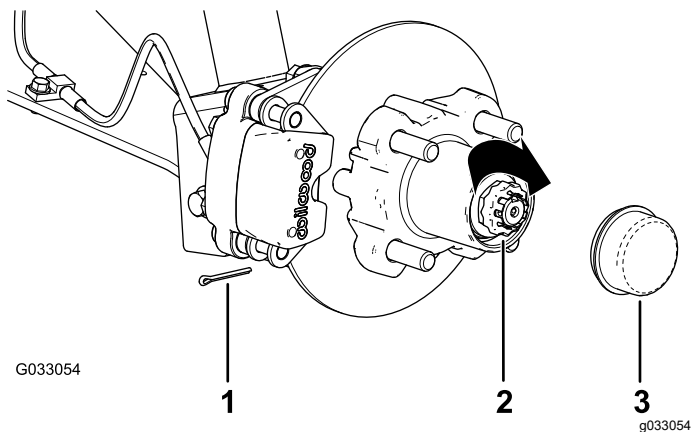
- フランジヘッドボルト  $\frac{3}{8}$ " x  $\frac{3}{4}$ " 2本をきれいに拭き、ねじ山に中程度の強さのロックングコンパウンドを塗る。
- ブレーキパッドをロータのそれぞれの側に合わせ 図 29、キャリブラケットの穴と、スピンドルフレームのブレーキ取り付け部の穴を整列させる 図 33。
- キャリブラケットをスピンドルフレームに固定する 図 29 フランジヘッドボルト  $\frac{3}{8}$ " x  $\frac{3}{4}$ " 2本を使用する。  
フランジヘッドボルト2本を 47-54 N·m (4.6-6.2 kg·m = 3540 ft·lb) にトルク締めする。
- ホイールをハブに取りつける。空気バルブを外側に向けて取り付けること 図 28。  
**注** ホイールがハブと面一になるように取り付けてください。
- ラグナットを使用して、ハブにホイールを取り付ける 図 28。  
ラグナットを 108-122 N·m (9.7-12.5 kg·m = 80-90 ft·lb) にトルク締めする。
- マシンの反対側のブレーキとホイールについても 1-5 の作業を行う。

## エンジンの整備

### エアクリーナの整備

**整備間隔:** 100 運転時間ごと エアフィルタがひどく汚れていたり破損したりしている場合には直ちに交換する。

**注** ほこりのひどい場所で使用する場合はより頻繁に数時間ごとにエアクリーナの手入れを行ってください。

### エアフィルタの点検

- 荷台を上げ、支持棒で支える **荷台を上げる (ページ 17)** を参照。
- エアクリーナ本体にリーク原因となりそうな傷がないか点検する 図 35。

**注**ハウジングとカバーがシールでしっかり密着していることを確認する。

**注** ボディーが破損している場合は交換してください。



図 35

1. 異物逃がしポート  
2. ラッチ  
3. エアフィルタのカバー  
4. エアフィルタのエレメント  
5. エアフィルタのハウジング  
6. 機体背面

- エアクリーナのラッチを引いて外し、カバーを左にひねってボディーから外す 図 35。
- ボディーからカバーを外す。
- 汚れを落とさないように注意しながら、ハウジング 図 35 内部からエレメントを静かに引き出す。  
**注** ハウジングにフィルタをぶつけないように注意。
- エアフィルタのエレメントを点検する。
  - エレメントがきれいな場合は、元通りに取り付ける **エアフィルタを取り付ける (ページ 32)** を参照。
  - エレメントが破損している場合は、新しいものに交換する **エアフィルタの交換 (ページ 32)** を参照。

## エアフィルタの交換

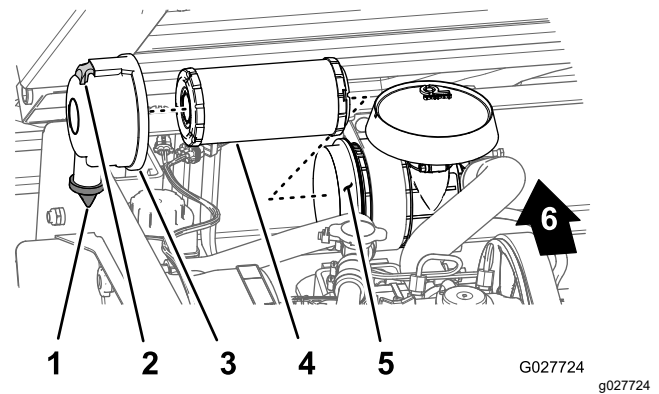
1. エアフィルタのエレメントを取り外すステップ 1 5 (エアフィルタの点検 (ページ 31)) を参照。
2. 新しいフィルタの場合は出荷中の傷がないか点検する。  
**注** 特にフィルタの密着部に注意する。  
**重要** 破損しているフィルタを使用しないでください。
3. 新しいエアフィルタを取り付ける エアフィルタを取り付ける (ページ 32) を参照。

## エアフィルタを取り付ける

**重要** エンジンを保護するため、エンジンは必ずエアクリーナアセンブリ全体を取り付けて使ってください。

**注** 破損しているフィルタは使用しない。

**注** エレメントを洗って再使用しないでください。フィルタの濾紙が破損する可能性があります。

1. エアフィルタのカバーについている異物逃がしポートを清掃する 図 35。
2. カバーについているゴム製のアウトレットバルブを外し、内部を清掃して元通りに取り付ける (図 35)。
3. エレメントをハウジング内部にしっかり取り付ける。エレメントの外側のリムを軽く押さえて確実にハウジングに密着させる 図 35。  
**注** 取り付け時には、エアクリーナの外側リムをしっかり押さえて確実にボディーに密着させる。フィルタの真ん中柔らかい部分を持たない。
4. アウトレットバルブが下向き後ろから見たとき、だいたい時計の5時と7時の間になるようにカバーを取り付ける 図 35。
5. カバーをハウジングにラッチで固定する (図 35)。
6. 荷台を降ろす 荷台を下げる (ページ 18) を参照。

## エンジンオイルについて

**注** ほこりのひどい場所で使用する場合は、オイルもオイルフィルタも、より頻繁な交換が必要です。

**オイルのタイプ** 洗浄性オイルAPI 規格 CH-4, CI-4, CJ-4 またはそれ以上

**粘度** 下の表を参照してください。

クランクケースの容量クランクケースのオイル量 1.4 リットル  
フィルタ交換時

### USE THESE SAE VISCOSITY OILS

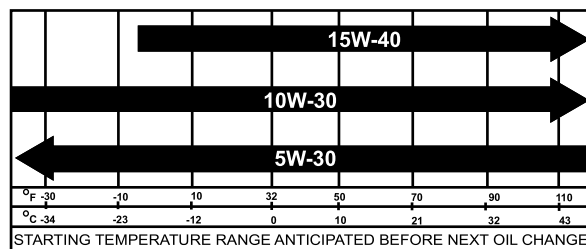

G017503

g017503

図 36

## エンジンオイルの交換

**整備間隔:** 使用開始後最初の 50 時間

150 運転時間ごと 悪条件下で使用している場合には、整備間隔を半分にする **特殊な使用条件下で使用する場合は保守整備について (ページ 27)** を参照。

1. エンジンを始動し、数分間走行してオイルを温める。
2. 平らな場所に駐車し、駐車ブレーキを掛け、エンジンを停止し、キーを抜き取る。
3. 荷台を上げ、支持棒で支える 荷台を上げる (ページ 17) を参照。
4. バッテリーのマイナスケーブルの接続を外す **バッテリーの接続を外す (ページ 34)** を参照。
5. ドレンプラグの下に、容量1.6リットル以上の大きさのオイル受け容器をおく 図 37。



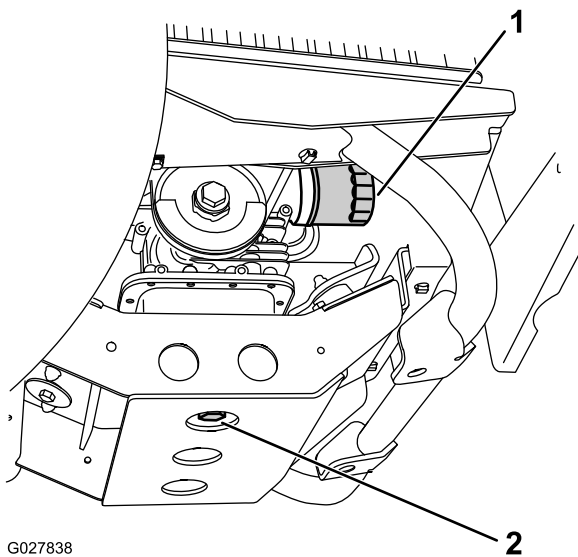

G027838

図 37

g027838

1. エンジンオイルのフィルタ 2. エンジンオイルのドレンプラグ

6. ドレンプラグを抜く(図 37)。

**注** オイルが完全に抜けるのを待つ。

**注** 廃油はリサイクルセンターに持ち込むなど適切な方法で処分する。

7. ドレンプラグとシール(図 37)を元通りに取り付け、 $4553\text{N}\cdot\text{m}$  $4.65.4\text{kg}\cdot\text{m} = 3339\text{ft}\cdot\text{lb}$ にトルク締めする。
8. ディップスティックと補給口キャップの周辺をきれいに拭いてディップスティックを抜き出す(図 38)。

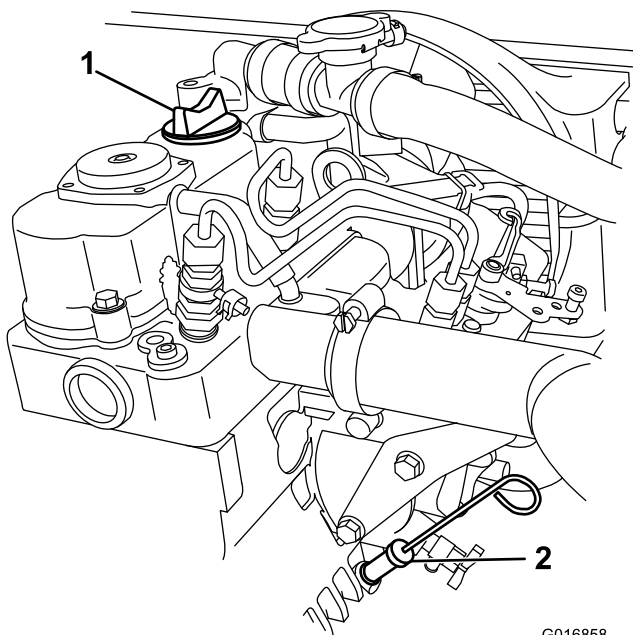

G016858

g016858

図 38

1. 補給口キャップ 2. ディップスティック

9. 給油口からディップスティックの上限マークまで補給する。
10. 補給するときはディップスティックで確認しながら少量ずつ入れる
- 注** 入れすぎないように注意してください。
11. キャップとディップスティックをしっかりと取り付ける。

## エンジンオイルフィルタの交換

**整備間隔:** 150運転時間ごと/1年ごといずれか早く到達した方 悪条件下で使用している場合には、交換間隔を半分にする。

1. エンジンからオイルを抜くステップ 1-7 エンジンオイルの量を点検する(ページ 20)を参照。
2. 既存のオイルフィルタを外す(図 37)。
3. 新しいフィルタのガスケットに薄くエンジンオイルを塗る。
4. ガスケットが取り付けプレートに当たるまで手で回して取り付け、そこから更に $\frac{1}{2}$ - $\frac{3}{4}$ 回転増し締めする(図 37)。
5. 所定のエンジンオイルを入れる(図 36)。
6. エンジンを始動し、オイル漏れがないか、しばらく点検する。
7. エンジンを停止させ、オイル量を調べる。

**注** 必要に応じ、ディップスティックの上限マークに達するまで補給口からオイルを補給する

# 燃料系統の整備

## 燃料ラインとその接続の点検

整備間隔: 400運転時間ごと/1年ごといずれか早く到達した方

燃料ライン、フィッティング、クランプなどに、漏れ、劣化、破損、ゆるみなどが出ていないか点検を行ってください。

注 燃料系統の部品にこうした症状が見られた場合には、それらの部品を交換してください。

## 燃料フィルタの交換

整備間隔: 800運転時間ごと/1年ごといずれか早く到達した方

1. 荷台を上げ、支持棒で支える。
2. 燃料フィルタの下に汚れのない容器をおく。
3. ブラケットからフィルタねじ式を外す 図 39。



図 39

1. 燃料フィルタ

4. 新しいフィルタをねじ込むフィルタの先端がブラケットに当たったら、そこから更に 3/4 回転締め付ける。

# 電気系統の整備

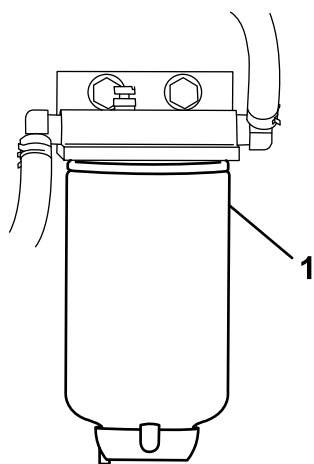
## バッテリーの整備

バッテリー電圧 12 V、冷間クランキング電流 300 @ -18 °C。

### 警告

#### カリフォルニア州 第65号決議による警告

バッテリーの電極部や端子などの部分には鉛や鉛含有物質が含まれており、カリフォルニア州では、これらの物質が癌や先天性異常の原因となるとされている。取り扱い後は手を洗うこと。

### ▲ 危険

電解液には触れると火傷を起こす劇薬である硫酸が含まれている。

- 電解液を飲まないこと、また、電解液を皮膚や目や衣服に付けないよう十分注意すること。安全ゴーグルとゴム手袋で目と手を保護すること。
- 皮膚に付いた場合にすぐに洗浄できるよう、必ず十分な量の真水を用意しておくこと。
- バッテリーはいつもきれいに、またフル充電状態に保持してください。
- バッテリーはいつもきれいに、またフル充電状態に保持してください。
- 端子部に腐食が発生した場合には、重曹水で清掃します。
- 清掃後は、腐食防止のためにバッテリー端子にワセリンなどを塗布してください。

## バッテリーの接続を外す

### ▲ 警告

バッテリーケーブルの接続手順が不適切であるとケーブルがショートを起こして火花が発生する。それによって水素ガスが爆発を起こし人身事故に至る恐れがある。

- ケーブルを取り外す時は、必ずマイナス黒ケーブルから取り外し、次にプラス赤ケーブルを外す。
- ケーブルを取り付ける時は、必ずプラス赤ケーブルから取り付け、それからマイナス黒ケーブルを取り付ける。
- バッテリー押さえは必ず取り付ける。

## ▲ 警告

バッテリーの端子に金属製品や車体の金属部分が触れるとショートを起こして火花が発生する。それによって水素ガスが爆発を起こし人身事故に至る恐れがある。

- バッテリーの取り外しや取り付けを行うときは、端子と金属を接触させないように注意する。
- バッテリーの端子と金属を接触させない。

1. バッテリーカバーを両側からを押すようにしてバッテリー上部からカバーを外す (図 40)。

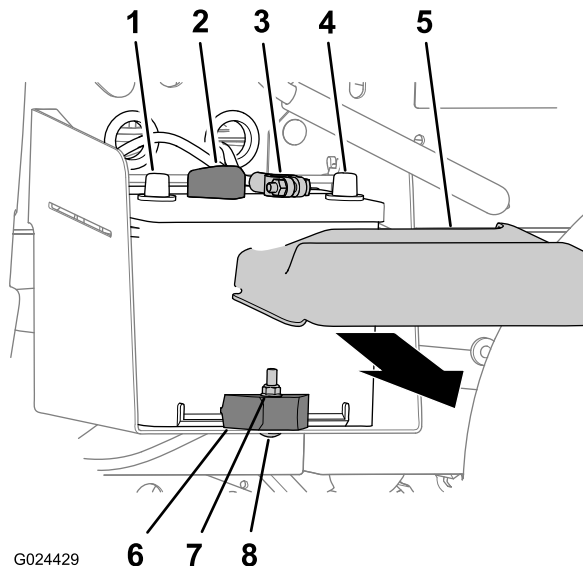

G024429

g024429

図 40

- |                 |              |
|-----------------|--------------|
| 1. バッテリーのプラス端子  | 5. バッテリーカバー  |
| 2. プラス+ケーブル     | 6. バッテリークランプ |
| 3. マイナス-ケーブル    | 7. ロックナット    |
| 4. バッテリーのマイナス端子 | 8. キャリッジボルト  |
2. バッテリーのマイナス端子からマイナス-ケーブルを外す 図 40。
  3. バッテリーのプラス端子からプラスケーブルを外す 図 40。

## バッテリーの取り外し

1. バッテリーケーブルの接続を外す [バッテリーの接続を外す \(ページ 34\)](#)を参照。
2. バッテリーをバッテリートレイに固定しているロックナット、キャリッジボルト、バッテリークランプを外す 図 40。
3. バッテリートレイからバッテリーを取り出す 図 40。

## バッテリーの取り付け

1. バッテリートレイにバッテリー載せる 図 40。  
**注** バッテリーのプラス端子とマイナス端子が 図 40のように整列するように取り付けること。
2. バッテリークランプ、キャリッジボルト、ロックナットを使って、バッテリーをバッテリートレイに固定する 図 40。
3. バッテリーケーブルを接続する [バッテリーを接続する \(ページ 35\)](#)を参照。

## バッテリーを接続する

1. バッテリーのプラス+ケーブルをバッテリーのプラス端子に接続する 図 40。
2. バッテリーのマイナス-ケーブルをバッテリーのマイナス端子に接続する 図 40。
3. バッテリー上部に、バッテリーカバーを取り付ける 図 40。

## バッテリーを充電する

### ▲ 警告

充電中は爆発性のガスが発生する。

充電中は絶対禁煙を厳守。バッテリーに火気を近づけない。

**重要** バッテリーは常時フル充電状態に維持してくださいこのとき電解液の比重は1.260 になります。特に氷点下で保管する場合にはこのことを守ってください。

1. 車体からバッテリーを取り外す [バッテリーの接続を外す \(ページ 34\)](#)を参照。
2. 充電器に接続し、充電電流を 3-4 A にセットする。3-4 A で4-8時間充電する。  
**注** 充電しすぎないように注意すること。
3. シャーシにバッテリーを取り付ける [バッテリーの取り付け \(ページ 35\)](#)を参照。

## バッテリーの保管

格納期間が30日間以上になる場合には、バッテリーを機体から外して満充電してください。充電終了後は、機体に取り付けて保存しても、機体から外したままで保存しても構いません。機体に取り付けて保存する場合は、ケーブルを外しておいてください。温度が高いとバッテリーは早く放電しますので、涼しい場所を選んで保管してください。バッテリーを凍結させないためには、完全充電しておくことが大切です。

# ヒューズの交換

全部で7本のヒューズを使用しています。ヒューズはフードの下に取り付けてあります [図 41](#)。

アラーム/電源ソケット	10 A
エンジン	10 A
ヘッドライト	10 A
本体用ヒューズ	15 A
昇降用	15 A
後部リフト	15 A
ホーン警笛	30 A



図 41

1. ヒューズブロック      2. アース端子ブロック

## ▲ 注意

電球は使用中に高温となる。高温の電球に触れると手などに火傷を負う危険がある。

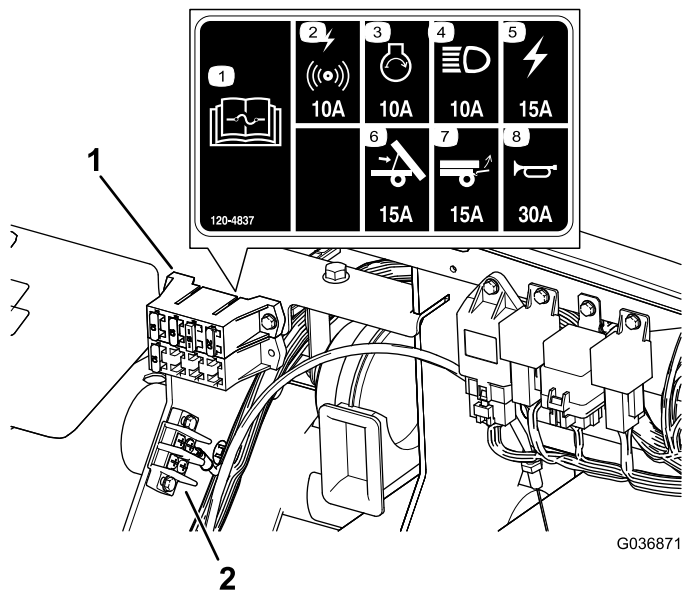
電球を交換する際には、必ず電球が十分に冷えてから作業に掛かること。電球の取り扱いには十分注意すること。

仕様 [パーツカタログ](#)を参照。

1. バッテリーの接続を外す [バッテリーの接続を外す \(ページ 34\)](#)を参照。
2. フードを開ける。
3. ヘッドライトハウジングの裏側からきているランプアセンブリ用ハーネスコネクタを外す [図 42](#)。



図 42

1. ヘッドライトハウジング      3. ハーネスの電気コネクタ  
2. ランプアセンブリ

# ヘッドライトの整備

## 電球の交換

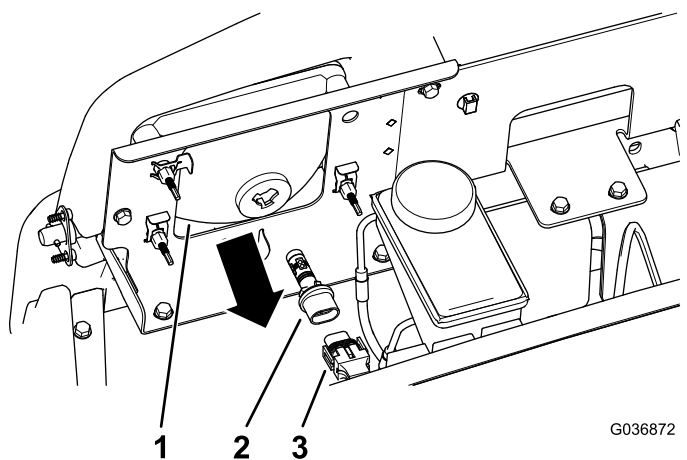
### ▲ 注意

所定よりも高ワットの電球を使用すると、12V 電装システムが破損するか、最低でもヒューズが飛ぶ。

所定の Toro LED 電球以外は使用しないこと。

4. ランプアセンブリを左に1/4回転させて後ろに引き抜いてヘッドライトハウジングから取り出す [図 42](#)。
5. 新しいランプアセンブリとヘッドライトハウジングを入れ、ランプアセンブリについているタブをヘッドライトハウジングのスロットに合わせる [図 42](#)。
6. ランプアセンブリを右方向に1/4回転させて取り付ける [図 42](#)。
7. ハーネス用のコネクタを、新しいランプアセンブリのコネクタに接続する [図 42](#)。
8. バッテリーを元通りに接続し、フード降ろす [バッテリーを接続する \(ページ 35\)](#)を参照。

## ヘッドライトの交換

1. バッテリーの接続を外す **バッテリーの接続を外す (ページ 34)**を参照。
2. フードを開ける **フードを閉じる (ページ 28)**を参照。
3. ランプアセンブリのコネクタから、ハーネス用のコネクタを外す **図 43**。



図 43

- |             |                |
|-------------|----------------|
| 1. スピードクリップ | 4. ヘッドライト      |
| 2. バンパーの開口部 | 5. ランプアセンブリ    |
| 3. 調整ねじ     | 6. ハーネスの電気コネクタ |

4. ヘッドライトをヘッドライトブラケットに固定しているスピードクリップを外す **図 43**。

**注** 取り外した部品はすべて新しいヘッドライトの取り付けに使用する。

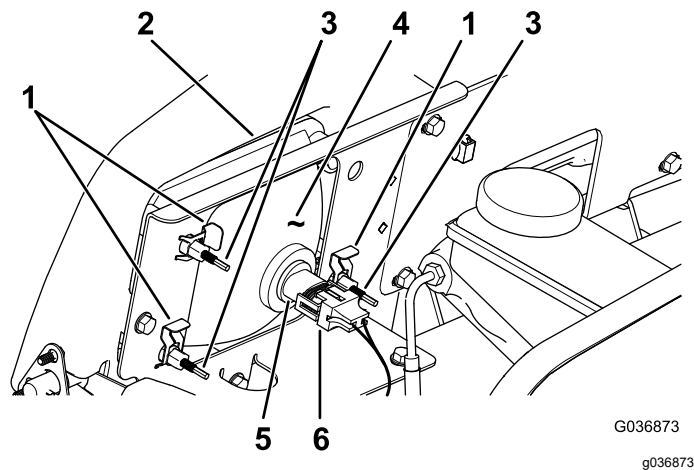
5. ヘッドライトアセンブリ全体を前に押し出して、前バンパーから外す **図 43**。

6. 取り付け穴に新しいヘッドライトを取り付ける **図 43**。

**注** 柱状の合いマーク突起がバンパー後部の取り付けブラケットの穴にそろうように取り付けること。

7. 先ほどステップ4で外したスピードクリップを使って、ヘッドライトアセンブリを固定する。
8. ハーネス用のコネクタを、新しいランプアセンブリのコネクタに接続する **図 43**。
9. ヘッドライトの向きを調整を行う **ヘッドライトの調整 (ページ 37)**を参照。

## ヘッドライトの調整

ヘッドライトアセンブリの交換や取り外しを行った場合には、以下の手順でヘッドライトの向きを調整を行ってください。

1. 始動キーを ON 位置にしてヘッドライトを点灯させる。
2. ヘッドライトアセンブリの裏側部分にある調整ねじ **図 43**を回してヘッドライトアセンブリの角度を変えてビームの方向を調整する。

## 走行系統の整備

### タイヤの保守

**整備間隔:** 100運転時間ごと—タイヤとリムの状態を点検する。

100運転時間ごと—ホイールナットのトルク締めを行う。

1. タイヤとリムの劣化・磨耗状態を点検する。

**注** 運転中に縁石にぶつけるなどした場合、リムが破損したり、トーインが狂ったりする可能性がありますから、このような事故の後では必ず点検してください。

2. ホイールナットを 108-122 N·m(6.2-9.0 kg·m = 80-90 ft·lb)にトルク締める。

### ステアリングとサスペンション関係部分を点検する

**整備間隔:** 100運転時間ごと—ステアリングとサスペンション関係部分にゆるみや破損がないか点検する。

ハンドルを直進位置 **図 44**から右一杯、左一杯に操作する。ハンドルが 13 mm 回転してもタイヤが動かない場合には、以下のステアリングとサスペンション関係部分にゆるみや破損がないか点検してください。

- ステアリングシャフトとステアリングラックのジョイント部分

**重要** ピニオンシャフトのシールの状態と磨耗程度を点検する **図 45**。

- ステアリングラックアセンブリのタイロッド



図 44

g313199

1. ハンドルを直進位置にしたときの状態
2. 直進位置から 13 mm 回したときの状態

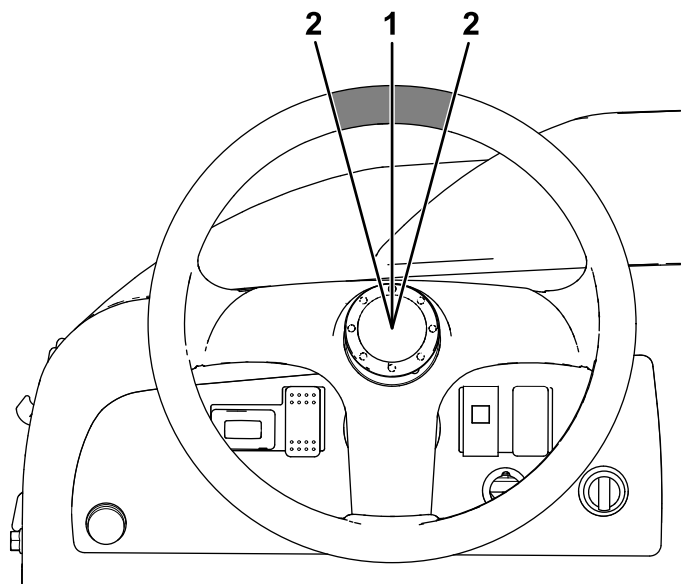

図 45

g313201

1. ピニオンシャフトのシール

## 前輪のトーインとキャンバの調整

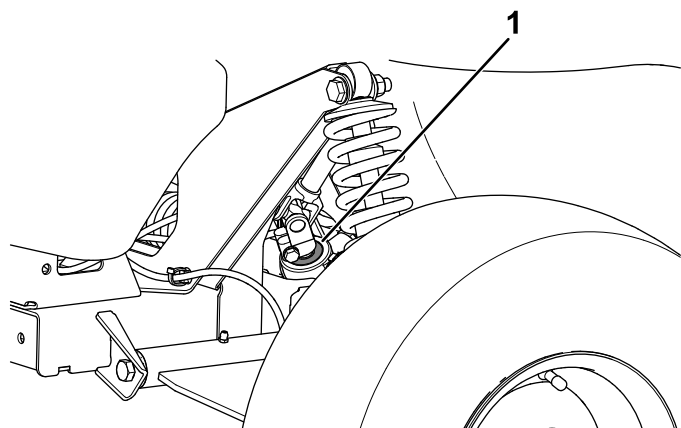
**整備間隔:** 100 運転時間ごと/1 年ごと いずれか早く到達した方—前輪のトーインとキャンバの点検を行う

**重要** トロ社代理店から特殊工具 TORO 132-5069 を購入してください。

トーインの適正值は 0-6 mm です。

- タイヤの空気圧を点検し、前輪の空気圧が 0.8 bar 0.84 kg/cm<sup>2</sup> = 12 psi に調整されていることを確認する。
- 運転席に人を着席させるか、運転士の平均的な体重と同じ重さのおもりを運転席に載せるかする。

運転席に着席した人または運転士代わりのおもりは、以下の調整作業中、ずっと運転席にいる必要がある。

- 水平な床の上で、車両を 2-3 m まっすぐにバックさせた後、まっすぐ前に押し戻す。これにより、サスペンションが通常の作動状態にセットされる。
  - 前輪をまっすぐ前に向けた状態でトーインを測定する。
1. 特殊工具 TORO132-5069 を使って、ショックアブソーバのカラーを回転させてスプリングの長さを変更する (図 46)。

**注** キャンバの調整は、車両前部にアタッチメントを付けて使用する時、またはタイヤの摩耗が不均一な時以外は行わないでください。



図 46

G033218

g033218

1. ショックアブソーバのスプリング
2. カラー
3. スプリングの長さ

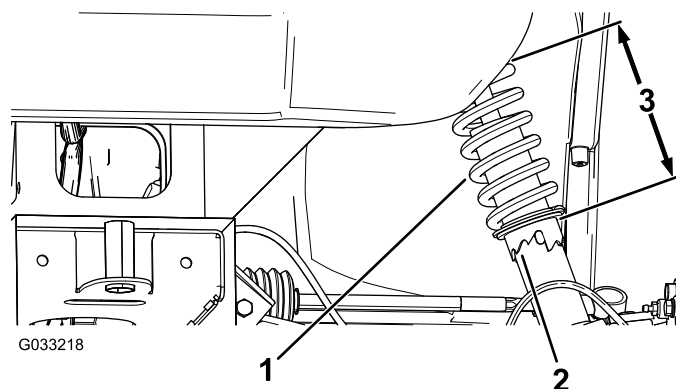
2. 水平な床の上で、車両を 2-3 m まっすぐにバックさせた後、まっすぐ前に押し戻す。
3. 前輪の前と後ろで、左右のタイヤの中央線間距離を測る計測はアクスルの高さで行う (図 47)。



図 47

G009235

g009235

1. タイヤのセンターライン 後側
2. タイヤのセンターライン 前側
3. アクスルのセンターライン

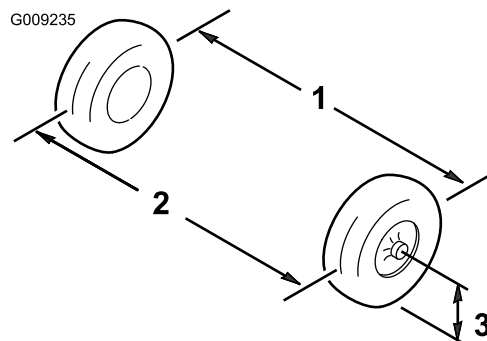
4. 前後の測定値の差が所定範囲0-6 mmにならない場合は、タイロッドの外側端部にあるジャムナットをゆるめて調整を行う [図 48](#)。



図 48

1. タイロッド
2. ジャムナット

5. 両方のタイロッドを回して前タイヤを内向きまたは外向きに調整する。
6. 正しく調整できたら、タイロッドのジャムナットを締める。
7. ハンドルで右旋回と左旋回操作を行って、左右一杯までハンドルが切れることを確認する。

## トランスアクスルオイルの量を点検する

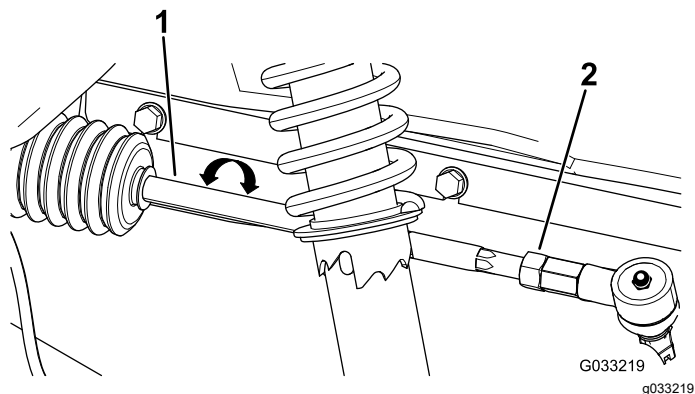
整備間隔: 100運転時間ごと

オイルの種類SAE 10W30API 規格 SJまたはそれ以上

1. 平らな場所に車両を移動し、エンジンを停止して駐車ブレーキを掛け、スタータキーを抜き取る。
2. 点検穴についているボルトを外す ([図 49](#))。

**注**トランスアクスルのオイル量は、点検穴の下の縁までであるのが適正です。



図 49

1. 点検穴

3. トランスアクスルのオイル量が点検穴の下の縁まででない場合には、適切なオイルを補給する [トランスアクスルオイルの交換 \(ページ 39\)](#)を参照。

## トランスアクスルオイルの交換

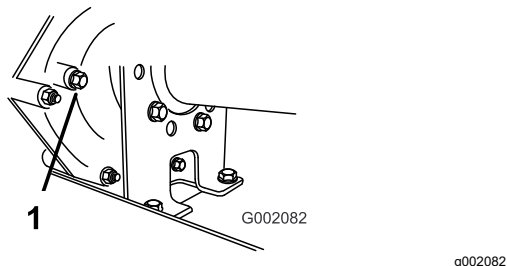
整備間隔: 800運転時間ごと/1年ごと いずれか早く到達した方

オイルの種類SAE 10W30API 規格 SJまたはそれ以上

オイルの容量1.4 リットル

1. 平らな場所に駐車し、駐車ブレーキを掛け、ON/OFF スイッチを OFF にし、キーを抜き取る。
2. 補給口および排出口の周囲をウェスできれいにふき取る [図 50](#)。



図 50

1. ドレンプラグ
2. 補給プラグ

3. ドレンプラグの下に、容量2リットル以上の大きさのオイル受け容器をおく。
4. 補給プラグを左に回して抜きとる [図 50](#)。

**注**外した補給プラグとガスケットは、ステップ 8で取り付けるので捨てないこと。

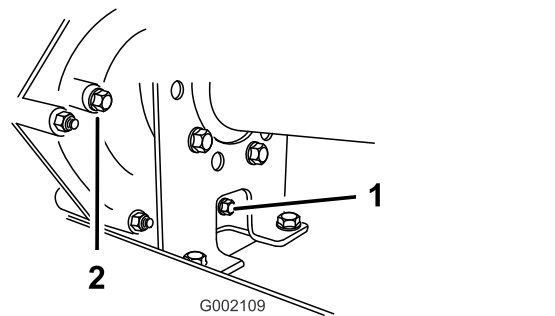
5. ドレンプラグを左に回して抜きとる [図 50](#)。

**注**外したドレンプラグとガスケットは、ステップ 6で取り付けるので捨てないこと。

**注**トランスアクスルからオイルが完全に抜けるのを待つ。

6. ガスケットとドレンプラグを元通りに取り付ける [図 50](#)。

**注**廃油はリサイクルセンターに持ち込むなど適切な方法で処分する。

7. 補給プラグ穴から、オイル溜め [図 51](#)に、所定のトランスミッションオイル約 1.4 リットルを入れる。これで補給口のねじ山の下位置までオイルが入る。 ([図 50](#))。



図 51

1. オイルレベル

8. ガasketと補給プラグを元通りに取り付ける 図 50。
9. エンジンを始動しウォームアップする。
10. オイルの量を点検し、ねじ山の下位置よりも下がっている場合には適宜追加する 図 50。

## ニュートラルの点検と整備

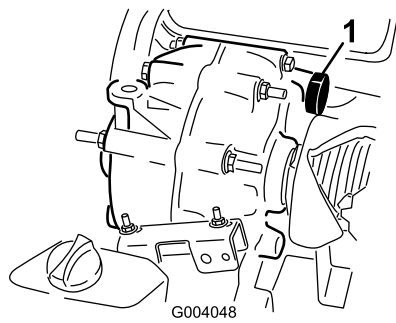
整備間隔: 100運転時間ごと

定期整備を行う時やエンジンの故障診断を行う時には、トランスアクスルをニュートラルにシフトしておく必要があります 図 52。トランスアクスルをニュートラル位置にするにはシフトレバーをニュートラル位置にします。以下の操作を行って、ニュートラルでシフトレバーが正常に機能することを確認してください

1. シフトレバーをニュートラル位置にする。
2. ニュートラルブラケットがニュートラル位置シフトブラケットの下にあるケーブル取り付けブラケットと面になっていることを確認する 図 52。

**注** この位置で、機体が前にも後ろにも動き出さないことを確認する。動き出す場合、ニュートラルブラケットをニュートラル位置まで手で動かして修正する。



図 52

1. ニュートラルブラケット 2. ロックナット

3. ロックナットのひとつ 図 52を回して、ナットワッシャの底面とニュートラルブラケットとの間のすきまが 0.76-1.52 mm になるように調整する。

**注** ブラケット上部のロックナットを締め付ける時、ブラケット下のシャフトを手で押さえておく必要があります。

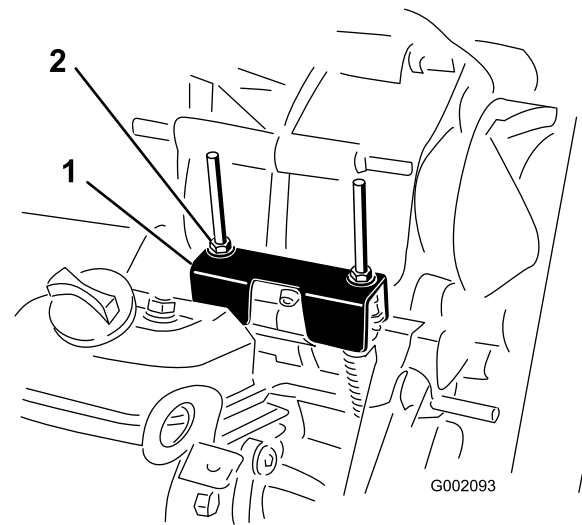
4. もうひとつのロックナットを回して、ナットワッシャの底面とニュートラルブラケットとの間のすきまが 0.76-1.52 mm になるように調整する。
5. それぞれのシフトケーブルを引っ張って、ナットワッシャとニュートラルブラケットとの間に 0.76-1.52 mm のすきまがあることを確認する 図 53。

**注** すきまがない場合には、ナットを調整して 0.76-1.52 mm のすきまを作る。



図 53

1. ニュートラルブラケット
2. 引っ張る
3. ケーブルカバー
4. 0.76-1.5 mm のすき間
5. **悪い例** すきまが 0.76-1.52 mm になるように調整する必要がある。

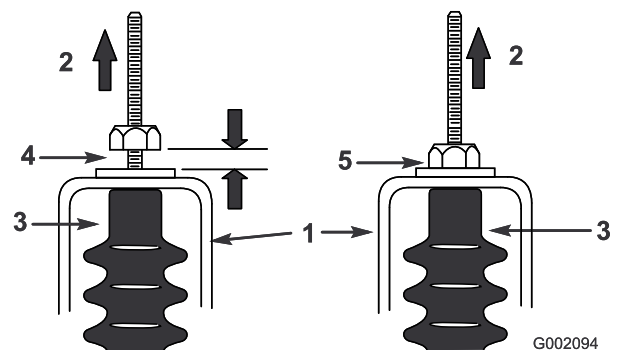

- エンジンを始動し、前進、後退、ニュートラルにそれぞれシフトを何回か繰り返し、ニュートラルブ레이크が適切に作動していることを確認する。

- たまっているごみや泥を水で洗い落とし、洗浄後はすぐにコンプレッサで吹いて乾かす。
- 残っているごみは、速乾性のクリーナかブレーキクリーナで完全に除去する。

**注** 可動部分およびその付近のごみを除去する。

- もし、ベルトやクラッチシャフトにもごみや泥がたまっている場合には、目の細かい研磨用パッドなどで取り除く。
- スプリングとクラッチカバーを取り付け、フランジヘッドボルトを入れる
- ボルトを 12-13.5 N·m 1.0-1.4 kg·m = 105-120 in·lb にトルク締めする。

## 一次走行クラッチの点検

**整備間隔:** 使用するときまたは毎日

クラッチの操作具合は毎日点検してください。万一、接続しにくくなったり、アイドル時にニュートラルに完全に戻りにくくなったりした場合には、クラッチの簡単な掃除が必要です。

**注** 可動部分およびその付近のごみの除去のみ行うようにしてください。

- エンジンを停止し、キーを抜き取り、駐車ブレーキを掛ける。
- 荷台を上昇・固定する。
- たまっているごみや泥を水で洗い落とし、洗浄後はすぐにコンプレッサで吹いて乾かす。

**注** 残っているごみは、速乾性のクリーナなどで取り除くようにしてください。

## 一次走行クラッチの整備

**整備間隔:** 200運転時間ごと—一次走行クラッチを清掃するほこりの多い場所で使用する場合はよりひんばんに。

**注** クラッチを汚れたままにして運転を続けると内部部品が早く消耗してしまいます。

- エンジンを停止し、キーを抜き取り、駐車ブレーキを掛ける。
- 荷台を上昇・固定する。
- クラッチカバーを固定しているフランジヘッドボルト 6本を外す。
- カバー、スペーサ、スプリングは脇において置く [図 54](#)。

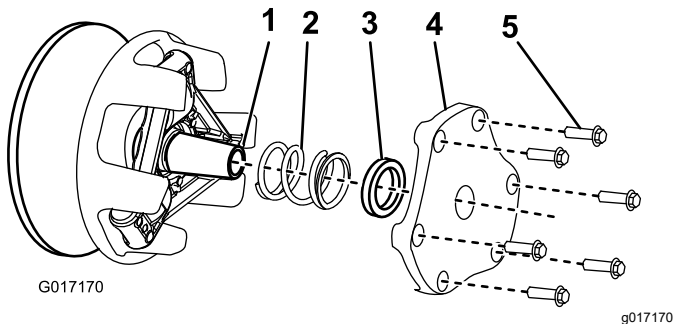

**図 54**

- |             |               |
|-------------|---------------|
| 1. クラッチシャフト | 4. クラッチカバー    |
| 2. スプリング    | 5. フランジヘッドボルト |
| 3. スペーサ     |               |

# 冷却システムの整備

## エンジン冷却部の清掃

**整備間隔:** 100運転時間ごと 悪条件下で使用している場合には、整備間隔を半分に短縮してください **特殊な使用条件下で使用する場合の保守整備について(ページ 27)**を参照。

**重要** 回転スクリーンや冷却フィン詰まった状態、あるいは冷却シュラウドを外して運転するとオーバーヒートしてエンジンが損傷します。

**重要** エンジンの清掃に圧力洗浄器を使うと燃料系統に水が混入する恐れがありますから、絶対に使用しないでください。

エンジンの外面をきれいに拭く。

**注** ほこりのひどい場所で使用する場合は、エンジンの冷却関連部分の清掃をよりひんぱんに行ってください。

## ラジエターの整備

### 冷却液の量を点検する。

**整備間隔:** 使用するごとまたは毎日

**注** 冷却水には、エチレングリコールと水の 50/50 混合液をご使用ください。

1. 平らな場所に駐車し、駐車ブレーキを掛け、ON/OFF スイッチを OFF にし、キーを抜き取る。
2. ラジエターの補助タンクのキャップを取る **図 55**。
3. 不足であれば、補給管の首の根元部分まで冷却液を補充する。

**注** 入れすぎないこと。

4. 補助タンクのキャップを元通りに取り付け、こぼれた液をふき取る。

## 冷却液を交換する。

**整備間隔:** 1000運転時間ごと/2年ごと いずれか早く到達した方

### ▲ 注意

エンジン停止直後にラジエターのキャップを開けると、高温高圧の冷却液が吹き出してやけどを負う恐れがある。

- エンジン回転中はラジエターのふたを開けないこと。
- ラジエターが十分に冷えるまで15分ぐらい待ってからキャップを開けるようにすること。
- キャップを開けるときはウェスなどを使い、高温の水蒸気を逃がしながらゆっくりと開けること。

**注** 冷却水には、エチレングリコールと水の 50/50 混合液をご使用ください。

1. 平らな場所に駐車し、駐車ブレーキを掛け、ON/OFF スイッチを OFF にし、キーを抜き取る。
2. 補給口のキャップ **図 55**を外して冷却液を入れる。

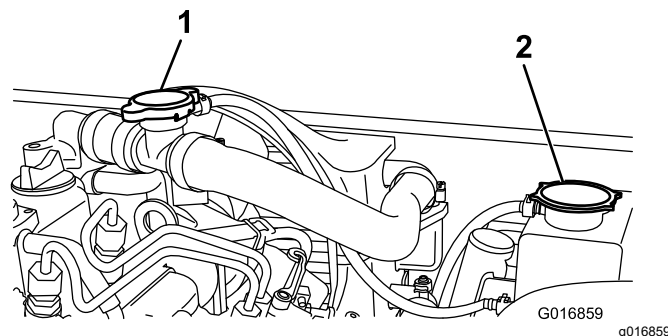

**図 55**

1. 補給口キャップ
2. ラジエターの補助タンクのキャップ

3. 補給口のキャップを元通りにはめ、補助タンクのキャップを開ける **図 55**。

**注** 絶対に両方のキャップを同時に開けないでください。冷却液の補給に悪影響が出ます。

4. 補給管の根元まで冷却液を補充する。
5. 補助タンクのキャップを元通りに取り付け、こぼれた液をふき取る。

# ブレーキの整備

## ブレーキの点検

整備間隔: 100運転時間ごと

**重要**ブレーキは極めて重要な安全装置です。十分な機能と安全性を確保するために、所定期間ごとに入念に点検してください。

- ブレーキライニングが磨耗や破損していないか点検する。ライニングブレーキパッドの厚みが 1.6 mm 以下となっている場合には、ブレーキライニングを交換する。
- ブレーキ・プレートなどに磨耗や変形が発生していないか点検する。変形しているものは交換してください。
- ブレーキオイルの量を点検する [ブレーキオイル量の点検 \(ページ 19\)](#)を参照。

## 駐車ブレーキのハンドルの調整

整備間隔: 200運転時間ごと

1. 駐車ブレーキレバーのグリップを外す [図 56](#)。



図 56

1. グリップ
2. ブレーキ調整ノブ
3. 固定ねじ
4. 駐車ブレーキレバー

2. 駐車ブレーキレバーに調整ノブを固定している固定ねじをゆるめる [図 56](#)。
3. ブレーキを掛けるのに必要な力が 133-156 N 13.6-15.9 kg = 30-35 lbfとなるようにノブを回して調整する [図 56](#)。

**注**ノブを一杯まで回してもブレーキを掛けるのに必要な力が 133-156 N 13.6-15.9 kg = 30-35 lbfにならない場合は、ブレーキケーブルの調整を行ってください [ブレーキケーブルの調整 \(ページ 43\)](#)を参照。

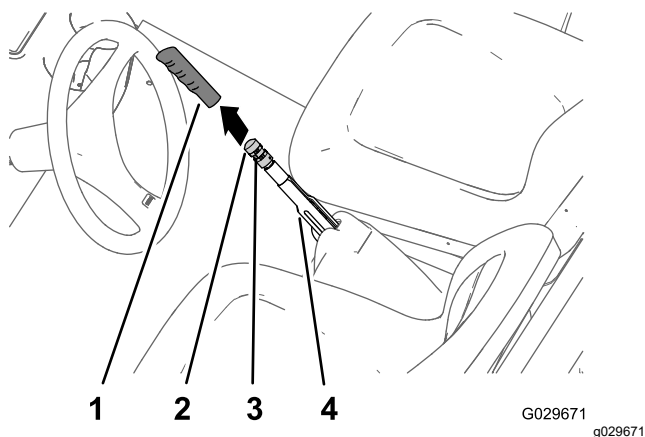
4. 固定ねじを締め、ゴム製グリップを取り付ける [図 56](#)。

## ブレーキケーブルの調整

1. 駐車ブレーキレバーのグリップを外す [図 56](#)。
2. 駐車ブレーキレバーに調整ノブを固定している固定ねじをゆるめ [図 56](#)、駐車ブレーキを解除して、ブレーキ調整ノブをゆるめる。
3. 機体の下側で、駐車ブレーキケーブルのねじ山付きアジャスタの後ジャムナットを4回転ゆるめる [図 57](#)。



図 57

1. 前側ジャムナット
2. 後側ジャムナット
3. ブレーキケーブル用ブラケット
4. ねじ山付きアジャスタ駐車ブレーキのケーブル
5. 車体前方

4. 前側ジャムナットを締める [図 57](#)。
5. ブレーキを掛けるのに必要な力が 133-156 N 4.2-4.8 kg.m = 30-35 ft-lbとなるようにノブ [図 56](#)を回して調整する。
  - ノブをゆるめてブレーキに必要な力を 133-156 N 4.2-4.8 kg = 30-35 lbfとなるように調整することができない場合には、以下を行う
    - A. ブレーキケーブルのねじ山付きアジャスタの前ナット [図 57](#)を1回転ゆるめる。
    - B. 後側ジャムナット [図 57](#)を締める。
    - C. ブレーキを掛けるのに必要な力が 133-156 N 4.2-4.8 kg.m = 30-35 ft-lbとなるようにノブ [図 56](#)を回して調整する。
    - D. ステップA-Cを最大あと2回まで繰り返して、ブレーキに必要な力を 133-156 N 4.2-4.8 kg.m = 30-35 lbfに調整する。
  - ノブを締め付けてブレーキに必要な力を 133-156 N 4.2-4.8 kg = 30-35 lbfとなるように調整することができない場合には、以下を行う
    - A. ブレーキケーブルのねじ山付きアジャスタの後ナット [図 57](#)を1回転ゆるめる。
    - B. 前側ジャムナットを締める [図 57](#)。
    - C. ブレーキを掛けるのに必要な力が 133-156 N 4.2-4.8 kg.m = 30-35 ft-lbとなるようにノブ [図 56](#)を回して調整する。

- D. ステップA-Cを最大あと3回まで繰り返して、ブレーキに必要な力を133-156 N·m  
4.2-4.8 kg.m = 30-35 lbfに調整する。

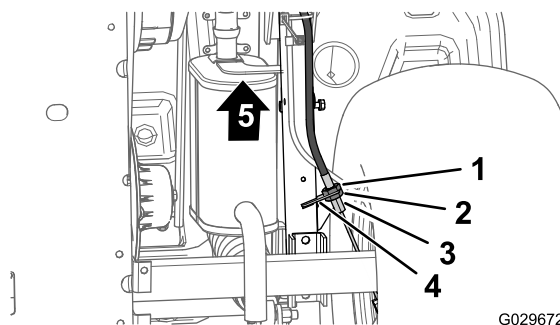
**注** 上記のいずれの方法でも駐車ブレーキケーブルの調整を適切にできない場合には、ブレーキパッドが摩耗していないか点検してください。

- 固定ねじを締め、グリップを取り付ける [図 56](#)。

## ブレーキオイルの交換

**整備間隔:** 1000運転時間ごと

代理店に連絡してください。

## ベルトの整備

### 走行ベルトの整備

新しいベルトに交換した場合には、しばらくの間ならし期間が必要です。これは、通常通りの運転を行うことで2運転時間以内で終了します。

### 走行ベルトの点検

**整備間隔:** 使用開始後最初の 8 時間

200運転時間ごと

**注** ニュートラルアイドル中でも車両が動き出す場合には、クラッチが汚れている可能性があります。

1. 平らな場所に駐車し、駐車ブレーキを掛け、キーをOFFにして抜き取る。
2. 荷台を上げ、支持棒で支える [荷台を上げる \(ページ 17\)](#)を参照。
3. ベルトを手で回転させながら磨耗や破損がないかを点検する [図 58](#)。

**注** 必要に応じてベルトを交換する。

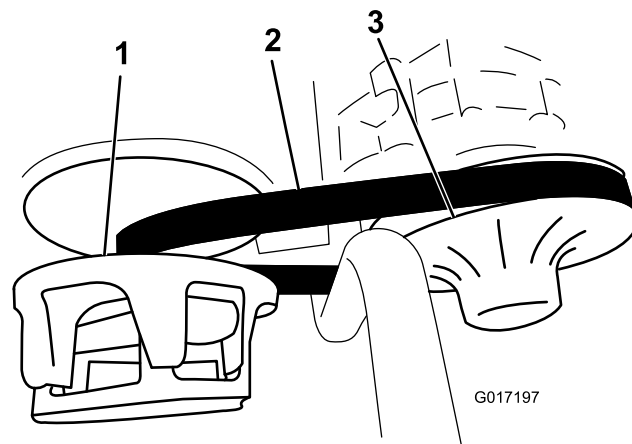

**図 58**

1. 1次クラッチ
2. 走行ベルト
3. 2次クラッチ

4. 荷台を降ろす [荷台を下げる \(ページ 18\)](#)を参照。

## 駆動ベルトの交換

1. 荷台を上げる **荷台を上げる (ページ 17)**を参照。
2. ニュートラルにシフトし、駐車ブレーキを掛け、エンジンを停止し、キーを抜き取る。
3. 2次クラッチを回しながら2次クラッチ部分でベルトを外す(図 58)。
4. 1次クラッチからベルトを外す(図 58)。  
**注** 古いベルトは廃棄する。
5. 新しいベルトを一次クラッチに掛ける(図 58)。
6. 2次クラッチを回しながら2次クラッチ部分でベルトを外す(図 58)。
7. 荷台を降ろす **荷台を下げる (ページ 18)**を参照。

## ベルトプルバンパーを点検する

**注** ベルトプルバンパーは、通常は点検の必要はなく、振動トラブル、リビルト、エンジンマウントの破損などがあつた場合に点検します。

ベルトプルバンパー(図 59)に 2.3 mm の隙間があいている必要があります。

バンパーとエンジンブラケットとの隙間が小さすぎると異常な振動を起こします。

遠すぎるとベルトがエンジンに対して危険なストレスとなります。

隙間の調整は、ブラケットをフレームに固定しているフランジヘッドボルト3本をゆるめてブラケットをずらし行う。

隙間が正しく調整できたら、フランジヘッドボルト3本を締め付ける



図 59

1. エンジンブラケット
2. バンパー
3. ブラケット
4. フランジヘッドボルト

## シャーシの保守

### 荷台のラッチの整列調整手順

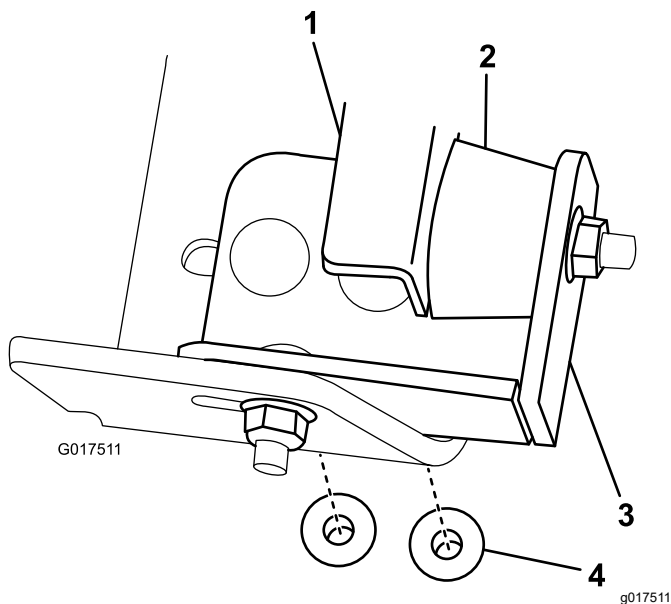
荷台のラッチが確実にハマらないと、走行するときに荷台が上下に振動します。このような場合には、ラッチのポストを調節して、荷台がシャーシにきれいに収まるようにしてください。

1. ラッチポストの端についているロックナットをゆるめる(図 60)。



図 60

1. ラッチ
2. ロックナット
3. ラッチポスト

2. ラッチポストを右回りに回転させてラッチのフック部にちょうど嵌るようにする(図 60)。
3. ロックナットを、19.7-25.4 N·m 2.0-2.6 kg·m = 175-225 in-lbにトルク締めする。
4. 同様の方法ステップ1-3で機体の反対側でも作業を行う。

# 洗淨

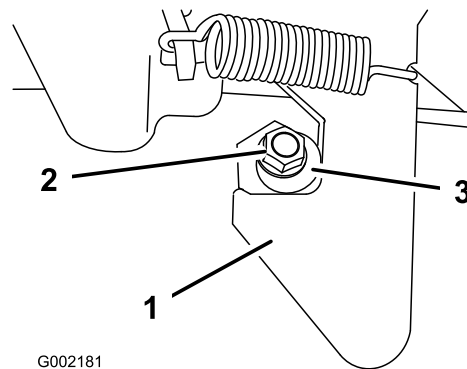
## 車体を清掃する

必要に応じて洗車してください。水または水と洗剤で洗淨します。柔らかい布などを使っても構いません。

**重要** 圧力洗淨機を使っての清掃は避けてください。電装部や潤滑部に水が浸入すると、問題が起こりやすくなります。また、コントロールパネル、エンジン、バッテリー付近に大量の水をかけないようにしてください。

# 保管

1. 平らな場所に駐車し、駐車ブレーキを掛け、エンジンを停止し、キーを抜き取る。
2. エンジンのシリンダヘッドや冷却フィン、プロアハウジングをふくめた車両全体を洗淨する。

**重要** 機体は中性洗剤と水で洗うことができます。ただし高圧洗淨器は使用しないでください。高圧の水で洗淨すると電気系統やグリス部へ水が浸入する恐れがあります。また、コントロールパネルやヘッドライト、エンジン、バッテリー部に大量の水をかけないようにしてください。

3. ブレーキを点検する [ブレーキの点検 \(ページ 43\)](#) を参照。
4. エアクリーナの整備を行う [エアクリーナの整備 \(ページ 31\)](#) を参照。
5. 機体のグリスアップを行う [潤滑 \(ページ 28\)](#) を参照。
6. エンジンオイルとフィルタの交換を行う [エンジンオイルの交換 \(ページ 32\)](#) と [エンジンオイルフィルタの交換 \(ページ 33\)](#) を参照。
7. タイヤ空気圧を点検する [タイヤ空気圧を点検する \(ページ 21\)](#) を参照。
8. 燃料タンクの内部をきれいな燃料で洗淨する。
9. シャーシからバッテリーを取り外す。

**注** 保管期間中は、バッテリーケーブルを外しておいてください。

**重要** 氷点下での凍結破損を防止するため、バッテリーは必ずフル充電してください。フル充電したバッテリーは周囲温度約 4°C でほぼ 50 日間電圧を保持します。保管場所の気温がそれよりも高い場合には 30 日ごとに再充電してください。

10. 機体各部のゆるみを点検し、必要な締め付けや交換、修理を行う。破損箇所はすべて修理する。
11. 機体の塗装がはげていればタッチアップ修理をする。  
ペイントは代理店で入手することができる。
12. 汚れていない乾燥した場所で保管する。
13. 保管中はキーを抜き取り、子どもなどの手の届かない場所で保管する。
14. 機体にはカバーを掛けておく。

## 米国外のディストリビューター一覧表

ディストリビューター輸入販売代理店	国名	電話番号	ディストリビューター輸入販売代理店	国名	電話番号
Agrolanc Kft	ハンガリー	36 27 539 640	Maquiver S.A.	コロンビア	57 1 236 4079
Asian American Industrial (AAI)	香港	852 2497 7804	丸山製作所株式会社	日本	81 3 3252 2285
B-Ray Corporation	韓国	82 32 551 2076	Mountfield a.s.	チェコ共和国	420 255 704 220
Brisa Goods LLC	メキシコ	1 210 495 2417	Mountfield a.s.	スロバキア	420 255 704 220
Casco Sales Company	プエルトリコ	787 788 8383	Munditol S.A.	アルゼンチン	54 11 4 821 9999
Ceres S.A.	コスタリカ	506 239 1138	Norma Garden	ロシア	7 495 411 61 20
CSSC Turf Equipment (pvt) Ltd.	スリランカ	94 11 2746100	Oslinger Turf Equipment SA	エクアドル	593 4 239 6970
Cyril Johnston & Co.	北アイルランド	44 2890 813 121	Oy Hako Ground and Garden Ab	フィンランド	358 987 00733
Cyril Johnston & Co.	アイルランド共和国	44 2890 813 121	Parkland Products Ltd.	ニュージーランド	64 3 34 93760
Fat Dragon	中国	886 10 80841322	Perfetto	ポーランド	48 61 8 208 416
Femco S.A.	グアテマラ	502 442 3277	Pratoverde SRL.	イタリア	39 049 9128 128
FIVEMANS New-Tech Co., Ltd	中国	86-10-6381 6136	Prochaska & Cie	オーストリア	43 1 278 5100
ForGarder OU	エストニア	372 384 6060	RT Cohen 2004 Ltd.	イスラエル	972 986 17979
ゴルフ場用品株式会社	日本	81 726 325 861	Riversa	スペイン	34 9 52 83 7500
Geomechaniki of Athens	ギリシャ	30 10 935 0054	Lely Turfcare	デンマーク	45 66 109 200
Golf international Turizm	トルコ	90 216 336 5993	Lely (U.K.) Limited	英国	44 1480 226 800
Hako Ground and Garden	スウェーデン	46 35 10 0000	Solvvert S.A.S.	フランス	33 1 30 81 77 00
Hako Ground and Garden	ノルウェー	47 22 90 7760	Spyros Stavrinides Limited	キプロス	357 22 434131
Hayter Limited (U.K.)	英国	44 1279 723 444	Surge Systems India Limited	インド	91 1 292299901
Hydroturf Int. Co Dubai	アラブ首長国連邦	97 14 347 9479	T-Markt Logistics Ltd.	ハンガリー	36 26 525 500
Hydroturf Egypt LLC	エジプト	202 519 4308	Toro Australia	オーストラリア	61 3 9580 7355
Irrimac	ポルトガル	351 21 238 8260	トロ・ヨーロッパNV	ベルギー	32 14 562 960
Irrigation Products Int'l Pvt Ltd.	インド	0091 44 2449 4387	Valtech	モロッコ	212 5 3766 3636
Jean Heybroek b.v.	オランダ	31 30 639 4611	Victus Emak	ポーランド	48 61 823 8369

### 欧州におけるプライバシー保護に関するお知らせ

トロが収集する情報について

トロ・ワランティエ・カンパニートロは、あなたのプライバシーを尊重します。この製品について保証要求が出された場合や、製品のリコールが行われた場合にあなたに連絡することができるように、トロと直接、またはトロの代理店を通じて、あなたの個人情報の一部をトロに提供していただくようお願いいたします。

トロの製品保証システムは、米国内に設置されたサーバーに情報を保存するため、個人情報の保護についてあなたの国とまったく同じ内容の法律が適用されるとは限りません。

あなたがご自分の個人情報を提供なさることにより、あなたは、その情報がこの「お知らせ」に記載された内容に従って処理されることに同意したことになります。

トロによる情報の利用

トロでは、製品保証のための処理ならびに製品にリコールが発生した場合など、あなたに連絡をすることが必要になった場合のために、あなたの個人情報を利用します。また、トロが上記の業務を遂行するために必要となる活動のために、弊社の提携会社、代理店などのビジネスパートナーに情報を開示する場合があります。弊社があなたの個人情報を他社に販売することはありません。ただし、法の定めによって政府や規制当局からこれらの情報の開示を求められた場合には、かかる法規制に従い、また弊社ならびに他のユーザー様を保護する目的のために情報開示を行う権利を留保します。

あなたの個人情報の保管について

トロでは、情報収集の当初の目的を遂行するのに必要な期間にわたって、また法に照らして必要な期間法律によって保存期間が決められている場合などにわたって情報の保管を行います。

個人情報保護に関するトロのお約束

トロは、あなたの個人情報の保護のために妥当な措置を講ずることをお約束します。また、情報が常に最新の状態に維持されるよう必要な手段を講じます。

あなたの個人情報やその訂正のためのアクセス

登録されているご自分の情報をご覧になりたい場合には、以下にご連絡ください [legal@toro.com](mailto:legal@toro.com)。

### オーストラリアにおける消費者保護法について

オーストラリアのお客様には、梱包内部に資料を同梱しているほか、弊社代理店にても法律に関する資料をご用意しております。



## Toro 製品保証

年間品質保証

### 保証条件および保証製品

Toro 社およびその関連会社であるToro ワランティー社は、両社の合意に基づき、Toro 社の製品「製品」と呼びますの材質上または製造上の欠陥に対して、2年間または1500運転時間のうちいずれか早く到達した時点までの品質保証を共同で実施いたします。この保証は、エアレータ以外のすべての機器に適用されますエアレータ製品については別途保証があります。この品質保証の対象となった場合には、弊社は無料で「製品」の修理を行います。この無償修理には、診断、作業工賃、部品代、運賃が含まれます。保証は「製品」が納品された時点から有効となります。  
\*\*アワーメータを装備している機器に対して適用します。

### 保証請求の手続き

保証修理が必要だと思われる場合には、「製品」を納入した弊社代理店ディストリビュータ又はディーラー に対して、お客様から連絡をして頂くことが必要です。連絡先がわからなかったり、保証内容や条件について疑問がある場合には、本社に直接お問い合わせください。

Toro Commercial Products Service Department  
Toro Warranty Company  
8111 Lyndale Avenue South  
Bloomington, MN 55420-1196

952-888-8801 または 800-952-2740  
E-mail: commercial.warranty@toro.com

### オーナーの責任

「製品」のオーナーは、オペレーターズマニュアルに記載された整備や調整を実行する責任があります。これらの保守を怠った場合には、保証が受けられないことがあります。

### 保証の対象とならない場合

保証期間内であっても、すべての故障や不具合が保証の対象となるわけではありません。以下に挙げるものは、この保証の対象とはなりません

- Toroの純正交換部品以外の部品を使用したことまたはToroの純正部品以外のアクセサリーや製品を搭載して使用したことが原因で発生した故障や不具合。これらの製品については、別途製品保証が適用される場合があります。
- 推奨された整備や調整を行わなかったことが原因で生じた故障や不具合。オペレーターズマニュアルに記載されている弊社の推奨保守手順に従った適切な整備が行われていない場合。
- 運転上の過失、無謀運転など「製品」を著しく過酷な条件で使用したことが原因で生じた故障や不具合。
- 通常の使用に伴って磨耗消耗する部品類。但しその部品に欠陥があった場合には保証の対象となります。通常の使用に伴って磨耗消耗する部品類とは、プレーキパッドおよびライニング、クラッチライニング、ブレード、リール、ローラおよびベアリングシールドタイプ、グリス注入タイプ共、ベッドナイフ、タイン、点火プラグ、キャストホイール、ベアリング、タイヤ、フィルタ、ベルトなどを言い、その他、液剤散布用の部品としてダイヤフラム、ノズル、チェックバルブなどが含まれます。
- 外的な要因によって生じた損害。外的な要因とは、天候、格納条件、汚染、弊社が認めていない燃料、冷却液や潤滑剤、添加剤、肥料、水、薬剤の使用などが含まれます。
- エンジンのための適正な燃料ガソリン、軽油、バイオディーゼルなどを使用しなかったり、品質基準から外れた燃料を使用したために発生した不具合。

### 米国とカナダ以外のお客様へ

米国またはカナダから輸出された製品の保証についてのお問い合わせは、お買いあげのToro社販売代理店ディストリビュータまたはディーラーへおたずねください。代理店の保証内容にご満足いただけない場合は輸入元にご相談ください。

- 通常の使用に伴う運転音や振動、汚れや傷、劣化。
- 通常の使用に伴う「汚れや傷」とは、運転席のシート、機体の塗装、ステッカー類、窓などに発生する汚れや傷を含みます。

### 部品

定期整備に必要な部品類「部品」は、その部品の交換時期が到来するまで保証されます。この保証によって取り付けられた部品は、この製品保証により保証期間終了まで保証され、取り外された部品は弊社の所有となります。部品やアセンブリを交換するか修理するかは判断は弊社が行います。弊社が保証修理のために再製造した部品を使用する場合があります。

### ディープサイクルバッテリーおよびリチウムイオンバッテリーの保証

ディープサイクルバッテリーやリチウムイオンバッテリーは、その寿命中に放出することのできるエネルギーの総量kWhが決まっています。一方、バッテリーそのものの寿命は、使用方法、充電方法、保守方法により大きく変わります。バッテリーを使用するにつれて、完全充電してから次に完全充電が必要になるまでの使用可能時間は徐々に短くなってゆきます。このような通常の損耗を原因とするバッテリーの交換は、オーナーの責任範囲です。本製品の保証期間中に、上記のような通常損耗によってオーナーの負担によるバッテリー交換の必要性がでてくることは十分に考えられます。注リチウムイオンバッテリーについてリチウムイオンバッテリーには、その部品の性質上、使用開始後3-5年についてのみ保証が適用される部品があり、その保証は期間割保証補償額減方式となります。さらに詳しい情報については、オペレーターズマニュアルをご覧ください。

### 保守整備に掛かる費用はオーナーが負担するものとします

エンジンのチューンナップ、潤滑、洗浄、磨き上げ、フィルタや冷却液の交換、推奨定期整備の実施などは「製品」の維持に必要な作業であり、これらに関わる費用はオーナーが負担します。

### その他

上記によって弊社代理店が行う無償修理が本保証のすべてとなります。

両社は、本製品の使用に伴って発生しうる間接的偶発的結果的損害、例えば代替機材に要した費用、故障中の修理関連費用や装置不使用中に伴う損失などについて何らの責も負うものではありません。両社の保証責任は上記の交換または修理に限らせていただきます。その他については、排気ガス関係の保証を除き、何らの明示的な保証もお約束するものではありません。商品性や用途適性についての黙示的内容についての保証も、本保証の有効期間中のみに限って適用されます。

米国内では、間接的偶発的損害にたいする免責を認めていない州があります。また黙示的な保証内容に対する有効期限の設定を認めていない州があります。従って、上記の内容が当てはまらない場合があります。この保証により、お客様は一定の法的権利を付与されますが、国または地域によっては、お客様に上記以外の法的権利が存在する場合もあります。

### エンジン関係の保証について

米国においては環境保護局EPAやカリフォルニア州法CARBで定められたエンジンの排ガス規制および排ガス規制保証があり、これらは本保証とは別個に適用されます。くわしくはエンジンメーカーのマニュアルをご参照ください。上に規定した期限は、排ガス浄化システムの保証には適用されません。くわしくは、製品に同梱またはエンジンメーカーからの書類に同梱されている、エンジンの排ガス浄化システムの保証についての説明をご覧ください。