



Count on it.

Form No. 3448-785 Rev A

Navodila za uporabo

Kosilnica z zmogljivim pripomočkom za recikliranje 60 V Recycler[®]/zadnjim zbiralnikom, 53 cm

Model št.: 22276—Serijska št.: 40000000 in gor

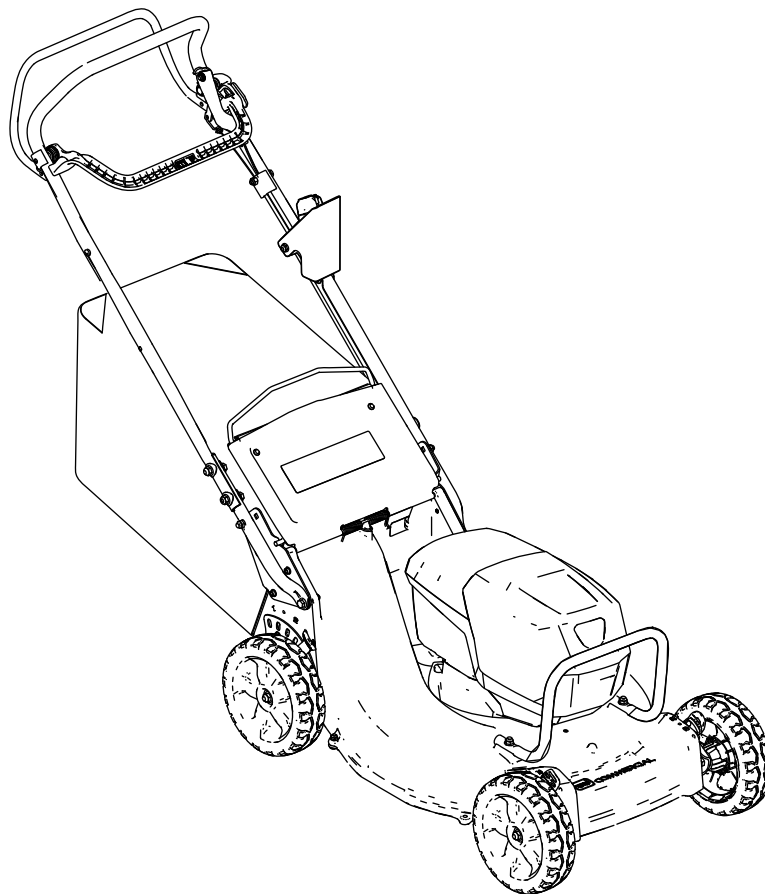

Ta izdelek je skladen z vsemi ustreznimi evropskimi direktivami. Podrobnosti so na voljo v ločeni izjavi o skladnosti (DOC) za ta izdelek.

Uvod

Ta stroj je samohodna kosilnica z rotacijskimi rezili, namenjena domači uporabi in profesionalnim, komercialnim uporabnikom. Stroj je primarno zasnovan za košnjo trave na dobro vzdrževanih tratah v stanovanjskih naseljih in na poslovnih zemljiščih. Zasnovan je za uporabo litij-ionskih akumulatorjev Toro 60 V. Ti akumulatorji so zasnovani za polnjenje samo s polnilniki litij-ionskih akumulatorjev Toro 60 V. Uporaba teh izdelkov za nepredvidene namene je lahko nevarna za vas in navzoče osebe.

Če potrebujete več informacij, vključno z nasveti glede varnosti, gradivom za usposabljanje za uporabo, podatki o dodatni opremi in pomočjo pri iskanju prodajalca oziroma želite registrirati izdelek, obiščite spletno mesto www.Toro.com.

Če potrebujete servisne storitve, originalne dele proizvajalca ali dodatne informacije, se obrnite na pooblaščenega prodajalca oziroma službo za pomoč strankam proizvajalca, pri čemer predhodno pripravite številko modela in serijsko številko izdelka. **Diagram 1** označuje mesto številke modela in serijske številke na izdelku. Številke vpišite v ustrezna polja.

Pomembno: Do podatkov o garanciji, delih in drugih informacij o izdelku lahko dostopate tako, da z mobilno napravo odčitate QR-kodo na nalepki s serijsko številko (če je nameščena).

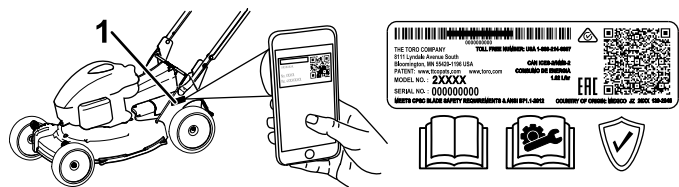

Diagram 1

g226623

1. Mesto številke modela in serijske številke

Model št.: _____
Serijska št.: _____

Znak varnostnega opozorila

Znak varnostnega opozorila (**Diagram 2**) tako v tem priročniku kot tudi na stroju označuje pomembna varnostna opozorila, ki jih morate upoštevati, da preprečite nesreče.



Diagram 2

g000502

Znak varnostnega opozorila

Ta znak varnostnega opozorila je nad opozorili, ki opozarjajo na nevarno ravnanje ali okoliščine, sledi pa mu beseda **NEVARNOST**, **OPOZORILO** ali **SVARILO**.

NEVARNOST označuje neposredno nevarnost, ki **bo** privedla do smrti ali hudih telesnih poškodb, če je ne preprečite.

OPOZORILO označuje morebitno nevarnost, ki **lahko** privede do smrti ali hudih telesnih poškodb, če je ne preprečite.

SVARILO označuje neposredno nevarnost, ki **bi lahko** privedla do lažjih ali zmernih telesnih poškodb, če je ne preprečite.

Za poudarjanje informacij sta v tem priročniku uporabljeni še dve drugi besedi. **Pomembno** opozarja na posebne tehnične informacije, medtem ko **Opomba** označuje informacije, ki jih morate posebej pozorno prebrati.

Vsebina

Znak varnostnega opozorila	2
Varnost	3
.....	3
Nalepke z varnostnimi opozorili in navodili	6
Nastavitve	8
1 Namestitev polnilnika akumulatorja (izbirno).....	8
2 Odstranjevanje varovala za kable	9
3 Namestitev spodnjega ročaja	10
4 Namestitev ročaja	11
5 Namestitev varovala za kable	11
6 Namestitev vreče za travo	12
Pregled izdelka	13
Specifikacije	13
Delovni priključki/dodatna oprema	13
Pred uporabo	14
Namestitev akumulatorja	14
Nastavitev višine košnje	15
Nastavitev višine ročaja	16
Med uporabo	17
Zagon stroja	17
Recikliranje pokošene trave	17
Zbiranje pokošene trave	17
Uporaba samohodnega pogona	19
Nastavitev hitrosti rezil	19
Zaustavitev stroja	19
Odstranjevanje akumulatorja iz stroja	19
Delovni namigi	20
Po uporabi	21
Polnjenje akumulatorja	21
Čiščenje spodnje strani stroja	22
Vzdrževanje	23
Priporočeni urnik(i) vzdrževanja	23
Nastavitev samohodnega pogona	23
Vzdrževanje rezila	24
Zamenjava koles	26
Priprava akumulatorja na recikliranje	26
Skladiščenje	27
Tehnične motnje	28

Varnost

POMEMBNA VARNOSTNA NAVODILA

⚠ OPOZORILO

Pri uporabi električne kosilnice morate upoštevati osnovne varnostne ukrepe za preprečevanje nevarnosti požara, električnega udara in telesnih poškodb, vključno z naslednjim:

Preberite vsa navodila

I. Usposabljanje

1. Upravljevec stroja je odgovoren za vse nesreče ali nevarnosti, ki jih povzroči drugim osebam ali lastniki drugih oseb.
2. Ne dovolite otrokom, da bi uporabljali stroj, akumulator ali polnilnik oziroma da bi se igrali z njimi. Lokalni predpisi lahko omejujejo starost upravljavca.
3. Otrokom ali neusposobljenim osebam ne smete dovoliti, da upravljajo ali servisirajo napravo. Stroj sme upravljati ali servisirati samo odgovorna, usposobljena in fizično zmožna oseba, ki je seznanjena z navodili za upravljanje naprave.
4. Pred uporabo stroja, akumulatorja in polnilnika preberite vsa navodila in previdnostne oznake na teh izdelkih.
5. Seznanite se s krmilnimi mehanizmi in pravilno uporabo stroja, akumulatorja in polnilnika.

II. Priprava

1. V območje delovanja stroja ne dovolite nikomur, zlasti ne majhnim otrokom in hišnim ljubljencekom.
2. Stroja ne smete uporabljati, če niso pravilno nameščeni in delujoči vsi ščitniki in varovala, na primer usmerjevalniki in zbiralnik trave.
3. Preverite območje, kjer boste uporabljali stroj, in odstranite vse predmete, ki bi lahko ovirali delovanje stroja ali ki jih lahko stroj izvrže.
4. Pred uporabo stroja se prepričajte, da rezila, vijaki rezil in sklop rezil niso izrabljeni ali poškodovani. Zamenjajte vse poškodovane in nečitljive oznake.
5. Uporabljajte samo akumulator, ki ga je določilo podjetje Toro. Uporaba druge dodatne opreme in priključkov lahko poveča nevarnost poškodb in požara.
6. Priklop polnilnika v vtičnico, ki ni pod napetostjo med 100 in 240 V, lahko povzroči požar ali

električni udar. Polnilnika ne priklopite v vtičnico, ki ni pod napetostjo od 100 do 240 V. Za drugačen priklop po potrebi uporabite adapter vtiča z ustrezno konfiguracijo za električno vtičnico.

7. Ne uporabljajte poškodovanega ali spremenjenega akumulatorja ali polnilnika, saj lahko pride do nepredvidljivega delovanja, ki lahko povzroči požar, eksplozijo ali nevarnost poškodbe.
8. Če je napajalni kabel polnilnika poškodovan, se obrnite na pooblaščenega serviserja, da ga zamenja.
9. Akumulator polnite samo s polnilnikom, ki ga je določilo podjetje Toro. Polnilnik, ki je primeren za en tip akumulatorja, lahko povzroči nevarnost požara, če ga uporabljate z drugim akumulatorjem.
10. Akumulator polnite samo v dobro prezračenem prostoru.
11. Upoštevajte navodila za polnjenje in ne polnite akumulatorja izven temperaturnega razpona, navedenega v navodilih. V nasprotnem primeru lahko pride do poškodbe akumulatorja in večje nevarnosti požara.
12. Ustrezno se oblecite – nosite ustrezna zaščitna oblačila, vključno z zaščitnimi očali, dolgimi hlačami ter zaščitno in protizdrsko obutvijo (ne bodite bos ali obuti v sandale) ter opremo za zaščito sluha. Spnite dolge lase in ne nosite ohlapnih oblačil ali nakita, ki bi se lahko zataknil v premične dele. Če delate v prašnih pogojih, nosite masko za zaščito pred prahom.

III. Uporaba

1. Stik s premikajočim se rezilom lahko povzroči resne poškodbe. Rok in nog ne približujte predelu rezanja in premikajočim se delom stroja. Ne približujte se izmetnim odprtinam.
2. Uporaba stroja za nepredvidene namene je lahko nevarna za vas in navzoče osebe.
3. Pred zagonom stroja izklopite samohodni pogon (če je vgrajen).
4. Ne nagibajte stroja, ko zaganjate motor.
5. Preprečite nenamerni zagon – prepričajte se, da je gumb za električni zagon odstranjen iz stikala za električni zagon, preden priklopite akumulator in delate s strojem.
6. Med upravljanjem stroja bodite popolnoma zbrani. Ne delajte ničesar, kar bi lahko odvrglo vašo pozornost, saj to lahko privede do telesnih poškodb ali materialne škode.
7. Zaustavite stroj, odstranite električni gumb za zagon, odstranite akumulator iz stroja

in počakajte, da se vsi premikajoči se deli zaustavijo, preden poskusite nastaviti, servisirati, očistiti ali shraniti stroj.

8. Odstranite akumulator in električni gumb za zagon iz stroja, če ga pustite brez nadzora ali pred zamenjavo dodatne opreme.
9. Stroja ne premikajte na silo – pustite stroju, da dela z lastno hitrostjo, saj bo tako najbolj učinkovit.
10. Ostanite pozorni – pazite, kaj delate, in pri uporabi stroja uporabljajte zdravo pamet. Ne uporabljajte stroja, če ste bolni, utrujeni ali pod vplivom alkohola oziroma drog.
11. Kosilnice, ki se napaja iz akumulatorja, ne uporabljajte v dežju.
12. Stroj uporabljajte samo pri dobri vidljivosti in ustreznih vremenskih pogojih. Ne uporabljajte stroja, če obstaja nevarnost za udar strele.
13. Pri vzratnem premikanju ali vlečenju stroja proti sebi bodite zelo previdni.
14. Vedno bodite v stabilnem položaju in pazite na ravnotežje, zlasti na pobočjih. Po pobočjih kosite prečno, nikoli navzgor ali navzdol po pobočju. Pri spremembi smeri na pobočju bodite posebej previdni. Ne kosite na preveč strmih pobočjih. S strojem hodite; nikoli ne tecite.
15. Izvrženega materiala ne usmerjajte proti ljudem. Pazite, da izmet ne bo usmerjen v zid ali oviro, saj bi se lahko trdi predmeti odbili nazaj proti vam. Pred prečkanjem površin, ki niso pokrite s travo, ustavite rezila.
16. Bodite pozorni na luknje, kolesnice, grbine, skale ali druge skrite ovire. Na neravnem terenu lahko izgubite ravnotežje ali pa vam zdrsne in padete.
17. Mokra trava in listje lahko povzročita zdrs, ki lahko privede do hude poškodbe, če se pri padcu dotaknete rezila. Ne kosite mokre trave. Ne kosite, ko dežuje.
18. Če stroj zadane predmet ali se začne tresti, takoj zaustavite stroj, odstranite električni gumb za zagon in akumulator ter počakajte, da se vsi premikajoči se deli ustavijo, preden pregledate stroj glede poškodb. Pred nadaljevanjem uporabe opravite vsa potrebna popravila.
19. Zaustavite stroj in odstranite električni gumb za zagon, preden naložite stroj za prevoz.
20. Pri neustreznih pogojih uporabe lahko iz akumulatorja brizga tekočina. Izogibajte se stiku z njo. V primeru nenamernega stika s tekočino sperite tekočino z vodo. Če tekočina pride v stik z očmi, poiščite zdravniško pomoč. Tekočina, ki je izvržena iz akumulatorja, lahko povzroči draženje ali opekline.

IV. Vzdrževanje in shranjevanje

1. Zaustavite stroj, odstranite električni gumb za zagon, odstranite akumulator iz stroja in počakajte, da se vsi premikajoči se deli zaustavijo, preden poskusite nastaviti, servisirati, očistiti ali shraniti stroj.
2. Ne poskušajte popravljati stroja, razen kot je navedeno v navodilih. Servis stroja naj izvede pooblaščen serviser z originalnimi nadomestnimi deli.
3. Pri servisiranju stroja nosite rokavice in zaščitna očala.
4. Topo rezilo nabrusite na obeh robovih, da ohranite ravnovesje. Očistite rezilo in se prepričajte, da je uravnovešeno.
5. Če je rezilo ukrivljeno, izrabljeno ali poškodovano, ga zamenjajte. Neuravnovešena rezila povzročajo tresljaje, zaradi katerih lahko pride do poškodb motorja ali telesnih poškodb.
6. Pri servisiranju rezila morate upoštevati, da se rezilo še vedno lahko premika, čeprav je napajanje izklopljeno.
7. Zbiralno vrečo za travo redno preverjajte, ali je poškodovana ali obrabljena, ter jo po potrebi zamenjajte z [nadomestno] vrečo Toro.
8. Za kar najboljše delovanje uporabljajte samo originalne nadomestne dele in dodatno opremo Toro. Uporaba drugih nadomestnih delov in dodatne opreme je lahko nevarna in lahko privede do izničenja garancije.
9. Redno vzdržujte stroj – redno brusite in čistite rezila, da zagotovite najboljše in najvarnejše delovanje. Ročaji naj bodo čisti, suhi ter brez olja in masti. Varovala naj bodo nameščena in brezhibna. Rezila naj bodo ostra. Uporabljajte samo identična nadomestna rezila.
10. Preverite, ali so kateri deli stroja poškodovani – če najdete poškodovano varovalo ali drug del, preverite, ali stroj še pravilno deluje. Preverite, ali so na stroju napačno poravnani ali ujeti premični deli, zlomljeni deli ali nosilci oziroma druga stanja, ki lahko vplivajo na delovanje stroja. Če ni drugače navedeno v navodilih, naj poškodovano varovalo ali del zamenja pooblaščen serviser.
11. Če akumulatorja ne uporabljate, pazite, da v njegovi bližini ne bo kovinskih predmetov, kot so sponke, kovanci, ključi, žblji ali vijaki, ki bi lahko ustvarili stik med poli. Kratki stik polov akumulatorja lahko povzroči opekline ali požar.
12. Redno preverjajte, ali so pritrdilni vijaki rezil in motorja pravilno zategnjeni.
13. Če ne uporabljate stroja, ga shranite v suhem in varnem zaprtem prostoru, zunaj dosega otrok.
14. Akumulatorja in stroja ne izpostavljajte ognju ali previsoki temperaturi. Izpostavljenost ognju ali temperaturi nad 130 °C lahko povzroči eksplozijo.
15. POZOR – nepravilno ravnanje z akumulatorjem lahko povzroči nevarnost požara, eksplozije ali kemičnih opeklin.
 - Akumulatorja ne razstavljajte.
 - Akumulator zamenjajte samo z originalnim akumulatorjem Toro. Uporaba drugega akumulatorja lahko povzroči požar ali predstavlja nevarnosti telesnih poškodb.
 - Akumulatorji morajo biti izven dosega otrok in v originalni embalaži, dokler jih ne uporabljate.

SHRANITE TA NAVODILA

Nalepke z varnostnimi opozorili in navodili



Varnostne nalepke in nalepke z navodili so nameščene v bližini vseh nevarnih predelov in dobro vidne upravljavcu. Poškodovane in manjkajoče varnostne nalepke nadomestite z novimi.



145-8263

decal145-8263

1. Preberite *uporabniški priročnik*.
2. Akumulator reciklirajte
3. Zavržite v skladu s predpisi
4. Ne približujte odprtemu ognju ali plamenu
5. Ne izpostavljajte dežju

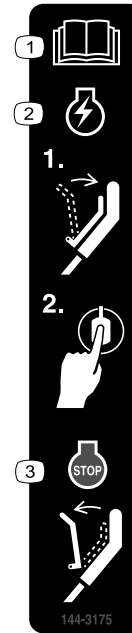

144-3175

decal144-3175

1. Preberite *uporabniški priročnik*.
2. Za zagon stroja stisnite ročico do ročaja in pritisnite gumb.
3. Če želite zaustaviti stroj, spustite ročico.



116-7583

decal116-7583

1. Opozorilo – pred uporabo preberite *uporabniški priročnik* in stroja ne uporabljajte, če niste ustrezno usposobljeni.
2. Nevarnost zaradi izmetavanja predmetov – nikomur ne dovolite v bližino stroja.
3. Nevarnost zaradi izmetavanja predmetov – ne uporabljajte stroja, če zapora zadnjega izmeta ali zbiralna vreča ni nameščena.
4. Nevarnost ureznin/amputacije dlani in stopal – ne približujte se gibljivim delom; vsa varovala morajo biti pravilno nameščena.
5. Opozorilo – nosite opremo za zaščito sluha.
6. Nevarnost ureznin/amputacije dlani in stopal; rezilo kosilnice – s strojem ne kosite navzdol in navzgor po pobočju; pobočja kosite prečno; ugasnite motor, preden zapustite stroj, pred košnjo poberite trde predmete s tal; poglejte nazaj, preden se pomaknete vzvratno.

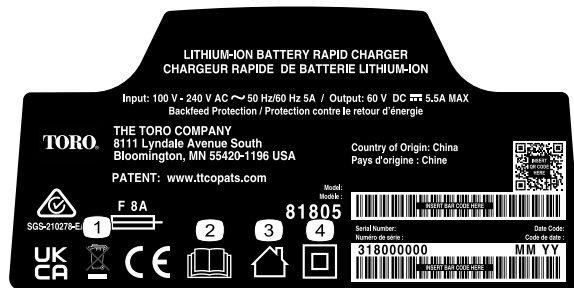

144-6035

decal144-6035

1. Zavržite v skladu s predpisi
2. Preberite *uporabniški priročnik*.
3. Za uporabo v zaprtih prostorih
4. Dvojno izolirano

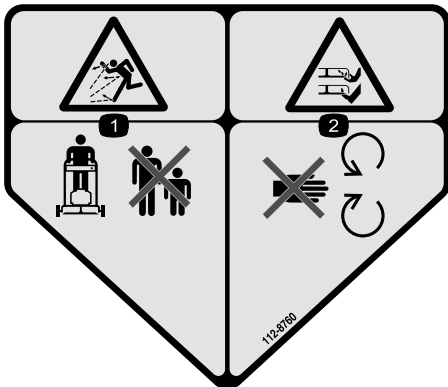

112-8760

decal112-8760

1. Nevarnost zaradi izmetavanja predmetov – nikomur ne dovolite v bližino stroja.
2. Nevarnost ureznin/amputacije dlani in stopal; rezilo kosilnice – ne približujte se premikajočim se delom.



145-8265

decal145-8265

1. Stanje napoljenosti akumulatorja



137-9496

decal137-9496

1. Akumulator se polni.
2. Akumulator je povsem napolnjen.
3. Akumulator je pod ali nad ustreznim temperaturnim razponom.
4. Napaka pri polnjenju akumulatorja

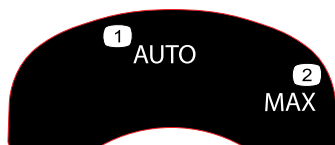

134-4691

decal134-4691

1. Samodejna nastavitvev hitrosti
2. Največja hitrost

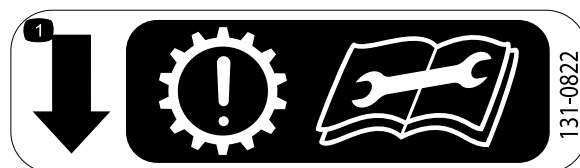

131-0822

decal131-0822

1. Samohodni pogon – pozor: če je jermen premočno napet, lahko pride do prezgodnje obrabe menjalnika; pred servisiranjem ali izvajanjem vzdrževalnih del preberite *uporabniški priročnik*.

Nastavitve

Prosti deli

V spodnji karti potrdite vse dele kateri so bili poslani.

Postopek	Opis	Količina	Uporaba
1	Vijaki in matice za pritrditev (niso priloženi)	2	Namestite polnilnik akumulatorja (izbirno).
2	Ni zahtevanih delov	–	Odstranite varovalo za kable.
3	Sestav zgornjega ročaja	1	Namestite spodnji ročaj.
	Spodnji ročaj	2	
	Vijak (5/16 x 1¾")	4	
	Varovalna matica (5/16") Ukrivljena podložka	4 8	
4	Ni zahtevanih delov	–	Namestite ročaj.
5	Ni zahtevanih delov	–	Namestite varovalo za kable.
6	Ni zahtevanih delov	–	Namestite vrečo za travo.

Pomembno: Odstranite in zavržite zaščitno plastično folijo, s katero je prekrit motor, in vso drugo morebitno plastično embalažo stroja.

Pomembno: Akumulator ob nakupu ni povsem napolnjen. Pred prvim zagonom stroja glejte [Polnjenje akumulatorja \(stran 21\)](#).

1

Namestitev polnilnika akumulatorja (izbirno)

Deli potrebni za ta postopek:

2	Vijaki in matice za pritrditev (niso priloženi)
---	-------------------------------------------------

Postopek

Po potrebi namestite polnilnik neposredno na zid z odprtini za montažo na zid na zadnji strani polnilnika.

Namestite ga v zaprtem prostoru (npr. v garaži ali podobnem suhem prostoru) blizu vtičnice in zunaj dosega otrok.

Glejte [Diagram 3](#) za pomoč pri namestitvi polnilnika.

Polnilnik potisnite na ustrezne vijake za montažo (niso priloženi).

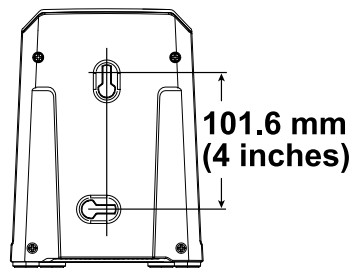

Diagram 3

g290534

2

Odstranjevanje varovala za kable

Ni zahtevanih delov

Postopek

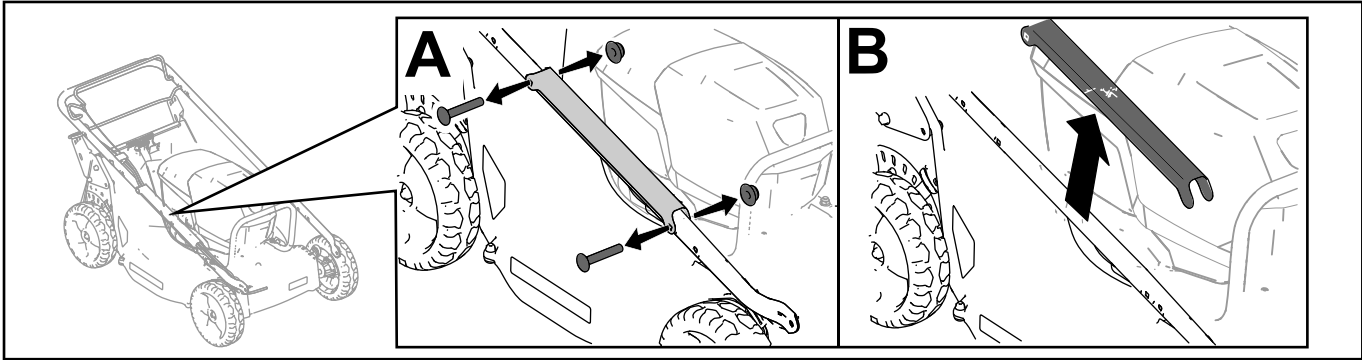

Diagram 4

g328502

3

Namestitev spodnjega ročaja

Deli potrebni za ta postopek:

1	Sestav zgornjega ročaja
2	Spodnji ročaj
4	Vijak (5/16 x 1¾")
4	Varovalna matica (5/16")
8	Ukrivljena podložka

Postopek

Sestavite spodnji ročaj, kot je prikazano na sliki (Diagram 5).

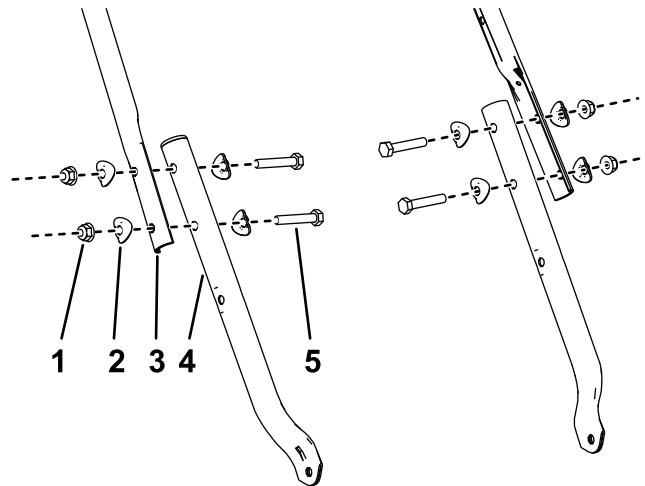

Diagram 5

1. Varovalna matica (5/16")
2. Ukrivljena podložka
3. Sestav zgornjega ročaja
4. Spodnji ročaj
5. Vijak (5/16 x 1¾")

g340673

4

Namestitev ročaja

Ni zahtevanih delov

Postopek

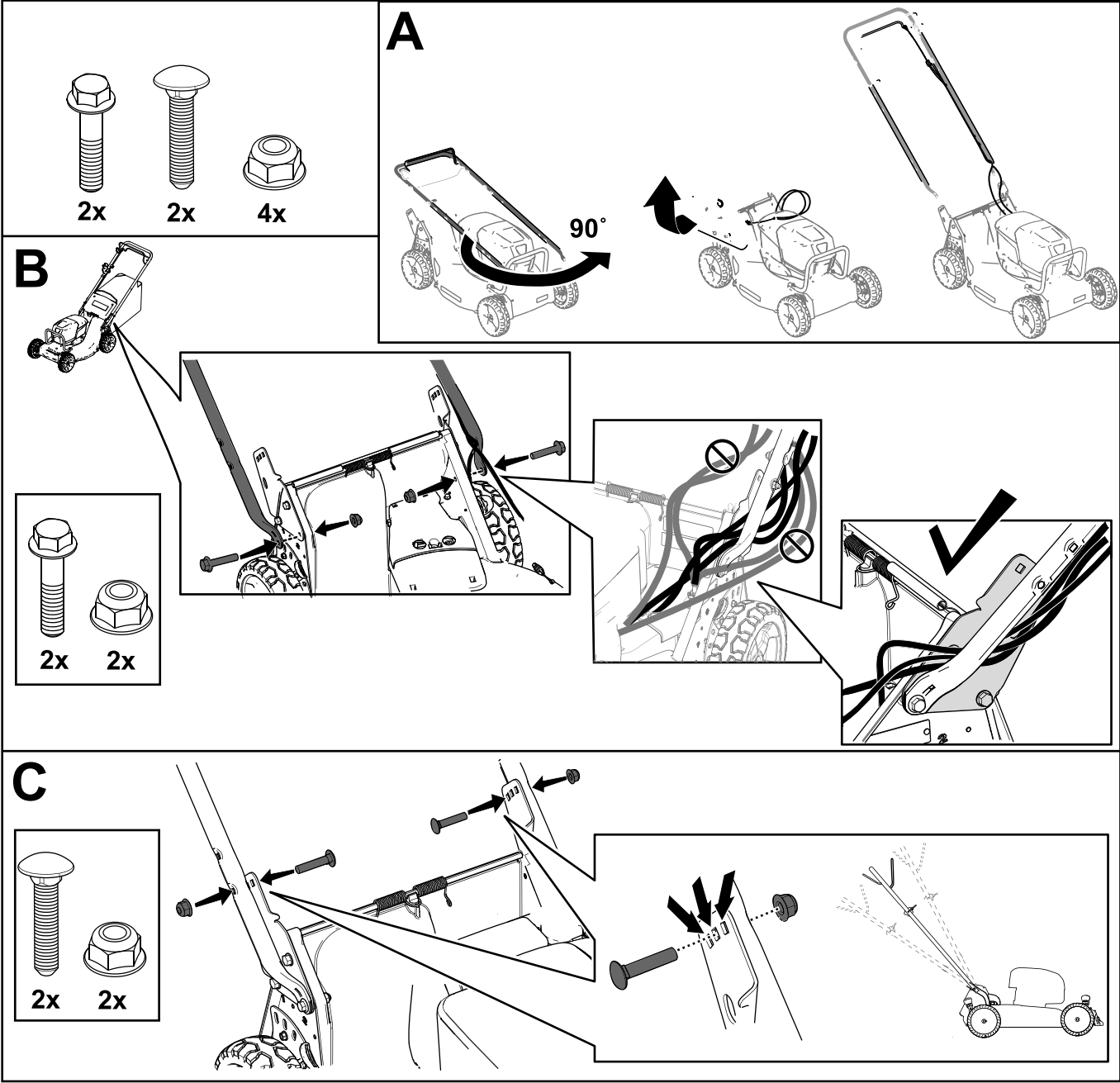

Diagram 6

g351011

5

Namestitev varovala za kable

Ni zahtevanih delov

Postopek

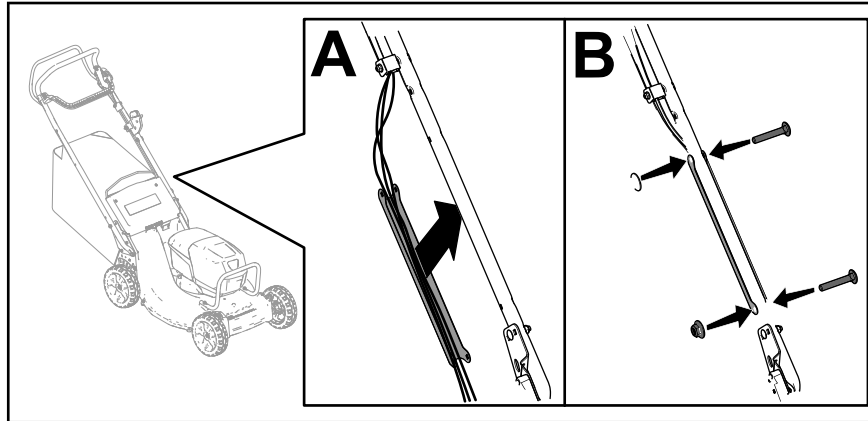

Diagram 7

g350108

6

Namestitev vreče za travo

Ni zahtevanih delov

Postopek

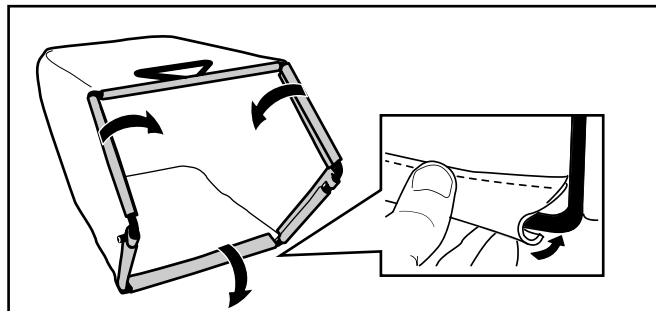

Diagram 8

g238450

Pregled izdelka

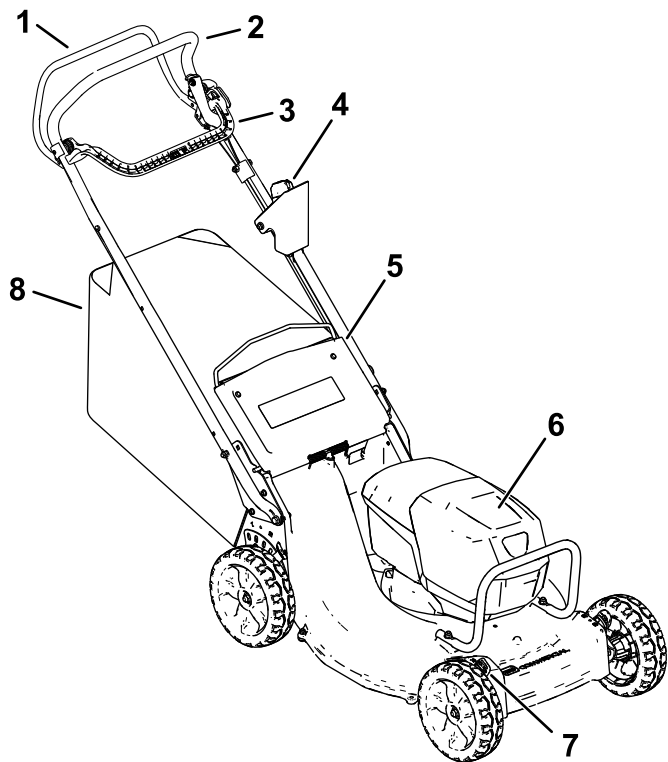

Diagram 9

g346507

- | | |
|----------------------------------|--------------------------------|
| 1. Ročica samohodnega pogona | 5. Zadnji usmerjevalnik pogona |
| 2. Ročaj | 6. Ohišje akumulatorja |
| 3. Krmilni vzvod rezil kosilnice | 7. Ročica za višino košnje (4) |
| 4. Gumb za električni zagon | 8. Vreča za travo |

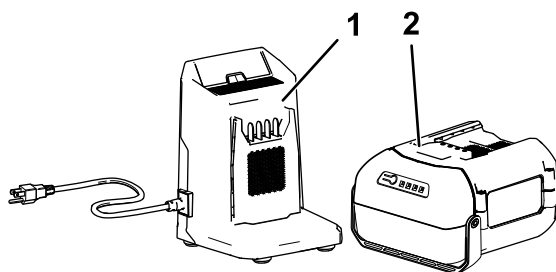

Diagram 10

g414831

- | | |
|----------------------------------------------------------------|-------------------------------------------------------------------|
| 1. Polnilnik akumulatorja, model 81805 (priložen modelu 22276) | 2. Polnilnik akumulatorja, model 68810 (2 priložena modelu 22276) |
|----------------------------------------------------------------|-------------------------------------------------------------------|

Specifikacije

Akumulator

Model	68810
Kapaciteta akumulatorja	10,0 Ah 540 Wh
Napetost po podatkih proizvajalca akumulatorja = največja 60 V in nazivna 54 V Dejanska napetost je odvisna od obremenitve.	

Polnilnik akumulatorja

Model	81805
Tip	Hitri polnilnik za litij-ionske akumulatorje z NAJVEČJO napetostjo 60 V
Vhod	Izmenični tok od 100 do 240 V ~5,0 A, 50/60 Hz
Izhod	Enosmerni tok z NAJVEČ 60 V, 5,5A

Primerni temperaturni razponi

Akumulator polnite/hranite pri	5 °C do 40 °C*
Akumulator uporabljajte pri	-30 °C do 49 °C*
Stroj uporabljajte pri	0 °C do 49 °C*

*Čas polnjenja se bo podaljšal, če akumulatorja ne polnite v tem temperaturnem razponu.

Stroj, akumulator in polnilnik shranite v zaprtem, suhem prostoru.

Delovni priključki/dodatna oprema

Toro ponuja širok nabor odobrenih delovnih priključkov in dodatne opreme, s katerimi lahko povečate in razširite zmogljivosti stroja. Za seznam odobrenih priključkov in dodatne opreme se obrnite na pooblaščenega serviserja ali pooblaščenega distributerja strojev Toro oziroma obiščite www.Toro.com.

Če želite zagotoviti optimalno delovanje in ohraniti veljavnost varnostnega certifikata stroja, uporabljajte izključno originalne nadomestne dele in dodatno opremo Toro. Nadomestni deli in dodatna oprema drugih proizvajalcev so lahko nevarni.

Delovanje

Pred uporabo

Namestitev akumulatorja

Pomembno: Akumulator uporabljajte le pri temperaturi znotraj ustreznega razpona, glejte [Specifikacije \(stran 13\)](#).

1. Iz prezračevalnih rež akumulatorja redno odstranjujte prah in smeti.
2. Dvignite pokrov ohišja akumulatorja (A na [Diagram 11](#)).
3. Poravnajte odprtino v akumulatorju z jezičkom na stroju in potisnite akumulator v ohišje, da se zaskoči (B na [Diagram 11](#)).
4. Zaprite pokrov ohišja akumulatorja (C na [Diagram 11](#)).

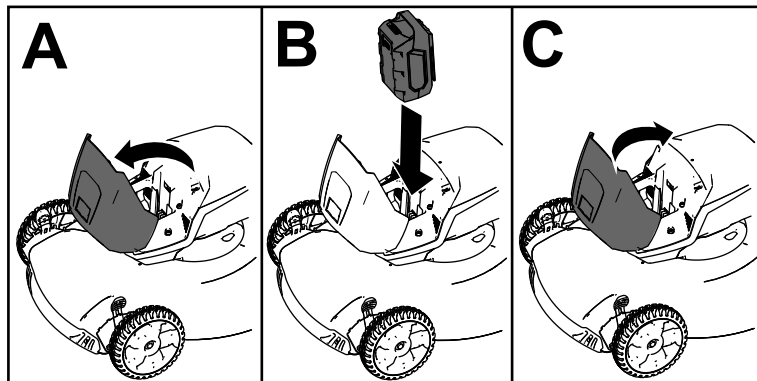

Diagram 11

g303151

Nastavitev višine košnje

⚠ OPOZORILO

Pri nastavljanju višine košnje bi lahko vaše dlani prišle v stik z vrtečimi se rezili, kar bi lahko privedlo do hudih poškodb.

- Ugasnite motor, odstranite gumb za električni zagon in počakajte, da se vsi premikajoči se deli ustavijo, preden prilagodite višino košnje.
- Pri nastavljanju višine košnje ne segajte s prsti pod ohišje.

Nastavite višino košnje po želji. Vsa kolesa nastavite na isto višino košnje ([Diagram 12](#)).

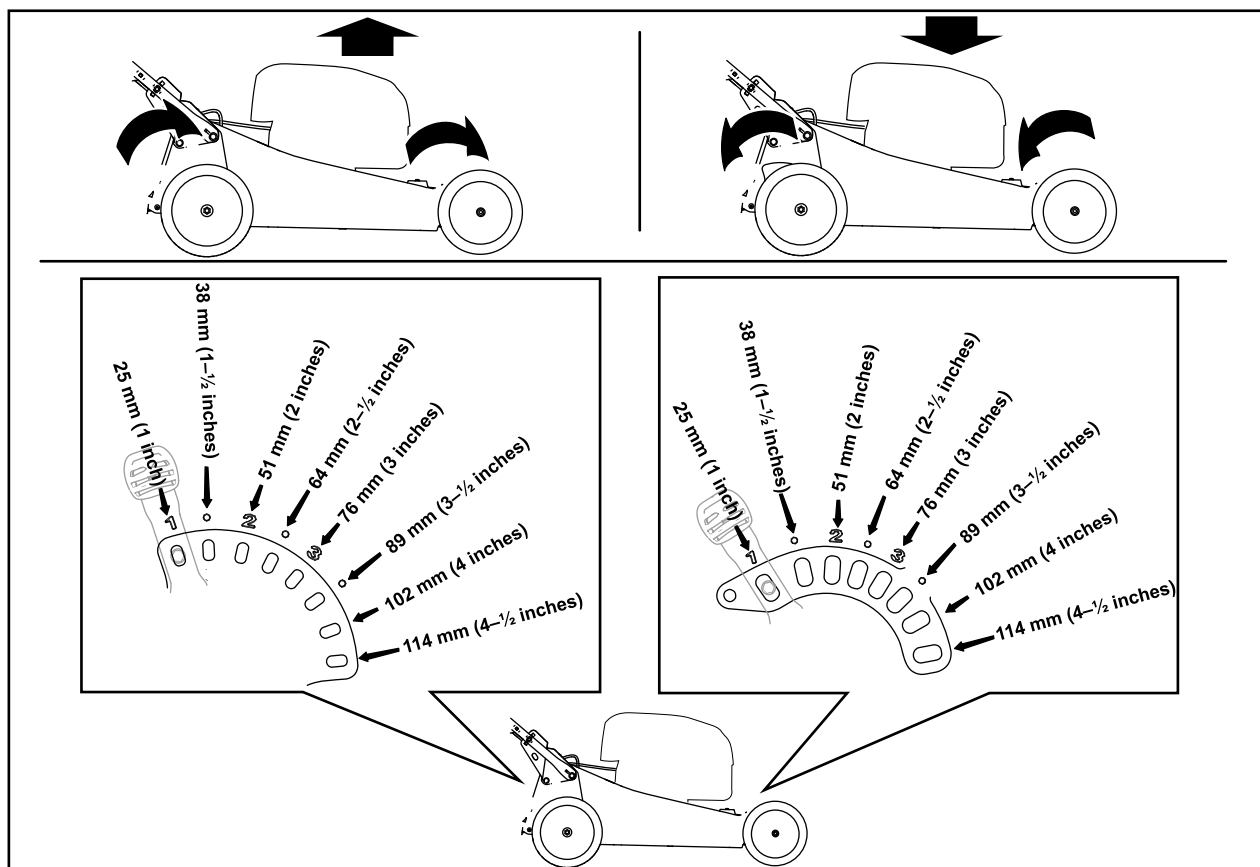

Diagram 12

g303150

Nastavitev višine ročaja

Ročaj lahko namestite v enega od 3 položajev, ki vam najbolj ustreza ([Diagram 13](#)).

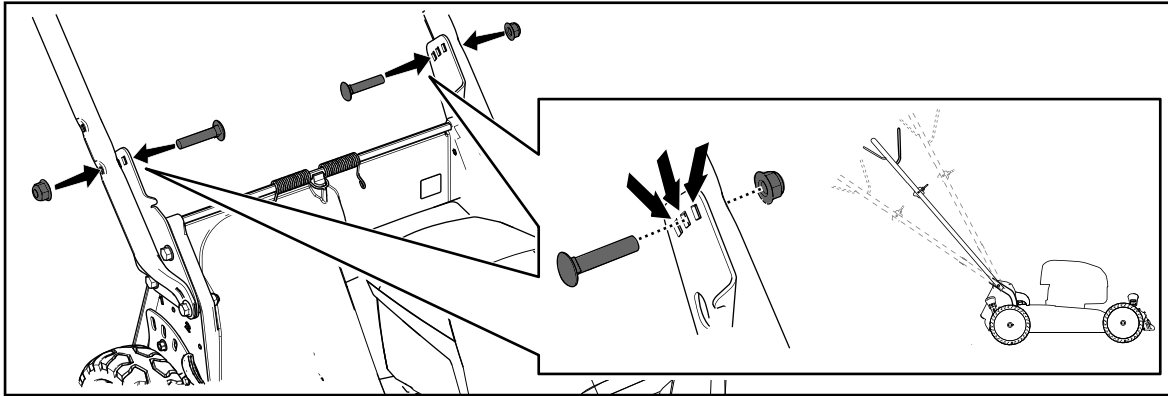

Diagram 13

g331956

1. Odstranite oba vijaka in obe matici ročaja.
2. Ročaj nastavite na želeni položaj.
3. Znova ga pritrdite s predhodno odstranjenimi vijakoma in maticama ročaja.

Med uporabo

Zagon stroja

1. Preverite, ali je akumulator pravilno nameščen v stroju – glejte [Namestitev akumulatorja \(stran 14\)](#).
2. Vstavite električni gumb za zagon v električno stikalo za zagon (A na [Diagram 14](#)).
3. Stisnite krmilni vzvod rezil kosilnice in ga pridržite ob ročaju (B na [Diagram 14](#)).
4. Pritisnite električni gumb za zagon in ga držite toliko časa, da se motor zažene (C na [Diagram 14](#)).

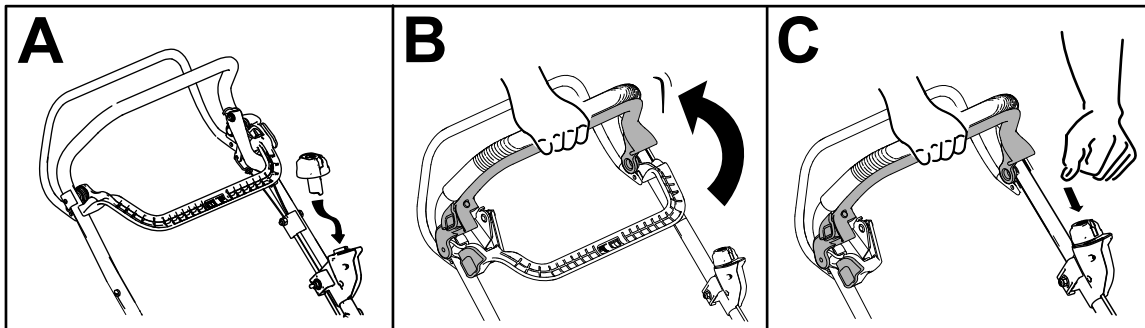

Diagram 14

g331970

Recikliranje pokošene trave

Stroj je tovarniško opremljen za recikliranje trave in razrezanega listja na travnato površino.

Če je na stroju nameščena vreča za travo, jo odstranite, preden začnete reciklirati pokošeno travo. Glejte [Odstranjevanje vreče za travo \(stran 18\)](#).

Zbiranje pokošene trave

Če želite zbrati pokošeno travo in razrezano listje, uporabite vrečo za travo.

⚠ OPOZORILO

Če je vreča za travo obrabljena, lahko manjše kamenje in druge manjše trde predmete izvrže v vas ali druge navzoče osebe, kar lahko povzroči hude telesne poškodbe ali celo smrt.

Redno preverjajte stanje vreče za travo. Če je poškodovana, namestite novo vrečo za travo originalnega proizvajalca.

⚠ OPOZORILO

Rezila kosilnice so ostra; če se jih dotaknete, se lahko hudo poškodujete.

Zaustavite stroj in počakajte, da se vsi premikajoči se deli ustavijo, preden zapustite upravljalčev položaj.

Nameščanje vreče za travo

1. Zaustavite stroj in počakajte, da se vsi premikajoči se deli ustavijo.
2. Dvignite zadnji usmerjevalnik in ga pustite dvignjenega (A na [Diagram 15](#)).
3. Odstranite zaporo zadnjega tako, da zapah pritisnete s palcem in zaporo povlečete iz stroja (B in C na [Diagram 15](#)).
4. Konca palic nosilca vreče vstavite v odprtini v podnožju ročaja ter z zibanjem vreče naprej in nazaj preverite, ali sta potisnjena do dna odprtin (D na [Diagram 15](#)).

5. Spustite zadnji usmerjevalnik do točke, kjer se nasloni na vrečo za travo.

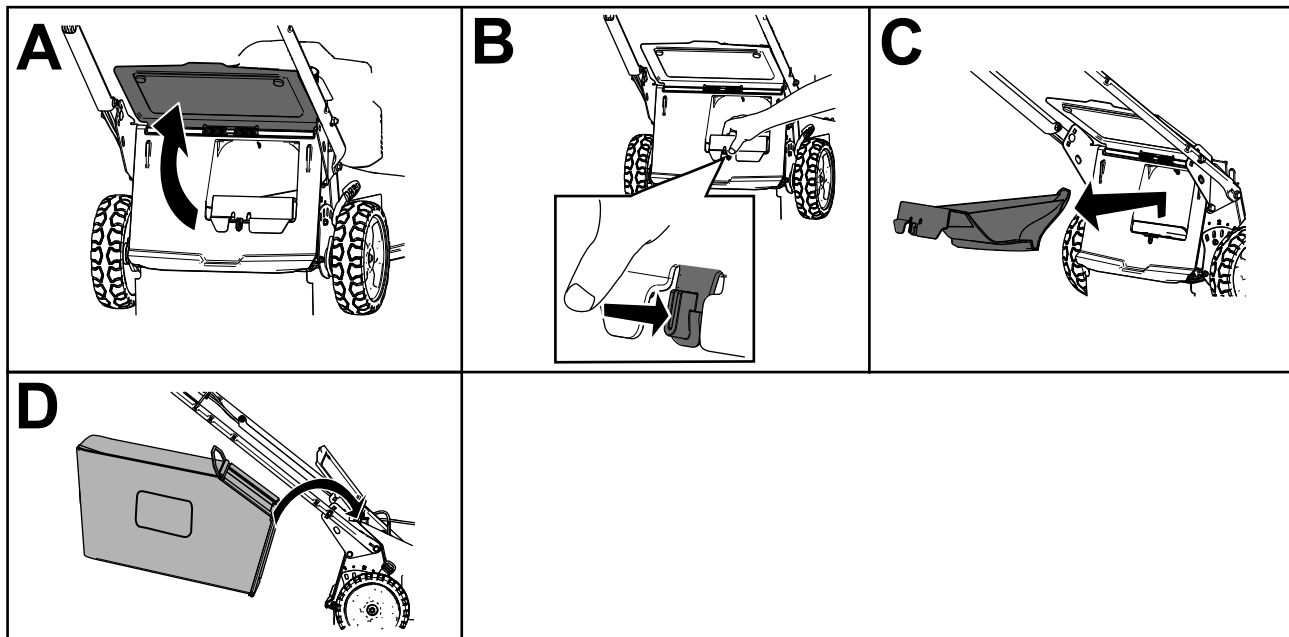

Diagram 15

g303153

Odstranjevanje vreče za travo

⚠ NEVARNOST

Stroj lahko izmetava pokošeno travo in druge predmete skozi odprtino v ohišju stroja. Predmeti, ki jih stroj izvrže z zadostno silo, lahko povzročijo telesne poškodbe ali smrt upravljavca ali navzočih oseb.

- Če odstranite vrečo za travo, nikoli ne zaženite stroja, ne da bi prej namestili zaporo izmetne odprtine.
 - Ne odpirajte zadnjega usmerjevalnika, kadar stroj deluje.
1. Zaustavite stroj in počakajte, da se vsi premikajoči se deli ustavijo.
 2. Dvignite zadnji usmerjevalnik.
 3. Palci nosilca vreče za travo odstranite iz odprtine na nosilcu ročaja (A na [Diagram 15](#)).
 4. Namestite izpustni čep (B na [Diagram 15](#)).
 5. Spustite zadnji usmerjevalnik (C na [Diagram 15](#)).

Uporaba samohodnega pogona

Samohodni pogon vklopite tako, da ročico samohodnega pogona stisnete k ročaju in jo držite (Diagram 16).

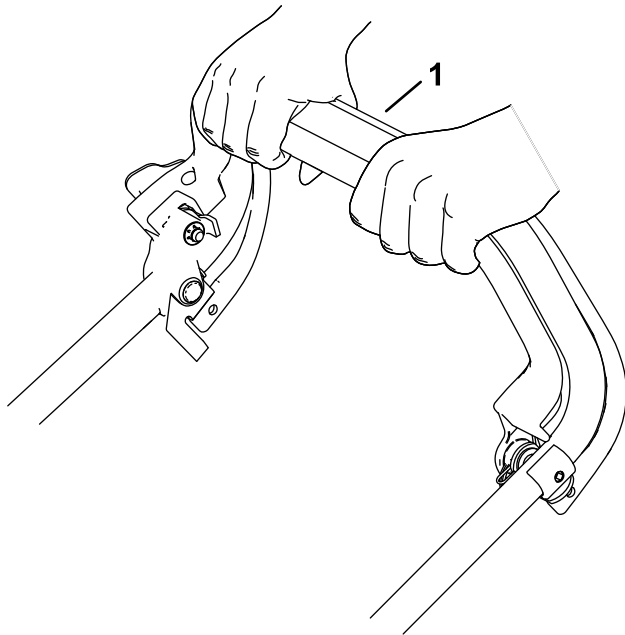

Diagram 16

g331972

1. Ročica samohodnega pogona

Če želite izklopiti samohodni pogon, sprostite ročico samohodnega pogona.

Opomba: Stroj je opremljen s sklopko za prosti tek, ki omogoča lažje vlečenje stroja nazaj. Če želite sprostiti sklopko, sprostite ročico samohodnega pogona in potisnite stroj naprej za najmanj 2,5 cm.

Nastavitev hitrosti rezil

Stroj ima dve nastavitvi hitrosti rezil: AUTO (SAMODEJNA) in MAX (NAJVIŠJA).

- V položaju AUTO (SAMODEJNA) se hitrost rezil prilagaja samodejno za doseg boljše učinkovitosti. Stroj zaznava spremembe v pogojih rezanja in poveča hitrost rezil, kot je to potrebno, da ohrani kakovost reza.
- V položaju MAX (NAJVIŠJA), stroj ves čas deluje pri najvišji hitrosti.

Za nastavitev zelene hitrosti rezil ključ v stikalu obrnite v zeleni položaj (Diagram 17).

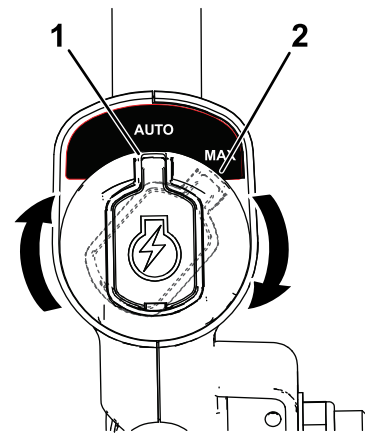

Diagram 17

g337279

1. Položaj AUTO (SAMODEJNA)
2. Položaj MAX (NAJVIŠJA)

Zaustavitev stroja

1. Sprostite krmilni vzvod rezil kosilnice (A na Diagram 18).
2. Odstranite električni gumb za zagon iz električnega zaganjača (B na Diagram 18).
3. Odstranite akumulator, glejte [Odstranjevanje akumulatorja iz stroja](#) (stran 19).

Opomba: Kadar stroja ne uporabljate, odstranite akumulator.

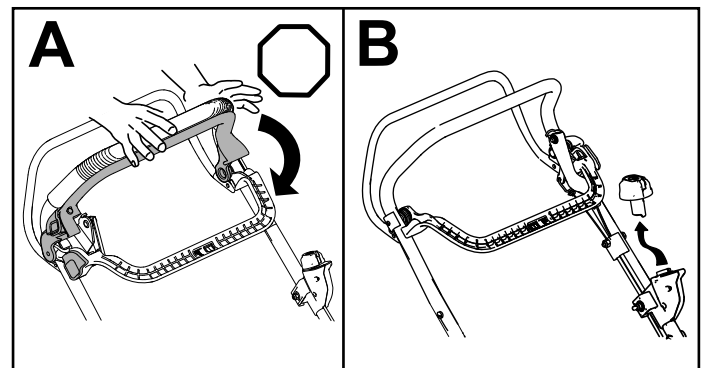

Diagram 18

g331971

Odstranjevanje akumulatorja iz stroja

1. Dvignite pokrov ohišja akumulatorja.
2. Pritisnite zatič akumulatorja, da sprostite akumulator in ga odstranite.
3. Zaprite pokrov ohišja akumulatorja.

Delovni namigi

Splošni napotki za košnjo

- Pazite, da rezilo ne bo udarjalo v trde predmete. Nikoli ne kosite tako, da bi kosilnico zapeljali čez kakršen koli predmet.
- Za najboljše delovanje pred začetkom nove kosilne sezone namestite novo rezilo.
- Po potrebi rezilo zamenjajte z nadomestnim rezilom znamke Toro.

Košnja trave

- Trava v različnih letnih časih raste različno hitro. V poletni vročini priporočamo, da travo kosite z nastavitvijo višine 64 mm, 76 mm ali 89 mm. V enem prehodu pokosite največ tretjino višine trave. Ne kosite nižje od 64 mm, razen če je trava zelo redka oziroma če kosite jeseni, ko trava ne raste več tako hitro. Za čim daljšo življenjsko dobo kosite travo s čim višjo nastavitvijo višine.
- Če kosite travo, ki je višja od 15 cm, jo najprej pokosite z najvišjo nastavitvijo višine in hodite počasi; nato travo pokosite še pri nižji nastavitvi, da dosežete zeleni videz trate. Če je trava previsoka, na njej pa se je nabralo še odpadlo listje, se lahko stroj zamaši in motor zaustavi.
- Mokra trava in listje lahko povzročita zamašitev stroja oziroma zaustavitev motorja. Ne kosite mokre trave.
- V zelo suhih razmerah bodite posebej previdni zaradi nevarnosti požara. Upoštevajte lokalne protipožarne ukrepe in stroja ne približujte suhim ostankov trave in listja.
- Spreminjajte smer košnje. Tako lahko enakomerneje razpršite pokošeno travo in zagotovite boljšo pogojitev.

Če videz pokošene trate ni po pričakovanjih, poskusite nekaj od naslednjega:

- Nabrusite rezilo.
- Kosite počasneje.
- Nastavite višjo višino košnje.
- Kosite bolj pogosto.
- Kosite tako, da se bodo prehodi delno prekrivali, namesto da ob vsakem prehodu s celim strojem zajemate travo.

Rezanje listja

- Po košnji mora biti vsaj pol trave vidne nad plastjo odpadlega listja. Morda boste morali narediti več kot en prehod čez odpadlo listje.
- Če je plast listja na zelenici debelejša od 13 cm, najprej nastavite višjo višino košnje, nato pa jo ponovite še z zeleno višino.
- Če stroj listja ne razreže, kot bi ga moral, se premikajte počasneje.

Po uporabi

Polnjenje akumulatorja

Pomembno: Akumulator ob nakupu ni povsem napolnjen. Pred prvo uporabo stroja akumulator priključite na polnilnik in ga polnite, dokler zaslon LED ne kaže, da je povsem napolnjen. Preberite vse varnostne ukrepe.

Pomembno: Akumulator polnite le pri temperaturi znotraj ustreznega razpona, glejte [Specifikacije \(stran 13\)](#).

Opomba: Kadar koli lahko pritisnete gumb za prikaz napoljenosti na akumulatorju, da s svetlečimi diodami prikažete napoljenost.

1. Iz prezračevalnih rež akumulatorja redno čistite prah in smeti.

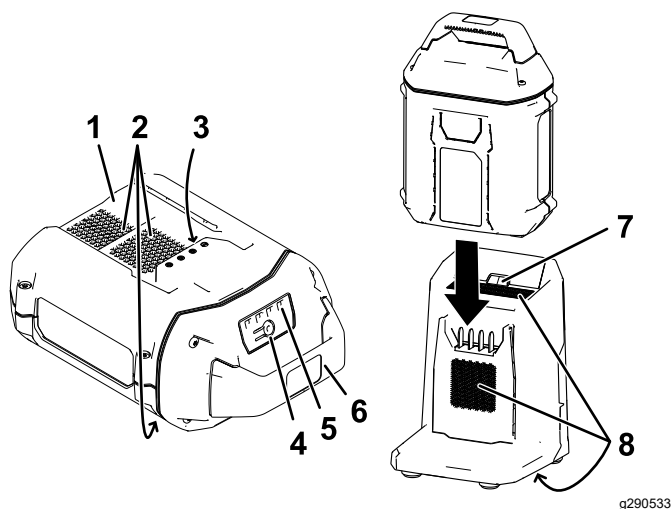

Diagram 19

- | | |
|------------------------------------|------------------------------------------|
| 1. Odprtina za akumulator | 5. Svetleče diode (prikaz napoljenosti) |
| 2. Prezračevalne reže akumulatorja | 6. Ročaj |
| 3. Poli akumulatorja | 7. Svetleča dioda indikatorja polnilnika |
| 4. Gumb za prikaz napoljenosti | 8. Prezračevalne reže polnilnika |
2. Poravnajte odprtino v akumulatorju ([Diagram 19](#)) z jezičkom na polnilniku.
 3. Potisnite akumulator v polnilnik, dokler se povsem ne zaskoči ([Diagram 19](#)).

4. Akumulator odstranite tako, da ga povlečete iz polnilnika.
5. V spodnji preglednici je razlaga svetlečih diod indikatorja polnilnika.

Indikatorna lučka	Pomen
Izklopljena	Akumulator ni vstavljen
Utripa zeleno	Akumulator se polni
Sveti zeleno	Akumulator je napolnjen
Sveti rdeče	Akumulator in/ali polnilnik je pod ali nad ustreznim temperaturnim razponom
Utripa rdeče	Napaka pri polnjenju akumulatorja*

*Glejte [Tehnične motnje \(stran 28\)](#) za več informacij.

Pomembno: Akumulator lahko krajši čas pustite v polnilniku, kadar ga uporabljate.

Če akumulatorja dlje časa ne boste uporabljali, ga odstranite iz polnilnika, glejte [Skladiščenje \(stran 27\)](#).

Čiščenje spodnje strani stroja

Servisni interval: Po vsaki uporabi

Za zagotavljanje kar najboljšega delovanja mora biti stroj čist, zato vedno očistite spodnjo stran stroja, ko končate košnjo. Posebej temeljito očistite oba usmerjevalna nastavka ([Diagram 20](#)).

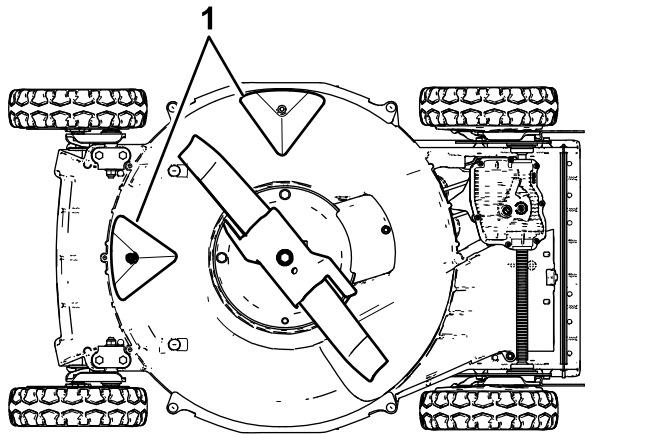

Diagram 20

g240549

1. Usmerjevalna nastavka

Postopek pranja

⚠ OPOZORILO

Iz spodnjega dela stroja lahko izvrže pokošeni material.

- Nosite zaščitna očala.
- Med delovanjem stroja bodi ves čas na upravljavčevem položaju (za ročajem).
- Nikomur ne dovolite v območje, na katerem delate.

1. Stroj nastavite na najnižjo višino košnje.
2. Premaknite stroj na tlakovano ravno površino.
3. Zaženite stroj in vklopite rezilo.
4. Vrtno cev za vodo držite na višini ročaja in vodni curek usmerite v del pred **desnim** zadnjim kolesom ([Diagram 21](#)).

Opomba: Voda bo brizgala v območje rezila in sprala ostanke trave.

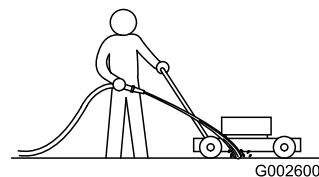

G002600

g002600

Diagram 21

1. Desno zadnje kolo
5. Ko vodi, ki priteče iz stroja, ni več ostankov trave, zaprite vodo in stroj prestavite na suho mesto.
6. Nekajkrat zaženite motor, da posušite spodnjo stran stroja.

Postopek strganja

Če s pranjem ne odstranite vse umazanije, stroj očistite s strgalom.

1. Zaustavite stroj in počakajte, da se vsi premikajoči se deli ustavijo.
2. Odstranite gumb za električni zagon in akumulator s stroja.
3. Stroj nagnite na stran.
4. Umazanijo in travo odstranite s strgalom. Izogibajte se zarobkom in ostrim robovom.
5. Stroj znova postavite v delovni položaj.

Vzdrževanje

Priporočeni urnik(i) vzdrževanja

Intervali servisnega vzdrževanja	Postopek vzdrževanja
Po prvih 25 urah	<ul style="list-style-type: none">Privijte vse razrahljane vijake in matice.
Pred vsako uporabo ali dnevno	<ul style="list-style-type: none">Redno preverjajte rezila za obrabo in poškodbe.Redno preverjajte gonilno držalo za obrabo ali poškodbe.Preverite čas zaviranja zavore rezila. Rezilo se mora ustaviti v 3 sekundah po tem, ko spustite krmilni vzvod rezila. Če se ne, se obrnite se na pooblaščenega serviserja, da popravi zavoro.
Po vsaki uporabi	<ul style="list-style-type: none">Očistite spodnjo stran stroja.
Vsakah 40 ur	<ul style="list-style-type: none">Očistite kolesa in zobnike.
Vsakah 50 ur	<ul style="list-style-type: none">Nabrusite ali zamenjajte rezila. Če kosite na zahtevnem ali peščenem terenu in se rezila hitreje obrabijo, jih bolj pogosto nabrusite.
Vsakah 100 ur	<ul style="list-style-type: none">Privijte vse razrahljane vijake in matice.

Nastavitev samohodnega pogona

Če je stroj nov, če samohodni pogon ne deluje ali če stroj leze naprej, nastavite kabel samohodnega pogona.

1. Stroj premaknite na prosto, na tlakovano površino in v bližino trdnega zidu, da preprečite premikanje stroja naprej ob delujočem motorju.
2. Sprednji kolesi stroja naslonite na zid.

Opomba: Prostor mora biti dobro prezračen in brez predmetov, ki bi jih lahko stroj izvrigel.

3. Zaženite motor; glejte [Zagon stroja \(stran 17\)](#).
4. Ročico samohodnega pogona povlecite k ročaju kosilnice.

Opomba: Ko se ročica samohodnega pogona dotakne ročaja, se morajo kolesa začeti vrteti.

5. Zaustavite motor.
6. Če je potrebna nastavitev stroja, storite naslednje:
 - Če se kolesa ne zavrtijo, ko vklopite ročico samohodnega pogona, je pogonski jermen preveč ohlapien. Zavrtite nastavitveni ročni vijak pogona koles ([Diagram 22](#)) za 1 obrat v desno, nato ponovite korake od 3 do 5.

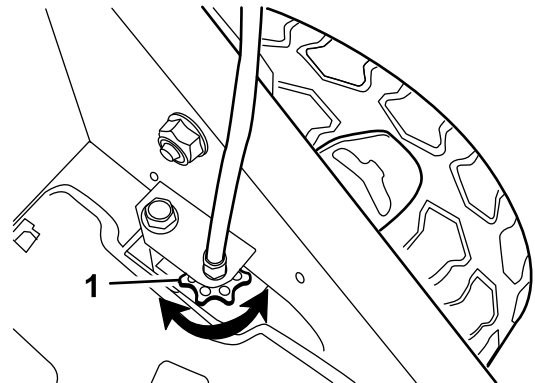

g024465

g024465

Diagram 22

1. Nastavitveni ročni vijak pogona koles

- Če se kolesa zavrtijo, preden popolnoma vklopite ročico samohodnega pogona, je pogonski jermen preveč napet. Zavrtite nastavitveni ročni vijak pogona koles ([Diagram 22](#)) za 1 obrat v levo, nato ponovite korake od 3 do 5.

7. Pri novem pogonskem jermenu zavrtite nastavitveni ročni vijak kabla pogona še za 1 obrat v desno, da omogočite normalno raztegotvanje jermena v obdobju utekanja.

Opomba: Če nastavljate rabljen jermen, lahko ta korak preskočite.

Vzdrževanje rezila

Kosite vedno z ostrim rezilom. Ostro rezilo travo odreže s čistim rezom in je ne trga.

1. Zaustavite stroj in počakajte, da se vsi premikajoči se deli ustavijo.
2. Odstranite akumulator, glejte [Odstranjevanje akumulatorja iz stroja \(stran 19\)](#).
3. Stroj nagnite na stran, kot je prikazano na [Diagram 23](#).

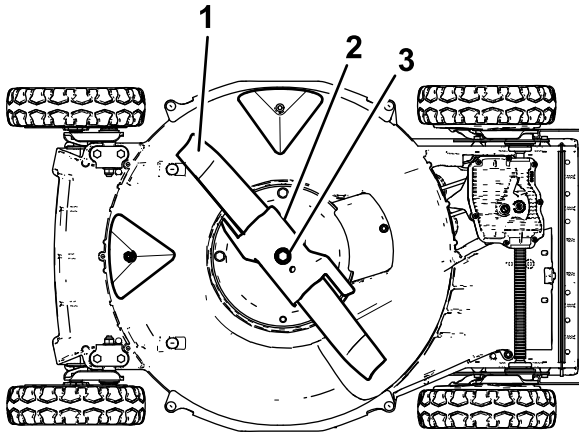

Diagram 23

g240550

1. Rezilo
2. Gonilno držalo
3. Vijak rezila in varovalna podložka

Pregled rezila

Servisni interval: Pred vsako uporabo ali dnevno—Redno preverjajte rezila za obrabo in poškodbe.

Natančno preverite ostrino in obrabo rezila, zlasti stični del ploskega in ukrivljenega dela ([Diagram 24A](#)). Ker lahko pesek in abrazivni materiali obrabijo kovinski stični del med ploskim in ukrivljenim delom rezila, pred uporabo stroja preverite rezilo. Če opazite razpoke ali obrabo ([Diagram 24B](#) in [Diagram 24C](#)), zamenjajte rezilo; glejte [Odstranjevanje gonila \(stran 25\)](#).

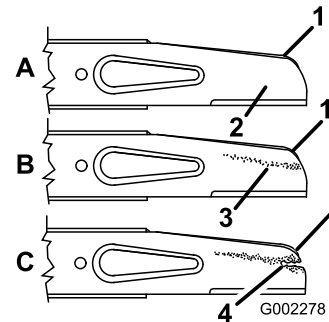

Diagram 24

g002278

1. Ukrivljeni del
2. Ploski del rezila
3. Obraba
4. Razpoka

Opomba: Za kar najboljše delovanje pred začetkom nove kosilne sezone namestite novo rezilo. Med sezono s pilo odstranite manjše zarezne na robu rezila.

⚠ NEVARNOST

Izrabljeno ali poškodovano rezilo se lahko zlomi in del rezila lahko izvrže v druge navzoče osebe, kar lahko povzroči hude telesne poškodbe ali celo smrt.

- Redno preverjajte rezila za obrabo ali poškodbe.
- Zamenjajte obrabljeno ali poškodovano rezilo.

Pregledovanje gonilnega držala

Servisni interval: Pred vsako uporabo ali dnevno—Redno preverjajte gonilno držalo za obrabo ali poškodbe.

Temeljito preglejte gonilno držalo za znake čezmerne obrabe (**Diagram 25**). Ker lahko pesek in abrazivni materiali obrabijo kovinske dele (zlasti predel, prikazan na pod številko 2 na **Diagram 25**), pred uporabo stroja preverite gonilno držalo. Če opazite, da je jeziček gonilnega držala obrabljen do ostrega roba ali opazite razpoke, zamenjajte gonilo.

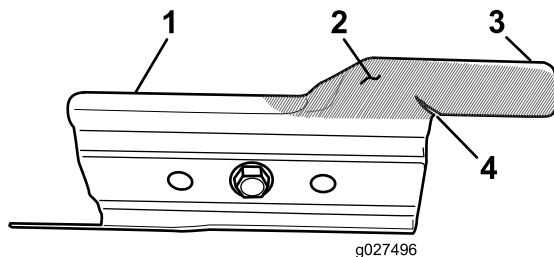

Diagram 25

- | | |
|-------------------|--------------------|
| 1. Gonilno držalo | 3. Jeziček |
| 2. Obrabni del | 4. Nastala razpoka |

⚠ OPOZORILO

Izrabljeno ali poškodovano gonilno držalo se lahko zlomi in del gonilnega držala lahko izvrže v druge navzoče osebe, kar lahko povzroči hude telesne poškodbe ali celo smrt.

- Redno preverjajte gonilno držalo za obrabo ali poškodbe.
- Zamenjajte obrabljeno ali poškodovano gonilno držalo.

Odstranjevanje gonila

1. Primite konec gonila s krpo ali debelo podloženo rokavico.
2. Odstranite vijak rezila, varovalno podložko, gonilno držalo in rezilo (**Diagram 24**).

Brušenje rezila

Servisni interval: Vsakih 50 ur—Nabrusite ali zamenjajte rezila. Če kosite na zahtevnem ali peščenem terenu in se rezila hitreje obrabijo, jih bolj pogosto nabrusite.

S pilo pobrusite zgornji del rezila, pri čemer ohranite originalni kot (**Diagram 26A**) in notranji polmer rezalnega roba (**Diagram 26B**). Rezilo bo ohranilo ravnovesje, če boste z obeh rezalnih robov odstranili enako količino materiala.

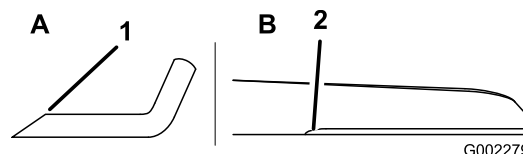

Diagram 26

1. Rezilo obvezno nabrusite pod tem kotom.
2. Tukaj ohranite originalni polmer.

Uravnovešanje rezila

1. Ravnovesje rezila preverite tako, da ga s srednjo luknjo nasadite na žebelj ali izvijač, vodoravno vpet v primež (**Diagram 27**).

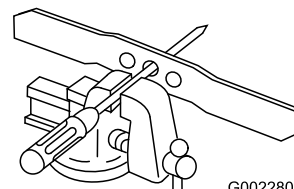

Diagram 27

Opomba: Ravnovesje lahko preverite tudi s posebnim pripomočkom za uravnovešanje rezil, ki je na voljo v prosti prodaji.

2. Če se kateri koli del rezila povesi navzdol, s pilo pobrusite ta del (vendar ne rezilnega roba ali konca ob rezilnem robu) toliko, da bo rezilo ostalo v ravnovesju.

Namestitev rezila

1. Namestite ostro, uravnovešeno rezilo Toro, gonilno držalo, varovalno podložko in vijak rezila. Ukrivljeni del rezila mora biti obrnjen proti zgornjemu delu ohišja kosilnice, da bo namestitev pravilna.

Opomba: Zategnite vijak rezila z zateznim momentom 82 N·m.

⚠ OPOZORILO

Če stroj uporabite, ne da bi namestili gonilno držalo, se bo rezilo začelo upogibati ter se ukrivilo ali počilo, kar lahko povzroči hude telesne poškodbe ali smrt vas ali drugih navzočih oseb.

Stroja ne uporabljajte brez nameščenega gonilnega držala.

2. Stroj znova postavite v delovni položaj.

Zamenjava koles

Servisni interval: Vsakih 40 ur

1. Odstranite zadnji kolesi in očistite smeti s predela pogonskega gonila.

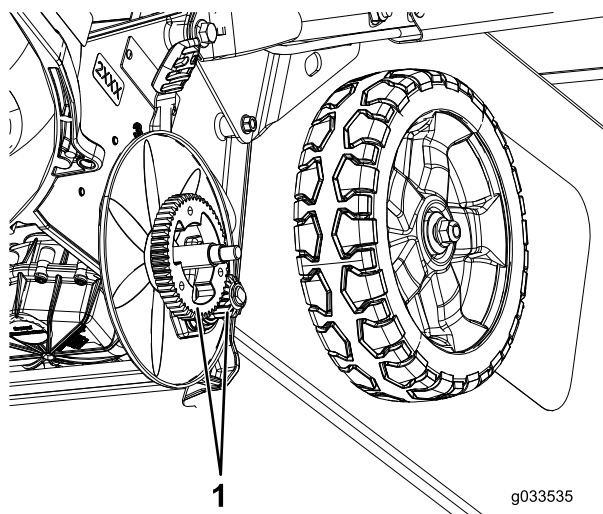

Diagram 28

1. Zobniki

2. Po čiščenju zobnike namažite z manjšo količino sredstva proti sprijemanju.

Opomba: Če stroj uporabljate v zelo zahtevnih razmerah, pogosteje čistite kolesa, da zagotovite čim daljšo življenjsko dobo zobnikov.

Opomba: Da ne bi poškodovali tesnil, ležajev ne čistite z vodnim curkom pod visokim tlakom.

Priprava akumulatorja na recikliranje

Pomembno: Ko akumulator odstranite, pole prekrijte z močnim lepilnim trakom. Akumulatorja ne poskušajte uničiti ali razstaviti in ne odstranjujte njegovih komponent.

Za več informacij o odgovornem recikliranju akumulatorja se obrnite na komunalno službo ali pooblaščenega distributerja znamke Toro.

Skladiščenje

Stroj pripravite za zunajsezonsko uskladiščenje; izvedite vse priporočene vzdrževalne postopke; glejte [Vzdrževanje \(stran 23\)](#).

Pred nastavljanjem, servisiranjem, čiščenjem in skladiščenjem stroja vedno ugasnite motor ter počakajte, da se vsi premikajoči se deli ustavijo in da se stroj ohladi.

Stroj hranite v hladnem, čistem in suhem prostoru. Stroj pokrijte, da ga zaščitite pred zunanjimi vplivi.

Pomembno: Stroj, akumulator in polnilnik shranjujte le pri temperaturi znotraj ustreznega razpona; glejte [Specifikacije \(stran 13\)](#).

Pomembno: Če shranjujete akumulator po koncu sezone, ga napolnite, dokler na njem ne svetijo 2 ali 3 svetleče diode. Ne shranjujte povsem napolnjenega ali povsem izpraznjenega akumulatorja. Ko boste znova uporabljali stroj, napolnite akumulator, tako da bo leva indikatorska lučka na polnilniku zasvetila zeleno oziroma bodo vse 4 diode na akumulatorju svetile zeleno.

1. Po uporabi odklopite napajanje stroja (tj. odstranite akumulator) in preverite morebitne poškodbe.
2. Stroja ne shranjujte z nameščenim akumulatorjem.
3. Stroj, akumulator, akumulator in polnilnik shranite v zaprtem, suhem in dobro prezračevanem prostoru, ki ni dostopen otrokom.
4. Stroj, akumulator in polnilnik shranjujte stran od korozivnih sredstev, kot so kemikalije za vrt in sol za posipanje.
5. Za zmanjšanje tveganja hudih poškodb akumulatorja ne shranjujte na prostem ali v vozilih.
6. Odstranite ostanke trave, prah in drugo umazanijo z zunanjih delov motorja, zaščitnega pokrova in zgornjega dela ohišja kosilnice.
7. Očistite spodnjo stran stroja; glejte [Čiščenje spodnje strani stroja \(stran 22\)](#).
8. Preverite stanje rezila; glejte [Pregled rezila \(stran 24\)](#).
9. Preverite stanje gonilnega držala; glejte [Pregledovanje gonilnega držala \(stran 25\)](#).
10. Privijte vse matice in vijake.
11. Razpokane in rjaste površine popravite z barvo, ki jo lahko kupite pri pooblaščenem serviserju.

Tehnične motnje

Izvedite samo korake, opisane v teh navodilih. Če težav ne morete odpraviti sami, mora vse nadaljnje preglede, vzdrževanje in popravila izvesti pooblaščen servisni center ali kvalificiran strokovnjak.

Težava	Možni vzroki	Pravilni postopki
Stroj se ne zažene ali deluje s prekinitvami.	<ol style="list-style-type: none"> 1. Akumulator ni pravilno nameščen na stroj. 2. Akumulator ni napolnjen. 3. Akumulator je poškodovan. 4. Stroj ima druge električne težave. 	<ol style="list-style-type: none"> 1. Odstranite in znova namestite akumulator, pri čemer pazite, da bo pravilno vstavljen in pritrjen. 2. Odstranite akumulator s stroja in ga napolnite. 3. Zamenjajte akumulator. 4. Obrnite se na pooblaščenega serviserja.
Stroj ne doseže polne moči.	<ol style="list-style-type: none"> 1. Prenizka kapaciteta akumulatorja. 2. Na spodnji strani stroja so ostanki trave in smeti. 	<ol style="list-style-type: none"> 1. Odstranite akumulator s stroja in ga povsem napolnite. 2. Očistite spodnjo stran stroja.
Stroj ali motor je preveč hrupen in se tresi.	<ol style="list-style-type: none"> 1. Rezilo je ukrivljeno ali neuravnovešeno. 2. Pritrdilne matice rezila so razrahljane. 3. Na spodnji strani stroja so ostanki trave in smeti. 4. Pritrdilni vijaki motorja so razrahljani. 	<ol style="list-style-type: none"> 1. Uravnovesite rezilo. Če je rezilo poškodovano, ga zamenjajte. 2. Privijte pritrdilne matice rezila. 3. Očistite spodnjo stran stroja. 4. Privijte pritrdilne vijake motorja.
Stroj ne kosi enakomerno.	<ol style="list-style-type: none"> 1. Vsa 4 kolesa niso nastavljena na enako višino. 2. Rezilo je topo. 3. Ves čas se premikate z enakim vzorcem. 4. Na spodnji strani stroja so ostanki trave in smeti. 	<ol style="list-style-type: none"> 1. Vsa 4 kolesa nastavite na enako višino. 2. Nabrusite in uravnovesite rezilo. 3. Spremenite vzorec premikanja. 4. Očistite spodnjo stran stroja.
Izmetna cev je zamašena.	<ol style="list-style-type: none"> 1. Ročica za plin ni v položaju za hitro delovanje (FAST). 2. Višina košnje je nastavljena prenizko. 3. Prehitro se premikate. 4. Trava je mokra. 5. Na spodnji strani stroja so ostanki trave in smeti. 	<ol style="list-style-type: none"> 1. Premaknite ročico za plin v položaj za hitro delovanje (FAST). 2. Dvignite višino košnje. 3. Premikajte se počasneje. 4. Pred košnjo počakajte, da se trava posuši. 5. Očistite spodnjo stran stroja.
Samohodni pogon stroja ne deluje pravilno.	<ol style="list-style-type: none"> 1. Kabel samohodnega pogona ni pravilno nastavljen ali pa je poškodovan. 2. Pod pokrovom jermena so smeti. 	<ol style="list-style-type: none"> 1. Nastavite kabel samohodnega pogona. Po potrebi zamenjajte kabel. 2. Očistite smeti izpod pokrova jermena.
Akumulator hitro izgublja naboj.	<ol style="list-style-type: none"> 1. Akumulator je pod ali nad ustreznim temperaturnim razponom. 2. Stroj je preobremenjen. 	<ol style="list-style-type: none"> 1. Premaknite akumulator na suho mesto s temperaturo med 5 °C in 40 °C. 2. Kosite počasneje.
Polnilnik akumulatorja ne deluje.	<ol style="list-style-type: none"> 1. Polnilnik je pod ali nad ustreznim temperaturnim razponom. 2. Vtičnica, v katero je priklopljen akumulator, ni pod napetostjo. 	<ol style="list-style-type: none"> 1. Odklopite polnilnik in ga premaknite na suho mesto s temperaturo med 5 °C in 40 °C. 2. Obrnite se na kvalificiranega električarja, da popravi vtičnico.
Svetleča dioda indikatorja polnilnika sveti rdeče.	<ol style="list-style-type: none"> 1. Akumulator in/ali polnilnik je pod ali nad ustreznim temperaturnim razponom. 	<ol style="list-style-type: none"> 1. Odklopite polnilnik in akumulator ter polnilnik prenesite na suho mesto s temperaturo med 5 °C in 40 °C.

Težava	Možni vzroki	Pravilni postopki
Svetleča dioda indikatorja polnilnika utripa rdeče.	<ol style="list-style-type: none"> 1. Prišlo je do napake v komunikaciji med akumulatorjem in polnilnikom. 2. Akumulator je šibak. 	<ol style="list-style-type: none"> 1. Odstranite akumulator iz polnilnika, odklopite polnilnik iz vtičnice in počakajte 10 sekund. Znova priključite polnilnik v vtičnico in postavite akumulator v polnilnik. Če svetleča dioda indikatorja polnilnika še vedno utripa rdeče, ponovite postopek. Če svetleča dioda indikatorja polnilnika še vedno utripa rdeče po 2 poskusih, akumulator izročite obratu za recikliranje akumulatorjev. 2. Obrnite se na pooblaščenega serviserja, če je akumulator še v garanciji, ali akumulator izročite obratu za recikliranje akumulatorjev.

Opombe:

Opombe:

Izjava o zasebnosti za EGP/ZK

Kako podjetje Toro uporablja vaše osebne podatke?

Podjetje The Toro Company (»Toro«) spoštuje vašo zasebnost. Ko kupite naš izdelek, morda pridobimo določene vaše podatke, bodisi neposredno od vas bodisi od lokalnega zastopnika ali prodajalca izdelkov Toro. Podjetje Toro te podatke uporablja za izpolnjevanje svojih pogodbenih obveznosti – na primer za registracijo vaše garancije, obdelavo garancijskih zahtevkov ali za vzpostavljanje stika z vami v primeru vpoklica izdelkov – in za druge legitimne poslovne namene – na primer za preverjanje zadovoljstva strank, izboljšave izdelkov ali posredovanja informacij o izdelkih, ki bi vas utegnili zanimati. Podjetje Toro lahko deli vaše podatke s svojimi hčerinskimi podjetji, povezanimi družbami, zastopniki ali drugimi poslovnimi partnerji v zvezi s temi dejavnostmi. Vaše osebne podatke bomo morda razkrili, če nam tako nalaga zakonodaja oziroma v povezavi s prodajo, nakupom ali združevanjem podjetij. Vaših osebnih podatkov ne bomo nikoli prodali nobenemu drugemu podjetju za namene trženja.

Hramba vaših osebnih podatkov

Podjetje Toro bo vaše osebne podatke hranilo, dokler bo to potrebno za zgoraj navedene namene in skladno z zakonskimi predpisi. Za podrobnejše informacije o veljavnem obdobju hranjenja podatkov se obrnite na legal@toro.com.

Zavezanost podjetja Toro varnosti

Vaše osebne podatke bomo morda obdelovali v ZDA ali drugi državi, ki ima manj strogo zakonodajo na področju varstva podatkov kot država, v kateri prebivate. Kadar koli bomo vaše podatke prenesli iz države vašega prebivališča, bomo izvedli vse zakonsko predpisane ukrepe za zagotavljanje ustreznih ukrepov za varstvo vaših podatkov in varno ravnanje z njimi.

Dostop in popravki

Morda imate pravico do pregleda ali popravkov svojih osebnih podatkov ter do ugovora ali prepovedi njihove obdelave. Če želite to storiti, nam pošljite sporočilo po elektronski pošti na naslov legal@toro.com. Če imate pomisleke glede ravnanja z vašimi podatki v podjetju Toro, vas prosimo, da se obrnete neposredno na nas. Upoštevajte, da imajo osebe s prebivališčem v EU pravico do pritožbe pri pristojnemu organu za varstvo podatkov.