



Count on it.

Form No. 3448-777 Rev A

Operatora rokasgrāmata

53 cm lielaudas 60 V Recycler[®]/aizmugurējās savācējsomas zālienu plāvējs

Modeļa Nr. 22276—Sērijas Nr. 40000000 un tālāk

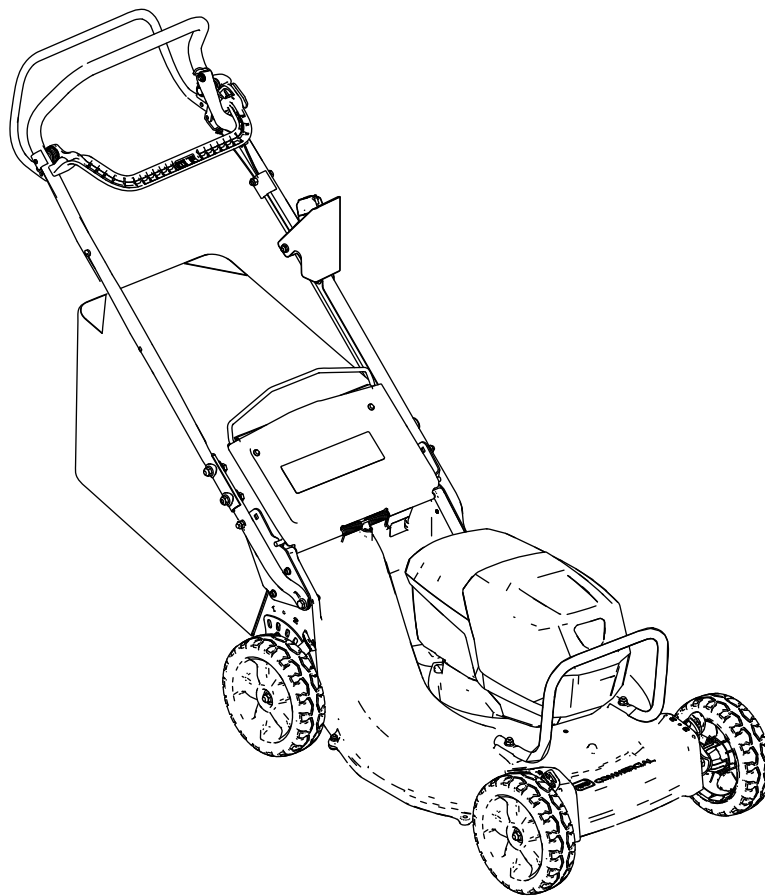

Šis izstrādājums atbilst visām atbilstošajām Eiropas direktīvām; informāciju, lūdzu, skatiet atsevišķajā izstrādājumam atbilstošajā Atbilstības deklarācijas (DOC) lapā.

Ievads

Rotējošā asmens stumjamo zālienu pļāvēju ir paredzēts izmantot dzīvojamo māju īpašniekiem vai profesionāliem, nolīgtiem operatoriem. Tas primāri ir veidots labi uzturētu zālienu zāles pļaušanai dzīvojamo māju vai komercīpašumos. Tas ir veidots, lai izmantotu Toro 60 V litija jonu akumulatora komplektus. Šie akumulatoru komplekti ir veidoti uzlādei tikai ar Toro 60 V litija jonu akumulatora lādētājiem. Šo izstrādājumu izmantošana mērķiem, kas nav paredzētais lietojums, var būt bīstama jums un blakus stāvētājiem.

Apmeklējiet www.Toro.com, lai iegūtu plašāku informāciju, tostarp drošības padomus, un ekspluatācijas apmācību materiālus, informāciju par piederumiem, saņemtu palīdzību atrast izplatītāju vai reģistrētu savu produktu.

Ikreiz, kad jums ir nepieciešams pakalpojums, oriģinālās ražotāja daļas, vai papildu informācija, sazinieties ar pilnvarota servisa dīleri vai ražotāja klientu servisu un sagatavojiet informāciju par sava produkta modeļa un sērijas numuru. **Zīmējums 1** norāda modeļa un sērijas numuru atrašanās vietu uz izstrādājuma. Ierakstiet numurus paredzētajās ailēs.

Svarīgi! Ar savu mobilo ierīci jūs varat noskenēt QR kodu uz sērijas numura uzlīmes (ja ir), lai piekļūtu garantijai, daļām un citai izstrādājuma informācijai



Zīmējums 1

1. Modeļa un sērijas numura atrašanās vieta

Modeļa Nr. _____
Sērijas Nr. _____

Drošības brīdinājuma simbols

Drošības brīdinājuma simbols (**Zīmējums 2**) parādās gan šajā rokasgrāmatā, gan uz mašīnas, lai identificētu svarīgus drošības ziņojumus, kuri jums jāievēro, lai izvairītos no negadījumiem.



Zīmējums 2

Drošības brīdinājuma simbols

Drošības brīdinājuma simbols parādās virs informācijas, kas brīdina jūs par nedrošām darbībām vai situācijām, un tam seko vārds **BRIESMAS**, **BRĪDINĀJUMS** vai **UZMANĪBU**.

BRIESMAS norāda neizbēgami bīstamu situāciju, kas, ja no tās neizvairās, **izraisīs** nāvi vai nopietnu ievainojumu.

BRĪDINĀJUMS norāda potenciāli bīstamu situāciju, kas, ja no tās neizvairās, **var** izraisīt nāvi vai nopietnu ievainojumu.

UZMANĪBU norāda potenciāli bīstamu situāciju, kas, ja no tās neizvairās, **iespējams var** izraisīt nelielu vai vidēju ievainojumu.

Lai izceltu informāciju, šajā rokasgrāmatā izmantoti divi citi vārdi. **Svarīgi** aicina pievērst uzmanību īpašai mehāniskai informācijai, un **Piezīme** uzsver vispārīgu informāciju, kurai jāpievērš īpaša uzmanība.

Saturs

Drošības brīdinājuma simbols	2
Drošība	3
.....	3
Drošības un instrukciju uzlīmes	6
Uzstādīšana	8
1 Akumulatora lādētāja uzstādīšana (papildaprīkojums)	8
2 Kabeļa aizsarga noņemšana	9
3 Apakšējā roktura salikšana	10
4 Roktura uzstādīšana	11
5 Kabeļa aizsarga uzstādīšana	11
6 Zāles maisa montāža	12
Izstrādājuma pārskats	13
Specifikācija	13
Agregāti/piederumi	13
Pirms ekspluatācijas	14
Akumulatora komplekta uzstādīšana	14
Griezšanas augstuma regulēšana	15
Roktura augstuma regulēšana	16
Ekspluatācijas laikā	17
Mašīnas iedarbināšana	17
Atgriezumam pārstrāde	17
Atgriezumam savākšana	17
Pašpiedziņas stieņa darbība	19
Asmens ātruma regulēšana	19
Mašīnas izslēgšana	19
Akumulatora komplekta noņemšana no mašīnas	19
Ekspluatācijas ieteikumi	20
Pēc ekspluatācijas	20
Akumulatora komplekta uzlāde	20
Tīrīšana zem mašīnas	21
Tehniskā apkope	23
Ieteiktie tehniskās apkopes grafiki	23
Pašpiedziņas stieņa regulēšana	23
Asmens apkope	24
Riteņu tīrīšana	25
Akumulatora komplekta sagatavošana pārstrādei	26
Uzglabāšana	26
Bojājumu meklēšana	28

Drošība

SVARĪGAS DROŠĪBAS INSTRUKCIJAS

▲ BRĪDINĀJUMA SIGNĀLS

Izmantojot elektriskus zālienu plāvējus, vienmēr jāievēro pamata drošības noteikumi, lai samazinātu ugunsgrēka, elektrošoka un personas ievainojumu risku, tostarp:

Lasīt visas instrukcijas

I. Apmācības

1. Mašīnas operators ir atbildīgs par visiem negadījumiem vai apdraudējumiem, kas radušies citām personām vai viņu īpašumam.
2. Neļaujiet bērniem izmantot vai rotaļāties ar mašīnu, akumulatora komplektu vai akumulatora lādētāju; vietējie noteikumi var ierobežot operatora vecumu.
3. Neļaujiet bērniem vai neapmācītiem cilvēkiem izmantot vai apkopt šo ierīci. Atļaujiet šo ierīci izmantot vai apkopt tikai cilvēkiem, kuri ir atbildīgi, iepazinušies ar instrukcijām un spējīgi to izmantot vai apkopt.
4. Pirms mašīnas, akumulatora komplekta un akumulatora lādētāja izmantošanas izlasiet visas instrukcijas un piesardzības marķējumus uz šiem produktiem.
5. Iepazīstieties ar vadības ierīcēm un pareizu mašīnas, akumulatora izmantošanu.

II. Sagatavošana

1. Neļaujiet darbības zonā atrasties blakus stāvētājiem, jo īpaši bērniem un mājdzīvniekiem.
2. Neizmantojiet mašīnu bez visiem aizsargiem un drošības ierīcēm, piemēram, novirzītājiem un zāles uztvērējiem, un tikai, ja tās mašīnā pareizi funkcionē.
3. Pārbaudiet vietu, kur izmantosiet mašīnu un noņemiet visus objektus, kas var traucēt mašīnas darbībai, vai ko mašīna var mest pa gaisu.
4. Pirms mašīnas izmantošanas pārlicinieties, ka asmens, asmens bultskrūve un asmens bloks nav nodilis vai bojāts. Nomainiet visas bojātās vai nesalasāmās uzlīmes.
5. Izmantojiet tikai Toro norādīto akumulatora komplektu. Citu piederumu un agregātu izmantošana var palielināt ievainojumu un ugunsgrēka risku.

6. Iespējot akumulātorā lādētāju strāvas izejā, kas nav 100 līdz 240 V robežās, var izraisīt ugunsgrēku vai elektrošoku. Neiespraudiet akumulātorā lādētāju strāvas izejā, kas nav 100 līdz 240 V robežās. Ja nepieciešams, cita veida savienojumam izmantojiet agregāta spraudņa adapteru ar pareizu strāvas izejas konfigurāciju.
7. Neizmantojiet bojātu vai mainītu akumulātorā komplektu vai akumulātorā lādētāju, kas var radīt neparedzētu reakciju, izraisot ugunsgrēku, eksploziju vai ievainojumu risku.
8. Ja akumulātorā lādētāja padeves vads ir bojāts, sazinieties ar pilnvarotu servisa izplatītāju, lai to nomainītu.
9. Lādējiet akumulātorā komplektu tikai ar vienu Toro norādītu akumulātorā lādētāju. Lādētājs, kas piemērots 1 akumulātorā komplekta veidam, var radīt ugunsgrēka risku, izmantojot ar citu akumulātorā komplektu.
10. Lādējiet akumulātoru tikai labi vēdināmā telpā.
11. Ievērojiet visas uzlādes instrukcijas un nelādējiet akumulātoru ārpus instrukcijās norādītā temperatūras diapazona. Pretējā gadījumā jūs varat sabojāt akumulātorā komplektu un palielināt ugunsgrēka risku.
12. Ģērbieties pareizi – Izmantojiet atbilstošu apģērbu, tostarp acu aizsargbrilles, garās bikses, piemērotus, neslīdošus apavus (nestrādājiet basām kājām vai sandalēs) un dzirdes aizsargus. Sasieniet uz aizmuguri garus matus un nenēsājiet brīvu apģērbu vai vaļīgas rotaslietas, kas var ieķerties kustīgajās daļās. Putekļainos darba apstākļos valkājiet putekļu masku.

III. Darbība

1. Kontakts ar kustīgu asmeni radīs nopietnus ievainojumus. Turiet rokas un pēdas atstatu no griešanas zonas un visām kustīgajām mašīnas daļām. Turieties atstatu no visām izmešu atverēm.
2. Šīs mašīnas izmantošana mērķiem, kas nav paredzētais lietojums, var būt bīstama jums un blakus stāvētājiem.
3. Pirms mašīnas iedarbināšanas atvienojiet pašpiedziņu (ja tāda ir).
4. Iedarbinot motoru, nenasveriet mašīnu.
5. Novērsiet nejaušu iedarbināšanu – Pārliecinieties, ka elektriskā iedarbināšanas poga ir noņemta no elektriskā iedarbināšanas slēdža pirms akumulātorā komplekta savienošanas un mašīnas izmantošanas.
6. Izmantojot mašīnu, pievērsiet visu savu uzmanību. Neiesaistieties nevienā aktivitātē, kas novērš uzmanību; pretējā gadījumā var rasties ievainojumi vai īpašuma bojājumi.
7. Apturiet mašīnu, noņemiet elektrisko iedarbināšanas pogu, izņemiet akumulātorā komplektu no mašīnas un pagaidiet, kamēr visa kustība apstājas, pirms veicat regulēšanu, apkopi, tīrīšanu vai mašīnas glabāšanu.
8. Izņemiet akumulātorā komplektu un noņemiet elektrisko iedarbināšanas pogu no mašīnas ikreiz, kad atstājat to neuzraudzītu vai kad veicat piederumu maiņu.
9. Neizmantojiet mašīnu ar varu – Ļaujiet mašīnai paveikt darbu labāk un drošāk tādā ātrumā, kādam tā ir radīta.
10. Esiet uzmanīgs(-a) – Skatieties, ko darāt, un izmantojiet loģisko domāšanu, izmantojot mašīnu. Neizmantojiet mašīnu, kad esat slims(-a), noguris(-usi) vai alkohola vai narkotiku ietekmē.
11. Neizmantojiet ar akumulātoru darbināmu zālienu pļāvēju lietū.
12. Darbiniet mašīnu tikai labā redzamībā un piemērotos laikapstākļos. Nedarbiniet mašīnu, ja pastāv zibens risks.
13. Esiet īpaši piesardzīgs(-a), stumjot atpakaļgaitā vai velkot mašīnu pret sevi.
14. Vienmēr stāviet stabili un saglabājiet līdzsvaru, jo īpaši nogāzēs. Pļaujiet paralēli slīpumam, nekad uz augšu un uz leju. Esiet īpaši piesardzīgs(-a), mainot slīpumā virzienu. Nepļaujiet pārāk stāvās nogāzēs. Ejiet; nekad neskrieniet ar mašīnu.
15. Nevērsiet izmešu materiālu pret citiem. Izvairieties no materiāla izmešanas pret sienu vai šķērslī; materiāls var atlēkt jūsu virzienā. Apturiet asmeni(-ņus), šķērsojot virsmas, kas nav zāle.
16. Uzmanieties no bedrēm, gropēm, izciļņiem, akmeņiem vai citiem slēptiem priekšmetiem. Nelīdzena virsma var likt jums zaudēt līdzsvaru vai pamatu zem kājām.
17. Slapja zāle vai lapas var izraisīt nopietnus bojājumus, ja jūs paslīdat un saskaraties ar asmeni. Nepļaujiet slapjos apstākļos. Nepļaujiet lietus laikā.
18. Ja mašīna saskaras ar objektu vai sāk vibrēt, nekavējoties izslēdziet mašīnu, noņemiet elektrisko iedarbināšanas pogu, izņemiet akumulātorā komplektu un pagaidiet, kamēr visas kustības apstājas, pirms veicat mašīnas bojājumu pārbaudi. Pirms darbības atsākšanas veiciet visus nepieciešamos remontdarbus.

19. Apturiet mašīnu un noņemiet elektrisko iedarbināšanas pogu pirms mašīnas iekraušanas transportēšanai.
20. Ļaunprātīgos apstākļos akumulatora komplekts var izdalīt šķidrumu; izvairieties no kontakta ar to. Ja jūs nejauši saskaraties ar šķidrumu, skalojiet ar ūdeni. Ja šķidrums nonāk jūsu acīs, vērsieties pēc medicīniskas palīdzības. No akumulatora komplekta izlijis šķidrums var izraisīt kairinājumu vai apdegumus.

IV. Apkope un Glabāšana

1. Apturiet mašīnu, noņemiet elektrisko iedarbināšanas pogu, izņemiet akumulatora komplektu no mašīnas un pagaidiet, kamēr visa kustība apstājas, pirms veicat regulēšanu, apkopi, tīrīšanu vai mašīnas glabāšanu.
2. Nemēģiniet remontēt mašīnu, izņemot, kā norādīts instrukcijās. Lūdziet pilnvarotam servisa izplatītājam veikt mašīnas apkopi, izmantojot identiskas nomainīšanas daļas.
3. Veicot mašīnas apkopi, valkājiet cimdus un acu aizsargus.
4. Noasiniet abas neasa asmens puses, lai saglabātu līdzsvaru. Notīriet asmeni un pārliecinieties, ka tas ir līdzsvarots.
5. Nomainiet asmeni, ja tas ir saliekts, nodilis vai ieplaisājis. Nelīdzsvarots asmens rada vibrācijas, kas var sabojāt motoru vai radīt personas ievainojumus.
6. Veicot asmens apkopi, ņemiet vērā, ka asmens var kustēties, neskatoties uz to, ka barošanas padeve ir izslēgta.
7. Regulāri pārbaudiet, vai zāles savākšanas mašīns nav nolietojies vai izdilis, un nomainiet izdilušu maisu pret Toro [nomainīšanas] maisu.
8. Vislabākajam sniegunam izmantojiet tikai oriģinālās Toro rezerves daļas un piederumus. Citas nomainīšanas daļas un piederumi var būt bīstami, un šāda izmantošana var anulēt garantiju.
9. Uzturiet mašīnu – Vislabākajam un drošākajam sniegunam turiet griezšanas malas asus un tīras. Turiet rokturus sausus, tīrus un bez eļļu un smērvielu traipiem. Turiet aizsargus vietā un darba kārtībā. Turiet asmeņus asus. Izmantojiet tikai identiskus nomainīšanas asmeņus.
10. Pārbaudiet bojātās mašīnas daļas – Ja ir bojāti aizsargi vai citas daļas, nosakiet, vai mašīna darbosies pareizi. Pārbaudiet nepareizi noregulētas un saistītas kustīgās daļas, saplīsušas daļas, montāžu un citu stāvokli, kas var ietekmēt tās darbību. Ja vien instrukcijās nav norādīts savādāk, lūdziet pilnvarotam

servisa izplatītājam salabot vai nomainīt bojātu aizsargu vai daļu.

11. Kad akumulatora komplekts netiek izmantots, turiet to atstatu no metāla priekšmetiem, piemēram, papīra saspraudēm, monētām, atslēgām, naglām un skrūvēm, kas var izveidot savienojumu no pirmās spaiļes uz otru. Akumulatora spaiļu īssavienojums var izraisīt apdegumus vai ugunsgrēku.
12. Regulāri pārbaudiet asmens un motora montāžas bultskrūvju ciešumu.
13. Kad neizmantojat mašīnu, glabājiet to iekštelpās sausā, drošā vietā, bērniem nepieejamā vietā.
14. Nepakļaujiet akumulatora komplektu vai mašīnu ugunij vai pārmērīgai temperatūrai. Pakļaušana ugunij vai temperatūrai virs 130 °C var izraisīt sprādzienu.
15. UZMANĪBU – Nepareizi ekspluatēts akumulatora komplekts var radīt ugunsgrēka, sprādziena vai ķīmisko apdegumu risku.
 - Neizjauciet akumulatora komplektu.
 - Nomainiet akumulatora komplektu tikai pret oriģinālo Toro akumulatora komplektu; cita tipa akumulatora komplekta izmantošana var izraisīt ugunsgrēku vai ievainojuma risku.
 - Glabājiet akumulatora komplektus bērniem nepieejamā vietā un oriģinālajā iepakojumā, līdz esat gatavs(-a) tos izmantot.

SAGLABĀJIET ŠIS INSTRUKCIJAS

Drošības un instrukciju uzlīmes



Drošības uzlīmes un instrukcijas operatoram ir viegli redzamas un atrodas netālu no potenciālās bīstamības zonas. Aizstājiet jebkuru uzlīmi, kas ir bojāta vai trūkst.



145-8263

decal145-8263

1. Izlasiet *Operatora rokasgrāmatu*.
2. Pārstrādājiet akumulatoru
3. Iznīciniet pareizi
4. Turiet atstatu no atvērtas uguns vai liesmām
5. Nepakļaujiet lietus ietekmei

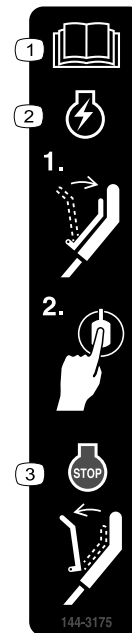

144-3175

decal144-3175

1. Izlasiet *Operatora rokasgrāmatu*.
2. Lai iedarbinātu mašīnu, saspiediet stieni uz roktura un nospiediet pogu.
3. Lai izslēgtu mašīnu, atlaidiet stieni.



116-7583

decal116-7583

1. Brīdinājums—izlasiet *Operatora rokasgrāmatu*; neizmantojiet šo mašīnu, ja vien neesat apmācīts(-a).
2. Lidojošu priekšmetu apdraudējums—nelaidiet tuvumā cilvēkus.
3. Lidojošu priekšmetu apdraudējums—neizmantojiet plāvēju bez aizmuģures izmešanas aizbāzni vai vietā esošu maisu.
4. Plaukstu vai pēdas sagriešanas/nogriešanas risks, zālienu plāvēja asmens—netuvojieties kustīgām daļām; turiet visus aizsargus vietā.
5. Brīdinājums—izmantojiet dzirdes aizsargaprīkojumu.
6. Plaukstu vai pēdas sagriešanas/nogriešanas risks, zālienu plāvēja asmens—neizmantojiet slīpumos uz augšu un uz leju; izmantojiet horizontāli paralēli slīpumiem; izslēdziet dzinēju pirms atstājat mašīnu; pirms plaušanas notīriet visus netīrumus; skatieties atpakaļ, pārvietojoties atpakaļgaitā.

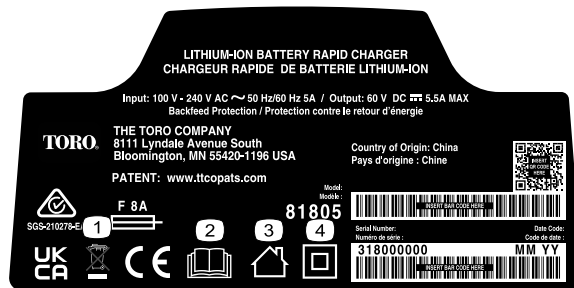

144-6035

decal144-6035

1. Iznīciniet pareizi
2. Izlasiet *Operatora rokasgrāmatu*.
3. Izmantošanai iekštelpās
4. Dubulta izolācija

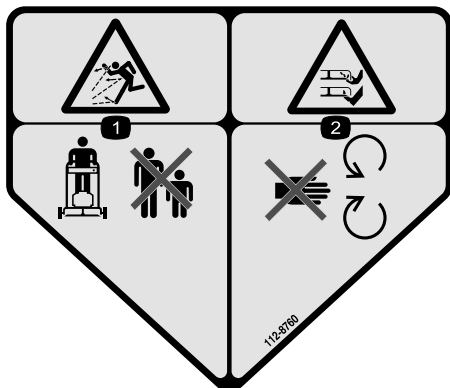

112-8760

decal112-8760

1. Lidojošu priekšmetu apdraudējums—nelaidiet tuvumā cilvēkus.
2. Plaukstu vai pēdas sagriešanas/nogriešanas risks, zālienu plāvēja asmens – netuvojieties kustīgām daļām.



145-8265

decal145-8265

1. Akumulatora uzlādes statuss



137-9496

decal137-9496

1. Notiek akumulatora komplekta uzlāde.
2. Akumulatora komplekts ir pilnībā uzlādēts.
3. Akumulatora komplekts pārsniedz vai ir zem piemērotā temperatūras diapazona.
4. Akumulatora komplekta uzlādes kļūda

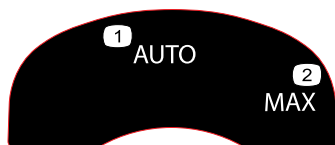

134-4691

decal134-4691

1. Automātiskais ātrums
2. Maksimālais ātrums

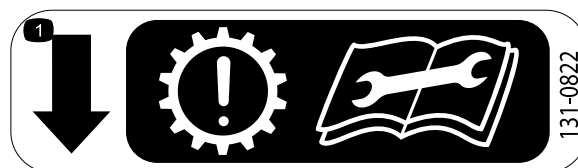

131-0822

decal131-0822

1. Pašpiedziņa – Uzmanību; ja siksna ir par daudz pievilкта, var rasties priekšlaicīgs transmisijas nolietojums; pirms apkopes vai uzturēšanas darbu veikšanas izlasiet *Operatora rokasgrāmatu*.

Uzstādīšana

Atsevišķas detaļas

Lietojiet zemāk doto tabulu, lai pārbaudītu, vai visas detaļas ir nosūtītas.

Procedūra	Apraksts	Daudzums	Lietošana
1	Montāžas detaļas (nav iekļautas)	2	Uzstādiet akumulatora lādētāju (papildaprīkojums).
2	Nav nepieciešamas nekādas detaļas	–	Noņemiet kabeļa aizsargu.
3	Augšējā roktura salikšana Apakšējais rokturis Bultskrūve (5/16 x 1¾") Atloka pretuzgrieznis (5/16") Izliekts paplāksnis	1 2 4 4 8	Salieciet apakšējo rokturi.
4	Nav nepieciešamas nekādas detaļas	–	Uzstādiet rokturi.
5	Nav nepieciešamas nekādas detaļas	–	Uzstādiet kabeļa aizsargu.
6	Nav nepieciešamas nekādas detaļas	–	Montējiet zāles maisu.

Svarīgi! Noņemiet un izmetiet plastmasas aizsargapvalku, kas nosedz motoru, un visu citu plastmasu vai iesaiņojumu uz mašīnas.

Svarīgi! Pēc iegādes akumulatora komplekts nav pilnībā uzlādēts. Pirms mašīnas pirmreizējas izmantošanas, skatiet [Akumulatora komplekta uzlāde \(lpp. 20\)](#).

1

Akumulatora lādētāja uzstādīšana (papildaprīkojums)

Šai procedūrai nepieciešamās detaļas:

2	Montāžas detaļas (nav iekļautas)
---	----------------------------------

Procedūra

Ja vēlams, uzstādiet akumulatora lādētāju droši pie sienas, izmantojot sienas montāžas atslēgas caurumus lādētāja aizmugurē.

Uzstādiet to iekštelpās (piemēram, garāžā vai citā sausā vietā), pie strāvas izejas un bērniem nepieejamā vietā.

Skatiet [Zīmējums 3](#), lai saņemtu palīdzību lādētāja uzstādīšanā.

Virziet lādētāju virs pareizi novietotās detaļas, lai fiksētu lādētāju vietā (detaļa nav iekļauta).

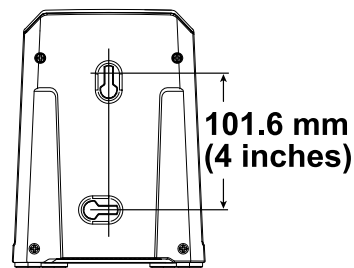

Zīmējums 3

g290534

2

Kabeļa aizsarga noņemšana

Nav nepieciešamas nekādas detaļas

Procedūra

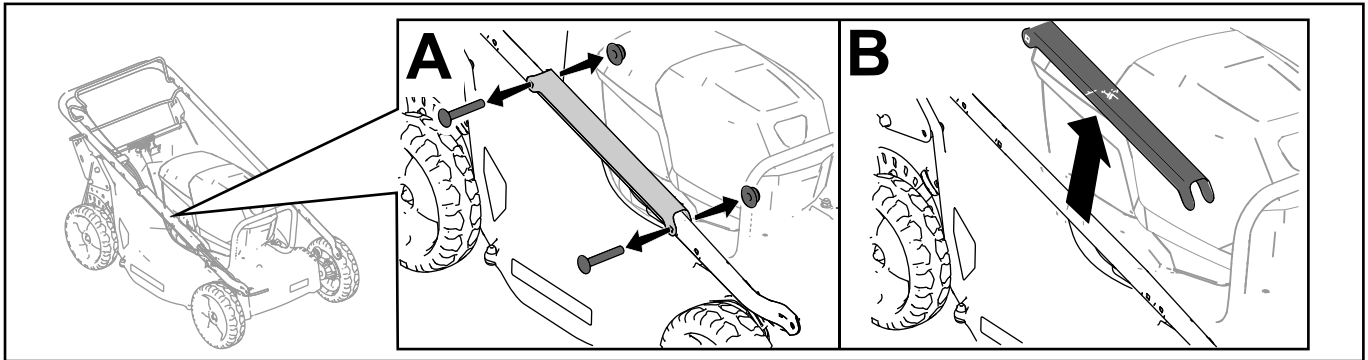

Zīmējums 4

g328502

3

Apakšējā roktura salikšana

Šai procedūrai nepieciešamās detaļas:

1	Augšējā roktura salikšana
2	Apakšējais rokturis
4	Bultskrūve (5/16 x 1¾")
4	Atloka pretuzgrieznis (5/16")
8	Izliekts paplāksnis

Procedūra

Salieciet apakšējo rokturi, kā parādīts [Zīmējums 5](#).

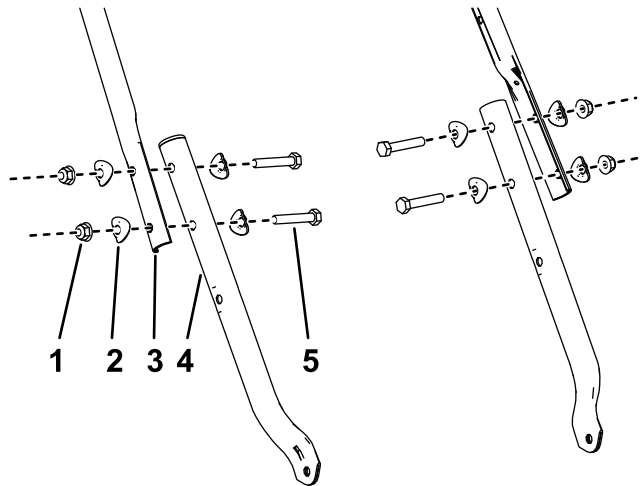

Zīmējums 5

1. Atloka pretuzgrieznis (5/16")
2. Izliekts paplāksnis
3. Augšējā roktura salikšana
4. Apakšējais rokturis
5. Bultskrūve (5/16 x 1¾")

g340673

4

Roktura uzstādīšana

Nav nepieciešamas nekādas detaļas

Procedūra

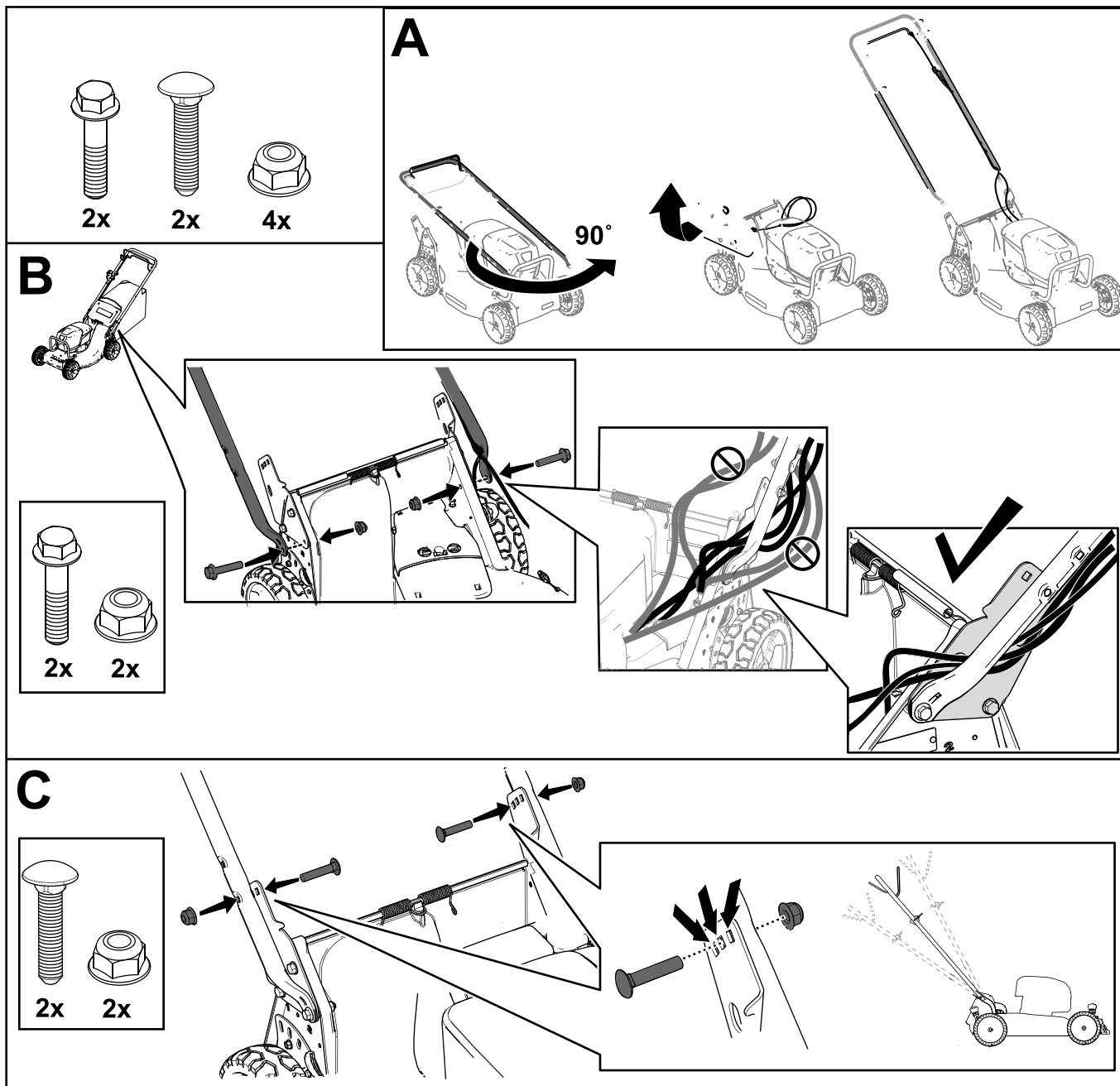

Zīmējums 6

g351011

5

Kabeļa aizsarga uzstādīšana

Nav nepieciešamas nekādas detaļas

Procedūra

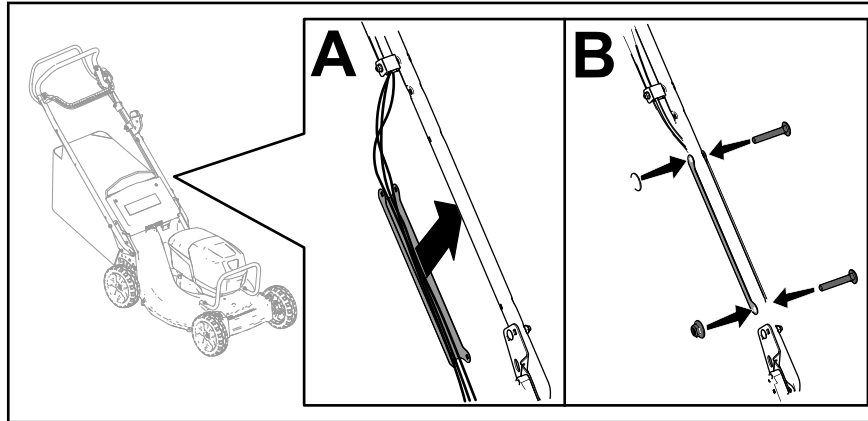

Zīmējums 7

g350108

6

Zāles maisa montāža

Nav nepieciešamas nekādas detaļas

Procedūra

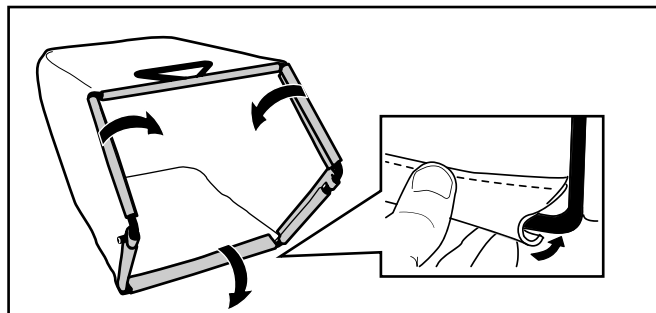

Zīmējums 8

g238450

Izstrādājuma pārskats

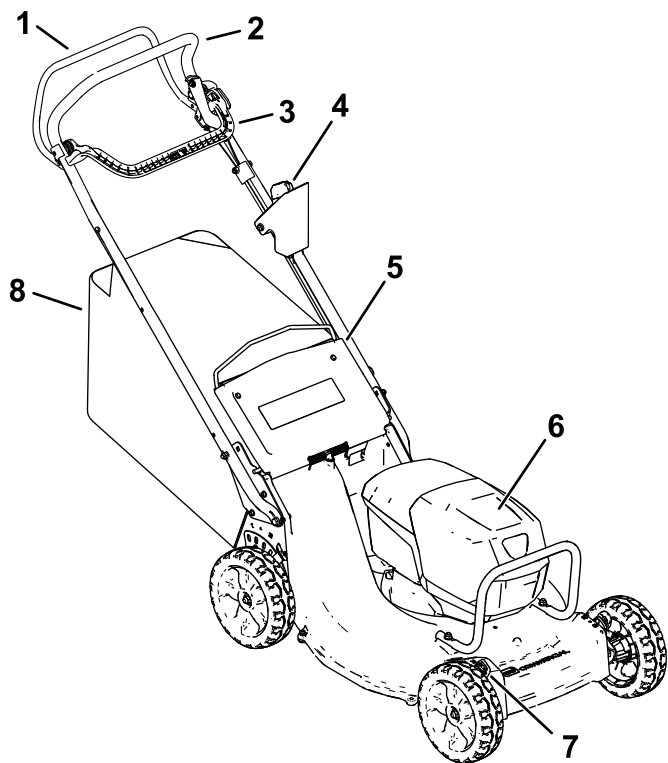

Zīmējums 9

g346507

- | | |
|-----------------------------------|----------------------------------|
| 1. Pašpiediņas stienis | 5. Aizmugures novirzītājs |
| 2. Rokturis | 6. Akumulatora nodalījums |
| 3. Asmens vadības stienis | 7. Griezšanas augstuma svira (4) |
| 4. Elektriskā iedarbināšanas poga | 8. Zāles maiss |

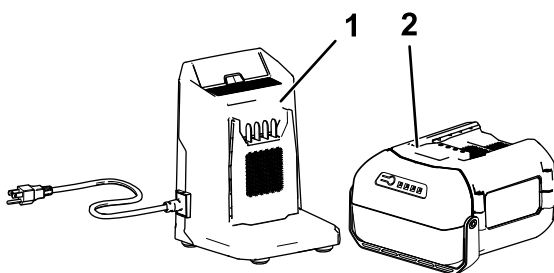

Zīmējums 10

g414831

- | | |
|--|--|
| 1. Akumulatora lādētāja modelis 81805 (iekļauts ar modeli 22276) | 2. Akumulatora komplekta lādētāja modelis 68810 (2 iekļauti ar modeli 22276) |
|--|--|

Specifikācija

Akumulatora komplekts

Modelis	68810
Akumulatora komplekta kapacitāte	10,0 Ah 540 Wh
Akumulatora ražotāja vērtējums = maksimālais 60 V un nominālais 54 V. Patiesais spriegums mainās atkarībā no slodzes.	

Akumulatora lādētājs

Modelis	81805
Tips	60 V MAX litija jonu ātrais akumulatora lādētājs
Ievade	No 100 līdz 240 V AC ~5,0 A, 50/60 Hz
Izvide	60 V DC  5,5 A MAKS.

Piemērotie temperatūras diapazoni

Lādējiet/glabājiet akumulatora komplektu	5 °C līdz 40 °C* temperatūrā
Izmantojiet akumulatora komplektu	-30 °C līdz 49 °C* temperatūrā
Izmantojiet mašīnu	0 °C līdz 49 °C* temperatūrā

*Uzlādes laiks palielināsies, ja jūs nelādējat akumulatora komplektu šī diapazona ietvaros.

Glabājiet mašīnu, akumulatora komplektu un akumulatora lādētāju slēgtā, tīrā, sausā vietā.

Agregāti/piederumi

Toro apstiprinātu agregātu un piederumu izlase ir pieejama izmantošanai ar mašīnu, lai uzlabotu un paplašinātu tās iespējas. Sazinieties ar savu pilnvaroto servisa dīleri vai pilnvarotu Toro izplatītāju, vai dodieties uz www.Toro.com, lai aplūkotu sarakstu ar apstiprinātajiem agregātiem un piederumiem.

Lai nodrošinātu optimālu veiktspēju un nepārtrauktu mašīnas sertifikācijas drošību, izmantojiet tikai oriģinālās Toro nomaiņas daļas un piederumus. Citu ražotāju rezerves daļas un piederumi var būt bīstami.

Ekspluatācija

Pirms ekspluatācijas

Akumulatora komplekta uzstādīšana

Svarīgi! Izmantojiet akumulatora komplektu tikai temperatūrās, kas ietilpst piemērotajā diapazonā; skatiet [Specifikācija \(lpp. 13\)](#).

1. Pārliedzieties, ka akumulatora atveres ir tīras no putekļiem un netīrumiem.
2. Paceliet akumulatora nodalījuma vāciņu (A no [Zīmējums 11](#)).
3. Noregulējiet dobumu akumulatora komplektā attiecīgi mēlei uz mašīnas un virziet akumulatora komplektu nodalījumā, līdz tas fiksējas vietā (B no [Zīmējums 11](#)).
4. Aizveriet akumulatora nodalījuma vāciņu (C no [Zīmējums 11](#)).

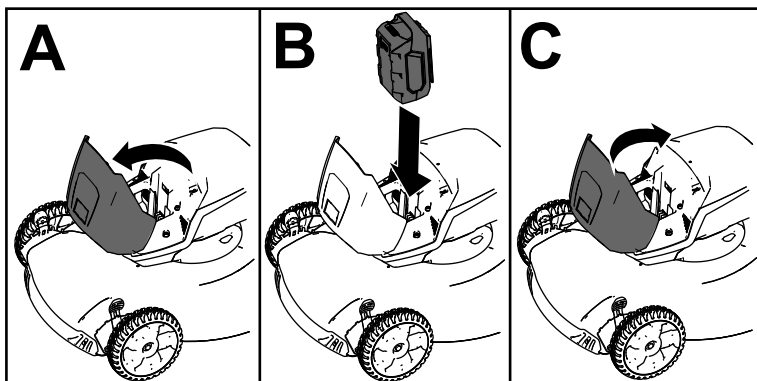

Zīmējums 11

g303151

Griezšanas augstuma regulēšana

▲ BRĪDINĀJUMA SIGNĀLS

Regulējot griezšanas augstumu, jūsu rokas var nonākt saskarē ar kustīgu asmeni un izraisīt nopietnu ievainojumu.

- Izslēdziet motoru, noņemiet elektrisko iedarbināšanas pogu un pirms griezšanas augstuma regulēšanas pagaidiet, kamēr visas kustīgās daļas apstājas.
- Nelieciet pirkstus zem korpusa, regulējot griezšanas augstumu.

Pēc nepieciešamības regulējiet griezšanas augstumu. Iestatiet visus riteņus vienā griezšanas augstumā (Zīmējums 12).

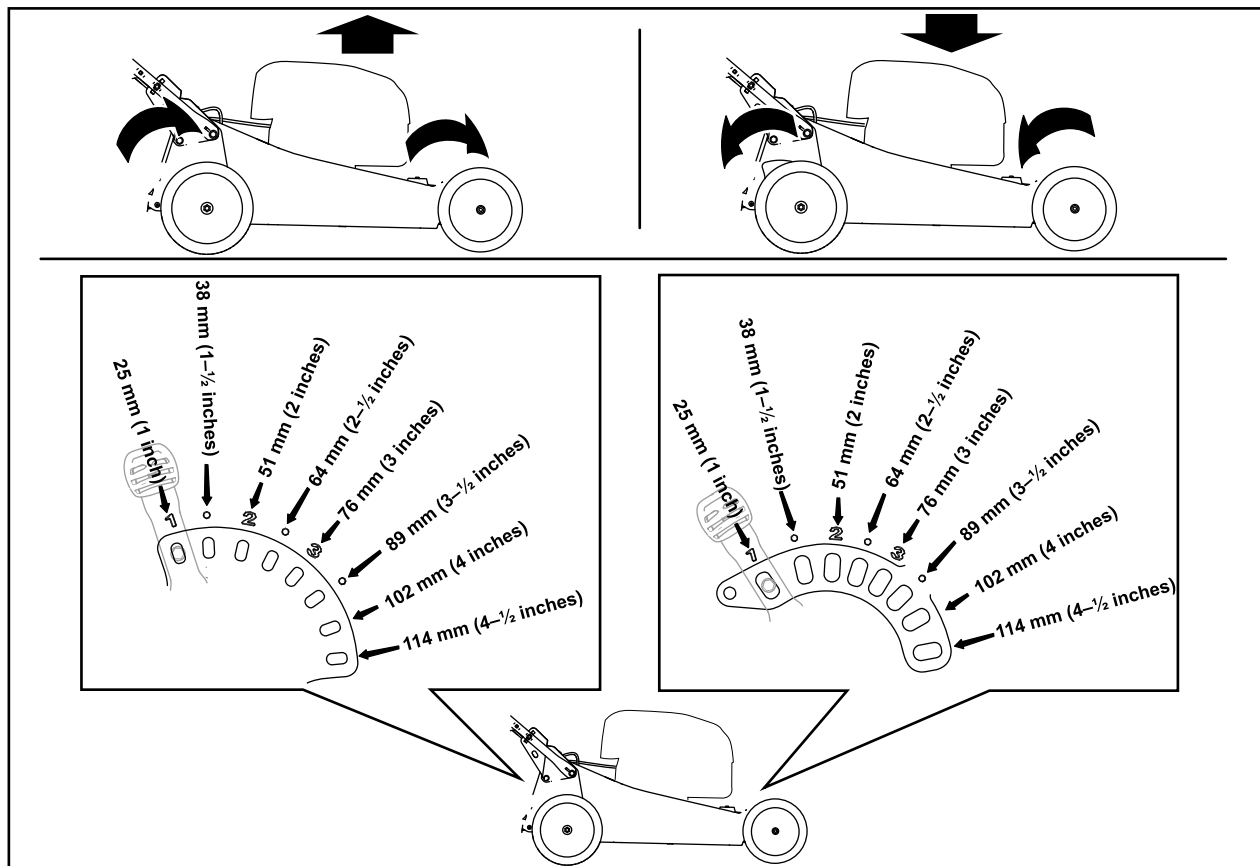

Zīmējums 12

g303150

Roktura augstuma regulēšana

Jūs varat pacelt vai nolaist rokturi 1 no 3 pozīcijām, lai izvēlētos sev ērtāko ([Zīmējums 13](#)).

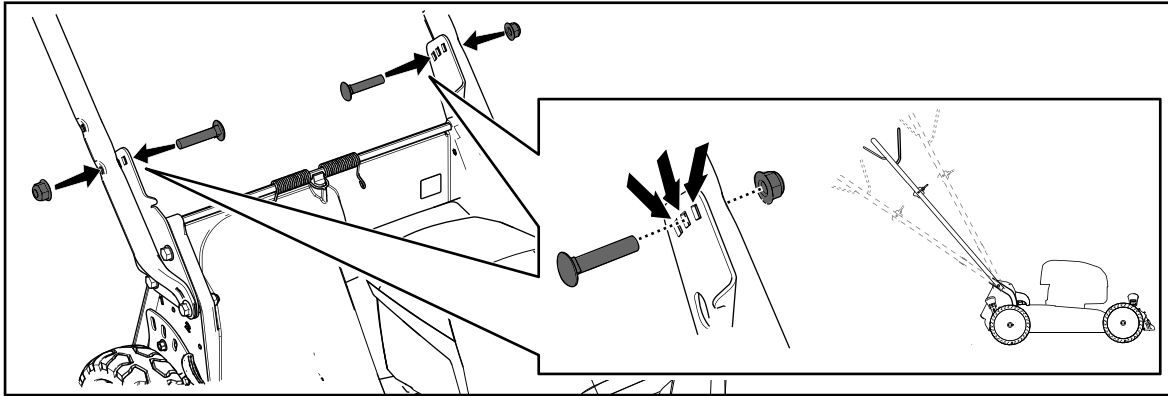

Zīmējums 13

g331956

1. Noņemiet abas roktura bultskrūves un atbilstošos uzgriežņus.
2. Pārvietojiet rokturi vēlamā augstuma pozīcijā.
3. Fiksējiet rokturi ar iepriekš noņemtajām bultskrūvēm un atbilstošajiem uzgriežņiem.

Ekspluatācijas laikā

Mašīnas iedarbināšana

1. Pārliecinieties, ka mašīnā ir uzstādīts akumulatora komplekts; skatiet [Akumulatora komplekta uzstādīšana](#) (lpp. 14).
2. Ievietojiet elektrisko iedarbināšanas pogu elektriskajā startera slēdzī (A no [Zīmējums 14](#)).
3. Saspieties asmens vadības stieni un turiet to pie roktura (B no [Zīmējums 14](#)).
4. Nospiediet elektrisko iedarbināšanas pogu un turiet to nospiestu, līdz tiek iedarbināts motors (C no [Zīmējums 14](#)).

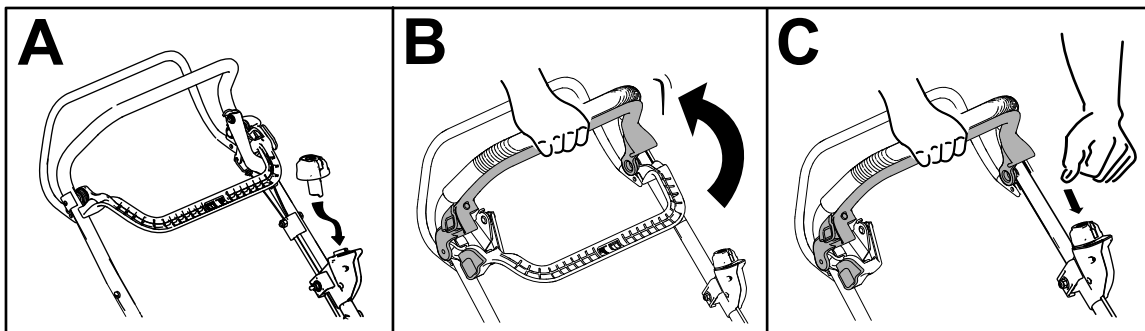

Zīmējums 14

g331970

Atgriezumū pārstrāde

Jūsu mašīna no rūpnīcas nāk gatava pārstrādāt zāles un lapu atgriezumus atpakaļ zālienā.

Ja mašīnā ir uzstādīts zāles maiss, noņemiet to pirms atgriezumū pārstrādes. Skatiet [Zāles maisa noņemšana](#) (lpp. 18).

Atgriezumū savākšana

Izmantojiet zāles maisu, kad vēlaties savākt zāles un lapu atgriezumus no zāliena.

▲ BRĪDINĀJUMA SIGNĀLS

Izdilis zāles maiss var ļaut nelieliem akmeņiem un citiem līdzīgiem netīrumiem lidot pret jums vai blakus stāvētājiem, radot nopietnus personas ievainojumus vai izraisot nāvi.

Regulāri pārbaudiet zāles maisu. Ja tas ir bojāts, uzstādiet jaunu ražotāja nomainīšanas maisu.

▲ BRĪDINĀJUMA SIGNĀLS

Asmeņi ir asi; saskare ar asmeņiem var radīt nopietnus personas ievainojumus.

Izslēdziet mašīnu un pagaidiet, kamēr visas kustīgās daļas apstājas, pirms dodaties prom no darba pozīcijas.

Zāles maisa uzstādīšana

1. Izslēdziet mašīnu un pagaidiet, kamēr visas kustīgās daļas apstājas.
2. Paceliet un turiet uz augšu aizmugures novirzītāju (A no [Zīmējums 15](#)).
3. Noņemiet aizmugures izmešanas aizbāzni, spiežot sakabi uz iekšu ar īkšķi un izvelkot aizbāzni no mašīnas (B un C no [Zīmējums 15](#)).

4. Uzstādiet maisa stieņa galus ierobos roktura pamatnē un pakratiet maisu uz priekšu un atpakaļ, lai nodrošinātu, ka maisa stieņa gali atrodas abu ierobu apakšā (D no [Zīmējums 15](#)).
5. Nolaidiet aizmugures novirzītāju, līdz tas balstās zāles maisā.

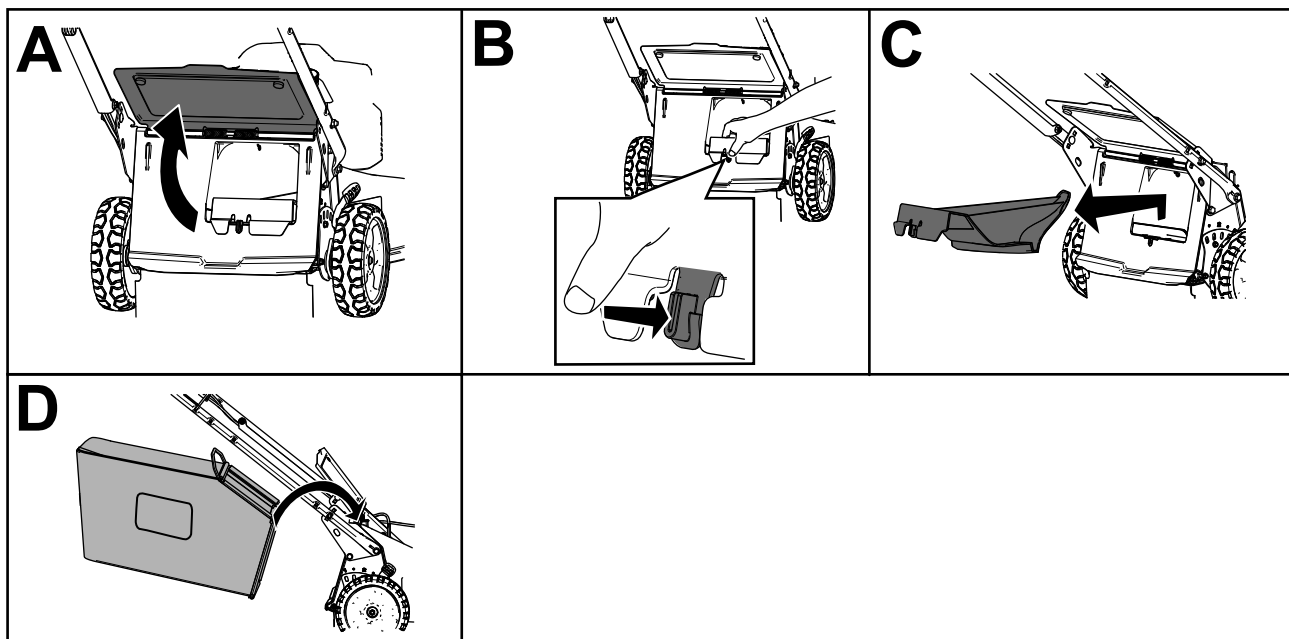

Zīmējums 15

g303153

Zāles maisa noņemšana

⚠ BĪSTAMĪBA

Mašīna var izmest atgriezumus un citus priekšmetus pa mašīnas korpusa atveri. Priekšmeti, kas mesti ar pietiekošu spēku, var radīt nopietnus personas ievainojumus vai izraisīt jūsu vai blakus stāvētāju nāvi.

- Nekad nenoņemiet zāles maisu un pēc tam neiedarbiniet mašīnu bez mašīnā uzstādīta izmešanas aizbāžņa.
 - Nekad neatveriet mašīnas aizmugures novirzītāju, kamēr mašīna darbojas.
1. Izslēdziet mašīnu un pagaidiet, kamēr visas kustīgās daļas apstājas.
 2. Paceliet aizmugures novirzītāju.
 3. Izņemiet zāles maisa stieni no ierobiem roktura pamatnē (A no [Zīmējums 15](#)).
 4. Uzstādiet izmešanas aizbāžni (B no [Zīmējums 15](#)).
 5. Nolaidiet aizmugures novirzītāju (C no [Zīmējums 15](#)).

Pašpiediņas stieņa darbība

Lai izmantotu pašpiediņas stieņa darbību, piespiediet pašpiediņas stieni pret rokturi un turiet to vietā ([Zīmējums 16](#)).

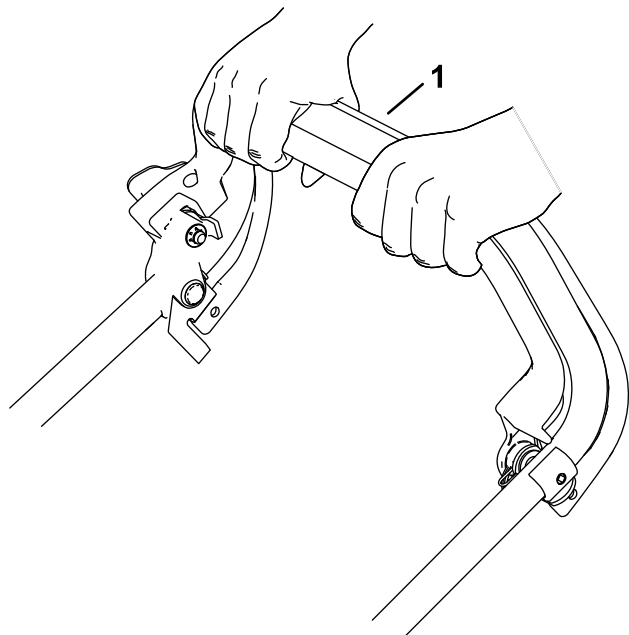

Zīmējums 16

g331972

1. Pašpiediņas stienis

Lai izslēgtu pašpiediņu, atlaidiet pašpiediņas stieni.

Piezīme. Mašīna ir piegādāta ar brīvgaitas sajūgiem, kas atvieglo mašīnas vilkšanu atpakaļgaitā. Lai atvienotu sajūgus, jums pēc pašpiediņas stieņa atlaišanas, iespējams, nepieciešams stumt mašīnu turpgaitā apmēram 2,5 cm vai vairāk.

Asmens ātruma regulēšana

Šai mašīnai ir 2 asmens ātruma iestatījumi: AUTO (AUTOMĀTISKAIS) un MAX (MAKSIMĀLAIS).

- Pozīcijā AUTOMĀTISKI asmens ātrums lielākai efektivitātei tiek regulēts automātiski. Mašīna konstatē griešanas apstākļu izmaiņas un pēc nepieciešamības palielina asmens ātrumu, lai saglabātu kvalitatīvu griezumu.
- Pozīcijā MAX (MAKSIMĀLAIS), asmens ātrums vienmēr paliek maksimālajā ātrumā.

Pagrieziet atslēgu atslēgas slēdzī jebkurā pozīcijā, lai regulētu asmens ātruma iestatījumu ([Zīmējums 17](#)).

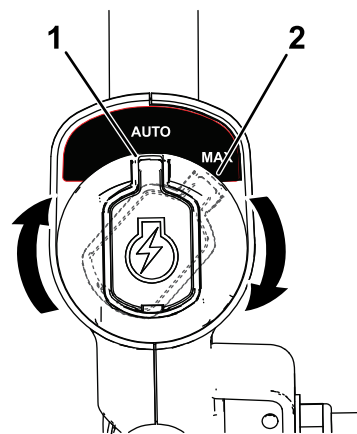

Zīmējums 17

g337279

1. Pozīcija AUTO (AUTOMĀTISKS)
2. Pozīcija MAX (MAKSIMĀLAIS)

Mašīnas izslēgšana

1. Atlaidiet asmens vadības stieni (A no [Zīmējums 18](#)).
2. Noņemiet elektrisko iedarbināšanas pogu no elektriskā startera (B no [Zīmējums 18](#)).
3. Noņemiet akumulatora komplektu; skatiet [Akumulatora komplekta noņemšana no mašīnas](#) (lpp. 19).

Piezīme. Kad neizmantojat mašīnu, noņemiet akumulatora komplektu.

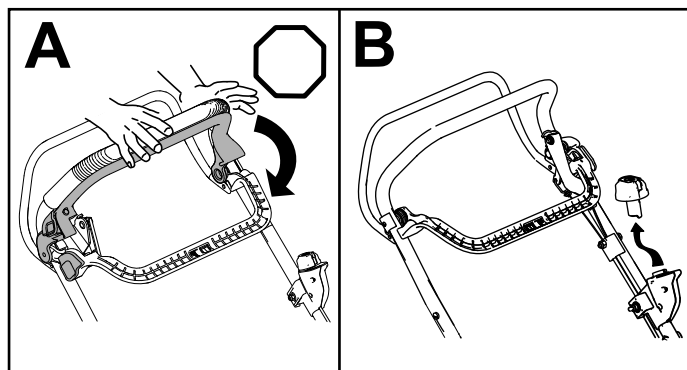

Zīmējums 18

g331971

Akumulatora komplekta noņemšana no mašīnas

1. Paceliet akumulatora nodalījuma vāciņu.
2. Nospiediet akumulatora komplekta sakabi, lai atbrīvotu akumulatora komplektu, un noņemiet akumulatora komplektu.
3. Aizveriet akumulatora nodalījuma vāciņu.

Ekspluatācijas ieteikumi

Vispārīgi pļaušanas padomi

- Izvairieties no asmens saskares ar cietiem priekšmetiem. Nekad ar nodomu nepļaujiet pāri nevienam priekšmetam.
- Vislabākajam sniegumam uzstādiet jaunu asmeni pirms pļaušanas sezonas sākuma.
- Kad nepieciešams, nomainiet asmeni pret Toro nomaiņas asmeni.

Zāles pļaušana

- Zāle dažādos gadalaikos aug dažādos ātrumos. Vasaras karstumā vislabāk ir pļaut zāli ar 64 mm, 76 mm vai 89 mm griešanas augstuma iestatījumiem. Vienā reizē nopļaujiet tikai apmēram vienu trešdaļu zāles. Nepļaujiet zem 64 mm iestatījuma, ja vien zāle nav reta vai vēla rudens zāle, kad augšana palēninās. Uzlabotam darbības laikam pļaujiet zāli augstākā griešanas augstumā.
- Pļaujot zāli, kas ir garāka par 15 cm, vispirms pļaujiet ar visaugstāko griešanas augstuma iestatījumu un mazākā ātrumā; pēc tam labākam mauriņa izskatam pļaujiet atkal zemākā iestatījumā. Ja zāle ir pārāk gara un uz mauriņa ir sakrājušās lapas, mašīna var atvienoties un motors apstāties.
- Slapja zāle un lapas mēdz savākties uz lauka un izraisīt mašīnas atvienošanos un motora apstāšanos. Izvairieties pļaut slapjos apstākļos.
- Piesargieties no potenciāla ugunsgrēka riska ļoti sausos apstākļos, ievērojiet visus vietējos ugunsdrošības brīdinājumus un iztīriet mašīnu no sausas zāles un lapām.
- Mainiet pļaušanas virzienu. Tas palīdz izkliedēt atgriezumus pa mauriņu, lai nodrošinātu vienmērīgu mēslošanu.

Ja nopļautā mauriņa izskats nav apmierinošs, mēģiniet vienu vai vairākus no šiem risinājumiem:

- Uzasiniet asmeni.
- Pļaujiet zemākā ātrumā.
- Paceliet mašīnas griešanas augstumu.
- Pļaujiet zāli biežāk.
- Pārklājiet griešanas vālus, nevis pļaujiet pilnu vālu katrā gājienā.

Lapu griešana

- Pēc mauriņa nopļaušanas pārliecinieties, ka caur nopļauto lapu segas ir redzama puse no mauriņa. Jums, iespējams, būs nepieciešams veikt vairākus gājienu pāri lapām.
- Ja uz mauriņa ir vairāk nekā 13 cm lapu, pļaujiet lielākā griešanas augstumā un pēc tam atkal vēlamajā griešanas augstumā.
- Samaziniet pļaušanas ātrumu, ja mašīna negriež lapas pietiekoši smalki.

Pēc ekspluatācijas

Akumulatora komplekta uzlāde

Svarīgi! Pēc iegādes akumulatora komplekts nav pilnībā uzlādēts. Pirms instrumenta pirmreizējas izmantošanas novietojiet akumulatora komplektu lādētājā un uzlādējiet to, līdz LED displejā parādās, ka akumulatora komplekts ir pilnībā uzlādēts. Izlasiet visas drošības norādes.

Svarīgi! Uzlādējiet akumulatora komplektu tikai temperatūrās, kas ietilpst piemērotajā diapazonā; skatiet [Specifikācija \(lpp. 13\)](#).

Piezīme. Jebkurā brīdī nospiediet akumulatora uzlādes indikatora pogu uz akumulatora komplekta, lai parādītu pašreizējo uzlādi (LED indikatori).

1. Pārliecinieties, ka akumulatora un lādētāja atveres ir tīras no putekļiem un netīrumiem.

Tīršana zem mašīnas

Apkopes intervāls: Pēc katras lietošanas reizes

Lai nodrošinātu vislabāko sniegumu, turiet mašīnas apakšu tīru un tīriet zem mašīnas uzreiz pēc pļaušanas. Īpaši raugieties, lai metēji būtu tīri no netīrumiem ([Zīmējums 20](#)).

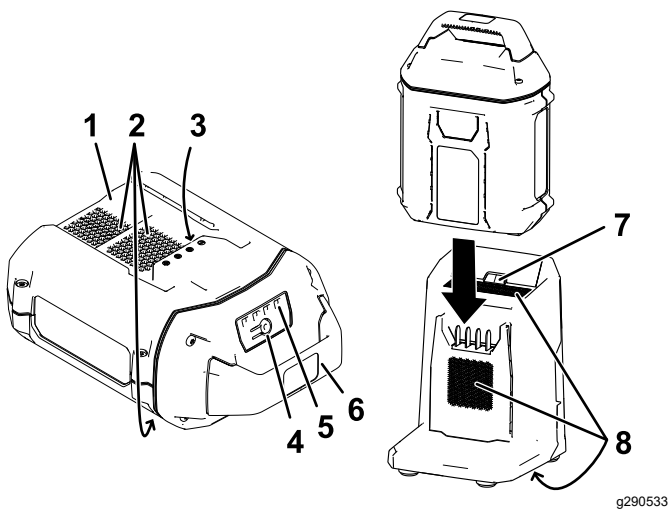

Zīmējums 19

- | | |
|---|---------------------------------------|
| 1. Akumulatora komplekta dobums | 5. LED indikatori (pašreizējā uzlāde) |
| 2. Akumulatora pakas ventilēšanas zonas | 6. Rokturis |
| 3. Akumulatora komplekta spailes | 7. Lādētāja LED indikatora lampiņa |
| 4. Akumulatora uzlādes indikatora poga | 8. Lādētāja ventilēšanas zonas |

- Noregulējiet dobumu akumulatora komplektā ([Zīmējums 19](#)) attiecīgi mēlei uz lādētāja.
- Virziet akumulatora komplektu lādētājā, līdz tas ir pilnībā vietā ([Zīmējums 19](#)).
- Lai noņemtu akumulatora komplektu, virziet akumulatoru atpakaļ ārā no lādētāja.
- Skatiet tālāk redzamo tabulu, lai tulkotu LED indikatora lampiņu uz akumulatora lādētāja.

Indikatora lampiņa	Rādītāji
Izsl.	Nav ievietots akumulatora komplekts
Mirgo zaļā krāsā	Notiek akumulatora komplekta uzlāde
Zaļš	Akumulatora komplekts ir uzlādēts
Sarkans	Akumulatora komplekts un/vai akumulatora lādētājs pārsniedz vai ir zem piemērotā temperatūras diapazona
Mirgo sarkanā krāsā	Akumulatora komplekta uzlādes kļūda*

*Plašāku informāciju skatiet [Bojājumu meklēšana](#) (lpp. 28).

Svarīgi! Akumulatoru starp izmantošanas reizēm var īslaicīgi atstāt uz lādētāja.

Ja akumulators netiks izmantots ilgāku laiku, noņemiet akumulatoru no lādētāja; skatiet [Uzglabāšana](#) (lpp. 26).

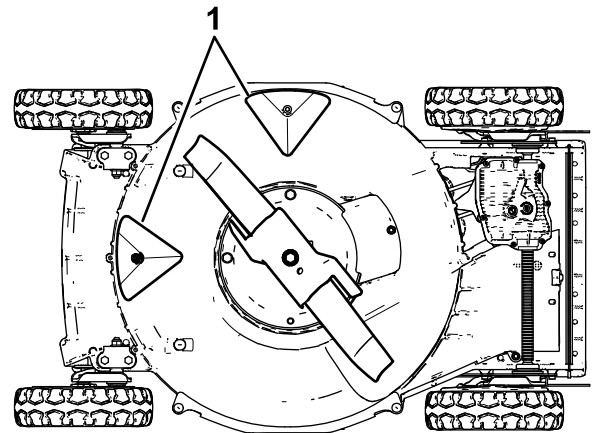

Zīmējums 20

- Metēji

Mazgāšanas metode

▲ BRĪDINĀJUMA SIGNĀLS

Mašīna var izstumt materiālu no mašīnas apakšas.

- Izmantojiet acu aizsargaprīkojumu.
- Palieciet darba pozīcijā (aiz roktura), kamēr mašīna darbojas.
- Neļaujiet šajā zonā stāvēt blakus stāvētājiem.

- Nolaidiet mašīnu līdz tās zemākajam griešanas augstuma iestatījumam.
- Pārvietojiet mašīnu uz noklātas, līdzenas virsmas.
- Ieslēdziet mašīnu un ieslēdziet asmeni.
- Turiet dārza šļūteni roktura līmenī un vērsiet ūdens strūklu pret **labās puses** aizmugures riteni ([Zīmējums 21](#)).

Piezīme. Ūdens šļakstēs asmens ceļā, iztīrot atgriezumus.



g002600

Zīmējums 21

1. Labās puses aizmugures ritenis
-
5. Kad ārā vairs nenāk atgriezumi, apturiet ūdeni un pārvietojiet mašīnu sausā vietā.
 6. Darbiniet motoru dažas minūtes, lai nožāvētu mašīnas apakšu.

Skrāpēšanas metode

Ja mazgāšana nenotīra visus netīrumus no mašīnas apakšas, noskrāpējiet tos.

1. Izslēdziet mašīnu un pagaidiet, kamēr visas kustīgās daļas apstājas.
2. Noņemiet elektriskā iedarbināšanas pogu un akumulatoru no mašīnas.
3. Apgāziet mašīnu uz sāniem.
4. Notīriet netīrumus un zāles atgriezumus ar skrāpi. Izvairieties no jebkādām raupjām vai asām malām.
5. Atgrieziet mašīnu darba pozīcijā.

Tehniskā apkope

Ieteiktie tehniskās apkopes grafiki

Tehniskās apkopes intervāls	Apkopes procedūra
Pēc pirmajām 25 stundām	<ul style="list-style-type: none">• Pievelciet visus vaļīgos fiksatorus.
Pirms katras lietošanas vai katru dienu	<ul style="list-style-type: none">• Pārbaudiet plāvēja asmeņu nodilumu vai bojājumus.• Pārbaudiet akceleratora nodilumu vai bojājumus.• Pārbaudiet asmens bremzes apstāšanās laiku. Asmenim ar jāapstājas 3 sekunžu laikā pēc asmens vadības stieņa atlaišanas; ja tā nenotiek, sazinieties ar pilnvarotu servisa izplatītāju, lai veiktu remontu.
Pēc katras lietošanas reizes	<ul style="list-style-type: none">• Tīriet mašīnas apakšu.
Ik pēc 40 stundām	<ul style="list-style-type: none">• Tīriet riteņus un zobratus.
Ik pēc 50 stundām	<ul style="list-style-type: none">• Asiniet vai nomainiet asmeni. Veiciet uzturēšanu biežāk, ja mala ātri paliek neasa vai strādājat smilšainā vietā.
Ik pēc 100 stundām	<ul style="list-style-type: none">• Pievelciet visus vaļīgos fiksatorus.

Pašpiediņas stieņa regulēšana

Ja mašīna ir jauna, tai nav pašpiediņas vai tā mēdz virzīties uz priekšu, regulējiet piediņas kabeli.

1. Pārvietojiet mašīnu ārā un uz asfaltētas virsmas stabilas sienas tuvumā, lai droši novērstu mašīnas turpgaitas kustību, kamēr ir ieslēgts dzinējs.
2. Novietojiet mašīnu ar priekšējām riepām pret sienu.

Piezīme. Pārliedcinieties, ka telpa ir labi vēdināta un bez netīrumiem, kurus mašīna varētu mest.

3. Iedarbiniet dzinēju; skatiet [Mašīnas iedarbināšana \(Ipp. 17\)](#).
 4. Pavelciet pašpiediņas stieni pie roktura.
- Piezīme.** Riteņiem būtu jāgriežas, kad pašpiediņas stienis tik tikko pieskaras rokturim.
5. Izslēdziet motoru.
 6. Ja jums nepieciešams regulēt mašīnu, rīkojieties šādi:

- Ja riteņi negriežas, kad ieslēdzat pašpiediņas stieni, vilces siksnā ir pārāk vaļīga. Pagrieziet riteņu-piediņas vadības pogu ([Zīmējums 22](#)) pulksteņrādītāju kustības virzienā par 1 pagriezienu un atkārtojiet 3 līdz 5 darbību.

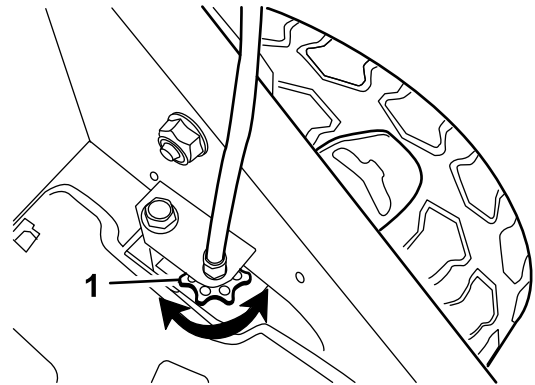

Zīmējums 22

1. Riteņu-piediņas vadības poga

- Ja riteņi griežas pirms pilnībā ieslēdzat pašpiediņas stieni, vilces siksnā ir pārāk cieša. Pagrieziet riteņu-piediņas vadības pogu ([Zīmējums 22](#)) pretēji pulksteņrādītāju kustības virzienam par 1 pagriezienu un atkārtojiet 3 līdz 5 darbību.
7. Jaunai vilces siksnai pagrieziet piediņas-kabeļa regulēšanas pogu pulksteņrādītāju kustības virzienā par vēl 1 pagriezienu, lai ielaušanās periodā atļautu normālu siksnas izstiepšanos.

Piezīme. Jūs varat izlaist šo darbību, ja regulējat lietotu siksnu.

Asmens apkope

Vienmēr plaujiet ar asu asmeni. Ass asmens plauj tīri un neplēšot vai nedriskājot zāles asmeņus.

1. Izslēdziet mašīnu un pagaidiet, kamēr visas kustīgās daļas apstājas.
2. Noņemiet akumulatora komplektu; skatiet [Akumulatora komplekta noņemšana no mašīnas](#) (lpp. 19).
3. Apgāziet mašīnu uz sāniem, kā parādīts [Zīmējums 23](#).

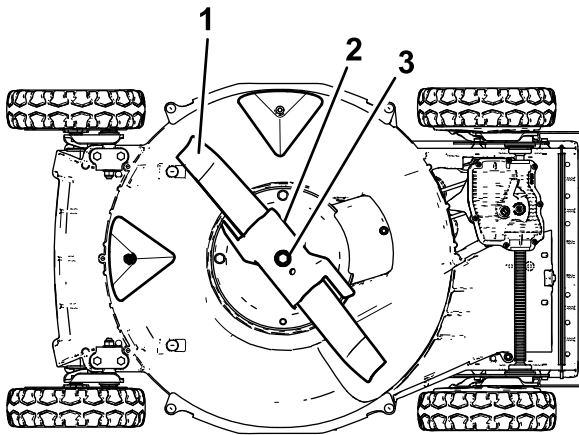

Zīmējums 23

g240550

1. Asmens
2. Akselerators
3. Asmens bultskrūve un bloķēšanas paplāksnis

Asmens pārbaude

Apkopes intervāls: Pirms katras lietošanas vai katru dienu—Pārbaudiet plāvēja asmeņu nodilumu vai bojājumus.

Rūpīgi pārbaudiet asmens asumu un nodilumu, jo īpaši vietās, kur satiekas plakanās un izliektās daļas ([Zīmējums 24A](#)). Tā kā smiltis un abrazīvs materiāls var noberzt nost metālu, kas savieno asmens plakanās un izliektās daļas, pirms mašīnas lietošanas pārbaudiet asmeni. Ja pamanāt spraugu vai nodilumu ([Zīmējums 24B](#) un [Zīmējums 24C](#)), nomainiet asmeni; skatiet [Asmens noņemšana](#) (lpp. 25).

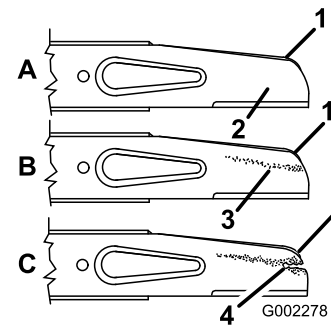

Zīmējums 24

g002278

1. Bura
2. Asmens plakanā daļa
3. Nodilums
4. Izveidojusies sprauga

Piezīme. Vislabākajam sniegtam uzstādiet jaunu asmeni pirms plaušanas sezonas sākuma. Gada laikā novīlējiet visas sīkās plaisas, lai saglabātu griešanas malu.

▲ BĪSTAMĪBA

Nodilis vai bojāts asmens var saplīst un asmens daļas var lidot pret jums vai blakus stāvētājiem, radot nopietnus personas ievainojumus vai izraisot nāvi.

- Regulāri pārbaudiet asmens nodilumu vai bojājumus.
- Nomainiet nodilušo vai bojāto asmeni.

Akseleratora pārbaude

Apkopes intervāls: Pirms katras lietošanas vai katru dienu—Pārbaudiet akseleratora nodilumu vai bojājumus.

Rūpīgi pārbaudiet spēcīgu akseleratora nodilumu ([Zīmējums 25](#)). Tā kā smiltis un abrazīvs materiāls var noberzt nost metālu (jo īpaši zonā, kas parādīta [Zīmējums 25](#) kā viens 2), pirms mašīnas lietošanas pārbaudiet akseleratoru. Ja pamanāt, ka cilne uz akseleratora ir nodilusi līdz asai malai vai ir plaisa, nomainiet akseleratoru.

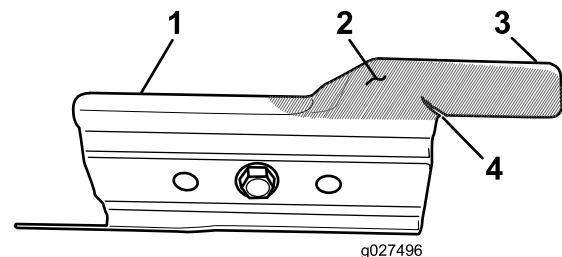

Zīmējums 25

g027496

g027496

1. Akselerators
2. Nodiluma zona
3. Cilne
4. Izveidojusies plaisa

▲ BRĪDINĀJUMA SIGNĀLS

Nodilis vai bojāts akšelerators var saplīst un akšeleratora daļas var lidot pret jums vai blakus stāvētājiem, radot nopietnus personas ievainojumus vai izraisot nāvi.

- Regulāri pārbaudiet akšeleratora nodilumu vai bojājumus.
- Nomainiet nodilušo vai bojāto akšeleratoru.

Asmens noņemšana

1. Satveriet asmens galu, izmantojot lupatu vai biezu cimdu.
2. Noņemiet asmens bultskrūvi, bloķēšanas paplāksni, akšeleratoru un asmeni (Zīmējums 24).

Asmens asināšana

Apkopes intervāls: Ik pēc 50 stundām—Asiniet vai nomainiet asmeni. Veiciet uzturēšanu biežāk, ja mala ātri paliek neasa vai strādājat smilšainā vietā.

Vīlējiet asmens augšdaļu, lai saglabātu tā oriģinālo griešanas leņķi (Zīmējums 26A) un iekšējo griešanas malas rādus (Zīmējums 26B). Asmens paliks līdzsvarots, ja noņemat vienādu materiāla daudzumu abās griešanas malās.

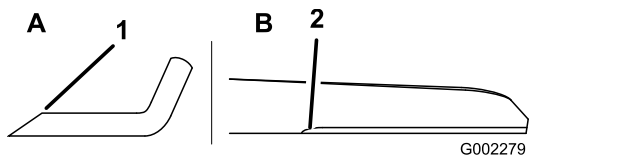

Zīmējums 26

1. Asiniet asmeni tikai šajā leņķī.
2. Saglabājiēt oriģinālo rādus šeit.

Asmens līdzsvarošana

1. Pārbaudiet asmens līdzsvaru, novietojot asmens centrālo caurumu virs naglas vai skrūvgrieža kāta, kas horizontāli piestiprināts skrūvspīlēs (Zīmējums 27).

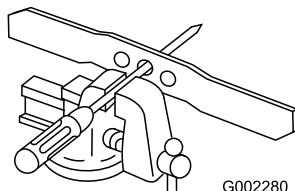

Zīmējums 27

Piezīme. Jūs varat pārbaudīt līdzsvaru arī, izmantojot komerciāli ražotu asmens līdzsvarošanas ierīci.

2. Ja kāds no asmens galiem pagriežas uz leju, novīlējiet to galu (nevis griežamo malu vai galu, kas atrodas griežamās malas tuvumā), līdz neviens no asmens galiem nekrīt uz leju.

Asmens uzstādīšana

1. Uzstādiēt asu, līdzsvarotu Toro asmeni, akšeleratoru, bloķēšanas paplāksni un asmens bultskrūvi. Pareizai uzstādīšanai asmens burai ir jābūt vērstai pret pļāvēja korpusa augšpusi.

Piezīme. Pievelciet asmens bultskrūvi līdz 82 N·m.

▲ BRĪDINĀJUMA SIGNĀLS

Mašīnas izmantošana bez akšeleratora var likt asmenim saliekties, noliekties vai saplīst, izraisot jums vai blakus stāvētājiem nopietnus ievainojumus vai nāvi.

Neizmantojiet mašīnu bez akšeleratora.

2. Atgrieziet mašīnu darba pozīcijā.

Riteņu tīrīšana

Apkopes intervāls: Ik pēc 40 stundām

1. Noņemiet aizmugures riteņus un notīriet netīrumus no aizmugures zobratu zonas.

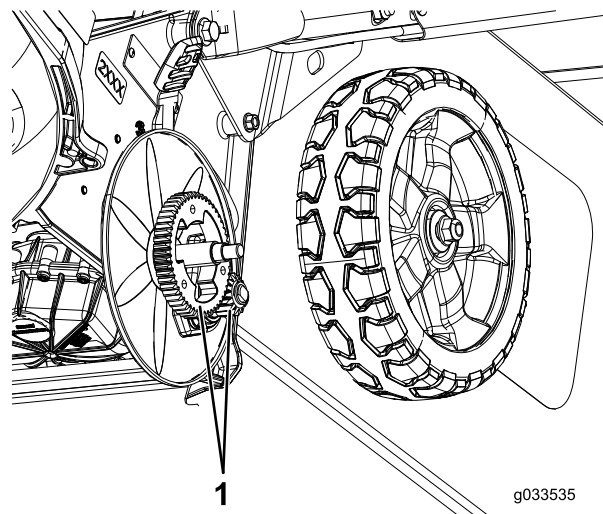

Zīmējums 28

1. Zobrati
2. Pēc tīrīšanas uzklājiēt uz zobratiem nelielu daudzumu pretsaķeršanās maisījumu.

Piezīme. Ja izmantojat mašīnu ekstremālos apstākļos, tīrot ritenus daudz biežāk nekā ieteikts, pagarinās zobratu kalpošanas mūža ilgumu.

Piezīme. Lai novērstu gultņu blīvju bojājumus, uz gultņiem neizmantojiet augstspiediena ūdens strūklu.

Akumulatora komplekta sagatavošana pārstrādei

Svarīgi! Pēc noņemšanas noklājiet akumulatora komplekta spaiļus ar lielas slodzes līmlenti. Nemēģiniet iznīcināt vai izjaukt akumulatora komplektu vai noņemt kādu tā komponentu.

Sazinieties ar savu vietējo pašvaldību vai savu pilnvaroto Toro izplatītāju, lai iegūtu plašāku informāciju par atbildīgu akumulatora pārstrādi.

Uzglabāšana

Lai sagatavotu mašīnu glabāšanai pēc sezonas beigām, veiciet ieteiktās apkopes procedūras; skatiet [Tehniskā apkope \(lpp. 23\)](#).

Vienmēr izslēdziet mašīnu, pagaidiet, kamēr visas kustīgās daļas apstājas, un ļaujiet mašīnai atdzist pirms tās regulēšanas, apkopes, tīrīšanas vai glabāšanas.

Glabājiet mašīnu vēsā, tīrā, sausā vietā. Apklājiet mašīnu, lai turētu to tīru un pasargātu.

Svarīgi! Glabājiet akumulatora komplektu un lādētāju tikai temperatūrās, kas ietilpst piemērotajā diapazonā; skatiet [Specifikācija \(lpp. 13\)](#).

Svarīgi! Ja glabājat akumulatora komplektu pēc sezonas beigām, uzlādējiet to līdz 2 vai 3 LED indikatori uz akumulatora iedegas zaļā krāsā. Neglabājiet pilnībā uzlādētu vai pilnībā izlādētu akumulatoru. Kad atkal ir nepieciešams izmantot mašīnu, uzlādējiet akumulatora komplektu līdz kreisās puses indikatora lampiņa uz lādētāja kļūst zaļa vai visi 4 LED indikatori uz akumulatora iedegas zaļā krāsā.

1. Atvienojiet mašīnu no barošanas padeves (t.i. noņemiet akumulatora komplektu) un pēc lietošanas pārbaudiet bojājumus.
2. Neglabājiet mašīnu ar uzstādītu akumulatora komplektu.
3. Glabājiet mašīnu, akumulatora komplektu un akumulatora lādētāju slēgtā, tīrā, sausā, labi ventilētā un bērniem nepieejamā vietā.
4. Glabājiet mašīnu, akumulatora komplektu un akumulatora lādētāju atstatu no korozīvām vielām, piemēram, dārza ķimikālijām un atledošanas sāļiem.
5. Lai samazinātu nopietnu personas ievainojumu risku, neglabājiet akumulatora komplektu ārā vai transportlīdzekļos.
6. Notīriet zāles atgriezumus, dubļus un netīrumus no ārējām motora daļām, pārsega un plāvēja korpusa augšpusi.
7. Notīriet mašīnas apakšu; skatiet [Tīrīšana zem mašīnas \(lpp. 21\)](#).
8. Pārbaudiet asmens stāvokli; skatiet [Asmens pārbaude \(lpp. 24\)](#).
9. Pārbaudiet akseleratora stāvokli; skatiet [Akseleratora pārbaude \(lpp. 24\)](#).
10. Pievelciet visus uzgriežņus, bultskrūves un skrūves.

11. Atjaunojiet visas sarūsējušās vai nodilušās krāsotās virsmas ar krāsu, kas pieejama pie jūsu pilnvarotā servisa izplatītāja.

Bojājumu meklēšana

Veiciet tikai šajās instrukcijās norādītās darbības. Visu pārējo pārbaudi, apkopi un remontdarbus jāveic pilnvarotam servisa centram vai līdzīgi kvalificētam speciālistam, ja jūs to nevarat atrisināt saviem spēkiem.

Problēma	Iespējamais cēlonis	Kļūmes novēršana
Mašīna nedarbojas vai nedarbojas nepārtraukti.	<ol style="list-style-type: none"> 1. Akumulatora nav pilnībā uzstādīts mašīnā. 2. Akumulatora komplekts nav uzlādēts. 3. Akumulatora komplekts ir bojāts. 4. Mašīnai ir cita elektriska problēma. 	<ol style="list-style-type: none"> 1. Izņemiet un pēc tam nomainiet akumulatoru mašīnā, pārlicinoties, ka tas ir pilnībā uzstādīts un fiksēts. 2. Izņemiet akumulatora komplektu no mašīnas un uzlādējiet to. 3. Nomainiet akumulatora komplektu. 4. Sazinieties ar pilnvaroto servisa izplatītāju.
Mašīna nerasniedz pilnu jaudu.	<ol style="list-style-type: none"> 1. Akumulatora komplekta uzlādes kapacitāte ir pārāk maza. 2. Uz mašīnas ārpuses ir atgriezumi un netīrumi. 	<ol style="list-style-type: none"> 1. Izņemiet akumulatora komplektu no mašīnas un pilnībā uzlādējiet akumulatora komplektu. 2. Tīriet mašīnas apakšu.
Mašīnas motors rada pārāk lielas vibrācijas vai troksni.	<ol style="list-style-type: none"> 1. Asmens ir saliekts vai nav līdzsvarā. 2. Asmens montāžas uzgriežņi ir vaļīgi. 3. Uz mašīnas ārpuses ir atgriezumi un netīrumi. 4. Motora montāžas bultskrūves ir vaļīgas. 	<ol style="list-style-type: none"> 1. Līdzsvarojiet asmeni. Ja asmens ir saliekts, nomainiet to. 2. Pievelciet asmens montāžas uzgriežņus. 3. Tīriet mašīnas apakšu. 4. Pievelciet motora montāžas bultskrūves.
Ir nevienmērīgs griešanas raksts.	<ol style="list-style-type: none"> 1. Visi 4 riteņi nav vienā augstumā. 2. Asmens ir neass. 3. Jūs atkārtoti pļaujat vienā rakstā. 4. Uz mašīnas ārpuses ir atgriezumi un netīrumi. 	<ol style="list-style-type: none"> 1. Novietojiet visus 4 riteņus vienā augstumā. 2. Uzasiniet un līdzsvarojiet asmeni. 3. Mainiet pļaušanas rakstu. 4. Tīriet mašīnas apakšu.
Izmetes tekne aizsērē.	<ol style="list-style-type: none"> 1. Droseles svira nav pozīcijā FAST (ĀTRI). 2. Griešanas augstums ir pārāk zems. 3. Jūs pļaujat pārāk ātri. 4. Zāle ir mitra. 5. Uz mašīnas ārpuses ir atgriezumi un netīrumi. 	<ol style="list-style-type: none"> 1. Pārvietojiet droseles sviru pozīcijā FAST (ĀTRI). 2. Paceliet griešanas augstumu. 3. Samaziniet ātrumu. 4. Pļaujiet zālei izzūt pirms pļaušanas. 5. Tīriet mašīnas apakšu.
Mašīnai nedarbojas pašpiedziņa.	<ol style="list-style-type: none"> 1. Pašpiedziņas kabelis nav noregulēts vai ir bojāts. 2. Zem siksnas pārsega ir netīrumi. 	<ol style="list-style-type: none"> 1. Regulējiet pašpiedziņas kabeli. Ja nepieciešams, nomainiet kabeli. 2. Izīriet netīrumus zem siksnas pārsega.
Akumulatora komplekts ātri zaudē uzlādi.	<ol style="list-style-type: none"> 1. Akumulatora komplekts pārsniedz vai ir zem piemērotā temperatūras diapazona. 2. Mašīna ir pārslogota 	<ol style="list-style-type: none"> 1. Pārvietojiet akumulatora komplektu uz sausu vietu ar temperatūru diapazonā no 5 °C līdz 40 °C. 2. Strādājiet zemākā ātrumā.
Akumulatora lādētājs nedarbojas.	<ol style="list-style-type: none"> 1. Akumulatora lādētājs pārsniedz vai ir zem piemērotā temperatūras diapazona. 2. Izejai, pie kuras ir pievienots akumulatora lādētājs, nav strāvas. 	<ol style="list-style-type: none"> 1. Atvienojiet akumulatora lādētāju un pārvietojiet to uz sausu vietu ar temperatūru diapazonā no 5 °C līdz 40 °C. 2. Sazinieties ar savu licencēto elektriķi, lai salabotu izeju.

Problēma	Iespējamais cēlonis	Kļūmes novēršana
LED indikatora lampiņa uz akumulatora lādētāja ir sarkanā krāsā.	1. Akumulatora lādētājs un/vai akumulatora komplekts pārsniedz vai ir zem piemērotā temperatūras diapazona.	1. Atvienojiet akumulatora lādētāju un pārvietojiet akumulatora lādētāju un akumulatora komplektu uz sausu vietu ar temperatūru diapazonā no 5 °C līdz 40 °C.
LED indikatora lampiņa uz akumulatora lādētāja mirgo sarkanā krāsā.	<p>1. Saziņā starp akumulatora komplektu un lādētāju ir radusies kļūda.</p> <p>2. Akumulatora komplekts ir vājš.</p>	<p>1. Noņemiet akumulatora komplektu no akumulatora lādētāja, atvienojiet akumulatora lādētāju no izejas un pagaidiet 10 sekundes. Vēlreiz iespraudiet akumulatora lādētāju izejā un novietojiet akumulatora komplektu uz akumulatora lādētāja. LED indikatora lampiņa uz akumulatora lādētāja joprojām mirgo sarkanā krāsā; vēlreiz atkārtojiet procedūru. Ja LED indikatora lampiņa uz akumulatora lādētāja joprojām mirgo sarkanā krāsā pēc 2 mēģinājumiem, pareizi atbrīvojieties no akumulatora komplekta akumulatoru pārstrādes iestādē.</p> <p>2. Sazinieties ar savu pilnvaroto servisa izplatītāju, ja akumulatoram ir garantija, vai pareizi atbrīvojieties no akumulatora komplekta akumulatoru pārstrādes iestādē.</p>

Piezīmes.

Piezīmes.

EEZ/AK Paziņojums par konfidencialitāti

Jūsu personas datu izmantošana Toro

The Toro Company ("Toro") respektē jūsu konfidencialitāti. Kad iegādājaties mūsu produktus, mēs iespējams iegūsim konkrētu personas informāciju par jums tieši no jums vai ar jūsu vietējā Toro uzņēmuma vai izplatītāja starpniecību. Toro izmanto šo informāciju, lai pildītu līgumsaistības, piemēram, lai reģistrētu jūsu garantiju, apstrādātu jūsu garantijas prasību vai sazinātos ar jums produkta atsaukšanas gadījumā – un juridiskiem uzņēmējdarbības mērķiem – piemēram, lai noteiktu klientu apmierinātību, uzlabotu mūsu produktus vai sniegtu jums interesējošu produktu informāciju. Toro var kopīgot jūsu informāciju ar savām filiālēm, izplatītājiem vai citiem biznesa partneriem saistībā ar šīm aktivitātēm. Mēs varam arī atklāt personas informāciju, kad to pieprasa likums, vai saistībā ar pārdošanu, pirkšanu vai uzņēmējdarbības apvienošanu. Mēs nekad nepārdosim jūsu personas informāciju citam uzņēmumam mārketinga nolūkiem.

Jūsu personas datu glabāšana

Toro glabās jūsu personas informāciju tik ilgi, cik nepieciešams augstāk minētajiem mērķiem un saskaņā ar juridiskajām prasībām. Lai iegūtu plašāku informāciju par piemērojamajiem glabāšanas periodiem, lūdzu, sazinieties ar legal@toro.com.

Toro apņemšanās nodrošināt drošību

Jūsu personas informāciju var apstrādāt ASV vai citā valstī, kur iespējams ir mazāk stingri datu aizsardzības likumi nekā jūsu mītnes valstī. Ikreiz, kad nosūtām jūsu informāciju ārpus jūsu mītnes valsts, mēs ievērosim juridiski nepieciešamās darbības, lai nodrošinātu, ka tiek ievēroti piemēroti drošības pasākumi, lai pasargātu jūsu informāciju un pārliecinātos, ka ar to apietas droši.

Pieklūve un labošana

Jums ir tiesības labot vai pārskatīt jūsu personas datus, vai iebilst pret vai ierobežot jūsu datu apstrādi. Lai to darītu, lūdzu, sazinieties ar mums e-pastā legal@toro.com. Ja jums rodas šaubas par veidu, kādā Toro ir apstrādājis jūsu informāciju, mēs iesakām jums par to runāt tieši ar mums. Lūdzu, ņemiet vērā, ka Eiropas iedzīvotājiem ir tiesības sūdzēties Datu aizsardzības varas iestādei.