



Count on it.

Kezelői kézikönyv

**53 cm-es, nagy teherbírású,
60 V-os Recycler® mul-
csozó/hátsó gyűjtőtartályos
fűnyíró**

Modellsz. 22276—Sorszám 40000000 és ettől felfelé

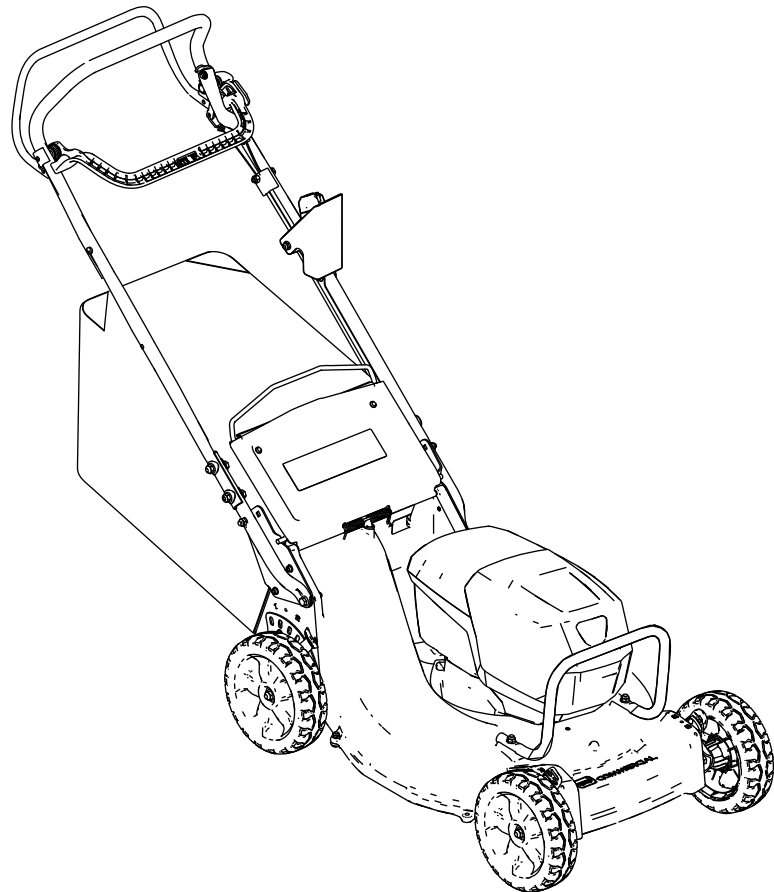

A termék megfelel minden vonatkozó európai irányelvnek; a részletekért kérjük, olvassa el a különálló termékspecifikus megfelelési nyilatkozatot (DOC).

Bevezetés

Ez a forgókéses, tolókaros fűnyíró lakóingatlanok tulajdonosai és bér munkában dolgozó szakemberek számára készült. Elsődlegesen lakó- és kereskedelmi ingatlanok jól karbantartott pázsitjának nyírására készült. A Toro 60 V lítiumion-akkumulátorával működtethető. Ezeket az akkumulátorokat kizárólag a Toro 60 V lítiumion-akkumulátortöltővel szabad tölteni. A termékek nem rendeltetésszerű használata veszélyezteti az Ön és a közelben állók biztonságát.

A www.Toro.com weboldalon további információk is találhatóak, például munkavédelmi tippek, oktatóanyagok, tartozékokról szóló információk, segítség márkakereskedés kereséséhez, valamint termékregisztráció is végezhető itt.

Ha szervizre, eredeti gyártói alkatrészekre vagy további információkra van szüksége, forduljon hivatalos márkaszervizhez vagy a gyártó ügyfélszolgálatához, és tartsa kéznél terméke típus- és sorozatszámát. A(z) **Ábra 1** jelzi a típus- és sorozatszám helyét a terméken. Írja a számokat a megfelelő helyre.

Fontos: Mobilkészítők segítségével a sorozatszámot tartalmazó címkén található QR-kódot (ha van) beolvasva elérheti a garanciális, az alkatrészekre vonatkozó és más termékinformációkat

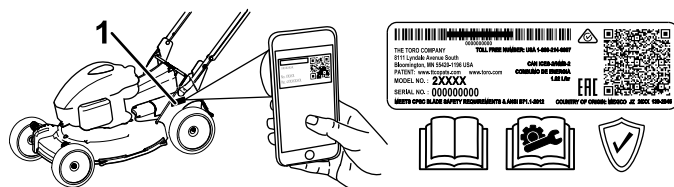

Ábra 1

1. Típus- és sorozatszám címké helye

Modellsz. _____
Sorszám _____

Biztonsági figyelmeztető jelzés

Az ebben a kézikönyvben és a gépen is megtalálható biztonsági figyelmeztető jelzés (**Ábra 2**) fontos biztonsági üzeneteket közöl, amelyeket a balesetek megakadályozása érdekében követni kell.



Ábra 2

Biztonsági figyelmeztető jelzés

A biztonsági figyelmeztető jelzés olyan információ fölött látható, amely valamilyen nem biztonságos cselekedetre vagy helyzetre figyelmeztet, és a **VESZÉLY!, FIGYELMEZTETÉS!** vagy **VIGYÁZAT** kifejezés követi.

VESZÉLY! Olyan közvetlenül veszélyes helyzetet jelöl, amely halált vagy súlyos személyi sérülést **eredményez**, ha nem sikerül elkerülni.

FIGYELMEZTETÉS! Olyan potenciálisan veszélyes helyzetet jelöl, amely halált vagy súlyos személyi sérülést **eredményezhet**, ha nem sikerül elkerülni.

VIGYÁZAT! Olyan potenciálisan veszélyes helyzetet jelöl, amely enyhébb vagy mérsékelt személyi sérülést **okozhat**, ha nem sikerül elkerülni.

Ez a kézikönyv két másik szót is használ az információk kiemelésére. A **Fontos** speciális műszaki információra hívja fel a figyelmet, a **Megjegyzés** külön figyelemre érdemes általános információt hangsúlyoz.

Tartalom

Biztonsági figyelmeztető jelzés	2
Biztonság	3
.....	3
Biztonsági és tájékoztató címkék	6
Felszerelés	8
1 Az akkumulátortöltő (opcionális) felszerelése.....	8
2 A bovdenvédő felszerelése.....	9
3 A fogantyú alsó részének összesze- lése	10
4 A fogantyú felszerelése.....	11
5 A bovdenvédő felszerelése	11
6 A gyűjtőtartály összeszerelése.....	12
Termékáttekintés	13
Műszaki adatok	13
Tartozékok/adapterek.....	13
Működtetés előtt	14
Az akkumulátor beszerelése.....	14
A vágási magasság állítása	15
A fogantyú magasságának beállítása	16
Működtetés közben	17
A gép elindítása	17
A kaszálék mulcsozása	17
A kaszálék összegyűjtése.....	17
Az önjáró meghajtás üzemeltetése	19
A késsebesség beállítása	19
A gép leállítása	19
Az akkumulátor eltávolítása a gépből.....	19
Üzemeltetési tanácsok	20
Működtetés után	20
Az akkumulátor töltése	20
A gép aljának kitisztítása	21
Karbantartás	22
Ajánlott karbantartási ütemterv(ek)	22
Az önjáró meghajtás beállítása	22
A kés karbantartása.....	23
A kerekek megtisztítása.....	24
Az akkumulátor előkészítése újrahasznosításra	25
Tárolás	25
Hibakeresés és elhárítás	26

Biztonság

FONTOS BIZTONSÁGI UTASÍTÁSOK

▲ FIGYELMEZTETÉS

Elektromos fűnyíró használata során a tűz, áramütés és a személyes sérülések kockázatának csökkentése érdekében mindig be kell tartani az alapvető biztonsági óvintézkedéseket, ideértve az alábbiakat is:

Olvassa el az összes utasítást

I. Képzés

1. A gép kezelője felelős minden, más személyeket érő balesetért vagy a tulajdonukat érő kárért.
2. Ne engedjen gyermekeket dolgozni vagy játszani a géppel, az akkumulátorral vagy az akkumulátortöltővel; a kezelő életkorát helyi szabályozás korlátozhatja.
3. Ne engedje, hogy gyermekek vagy oktatásban nem részesült személyek üzemeltessék vagy szervizeljék a gépet. Csak olyan személyek dolgozhatnak vele, akik felelősek, képzettek, ismerik az utasításokat és fizikailag is képesek működtetni vagy szervizelni a gépet.
4. A gép, az akkumulátor és az akkumulátortöltő használatának megkezdése előtt olvassa el az összes utasítást és az adott terméken található figyelmeztető jelzéseket.
5. Ismerkedjen meg a gép, az akkumulátor és az akkumulátortöltő kezelőszerveivel és megfelelő használatával.

II. Előkészületek

1. Tartsa távol a közelben tartózkodókat, különösen a gyerekeket és kisállatokat a működtetési területtől.
2. Ne használja a gépet, ha a védőburkolatok és védőelemek, például terelőlemezek vagy a fűgyűjtő nincsenek a helyükön, és nem működnek megfelelően.
3. Vizsgálja át a területet, ahol a gépet használni fogja, és távolítsa el onnan minden olyan tárgyat, amely zavarhatja a munkát, vagy amelyet a gép kidobhat.
4. Használat előtt ellenőrizze a gépet, hogy a kés, a kés csavar és a vágóegység nem kopott vagy sérült-e. A sérült vagy olvashatatlan címkéket cserélje le.

5. Csak a Toro által jóváhagyott akkumulátort használjon. Más kiegészítők és tartozékok használata növelheti a baleset- és tűzveszélyt.
6. Az akkumulátortöltő nem 100–240 V feszültségű tápaljzatba csatlakoztatva tüzet vagy áramütést okozhat. Ne csatlakoztassa az akkumulátortöltőt 100–240 V-tól eltérő feszültségű tápaljzatba. Nem összeillő csatlakozók esetén használjon a tápkimenet kialakításának megfelelő adaptert, ha szükséges.
7. Ne használjon sérült vagy módosított akkumulátort vagy akkumulátortöltőt, mert az váratlan módon tüzet, robbanást vagy személyi sérülést okozhat.
8. Ha az akkumulátortöltő tápkábele megsérült, cseréltesse ki hivatalos márkakereskedővel.
9. Az akkumulátort csak a Toro által jóváhagyott akkumulátortöltővel töltsen. Egy adott típusú akkumulátor töltésére való töltő más típusú akkumulátorral használva tűzveszélyt okozhat.
10. Az akkumulátor töltését csak jól szellőző helyen végezze.
11. Tartsa be a töltéssel kapcsolatos összes utasítást, és ne töltsen az akkumulátort az utasításban megadott hőmérséklet-tartományon kívül. Ellenkező esetben az akkumulátor károsodhat és megnövekedhet a tűzveszély.
12. Öltözzön megfelelően – viseljen megfelelő öltözetet, beleértve a védőszemüveget, a hosszú szárú nadrágot, a megfelelő, csúszásgátló lábbelit (ne legyen meztláb vagy szandálban), a kesztyűt és a hallásvédelmi eszközt is. Ha hosszú a haja, hátul kösse össze, és ne viseljen a laza ruházatot vagy ékszereket, mert beakadhatnak a mozgó alkatrészekbe. Poros körülmények között viseljen porvédő maszkot.

III. Működtetés

1. A mozgó kés érintése súlyos sérülést okozhat. Tartsa távol kezét és lábát a vágóterülettől és gép összes mozgó alkatrészétől. Maradjon távol a kidobónyílásoktól.
2. A gép nem rendeltetésszerű használata veszélyezteti az Ön és a közelben állók biztonságát.
3. A gép indítása előtt kapcsolja ki az önjáró meghajtást (ha van).
4. A motor elindításakor ne billentse meg a gépet.
5. Előzze meg a véletlen elindítást – Távolítsa el az elektromos indítógombot az indítókapcsolóból, mielőtt csatlakoztatja az akkumulátort vagy valamilyen műveletet végez a gépen.
6. A gép használatát teljes odafigyeléssel végezze. Ne végezzen olyan tevékenységet, amely elvonhatja a figyelmét, különben személyi sérülés vagy anyagi kár lehet a következmény.
7. Állítsa le a gépet, távolítsa el az elektromos indítógombot, vegye ki a gépből az akkumulátort és várja meg, amíg minden mozgó alkatrész megáll, mielőtt a gép beállításába, szervizelésébe, tisztításába kezd vagy eltávolítja azt.
8. Távolítsa el a gépből az akkumulátort és az elektromos indítógombot, mielőtt őrizetlenül hagyja vagy tartozékot cserélne rajta.
9. Ne erőltesse a gépet – hagyja, hogy a gép azzal a sebességgel végezze a dolgát (jobban és biztonságosabban), amelyre tervezték.
10. Legyen mindig résen – a gép működtetésekor figyeljen arra, amit csinál, és használja a józan eszét. Ne használja a gépet beteg, fáradt, illetve alkohol vagy gyógyszer hatása alatt.
11. Telepről működő fűnyírót ne használjon esőben.
12. A gépet csak megfelelő időjárási és jó látási körülmények között használja. Ne használja a gépet, ha villámcsapás lehetősége áll fenn.
13. Legyen rendkívül óvatos tolatás közben és akkor, amikor maga felé húzza a gépet.
14. Álljon mindig kellően stabilan és ügyeljen az egyensúlyára, különösen lejtőkön. A lejtőkön mindig keresztirányban dolgozzon; soha ne felfelé és lefelé. Legyen rendkívül óvatos a lejtőkön történő irányváltás közben. Ne végezzen fűnyírást túl meredek lejtőkön. A géppel sétálva, soha ne futva dolgozzon.
15. Ne irányítsa senki felé a kidobott anyagot. Kerülje az anyag falra vagy akadályra való kidobását; az visszaverődhet a kezelő felé. Állítsa le a kés(ek)e(t), amikor nem füves felületet keresztesz.
16. Ügyeljen a lyukakra, a keréknyomokra, a zökkenőkre, a kövekre és az egyéb rejtett tárgyakra. Egyenetlen terepen elveszítheti az egyensúlyát.
17. A nedves fű vagy levelek súlyos sérülést okozhatnak, ha rajtuk megcsúszva hozzáér a késhez. Kerülje a fűnyírást nedves körülmények között. Kerülje a fűnyírást esőben.
18. Ha a gép nekiütközött valaminek és rezgésbe kezd, azonnal állítsa le, távolítsa el az elektromos indítógombot, vegye ki az akkumulátort és várja meg, amíg minden mozgó alkatrész megáll, mielőtt a gép sérülésének vizsgálatába kezd. Az üzemeltetés folytatása előtt végezze el a szükséges javításokat.
19. Állítsa le a gépet és távolítsa el az elektromos indítógombját, mielőtt felrakodja a gépet szállításhoz.

20. Nem megfelelő használati körülmények között az akkumulátor folyadékot bocsáthat ki; kerülje az ezzel való érintkezést. Ha véletlenül érintkezne a folyadékkal, öblítse le bő vízzel. Ha a folyadék a szemébe kerülne, forduljon orvoshoz. Az akkumulátorból származó folyadék irritációt vagy égési sérülést okozhat.

IV. Karbantartás és tárolás

1. Állítsa le a gépet, távolítsa el az elektromos indítógombot, vegye ki a gépből az akkumulátort és várja meg, amíg minden mozgó alkatrész megáll, mielőtt a gép beállításába, szervizelésébe, tisztításába kezd vagy eltárolja azt.
2. Ne kísérelje meg a gép javítását az utasításban jelzett műveleteken túl. Végeztesse a gép szervizelését hivatalos márkaszervizben, azonos cserealkatrészekkel.
3. A gép karbantartása során viseljen védőkesztyűt és védőszemüveget.
4. Az életlen kést fenje meg mindkét vágóélénél, hogy egyensúlyban maradjon. Tisztítsa meg a kést, és ellenőrizze az egyensúlyát.
5. A meggörbült, kopott vagy repedt kést cserélje le. A kiegyensúlyozatlan kés rezgést okozhat, amely károsíthatja a motort vagy személyi sérülést okozhat.
6. A szervizelés során ügyeljen arra, hogy a kés kikapcsolt meghajtás esetén is megmozdulhat.
7. Ellenőrizze rendszeresen a gyűjtőtartályt elhasználódás vagy kopás szempontjából, szükség esetén cserélje le eredeti Toro- [csere-] tartályra.
8. A legjobb teljesítmény érdekében csak eredeti Toro-cserealkatrészt és -tartozékot használjon. A másféle cserealkatrészek és tartozékok használata veszélyes lehet, emellett ez a garanciát is érvényteleníti.
9. Tartsa karban a gépet – a legjobb teljesítmény és legnagyobb biztonság érdekében a vágóélek legyenek mindig tiszták és élesek. Tartsa a fogantyúkat szárazon, tisztán, olajtól és zsírtól mentesen. A védőelemek legyenek a helyükön üzemképesen. A vágóélek legyenek mindig élesek. Kizárólag azonos cserekecsereket használjon.
10. Ellenőrizze a gép alkatrészeinek épségét – ha sérült védőelemet vagy egyéb alkatrészt talál, határozza meg, hogy működtethető-e még megfelelően a gép. Ellenőrizze, hogy vannak-e elállítódott és akadó mozgó alkatrészek, törött elemek, rögzítés és bármilyen egyéb körülmény, amely hatással lehet a gép működésére. Ha

az utasítás másként nem jelzi, a sérült vagy hiányzó védőelemet javíttassa meg vagy pótoltsa hivatalos márkaszervizzel.

11. Ha az akkumulátort nem használja, tartsa távol fémtárgyaktól, például gemkapcsoktól, érméktől, kulcsoktól, szögektől és csavaroktól, amelyek rövidre zárhatják a kivezetéseit. A kivezetések rövidzárlata égési sérülést vagy tüzet okozhat.
12. Ellenőrizze rendszeresen a kést és a motort rögzítő csavarok meghúzott állapotát.
13. Ha nem használja a gépet, tárolja beltérben, biztonságos helyen úgy, hogy gyermekek ne férjenek hozzá.
14. Ne tegye ki sem az akkumulátort, sem a gépet tűznek vagy túl magas hőmérsékletnek. A tűznek vagy 130 °C feletti hőmérsékletnek való kitettség robbanást okozhat.
15. **VIGYÁZAT!** – A helytelenül kezelt akkumulátor tűzveszélyt, robbanást vagy vegyi égési sérülést okozhat.
 - Ne szerelje szét az akkumulátort.
 - Az akkumulátort csak eredeti Toro-akkumulátorra cserélje; a más típusú akkumulátor tüzet vagy sérülést okozhat.
 - Ügyeljen arra, hogy gyermekek ne férjenek az akkumulátorhoz, és tartsa azt az eredeti csomagolásában a használatáig.

ŐRIZZE MEG EZT AZ UTASÍTÁST

Biztonsági és tájékoztató címkék



A biztonsági címkék és utasítások a gépkezelő számára jól látható helyen, a potenciális veszélyforrás közelében található. Cserélje ki vagy pótolja a megrongálódott vagy hiányzó címkét.



145-8263

decal145-8263

1. Olvassa el a *Kezelői kézikönyvet*.
2. Gondoskodjon az elhasznált akkumulátor újrahasznosításáról
3. Az ártalmatlanítását végezze az előírásoknak megfelelően
4. Tartsa távol nyílt tüztől és lángtól
5. Ne tegye ki esőnek

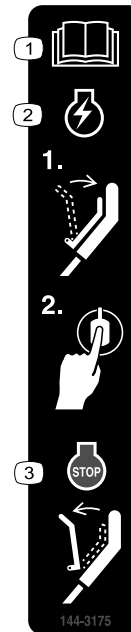

144-3175

decal144-3175

1. Olvassa el a *kezelői kézikönyvet*.
2. A motor beindításához húzza a vezérlőkart a fogantyúhoz, és nyomja meg a gombot.
3. A motor leállításához engedje el a kart.



116-7583

decal116-7583

1. Figyelmeztetés – olvassa el a *kezelői kézikönyvet*. Ne működtesse a berendezést, ha nem kapott hozzá megfelelő képzést.
2. Repülő tárgyak okozta veszély – tartsa távol a közelben tartózkodó embereket.
3. Repülő tárgyak okozta veszély – ne működtesse a fűnyírót úgy, hogy nincs a helyén a hátsó kidobónyílás dugója vagy a gyűjtőtartály.
4. Kéz vagy láb el- és levágásának veszélye, fűnyírókés – ne érjen a mozgó alkatrészekhez; mindig legyen a helyén minden védőburkolat.
5. Figyelem – viseljen hallásvédő eszközt.
6. Kéz vagy láb el- és levágásának veszélye, fűnyírókés – ne használja emelkedően és lejtőn haladva; ferde talajon haladjon oldalirányban; állítsa le a motort, mielőtt elhagyja a gépet; a fűnyírás megkezdése előtt szedjen fel minden hulladékot; nézzon hátra, amikor hátrafelé halad.

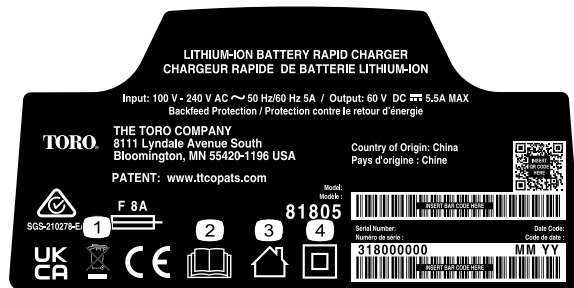

decal144-6035

144-6035

1. Az ártalmatlanítását végezze az előírásoknak megfelelően
2. Olvassa el a *Kezelői kézikönyvet*.
3. Beltéri használatra
4. Kettős szigetelésű

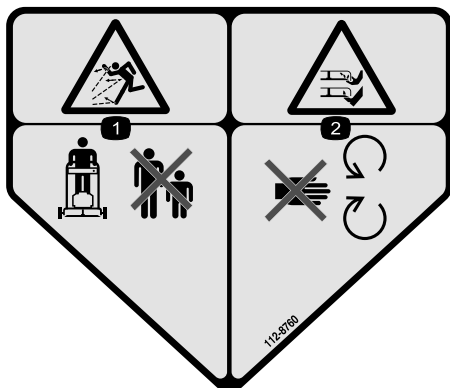

decal112-8760

112-8760

1. Repülő tárgyak okozta veszély – tartsa távol a közelben tartózkodó embereket.
2. Kéz vagy láb el- és levágásának veszélye, fűnyírós – maradjon távol a mozgó alkatrészektől.



decal145-8265

145-8265

1. Akkumulátortöltöttség



decal137-9496

137-9496

1. Az akkumulátor töltődik.
2. Az akkumulátor teljesen feltöltődött.
3. Az akkumulátor hőmérséklete a megfelelő tartomány alá csökkent, vagy afölé emelkedett.
4. Akkumulátortöltési hiba

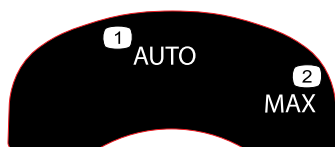

decal134-4691

134-4691

1. Automatikus sebesség
2. Maximális sebesség

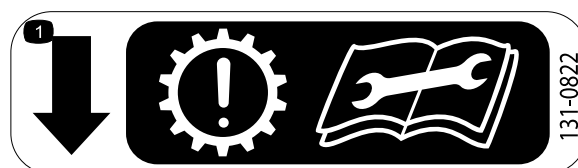

decal131-0822

131-0822

1. Önjáró meghajtás – Figyelem, a túl feszes ékszj az erőátviteli rendszer idő előtti kopásához vezethet; olvassa el a *kezelői kézikönyvet*, mielőtt szervizelésbe vagy karbantartásba kezd.

Felszerelés

Mellékelt alkatrészek

Használja az alábbi táblázatot, hogy megállapítsa, valamennyi alkatrész leszállításra került-e.

Eljárás	Megnevezés	Mennyiség	Alkalmazás
1	Rögzítőelemek (nem tartozék)	2	Szerelje fel az akkumulátortöltőt (opcionális).
2	Nincs szükség alkatrésze	–	Szerelje le a bovdenvédőt.
3	Fogantyú felső része Fogantyú alsó része Csavar (5/16 × 1¾") Peremes rögzítőanya (5/16") Ívelt alátét	1 2 4 4 8	Szerelje össze a fogantyú alsó részét.
4	Nincs szükség alkatrésze	–	Szerelje fel a fogantyút.
5	Nincs szükség alkatrésze	–	Szerelje fel a bovdenvédőt.
6	Nincs szükség alkatrésze	–	Szerelje össze a gyűjtőtartályt.

Fontos: Távolítsa el és dobja ki a motort burkoló műanyag védőlemezt, valamint minden egyéb műanyag elemet és csomagolást a gépről.

Fontos: Az akkumulátor a megvásárlásakor nincs teljesen feltöltve. A gép első használata előtt lásd: [Az akkumulátor töltése \(oldal 20\)](#).

1

Az akkumulátortöltő (opcionális) felszerelése

Ehhez az eljáráshoz szükséges alkatrészek:

2	Rögzítőelemek (nem tartozék)
---	------------------------------

Eljárás

Igény szerint szerelje fel az akkumulátortöltőt biztonságosan a falra a hátulján található fali rögzítőfuratok segítségével.

Szerelje fel beltérben (például garázsban vagy más száraz helyen), konnector közelében és gyermekektől elzárva.

Az akkumulátortöltő felszerelésével kapcsolatban a [Ábra 3](#) segítséget nyújthat.

Az akkumulátortöltő rögzítéséhez csúsztassa azt rá a megfelelően elhelyezett csavarokra (a csavar nem tartozék).

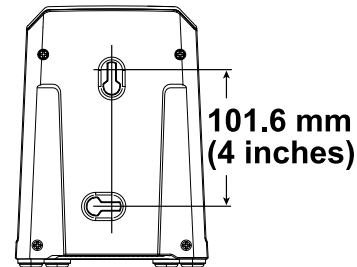

Ábra 3

g290534

2

A bovdenvédő leszerelése

Nincs szükség alkatrésze

Eljárás

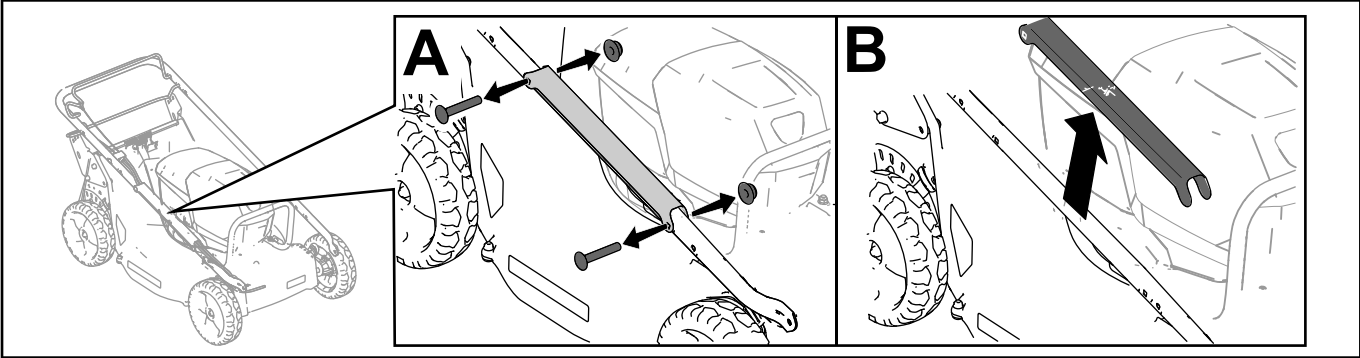

Ábra 4

g328502

3

A fogantyú alsó részének összeszerelése

Ehhez az eljáráshoz szükséges alkatrészek:

1	Fogantyú felső része
2	Fogantyú alsó része
4	Csavar (5/16 × 1¾")
4	Peremes rögzítőanya (5/16")
8	Ívelt alátét

Eljárás

Szerelje össze a fogantyú alsó részét, lásd [Ábra 5](#).

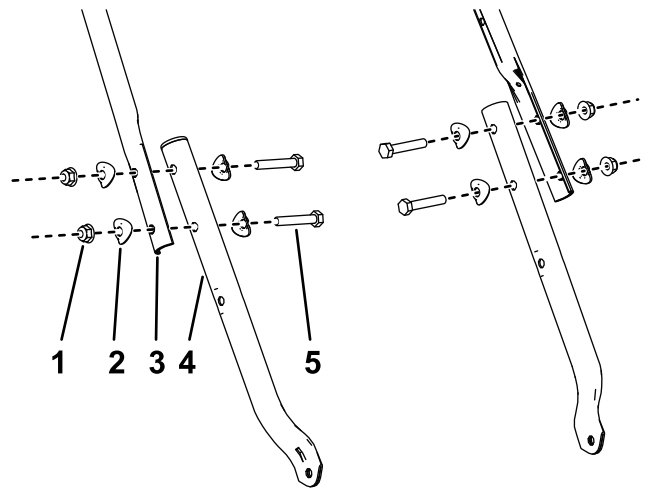

Ábra 5

1. Peremes rögzítőanya (5/16")
2. Ívelt alátét
3. Fogantyú felső része
4. Fogantyú alsó része
5. Csavar (5/16 × 1¾")

g340673

4

A fogantyú felszerelése

Nincs szükség alkatrészre

Eljárás

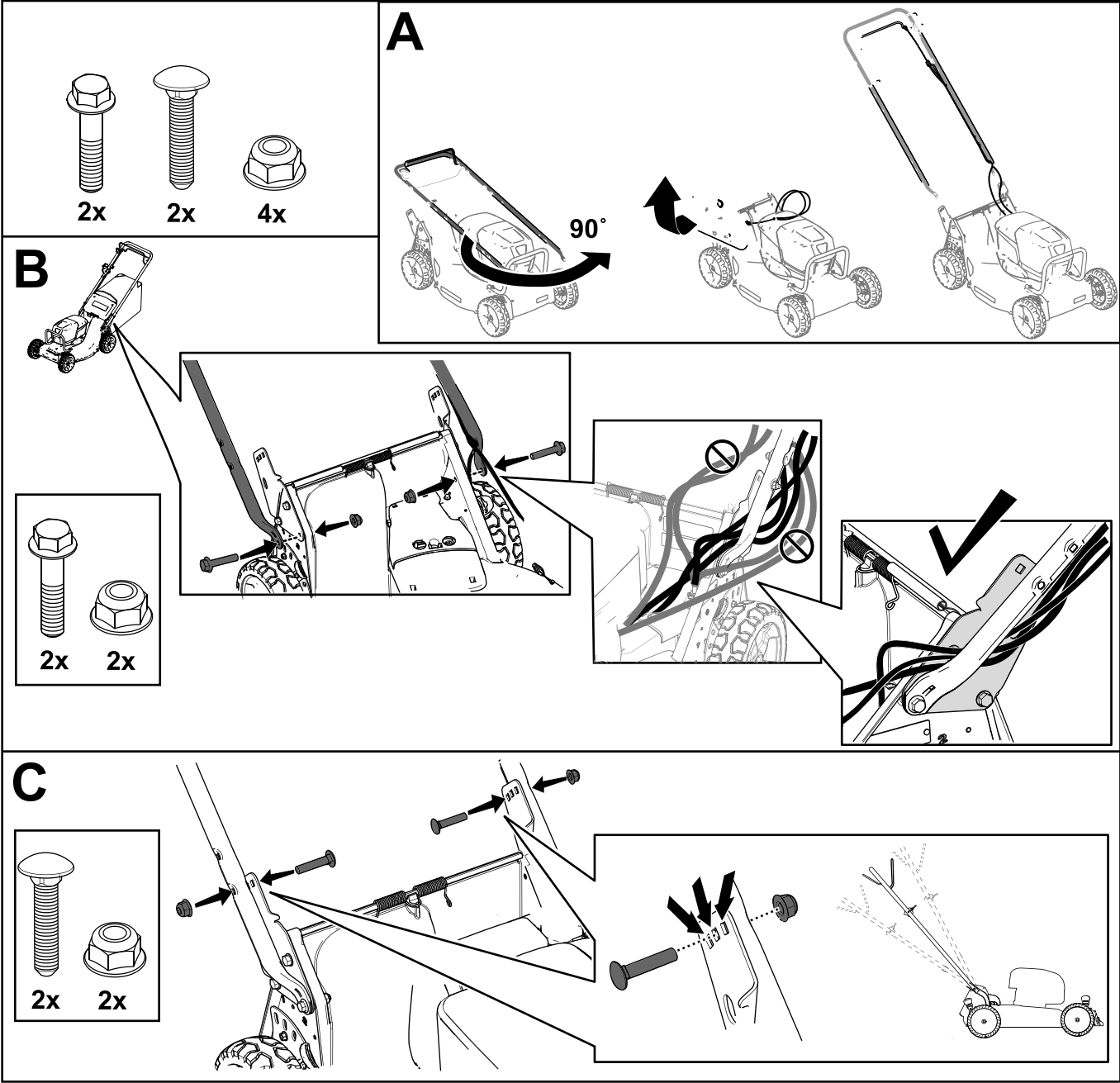

Ábra 6

g351011

5

A bovdenvédő felszerelése

Nincs szükség alkatrésze

Eljárás

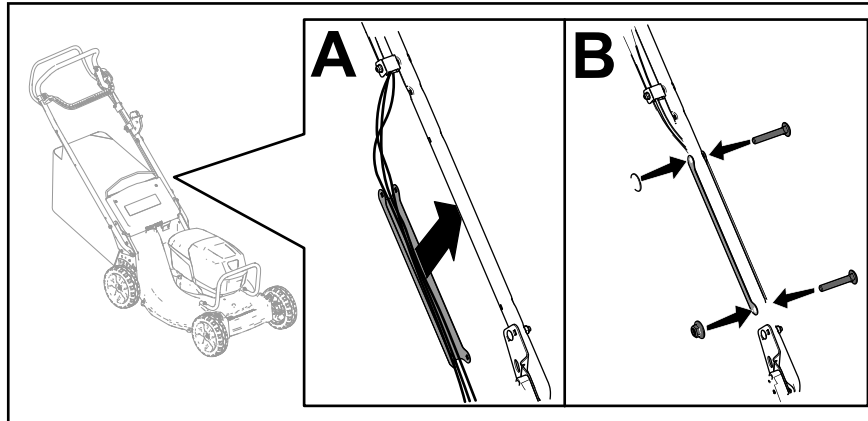

Ábra 7

g350108

6

A gyűjtőtartály összeszerelése

Nincs szükség alkatrésze

Eljárás

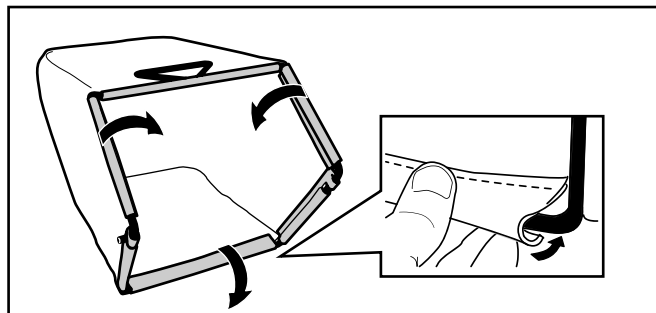

Ábra 8

g238450

Termékáttekintés

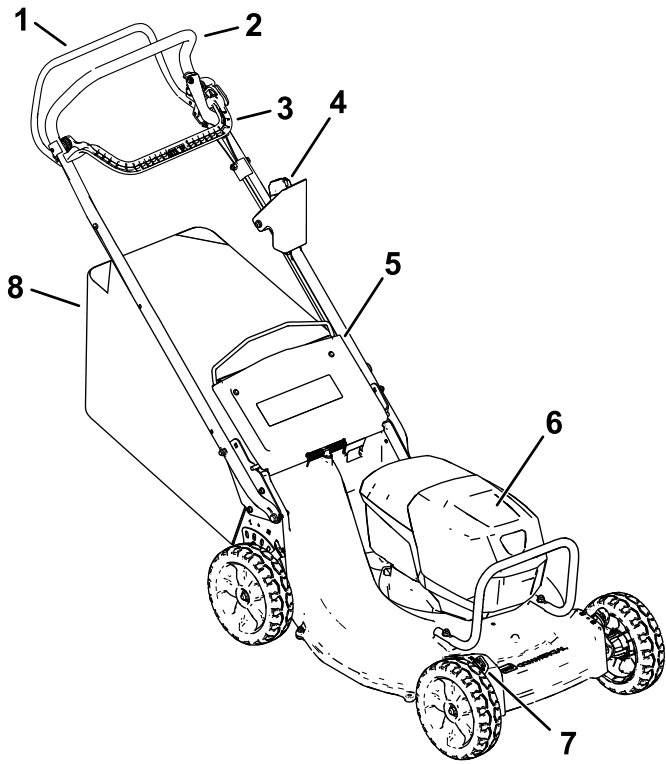

Ábra 9

g346507

- | | |
|------------------------------|---------------------------------|
| 1. Az önjáró meghajtás rúdja | 5. Hátsó terelőlemez |
| 2. Fogantyú | 6. Akkumulátorrekesz |
| 3. Késvezérlő rúd | 7. Vágásmagasság-állító kar (4) |
| 4. Elektromos indítógomb | 8. Gyűjtőtartály |

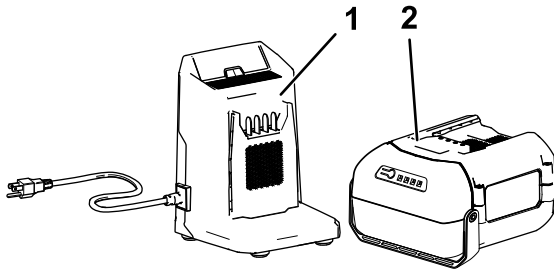

Ábra 10

g414831

- | | |
|--|---|
| 1. 81805 típusú akkumulátortöltő (a 22276 típus tartozéka) | 2. 68810 típusú akkumulátor (a 22276 típusúhoz 2 jár) |
|--|---|

Műszaki adatok

Akkumulátor

Modell	68810
Az akkumulátor kapacitása	10,0 Ah 540 Wh
Az akkumulátor névleges feszültsége = maximum 60 V, névleges 54 V. A tényleges feszültség szint a terhelés függvénye.	

Akkumulátortöltő

Modell	81805
Típus	60 V-os MAX lítiumionakkumulátor-gyorstöltő
Bemenet	100–240 V váltóáram, 5,0 A, 50/60 Hz
Kimenet	60 V egyenáram, MAX. 5,5 A

Megfelelő hőmérsékleti tartományok

Az akkumulátor töltéséhez/tárolásához	5 °C és 40 °C között*
Az akkumulátor használatához	–30 °C és 49 °C között*
A gép használatához	0 °C és 49 °C között*

* A töltési idő megnő, ha a töltés nem a jelzett tartományon belül zajlik.

Tárolja a gépet, az akkumulátort és az akkumulátortöltőt zárt, tiszta, száraz helyen.

Tartozékok/adapterek

A Toro által jóváhagyott tartozékok és adapterek széles választéka kapható a géphez, amelyek javítják és bővítik annak képességeit. A jóváhagyott tartozékok és adapterek listájáért forduljon hivatalos márkaszervizhez, hivatalos Toro-forgalmazóhoz, vagy látogasson el a www.Toro.com webhelyre.

Az optimális teljesítmény és a gép folyamatos tanúsított biztonsága érdekében csak eredeti Toro-pótalkatrészeket és -tartozékokat használjon. A más gyártótól származó pótalkatrészek és tartozékok használata veszélyhelyzetet okozhat.

Üzemeltetés

Működtetés előtt

Az akkumulátor beszerelése

Fontos: Az akkumulátort csak a megfelelő hőmérsékleti tartományban használja; lásd: [Műszaki adatok \(oldal 13\)](#).

1. Az akkumulátor szellőzőnyílásai legyenek mentesek a portól és egyéb szennyeződéstől.
2. Hajtsa fel az akkumulátorrekesz-fedelet (Ábra 11, A).
3. Az akkumulátoron kialakított bemélyedést a gépen látható nyelvvel összeigazítva csúsztassa az akkumulátort a rekeszébe rögzülésig (Ábra 11, B).
4. Csukja le az akkumulátorrekesz-fedelet (Ábra 11, C).

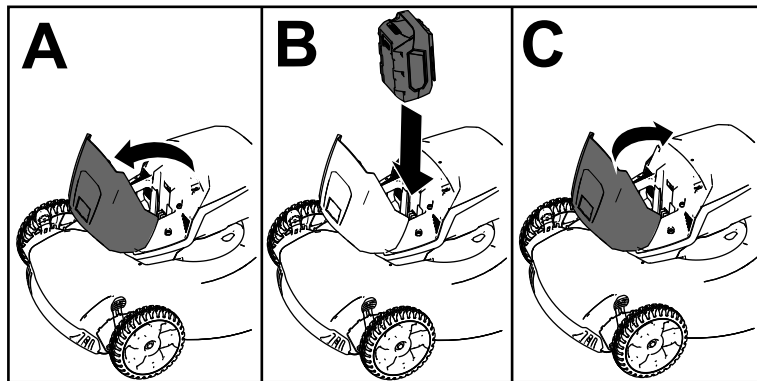

Ábra 11

g303151

A vágási magasság állítása

▲ FIGYELMEZTETÉS

A vágásmagasság-állító karok beállítása során a keze a mozgó késhez érhet, ami súlyos személyi sérüléssel járhat.

- Állítsa le a motort, távolítsa el az elektromos indítógombot, és várja meg, amíg az összes mozgó alkatrész leáll, csak ezután állítson a vágásmagasságon.
- A vágásmagasság állítása közben ne nyúljon a nyíróasztal alá.

Állítsa be a kívánt vágási magasságot. Állítsa be az összes kereket azonos vágásmagasságba (Ábra 12).

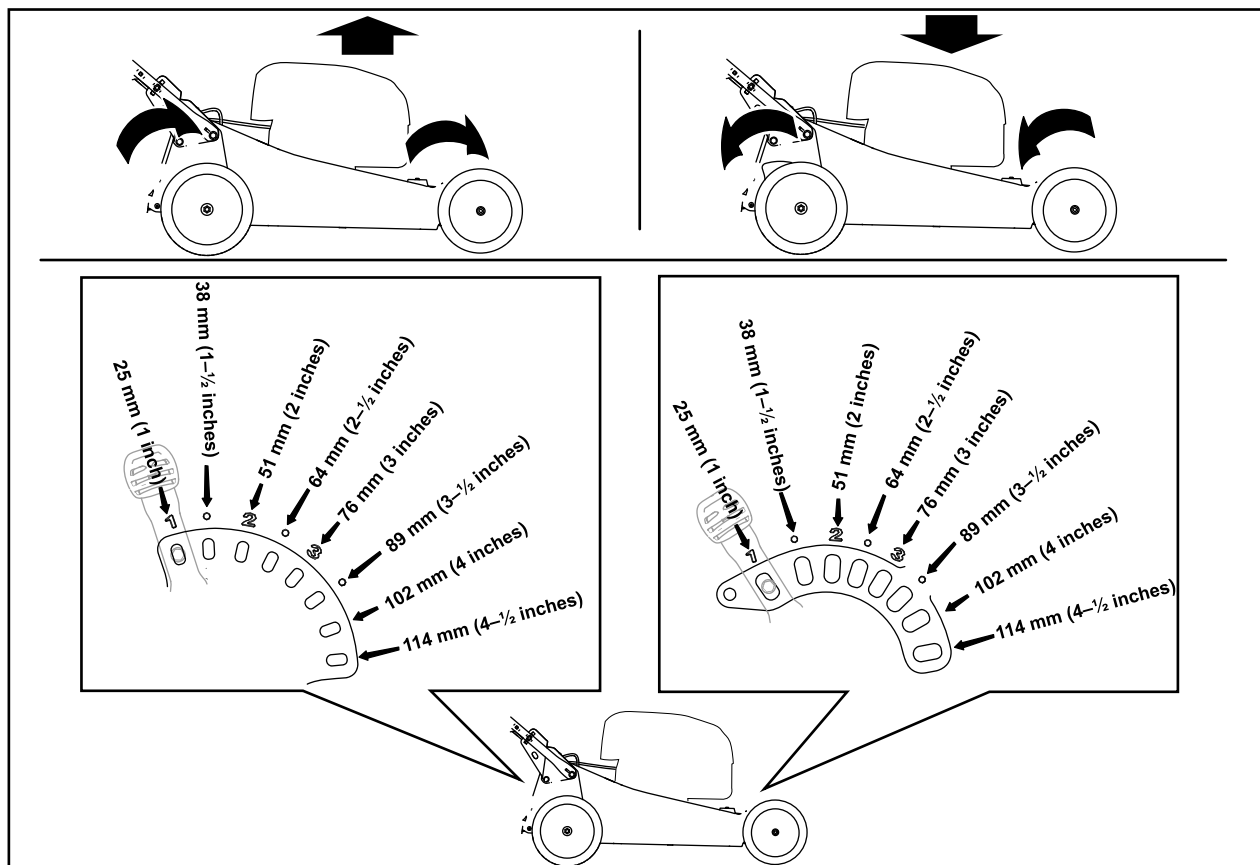

Ábra 12

g303150

A fogantyú magasságának beállítása

A fogantyú egy magasabb, egy közepes és egy alacsonyabb helyzetbe állítható, amelyik kényelmesebb a munkához (Ábra 13).

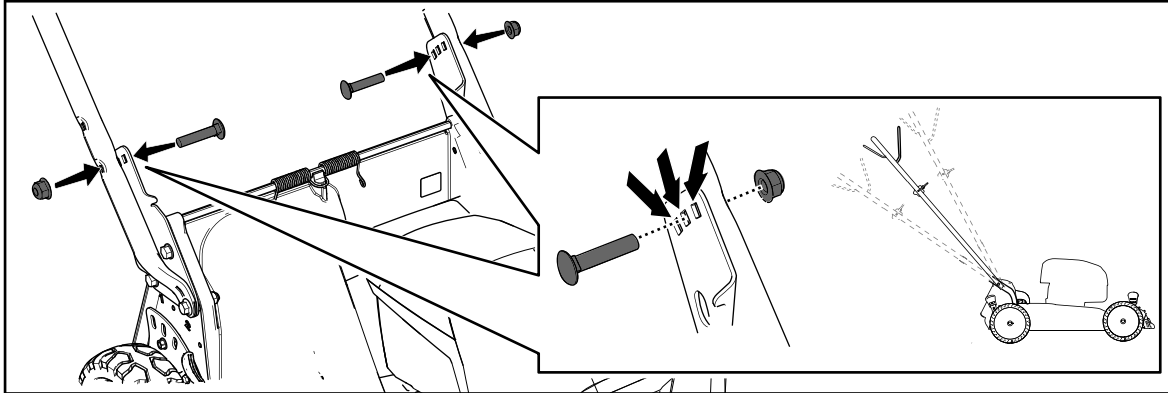

Ábra 13

g331956

1. Távolítsa el a fogantyú mindkét csavarját és a megfelelő anyákat.
2. Állítsa a fogantyút a kívánt magasságba.
3. Rögzítse a fogantyút a korábban eltávolított csavarokkal és a megfelelő anyákkal.

Működtetés közben

A gép elindítása

1. Ellenőrizze, hogy az akkumulátor be lett-e szerelve a gépbe; lásd: [Az akkumulátor beszerelése \(oldal 14\)](#).
2. Dugja be az elektromos indítógombot az indítókapcsolóba (Ábra 14, A).
3. Húzza neki a késvezérlő kart a fogantyúnak, és tartsa meg ebben a helyzetben (Ábra 14, B).
4. Nyomja meg az elektromos indítógombot és ne engedje el, amíg be nem indul a motor (Ábra 14, C).

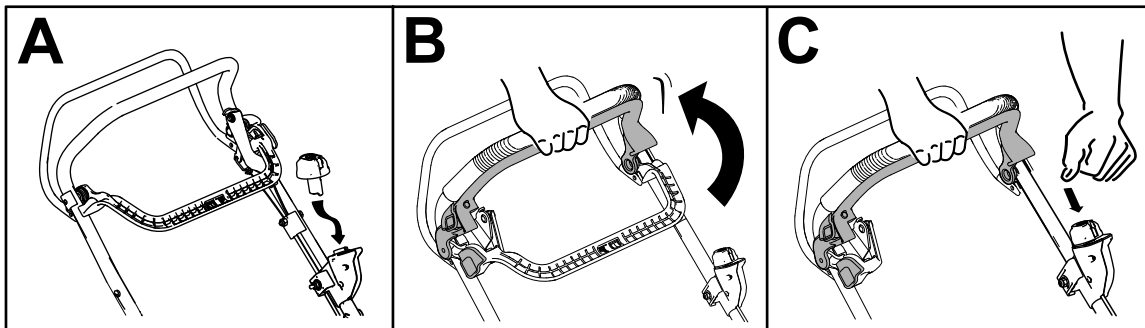

Ábra 14

g331970

A kaszálék mulcsozása

A gép gyárilag alkalmas mulcsozásra és a levélkaszálék visszadolgozására a gyepebe.

Ha a gyűjtőtartály a gépen van, a kaszálék mulcsozása előtt vegye le róla. Lásd: [A gyűjtőtartály leszerelése \(oldal 18\)](#).

A kaszálék összegyűjtése

Használja a gyűjtőtartályt, ha össze kívánja gyűjteni a fűkaszálékot és levélhulladékot a gyepről.

▲ FIGYELMEZTETÉS

Az elhasználdott gyűjtőtartályból kisebb kövek és egyéb tárgyak repülhetnek ki a közelben tartózkodók felé, ami súlyos, akár végzetes személyi sérülést is okozhat.

Ellenőrizze rendszeresen a gyűjtőtartályt. Ha az sérült, szereljen fel új eredeti gyártói cseretartályt.

▲ FIGYELMEZTETÉS

A kés éles; ha hozzáér, súlyosan megsérülhet.

Állítsa le a motort, és várja meg, míg leállnak a mozgó alkatrészek, mielőtt a gépet az üzemi helyzetből elmozdítaná.

A gyűjtőtartály felszerelése

1. Állítsa le a motort, és várja meg, míg leállnak a mozgó alkatrészek.
2. Hajtsa fel és tartsa meg így a hátsó terelőlemezt (Ábra 15, A).
3. Távolítsa el a hátsó kidobónyílás dugóját a hüvelykujjával benyomva a reteszt, majd kihúzva a gépből (Ábra 15, B és C).
4. Illessze be a gyűjtőtartály rúdfejeit a fogantyú tartórészén kialakított bemélyedésekbe, majd a gyűjtőtartályt előre-hátra billegtetve ellenőrizze, hogy a rúdfejek megfelelően beültek a bemélyedésekbe (Ábra 15, D).

5. Engedje le a hátsó terelőlemezt, hogy ráfeküdjön a gyűjtőtartályra.

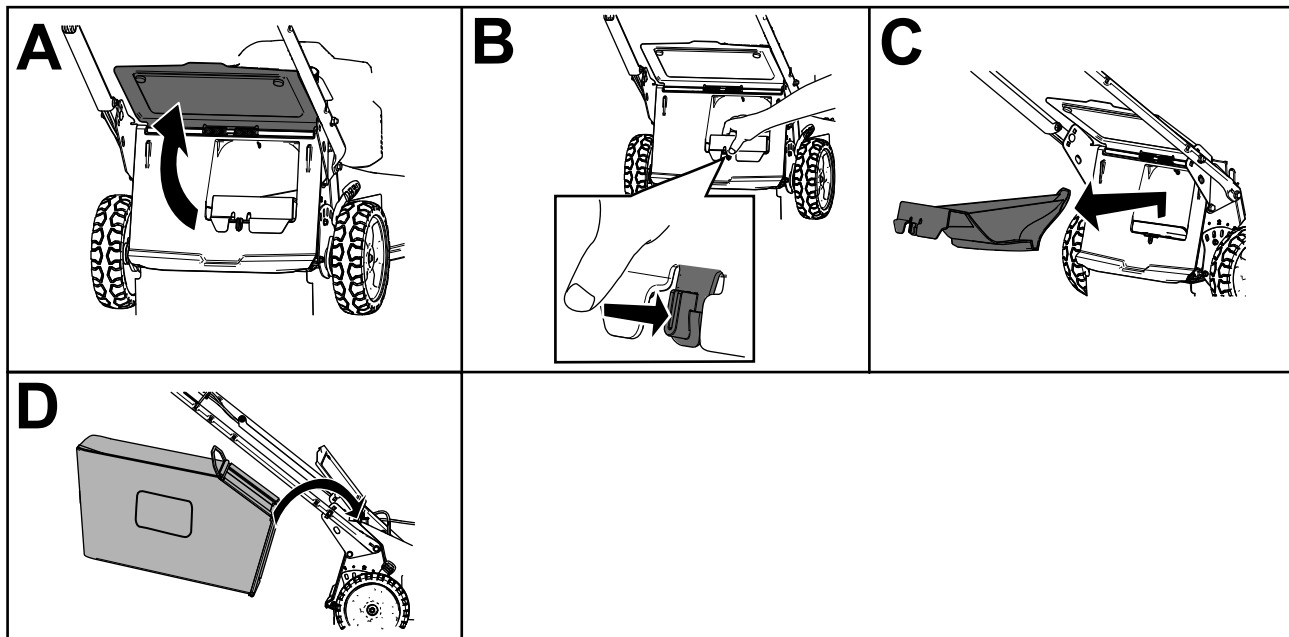

Ábra 15

g303153

A gyűjtőtartály leszerelése

▲ VESZÉLY

A gép nyesedéket és más tárgyakat dobhat ki a nyíróasztal nyílásán át. A kirepülő tárgyak kellő energiával rendelkeznek ahhoz, hogy súlyos, akár végzetes személyi sérülést okozzanak a közelben állóknak.

- Ha eltávolította a gyűjtőtartályt, ne indítsa be a motort, amíg a kidobónyílás dugóját be nem szerelte helyette.
 - Ne hajtsa fel a hátsó terelőlemezt, amíg jár a motor.
1. Állítsa le a motort, és várja meg, míg leállnak a mozgó alkatrészek.
 2. Hajtsa fel a hátsó terelőlemezt.
 3. Emelje ki a gyűjtőtartály rúdját a bemélyedésekből a fogantyú aljánál (Ábra 15, A).
 4. Szerelje be a kidobónyílás dugóját (Ábra 15, B).
 5. Hajtsa le a hátsó terelőlemezt (Ábra 15, C).

Az önjáró meghajtás üzemeltetése

Az önjáró meghajtás üzemeltetéséhez szorítsa hozzá az önjáró meghajtás rúdját a fogantyúhoz, és tartsa ott (Ábra 16).

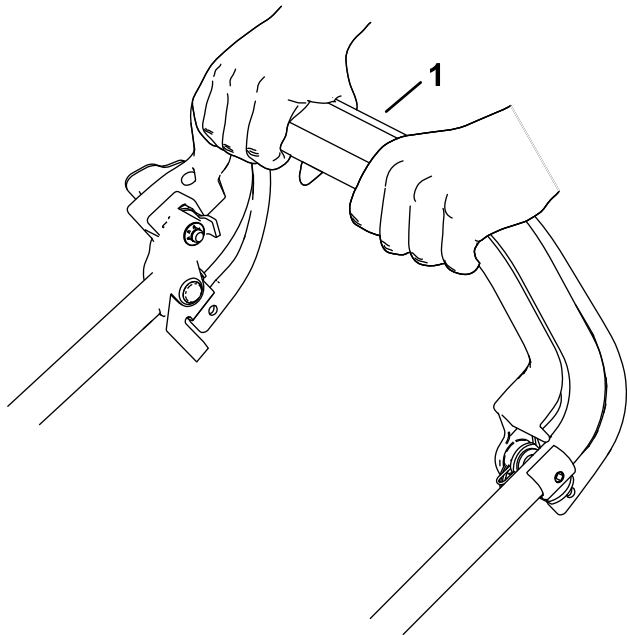

Ábra 16

g331972

1. Önjáró meghajtás rúdja

Az önjáró meghajtás oldásához engedje el az önjáró meghajtás rúdját.

Megjegyzés: A gép szabadonfutó tengelykapcsolókkal rendelkezik, amelyek megkönnyítik annak visszafelé húzását. A tengelykapcsolók oldásához legalább kb. 2,5 cm-nyit tolja előre a gépet, miután elengedte az önjáró meghajtás rúdját.

A késsebesség beállítása

A gépen 2 késsebesség állítható be: AUTO (AUTOMATIKUS) és MAX (MAXIMÁLIS).

- AUTO (AUTOMATIKUS) helyzetben a késsebességet a rendszer automatikusan módosítja a hatékonyabb működés érdekében. A gép észleli a nyírási körülmények változásait, és növeli a késsebességet, ha az szükséges a vágási minőség fenntartásához.
- MAX (MAXIMÁLIS) helyzetben a késsebesség végig a legmagasabb értéken marad.

Fordítsa el a kulcsos kapcsolót valamelyik helyzetbe a késsebesség beállításának módosításához (Ábra 17).

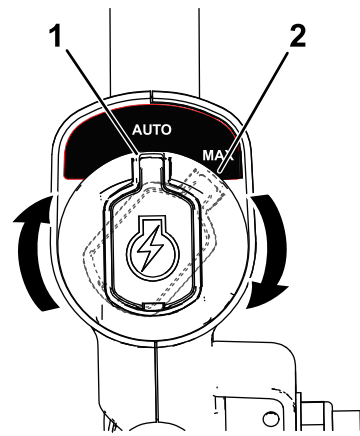

Ábra 17

g337279

1. AUTO (AUTOMATIKUS)
2. MAX (MAXIMÁLIS) helyzet

A gép leállítása

1. Engedje el a késvezérlő rudat (Ábra 18, A).
2. Húzza ki az elektromos indítógombot az indítókapcsolóból (Ábra 18, B).
3. Távolítsa el az akkumulátort, lásd: [Az akkumulátor eltávolítása a gépből](#) (oldal 19).

Megjegyzés: Mindig vegye ki az akkumulátort, ha nem használja a gépet.

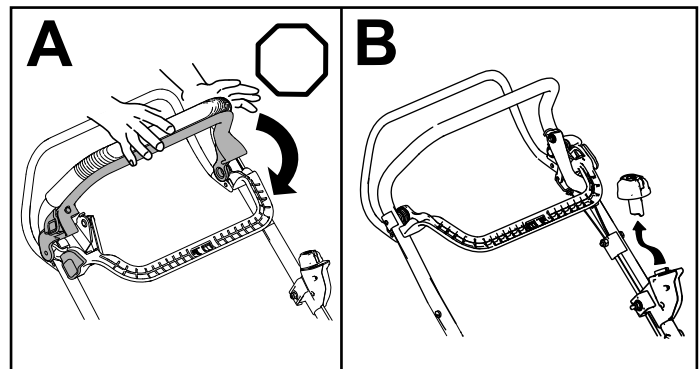

Ábra 18

g331971

Az akkumulátor eltávolítása a gépből

1. Hajtsa fel az akkumulátorrekesz-fedelelet.
2. Nyomja meg a reteszt az akkumulátor kioldásához, majd emelje ki az akkumulátort a gépből.
3. Cszukja le az akkumulátorrekesz-fedelelet.

Üzemeltetési tanácsok

Általános fűnyírási tanácsok

- Kerülje el a kés kemény tárgyakhoz csapódását. Szándékosan soha ne nyírjon tárgyak felett.
- A legjobb teljesítmény eléréséhez szereljen fel új kést az idény kezdete előtt.
- Szükség esetén cserélje ki a kést Toro-cserekésre.

Fűkaszálás

- A fű eltérő sebességgel nő az év különböző szakaszaiban. A nyári forróságban célszerű 64 mm, 76 mm vagy 89 mm vágásmagassággal végezni a fűnyírást. Egyszerre a fűszálaknak csak mintegy harmadrészét vágja le. Ne vágjon a 64 mm-es beállítás alatt, hacsak nem gyér a fű, vagy csak késő ősszel, amikor a fű növekedése lelassul. A hosszabb üzemidő érdekében végezze a fűnyírást nagyobb vágásmagassággal.
- A gyepek legjobb kinézete érdekében 15 cm-nél magasabb fű esetében kezdje a legnagyobb vágásmagassággal és haladjon lassabb sebességi fokozatban; ezután menjen át a területen alacsonyabb beállítás mellett. Ha a fű túl hosszú és a gyepeken összecsomósodott levelek találhatók, a gép eltömődhet, a motor pedig lefulladhat.
- A nedves fű és levelek hajlamosak összetapadni az udvaron, és a gép eltömődését vagy a motor leállítását okozhatják. Kerülje a fűnyírást nedves fűvön.
- Vegye figyelembe a rendkívül száraz időjárás esetén fennálló potenciális tűzveszélyt, kövesse a helyi tűzvédelmi figyelmeztetéseket, és tartsa tisztán a gépet a száraz fűtől és a törmeléktől.
- Váltogassa a fűnyírási irányát. Ez segít eloszlatni a kaszálékot a pázsiton az egyenletes trágyázás érdekében.

Ha nem kielégítő a kész pázsit megjelenése, próbáljon ki egyet vagy akár többet a következő javaslatok közül:

- Élezze meg a kést.
- Végezze alacsonyabb sebességgel a fűnyírást.
- Növelje gépén a vágási magasságot.
- Nyírja gyakrabban a fűvet.
- Alkalmazzon átfedést a rendek között, ahelyett, hogy külön minden soron teljes szélességű rendet nyírna.

Levelek vágása

- A pázsit nyírását követően győződjön meg arról, hogy a fű fele kilátszik a levágott levéllepel alól. Lehetséges, hogy egynél többször kell áthaladnia egy soron a levelek felett.
- Ha több mint 13 cm vastagon áll a levél a gyepeken, kezdje a fűnyírást nagyobb vágásmagassággal, majd menjen át újra a gyepeken a kívánt beállítással.
- Ha a gép nem vágja elég finomra a leveleket, csökkentse a nyírás sebességét.

Működtetés után

Az akkumulátor töltése

Fontos: Az akkumulátor a megvásárlásakor nincs teljesen feltöltve. Az eszköz használata előtt tegye az akkumulátort a töltőbe, és töltsen addig, amíg a LED-kijelző szerint teljesen fel nem töltődött. Olvassa el az összes biztonsági óvintézkedést.

Fontos: Az akkumulátor töltését csak a megfelelő hőmérsékleti tartományban végezze; lásd: **Műszaki adatok (oldal 13)**.

Megjegyzés: Az akkumulátoron a töltöttség-ellenőrző gombot megnyomva bármikor ellenőrizheti az akkumulátor töltöttségét (LED-kijelzők).

1. Az akkumulátor és a töltő szellőzőnyílásai legyenek mentesek a portól és egyéb szennyeződéstől.

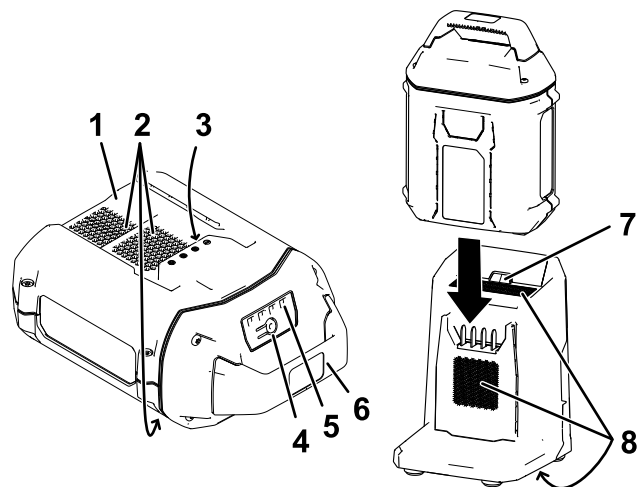

Ábra 19

- | | |
|--|------------------------------|
| 1. Az akkumulátor bemélyedése | 5. LED-kijelzők (töltöttség) |
| 2. Az akkumulátor szellőzőnyílásai | 6. Fogantyú |
| 3. Az akkumulátor érintkezői | 7. Töltő LED-kijelzője |
| 4. Akkumulátor töltöttség-ellenőrző gombja | 8. Töltő szellőzőnyílásai |

g290533

- Igazítsa össze az akkumulátor bemélyedését (Ábra 19) a töltőn kialakított nyelvvel.
- Csúsztassa be az akkumulátort a töltőbe ütközésig (Ábra 19).
- Az akkumulátort az eltávolításához csúsztassa ki hátrafelé a töltőből.
- Az alábbi táblázat az akkumulátortöltő LED-kijelzőjének jelzéseit ismerteti.

Kijelző	Jelentése
Nem világít	Nincs behelyezve akkumulátor
Zölden villog	Az akkumulátor töltődik
Zöld	Az akkumulátor feltöltődött
Piros	Az akkumulátor és/vagy az akkumulátortöltő hőmérséklete kívül került a megfelelő tartományon
Pirosan villog	Akkumulátortöltési hiba*

* További tájékoztatásért lásd: [Hibakeresés és elhárítás \(oldal 26\)](#).

Fontos: Az akkumulátor a gép használatának szüneteiben rövid időre a töltőn hagyható.

Ha az akkumulátort hosszabb ideig nem használja, távolítsa el a töltőből; lásd: [Tárolás \(oldal 25\)](#).

A gép aljának kitisztítása

Szolgáltatásszünet: Minden használat után

A legjobb teljesítmény érdekében tartsa tisztán a gép alsó részét, és tisztítsa meg mindig a gép alját, amikor befejezte a fűnyírást. Különösen ügyeljen arra, hogy az ütközőelemeken ne legyen lerakódás (Ábra 20).

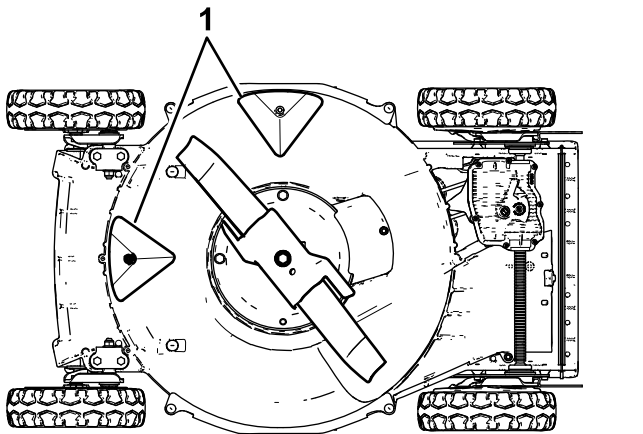

Ábra 20

- Ütközőelemek

Kimosásos módszer

▲ FIGYELMEZTETÉS

A gép alól szilárd anyag repülhet ki.

- Viseljen szemvédő eszközt.
- Amikor jár a motor, tartózkodjon a kezelői helyzetben (a fogantyú mögött).
- Ne engedjen nézelődőket a munkaterületre.

- Engedje le a gépet a legalacsonyabb vágásmagasságra.
- Helyezze a gépet sík, burkolt felületre.
- Kapcsolja be a gépet és a kést.
- Kerti tömlőt a fogantyú magasságában tartva permetezzen vizet a jobb hátsó kerék elé (Ábra 21).

Megjegyzés: A víz a kés útjába kerülve kimossa a nyesedéket.

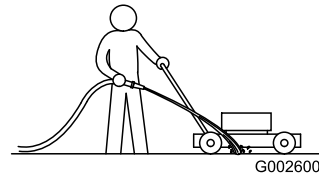

Ábra 21

- Jobb hátsó kerék

- Ha már nem jön ki több fűnyesedék, zárja el a vizet és vigye a gépet száraz részre.
- Járassa a motort pár percig, hogy kiszáradjon a gép alja.

Kikaparásos módszer

Ha a mosás nem távolít el minden szennyeződést a gép alsó részéből, kaparja azt tisztára.

- Állítsa le a motort, és várja meg, míg leállnak a mozgó alkatrészek.
- Távolítsa el az elektromos indítógombot és az akkumulátort a gépből.
- Billentse a gépet az oldalára.
- Távolítsa el kaparóval a szennyeződéseket és a fűnyesedéket. Ügyeljen a sorjákra és éles szélekre.
- Állítsa vissza a gépet az üzemi helyzetébe.

Karbantartás

Ajánlott karbantartási ütemterv(ek)

Karbantartási időköz	Karbantartási intézkedés
Az első 25 óra után	<ul style="list-style-type: none">Húzza meg a meglazult kötőelemeket.
Minden egyes használat előtt, vagy naponta	<ul style="list-style-type: none">Ellenőrizze rendszeresen a fűnyírókéseket kopás és sérülés szempontjából.Ellenőrizze a gyorsítót kopás és sérülés szempontjából.Ellenőrizze, hogy mennyi idő alatt állítja meg a kést a fék. A késnek a késvezérlő rudat elengedve 3 másodpercen belül meg kell állnia; ha nem így történik, javíttassa meg hivatalos márkakereskedővel.
Minden használat után	<ul style="list-style-type: none">Tisztítsa ki a gép alsó részét.
Minden 40 órában	<ul style="list-style-type: none">Tisztítsa meg a kerekeket és a fogaskerekeket.
Minden 50 órában	<ul style="list-style-type: none">Élesítse meg vagy cserélje ki a kést. Gyakrabban végezzen rajta karbantartást, ha az éle a nagy igénybevétel vagy a homokos feltételek miatt gyorsan tompul.
Minden 100 órában	<ul style="list-style-type: none">Húzza meg a meglazult kötőelemeket.

Az önjáró meghajtás beállítása

Ha új a gép, nem működik az önjáró meghajtása, esetleg kúszni kezd előre, állítson a hajtást vezérlő bovdenen.

- Vigye a gépet szilárd talajra, tömör fal közelébe, hogy biztonságosan meggátolja a gép előrehaladását, amikor jár a motort.
- Ütköztesse a falnak a gép első kerekeit.

Megjegyzés: A terület legyen jól szellőző és mentes a hulladékoktól, amelyeket a gép esetleg kidobhat.

- Indítsa be a motort; lásd [A gép elindítása \(oldal 17\)](#).
- Húzza a fogantyúnak az önjáró meghajtás rúdját.

Megjegyzés: A kerekeknek el kell kezdeniük forogni, amint az önjáró meghajtás rúdja eléri a fogantyút.

- Állítsa le a motort.
- Ha állítani kell a gépen, az alábbi módon járjon el:
 - Ha a kerekek az önjáró meghajtás rúdjának behúzásakor nem kezdenek forogni, a hajtósíj túl laza. Forgassa el a kerék-hajtás-vezérlés állítótárcsáját ([Ábra 22](#)) 1 fordulattal az óramutató járása szerint, majd ismétlje meg a 3–5. lépést.

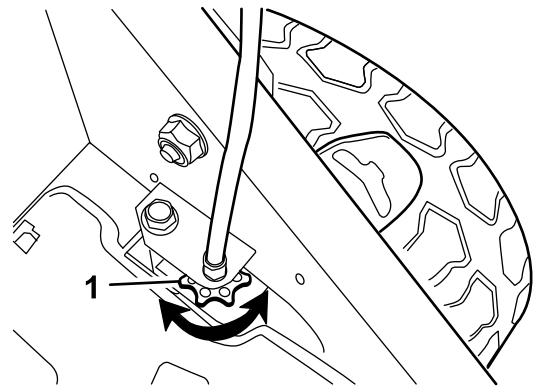

g024465

g024465

Ábra 22

- Kerék-hajtás-vezérlés állítótárcsája

- Ha a kerekek már az önjáró meghajtás rúdjának behúzása előtt forogni kezdenek, a hajtósíj túl feszes. Forgassa el a kerék-hajtás-vezérlés állítótárcsáját ([Ábra 22](#)) 1 fordulattal az óramutató járáásával ellentétesen, majd ismétlje meg a 3–5. lépést.
- Új hajtósíj esetén fordítsa el további 1 fordulattal a vezérlőbovden állítótárcsáját, hogy lehetővé tegye a hajtósíj normál megnyúlását a bejáratási időszakban.

Megjegyzés: Ez a lépés kihagyható, ha használt szíjnál végzi a beállítást.

A kés karbantartása

A fűnyírást mindig éles késsel végezze. Az éles kés tisztán vág, anélkül, hogy tépné vagy zúzná a fűszálakat.

1. Állítsa le a motort, és várja meg, míg leállnak a mozgó alkatrészek.
2. Távolítsa el az akkumulátort, lásd: [Az akkumulátor eltávolítása a gépből \(oldal 19\)](#).
3. Billentse az oldalára a gépet a [Ábra 23](#) szerint.

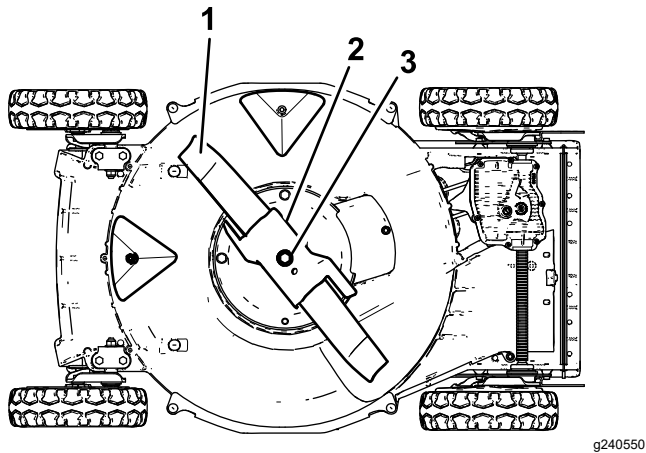

Ábra 23

1. Vágókés
2. Gyorsító
3. A vágókés csavarja és a rugós alátét

A kés ellenőrzése

Szolgáltatásszünet: Minden egyes használat előtt, vagy naponta—Ellenőrizze rendszeresen a fűnyírókéseket kopás és sérülés szempontjából.

Vizsgálja át alaposan a kést élesség és kopás szempontjából, különösen ott, ahol a lapos és az ívelt rész találkozik ([Ábra 24A](#)). Mivel a homok és a koptató hatású egyéb anyagok elkoptathatják a fémrészt, ahol a kés lapos és ívelt része találkozik, a gép használata előtt ellenőrizze a kést. Ha rést vagy kopást ([Ábra 24B](#) és [Ábra 24C](#)) észlel, cserélje ki a kést; lásd: [A kés leszerelése \(oldal 24\)](#).

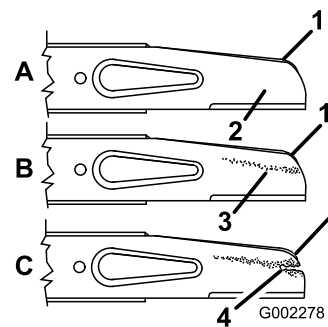

Ábra 24

1. Tereőlapp
2. A kés lapos része
3. Kopás
4. Kialakult rés

Megjegyzés: A legjobb teljesítmény eléréséhez szereljen fel új kést a fűnyírási idény kezdete előtt. Az év során reszeljen le minden kisebb sérülést a vágóél fenntartása érdekében.

⚠ VESZÉLY

A kopott vagy sérült kés eltörhet, a letört darab pedig kirepülve súlyos, akár végzetes személyi sérülést is okozhat.

- Ellenőrizze rendszeresen a kést kopás és sérülés szempontjából.
- Cserélje ki a kopott vagy sérült kést.

A gyorsító vizsgálata

Szolgáltatásszünet: Minden egyes használat előtt, vagy naponta—Ellenőrizze a gyorsítót kopás és sérülés szempontjából.

Vizsgálja meg körültekintően a gyorsítót jelentős kopás szempontjából ([Ábra 25](#)). Mivel a homok és a koptató hatású egyéb anyagok elkoptathatják a fémrészt (különösen a [Ábra 25](#) 2-es számmal jelölt területén), a gép használata előtt ellenőrizze a gyorsítót. Ha úgy találja, hogy a gyorsítón a fül a kés eléig elkopott vagy repedés található rajta, cserélje ki a gyorsítót.

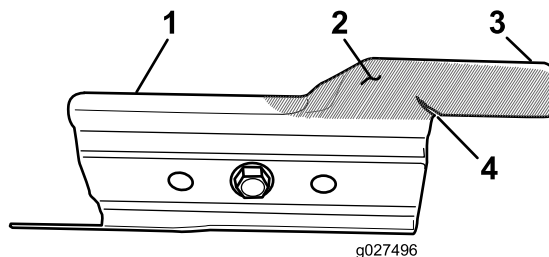

Ábra 25

1. Gyorsító
2. Kopási terület
3. Fül
4. Kialakult repedés

▲ FIGYELMEZTETÉS

A kopott vagy sérült gyorsító eltörhet, a letört darab pedig kirepülve súlyos, akár végzetes személyi sérülést is okozhat Önnek vagy a közelben állóknak.

- Ellenőrizze rendszeresen a gyorsítót kopás és sérülés szempontjából.
- Cserélje ki a kopott vagy sérült gyorsítót.

A kés leszerelése

1. Fogja meg a kés végét egy ronggyal vagy vastagon párnázott kesztyűvel.
2. Távolítsa el a késrögztítő csavart, a gyorsítót és a kést (Ábra 24).

A kés megélezése

Szolgáltatásszünet: Minden 50 órában—Élesítse meg vagy cserélje ki a kést. Gyakrabban végezzen rajta karbantartást, ha az éle a nagy igénybevétel vagy a homokos feltételek miatt gyorsan tompul.

A kés felső részét reszelje le, hogy megmaradjon az eredeti vágószög (Ábra 26A) és a vágóél belső sugara (Ábra 26B). A kés egyensúlya megmarad, ha mindkét vágóélről azonos mennyiségű anyagot távolít el.

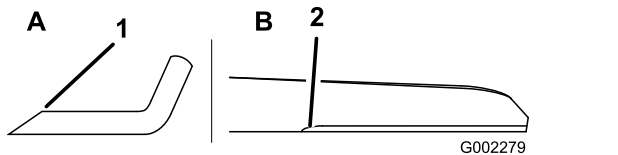

Ábra 26

1. Csak ebben a szögben élezze a kést.
2. Tartsa meg az eredeti sugarat itt.

A kés kiegyensúlyozása

1. Ellenőrizze a kés egyensúlyát úgy, hogy a kést a középső furatával egy satuba vízszintesen befogott csavarhúzó szárára akasztja (Ábra 27).

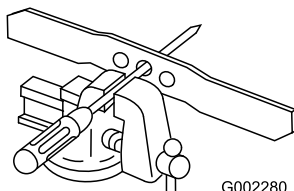

Ábra 27

Megjegyzés: Az egyensúlyt kereskedelmi forgalomban kapható kés-kiegyensúlyozóval is ellenőrizheti.

2. Ha a kés egyik vége elindul lefelé, reszeljen a kés adott végéből (ne a vágóélből vagy a közeléből), amíg a kés egyik vége sem indul el lefelé.

A vágókés felszerelése

1. Szerelje fel az éles, kiegyensúlyozott Toro-kést, a gyorsítót, a rugós alátétet és a késrögztítő csavart. Megfelelő felszerelés esetén a kés terelőlapja a nyíróasztal belseje irányába néz.

Megjegyzés: Húzza meg a késcsavart 82 N·m nyomatékkal.

▲ FIGYELMEZTETÉS

A gépet gyorsító nélkül használva a kés meghajolhat, meggörbülhet vagy eltörhet, ami súlyos, akár végzetes személyi sérülést is okozhat Önnek és a közelben tartózkodóknak.

Ne működtesse a gépet a gyorsító nélkül.

2. Állítsa vissza a gépet az üzemi helyzetébe.

A kerekek megtisztítása

Szolgáltatásszünet: Minden 40 órában

1. Szerelje le a hátsó kerekeket és tisztítsa ki minden hulladékot a fogaskerekek környékéről.

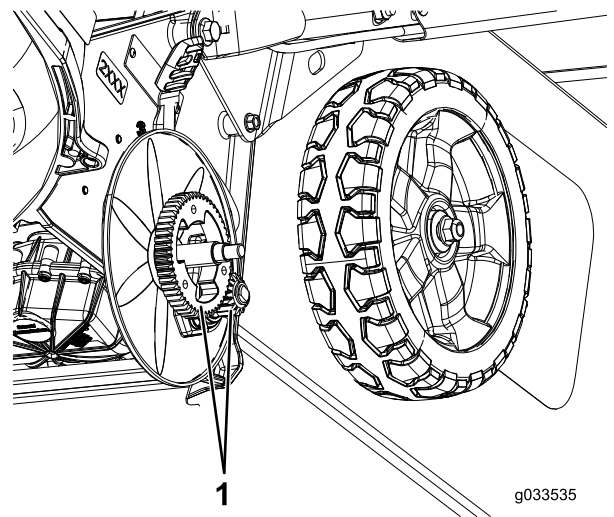

Ábra 28

1. Fogaskerekek

2. A tisztítást követően hordjon fel némi beragadásgátló pasztát a fogaskerekre.

Megjegyzés: Ha a gépet szélsőséges körülmények között használja, a kerek előírtnál gyakoribb megtisztítása megnöveli a fogaskerek élettartamát.

Megjegyzés: A zárt csapágycsapat megóvása érdekében ne irányítsa a nagynyomású mosó vízugarát a csapágycsapatra.

Az akkumulátor előkészítése újrahasznosításra

Fontos: Miután eltávolította a gépből, fedje le az akkumulátor kivezetéseit erős szigetelőszalaggal. Ne kísérelje meg összezúzni, szétszedni az akkumulátort, vagy eltávolítani bármely elemét.

Az akkumulátor felelősségteljes újrahasznosításának módjára vonatkozó tájékoztatásért forduljon a helyi önkormányzathoz vagy hivatalos Toro-forgalmazóhoz.

Tárolás

A gép üzemben kívüli időszakban történő leállításának előkészítése érdekében végezze el rajta a javasolt karbantartási eljárásokat; lásd: [Karbantartás \(oldal 22\)](#).

Mindig állítsa le a gépet, és várja meg, amíg minden mozgó alkatrész megáll, majd hagyja lehűlni, mielőtt beállításba, javításba vagy tisztításba kezd, illetve mielőtt elteszi a gépet.

A gépet hűvös, tiszta, száraz helyen tárolja. Takarja le a gépet, hogy tiszta és védett maradjon.

Fontos: A gépet, az akkumulátort és a töltőt csak a megfelelő hőmérsékleti tartományban tárolja; lásd: [Műszaki adatok \(oldal 13\)](#).

Fontos: Az akkumulátor szezonon kívüli tárolása esetén töltsen fel annyira, hogy két vagy három LED zölden világítson rajta. Ne tegyen el teljesen feltöltött vagy teljesen lemerült akkumulátort. Ha ismét készen áll a gép használatára, töltsen fel az akkumulátort annyira, hogy az akkumulátortöltőn a bal oldali visszajelző vagy az akkumulátoron mind a 4 LED zölden világítson.

1. Válassza le használat után a gépet az áramellátásról (pl. távolítsa el belőle az akkumulátort), és ellenőrizze az épségét.
2. Ne tárolja a gépet beszerelt akkumulátorral.
3. A gépet, az akkumulátort és az akkumulátortöltőt zárt, tiszta, száraz helyen, gyermekektől elzárva tárolja.
4. Tartsa távol a gépet, az akkumulátort és az akkumulátortöltőt maró hatású szerek, például a kerti vegyszerektől és a jégmentesítő sótól.
5. A súlyos személyi sérülés kockázatának csökkentése érdekében ne tárolja az akkumulátort kültéren vagy járműben.
6. Távolítsa el a fűnyesedéket, a koszt és egyéb szennyeződést a motor külső alkatrészeiről, a burkolatról és a nyíróasztal tetejéről.
7. Tisztítsa ki a gép alsó részét; lásd: [A gép aljának kitisztítása \(oldal 21\)](#).
8. Ellenőrizze a kések állapotát; lásd: [A kés ellenőrzése \(oldal 23\)](#).
9. Ellenőrizze a gyorsító állapotát; lásd: [A gyorsító vizsgálata \(oldal 23\)](#).
10. Húzzon meg minden csavart és csavaranyát.
11. Fesse le az összes karcos vagy csupasz fémfelületet a hivatalos márkakereskedéstől beszerzett javítófestékkel.

Hibakeresés és elhárítás

Csak az utasításban ismertetett lépéseket hajtsa végre. Minden további ellenőrzési, karbantartási és javítási munkát hivatalos szervizközpontnak vagy hasonlóan képzett szakembernek kell elvégeznie, ha Ön nem tudja megoldani a problémát.

Probléma	Lehetséges ok	Javító intézkedés
A gép nem működik vagy csak szakaszosan működik.	<ol style="list-style-type: none"> 1. Az akkumulátor nincs teljesen becsúsztatva a helyére a gépben. 2. Az akkumulátor nincs feltöltve. 3. Az akkumulátor megsérült. 4. Egyéb elektromos probléma lépett fel a gépnél. 	<ol style="list-style-type: none"> 1. Vegye ki, majd tegye be ismét az akkumulátort a gépbe, ügyelve, hogy teljesen, kattanásig becsússzon. 2. Vegye ki az akkumulátort a gépből, és töltsé fel. 3. Cserélje ki az akkumulátort. 4. Vegye fel a kapcsolatot a hivatalos márkakereskedővel.
A gép nem éri el a maximális teljesítményét.	<ol style="list-style-type: none"> 1. Az akkumulátor töltöttsége alacsony. 2. A gép alsó része kaszálékot és törmeléket tartalmaz. 	<ol style="list-style-type: none"> 1. Vegye ki az akkumulátort a gépből, és töltsé fel teljesen. 2. Tisztítsa ki a gép alsó részét.
A gép vagy a motor erősen vibrál vagy zajos.	<ol style="list-style-type: none"> 1. A kés elgörbült, vagy kiegyensúlyozatlanná vált. 2. A kést rögzítő anyák kilazultak. 3. A gép alsó része kaszálékot és törmeléket tartalmaz. 4. A motor rögzítőcsavarjai kilazultak. 	<ol style="list-style-type: none"> 1. Egyensúlyozza ki a kést. Ha a kés elgörbült, cserélje ki. 2. Húzza meg a kést rögzítő anyákat. 3. Tisztítsa ki a gép alsó részét. 4. Húzza meg a motor rögzítőcsavarjait.
Egyenetlen a vágásminta.	<ol style="list-style-type: none"> 1. Nincs azonos magasságban a 4 kerék. 2. A kés eltompult. 3. Ismételten ugyanabban a vágásmintában dolgozik. 4. A gép alsó része kaszálékot és törmeléket tartalmaz. 	<ol style="list-style-type: none"> 1. Állítsa be azonos magasságra mind a 4 kereket. 2. Élezze meg és egyensúlyozza ki a kést. 3. Változtasson a vágásmintán. 4. Tisztítsa ki a gép alsó részét.
A kidobócsatorna eltömődik.	<ol style="list-style-type: none"> 1. A gázkar nincs FAST (GYORS) helyzetben. 2. Túl alacsony a vágásmagasság. 3. Túl gyorsan halad. 4. Nedves a fű. 5. A gép alsó része kaszálékot és törmeléket tartalmaz. 	<ol style="list-style-type: none"> 1. Állítsa a gázkart FAST (GYORS) helyzetbe. 2. Növelje a vágásmagasságot. 3. Haladjon lassabban. 4. Hagyja megszáradni a fűvet, mielőtt fűnyírásba kezd. 5. Tisztítsa ki a gép alsó részét.
Nem működik a gép önjáró meghajtása.	<ol style="list-style-type: none"> 1. Az önjáró meghajtás bovdenje elállítódott vagy megsérült. 2. Hulladék gyűlt fel a szíjburkolat alatt. 	<ol style="list-style-type: none"> 1. Állítsa be az önjáró meghajtás bovdenjét. Szükség esetén cseréje ki a bovdent. 2. Távolítsa el a hulladékot a szíjburkolat alól.
Az akkumulátor túl hamar lemerül.	<ol style="list-style-type: none"> 1. Az akkumulátor hőmérséklete a megfelelő tartomány alá csökkent, vagy afölé emelkedett. 2. A gép túlterhelődött. 	<ol style="list-style-type: none"> 1. Vigye az akkumulátort száraz, 5–40 °C hőmérsékletű helyre. 2. Végezze alacsonyabb sebességgel a fűnyírást.

Probléma	Lehetséges ok	Javító intézkedés
Az akkumulátortöltő nem működik.	<ol style="list-style-type: none"> 1. Az akkumulátortöltő hőmérséklete a megfelelő tartomány alá csökkent, vagy afölé emelkedett. 2. Nincs áram a konnektorban, amelybe az akkumulátortöltőt bedugták. 	<ol style="list-style-type: none"> 1. Húzza ki az akkumulátortöltőt, és vigye száraz, 5–40 °C hőmérsékletű helyre. 2. Javíttassa meg a konnektort szakképzett villanyszerelővel.
Az akkumulátortöltő LED-kijelzője pirosan villog.	<ol style="list-style-type: none"> 1. Az akkumulátor és/vagy az akkumulátortöltő hőmérséklete kívül került a megfelelő tartományon. 	<ol style="list-style-type: none"> 1. Húzza ki az akkumulátortöltőt, és vigye az akkumulátorral együtt száraz, 5–40 °C hőmérsékletű helyre.
Az akkumulátortöltő LED-kijelzője pirosan villog.	<ol style="list-style-type: none"> 1. Kommunikációs hiba lépett fel az akkumulátor és a töltő között. 2. Az akkumulátor gyenge. 	<ol style="list-style-type: none"> 1. Vegye ki az akkumulátort a töltőből, húzza ki az akkumulátortöltőt a konnektorból, és várjon 10 másodpercet. Dugja vissza a konnektorba az akkumulátortöltőt, és tegye vissza bele az akkumulátort. Ha az akkumulátortöltő LED-kijelzője továbbra is pirosan villog, ismételje meg a műveletsort. Ha az akkumulátortöltő LED-kijelzője 2 kísérlet után is pirosan villog, megfelelő módon gondoskodjon az akkumulátor hulladékelhelyezéséről egy újrahasznosító létesítményben. 2. Vegye fel a kapcsolatot a hivatalos márkakereskedővel, ha az akkumulátor még garanciális, vagy gondoskodjon az akkumulátor megfelelő hulladékelhelyezéséről egy akkumulátor-újrahasznosító létesítményben.

EEA/UK-adatvédelmi nyilatkozat

A Toro az alábbi módon használja fel az Ön személyes adatait

A The Toro Company („Toro”) tiszteltben tartja személyes adatainak bizalmosságát. Amikor megvásárolja valamelyik termékünket, birtokunkba kerülhet néhány személyes adata közvetlenül Öntől vagy a helyi Toro vállalaton, illetve -kereskedőn keresztül. A Toro ezeket az információkat a szerződéses kötelezettségek teljesítése érdekében – például jótállás nyilvántartásba vételéhez, jótállási igény feldolgozása vagy termék visszahívása esetén történő kapcsolatfelvételre és jogszerű üzleti célokra – használja fel, például vevői elégedettség mérésére, termékeink javítására vagy olyan termékinformációk biztosítására, amelyek érdekesek lehetnek az Ön számára. A Toro a fenti tevékenységek bármelyikével kapcsolatban megoszthatja az Ön adatait a Toro leányvállalataival, kapcsolt vállalkozásaival, kereskedőivel vagy más üzleti partnereivel. Személyes adatait akkor is nyilvánosságra hozhatjuk, ha a törvény ezt előírja, vagy ha vállalkozás eladásával, megvásárlásával, egyesülésével kapcsolatban merül fel erre igény. Más vállalat számára soha nem adjuk ki az Ön személyes adatait marketingcélokból.

Személyes adatai megőrzése

A Toro a személyes adatait addig őrzi meg, amíg az a fenti célokból fontos lehet, valamint a jogszabályi előírásoknak megfelelően. A hatályos megőrzési időszakkal kapcsolatban további tájékoztatásért vegye fel a kapcsolatot a következő címmel: legal@toro.com.

A Toro biztonsággal kapcsolatos elkötelezettsége

Személyes adatait az Egyesült Államokban vagy más olyan országban is feldolgozhatják, amely kevésbé szigorú adatvédelmi jogszabályokkal rendelkezik, mint a lakóhely szerinti országa. Amikor adatait a lakóhelye szerinti országon kívül továbbítjuk, jogilag megkövetelt lépéseket teszünk annak biztosítása érdekében, hogy megfelelő intézkedések történjenek adatai védelme érdekében, valamint hogy azokat biztonságosan kezeljük.

Hozzáférés és helyesbítés

Önnek joga van személyes adatai kijavításához vagy felülvizsgálatához, illetve az adatok feldolgozásának tiltásához vagy korlátozásához. Ezek kapcsán írjon a legal@toro.com címre. Ha aggódalmái vannak azzal kapcsolatban, hogy a Toro miként kezeli az Ön adatait, bátran tegye fel kérdéseit közvetlenül nekünk. Felhívjuk figyelmét, hogy az európai lakosoknak jogukban áll panaszt tenni az adatvédelmi hatóságnál.