



Count on it.

Εγχειρίδιο Χειρισμού και συντήρησης

**Επαναφορτιζόμενο χλοοκοπτικό
μηχάνημα γκαζόν Recycler®
βαρέος τύπου με πλάτος κοπής
53 cm για ανακύκλωση κομμένου
χόρτου/συλλογή χόρτου στο
πίσω μέρος, 60 V**

Αρ. μοντέλου 22276—Αρ. σειράς 40000000 και άνω

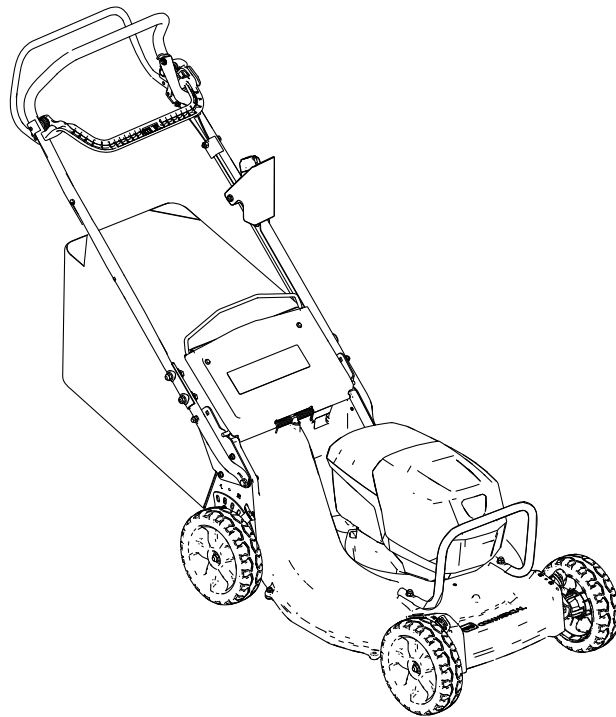

Το συγκεκριμένο προϊόν είναι σε συμμόρφωση με όλες τις σχετικές Ευρωπαϊκές οδηγίες. Για λεπτομέρειες ανατρέξτε στη Δήλωση Συμμόρφωσης κάθε προϊόντος.

Αρ. μοντέλου _____

Αρ. σειράς _____

Εισαγωγή

Το παρόν χλοοκοπτικό μηχάνημα γκαζόν βαδίζοντα χειριστή με περιστροφική λεπίδα προορίζεται για οικιακή χρήση ή για χρήση από επαγγελματίες χειριστές. Είναι σχεδιασμένο κυρίως για την κοπή γρασιδιού σε καλά συντηρημένο γκαζόν σε οικίες ή επαγγελματικά ακίνητα. Έχει σχεδιαστεί να χρησιμοποιεί τις μπαταρίες ιόντων λιθίου 60 V της Toro. Οι συγκεκριμένες μπαταρίες έχουν σχεδιαστεί ώστε να φορτίζονται μόνο από τους φορτιστές μπαταριών ιόντων λιθίου 60 V της Toro. Η χρήση αυτών των προϊόντων για άλλους σκοπούς πέραν του προβλεπόμενου ενδέχεται να ενέχει κινδύνους για εσάς και για τους διερχομένους.

Επισκεφτείτε τη διεύθυνση www.Toro.com για περισσότερες πληροφορίες, όπως συμβουλές ασφαλείας ή εκπαιδευτικό υλικό, ή για να βρείτε τον πλησιέστερο αντιπρόσωπο και να καταχωρίσετε το προϊόν σας.

Για σέρβις, γνήσια ανταλλακτικά ή πρόσθετες πληροφορίες μπορείτε να επικοινωνείτε με έναν εξουσιοδοτημένο αντιπρόσωπο σέρβις ή την Εξυπηρέτηση Πελατών του κατασκευαστή αναφέροντας τον αριθμό μοντέλου και τον σειριακό αριθμό του προϊόντος σας. Στο [Σχήμα 1](#) παρουσιάζεται η θέση στην οποία θα βρείτε την ετικέτα με το μοντέλο και τον σειριακό αριθμό του προϊόντος. Αναγράψτε τους αριθμούς στο παρεχόμενο πεδίο.

Σημαντικό: Με την κινητή σας συσκευή, μπορείτε να σαρώσετε τον κωδικό QR (αν υπάρχει) στην ετικέτα με τον σειριακό αριθμό σας για να δείτε πληροφορίες για την εγγύηση, τα ανταλλακτικά, καθώς και άλλες πληροφορίες για το προϊόν



Σχήμα 1

g226623

1. Θέση ετικέτας αριθμού μοντέλου και σειριακού αριθμού

Προειδοποιητικό σύμβολο

Το προειδοποιητικό σύμβολο ([Σχήμα 2](#)) που εμφανίζεται στο παρόν εγχειρίδιο και επάνω στο μηχάνημα επισημαίνει σημαντικά μηνύματα για την ασφάλεια, τα οποία πρέπει να τηρείτε προκειμένου να αποτρέπονται τα ατυχήματα.



Σχήμα 2

Προειδοποιητικό σύμβολο

g000502

Το προειδοποιητικό σύμβολο εμφανίζεται επάνω από πληροφορίες οι οποίες σας προειδοποιούν σχετικά με μη ασφαλείς ενέργειες ή καταστάσεις και ακολουθείται από τη λέξη **ΚΙΝΔΥΝΟΣ**, **ΠΡΟΕΙΔΟΠΟΙΗΣΗ** ή **ΠΡΟΣΟΧΗ**.

Η λέξη **ΚΙΝΔΥΝΟΣ** υποδεικνύει μια επικείμενη επικίνδυνη κατάσταση η οποία, εάν δεν αποφευχθεί, **θα προκαλέσει** θάνατο ή σοβαρό τραυματισμό.

Η λέξη **ΠΡΟΕΙΔΟΠΟΙΗΣΗ** υποδεικνύει μια ενδεχομένως επικίνδυνη κατάσταση η οποία, εάν δεν αποφευχθεί, **ενδέχεται να προκαλέσει** θάνατο ή σοβαρό τραυματισμό.

Η λέξη **ΠΡΟΣΟΧΗ** υποδεικνύει μια ενδεχομένως επικίνδυνη κατάσταση η οποία, εάν δεν αποφευχθεί, **ενδέχεται να προκαλέσει** ελαφρύ ή μέτριο τραυματισμό.

Στο παρόν εγχειρίδιο χρησιμοποιούνται δύο ακόμη λέξεις για την επισήμανση συγκεκριμένων πληροφοριών. **Σημαντικό** εφιστά την προσοχή σε σημαντικές πληροφορίες μηχανολογικού ενδιαφέροντος και **Σημείωση** υπογραμμίζει πληροφορίες γενικού ενδιαφέροντος που χρήζουν ιδιαίτερης προσοχής.

Περιεχόμενα

Προειδοποιητικό σύμβολο	2
Ασφάλεια	3
.....	3
Αυτοκόλλητα ασφαλείας και οδηγιών	6
Συναρμολόγηση	9

Ασφάλεια

ΣΗΜΑΝΤΙΚΕΣ ΟΔΗΓΙΕΣ ΑΣΦΑΛΕΙΑΣ

⚠ ΠΡΟΕΙΔΟΠΟΙΗΣΗ

Για τον περιορισμό του κινδύνου πρόκλησης πυρκαγιάς, ηλεκτροπληξίας ή τραυματισμού, όταν χρησιμοποιείτε ένα ηλεκτρικό χλοοκοπτικό μηχάνημα γκαζόν πρέπει πάντοτε να τηρείτε τις βασικές προειδοποιήσεις ασφαλείας, συμπεριλαμβανομένων των εξής:

Διαβάστε όλες τις οδηγίες

I. Εκπαίδευση

1. Ο χειριστής του μηχανήματος είναι υπεύθυνος για ατυχήματα ή κινδύνους που προκαλούνται σε άλλα άτομα ή περιουσιακά τους στοιχεία.
2. Μην επιτρέπετε σε παιδιά να χρησιμοποιούν ή να παίζουν με το μηχάνημα, την μπαταρία ή τον φορτιστή μπαταρίας. Βάσει του εθνικού κανονιστικού πλαισίου ενδέχεται να τίθενται περιορισμοί όσον αφορά την ηλικία του χειριστή.
3. Μην επιτρέπετε ποτέ τον χειρισμό ή το σέρβις του μηχανήματος από παιδιά ή μη εκπαιδευμένα άτομα. Να επιτρέπετε τον χειρισμό και το σέρβις του μηχανήματος μόνο από υπεύθυνα, εκπαιδευμένα άτομα που είναι εξοικειωμένα με τις οδηγίες και διαθέτουν την απαιτούμενη σωματική ικανότητα.
4. Πριν χρησιμοποιήσετε το μηχάνημα, την μπαταρία ή τον φορτιστή μπαταρίας, διαβάστε όλες τις οδηγίες και τις προειδοποιητικές σημάνσεις που συνοδεύουν αυτά τα προϊόντα.
5. Εξοικειωθείτε με τα χειριστήρια και την ορθή λειτουργία του μηχανήματος, της μπαταρίας και του φορτιστή μπαταρίας.

II. Προετοιμασία

1. Κρατήστε τους διερχομένους, ιδίως τα μικρά παιδιά και τα κατοικίδια, μακριά από τον χώρο λειτουργίας του μηχανήματος.
2. Μη θέτετε το μηχάνημα σε λειτουργία αν δεν είναι στη θέση τους ή δεν λειτουργούν κανονικά όλα τα προστατευτικά καλύμματα και οι προστατευτικές διατάξεις ασφαλείας, όπως τα παραπέτα και οι συλλέκτης γρασιδιού.
3. Επιθεωρήστε τον χώρο όπου πρόκειται να χρησιμοποιήσετε το μηχάνημα και απομακρύνετε όλα τα αντικείμενα που θα μπορούσαν να παρεμποδίσουν τη λειτουργία του μηχανήματος

1 Στερέωση του φορτιστή μπαταρίας στον τοίχο (προαιρετικό).....	10
2 Αφαίρεση του προστατευτικού καλωδίων	11
3 Συναρμολόγηση της κάτω χειρολαβής.....	12
4 Τοποθέτηση της χειρολαβής.....	13
5 Τοποθέτηση του προστατευτικού καλωδίων	13
6 Συναρμολόγηση του σάκου συλλογής χόρτου.....	14
Γενική επισκόπηση προϊόντος	15
Τεχνικά χαρακτηριστικά	15
Παρελκόμενα/Εξαρτήματα.....	15
Πριν από τη λειτουργία	16
Τοποθέτηση της μπαταρίας.....	16
Ρύθμιση του ύψους κοπής	17
Ρύθμιση του ύψους της χειρολαβής	18
Κατά τη λειτουργία	19
Θέση του μηχανήματος σε λειτουργία	19
Ανακύκλωση των κομμένων χόρτων και φύλλων	19
Συλλογή των κομμένων χόρτων και φύλλων	19
Χειρισμός της αυτοκινούμενης λειτουργίας.....	21
Ρύθμιση ταχύτητας λεπίδας.....	21
Θέση του μηχανήματος εκτός λειτουργίας.....	21
Αφαίρεση της μπαταρίας από το μηχάνημα.....	21
Συμβουλές για το χειρισμό	22
Μετά τη λειτουργία	22
Φόρτιση της μπαταρίας.....	22
Καθαρισμός της κάτω πλευράς του μηχανήματος.....	23
Συντήρηση	25
Συνιστώμενο χρονοδιάγραμμα συντήρησης	25
Ρύθμιση της αυτοκινούμενης λειτουργίας.....	25
Συντήρηση της λεπίδας	26
Καθαρισμός των τροχών.....	28
Προετοιμασία της μπαταρίας για ανακύκλωση	28
Αποθήκευση	29
Επίλυση προβλημάτων	30

- ή τα οποία θα μπορούσε να εκτοξεύσει το μηχάνημα.
4. Προτού χρησιμοποιήσετε το μηχάνημα, να βεβαιώνετε ότι η λεπίδα, το μπουλόνι της λεπίδας και το συγκρότημα της λεπίδας δεν είναι φθαρμένα ή κατεστραμμένα. Αντικαταστήστε τις φθαρμένες ή μη ευανάγνωστες ετικέτες.
 5. Χρησιμοποιείτε αποκλειστικά και μόνο την μπαταρία που προδιαγράφει η Toro. Η χρήση άλλων εξαρτημάτων και παρελκομένων μπορεί να αυξήσει τον κίνδυνο τραυματισμού και πυρκαγιάς.
 6. Η τοποθέτηση του φορτιστή της μπαταρίας σε πρίζα που δεν είναι τάσης 100-240 V μπορεί να προκαλέσει πυρκαγιά ή ηλεκτροπληξία. Μην τοποθετείτε τον φορτιστή της μπαταρίας απευθείας σε πρίζα με τάση εκτός του εύρους των 100 έως 240V. Αν απαιτείται διαφορετικού είδους σύνδεση, χρησιμοποιείτε προσαρμογέα κατάλληλης διάταξης για την πρίζα.
 7. Μην χρησιμοποιείτε μπαταρία ή φορτιστή μπαταρίας που έχει υποστεί ζημιά ή τροποποίηση, γιατί ενδεχόμενη απρόβλεπτη συμπεριφορά του μπορεί να προκαλέσει πυρκαγιά, έκρηξη ή κίνδυνο τραυματισμού.
 8. Εάν το καλώδιο τροφοδοσίας του φορτιστή μπαταρίας υποστεί φθορά ή ζημιά, επικοινωνήστε με έναν εξουσιοδοτημένο αντιπρόσωπο σέρβις για την αντικατάστασή του.
 9. Φορτίζετε την μπαταρία αποκλειστικά και μόνο με τον φορτιστή μπαταρίας που προδιαγράφει η Toro. Φορτιστής που είναι κατάλληλος για έναν συγκεκριμένο τύπο μπαταρίας ενέχει κίνδυνο πυρκαγιάς αν χρησιμοποιηθεί με άλλη μπαταρία.
 10. Φορτίζετε την μπαταρία μόνο σε καλά αεριζόμενους χώρους.
 11. Ακολουθείτε όλες τις οδηγίες φόρτισης και μην φορτίζετε την μπαταρία σε θερμοκρασία εκτός του εύρους που προδιαγράφεται στις οδηγίες. Σε διαφορετική περίπτωση μπορεί να προκληθεί ζημιά στην μπαταρία και να αυξηθεί ο κίνδυνος πυρκαγιάς.
 12. Φοράτε κατάλληλο ρουχισμό – Να φοράτε κατάλληλη ενδυμασία η οποία θα περιλαμβάνει προστατευτικά για τα μάτια, μακρύ παντελόνι, κατάλληλα αντιολισθητικά υποδήματα (μην είστε ξυπόλητοι και μην φοράτε σαγιονάρες), καθώς και μέσα προστασίας της ακοής. Δένετε πίσω τα μαλλιά σας και μην φοράτε φαρδιά ρούχα ή κρεμαστά κοσμήματα που μπορεί να πιαστούν στα κινούμενα μέρη. Σε περιβάλλον ιδιαίτερα αυξημένης σκόνης χρησιμοποιείτε μάσκες προστασίας από τη σκόνη.
1. Τυχόν επαφή με την κινούμενη λεπίδα θα προκαλέσει σοβαρό τραυματισμό. Κρατάτε τα χέρια και τα πόδια σας μακριά από τον χώρο κοπής και από όλα τα κινούμενα μέρη του μηχανήματος. Μείνετε μακριά από τα ανοίγματα απόρριψης.
 2. Η χρήση αυτού του μηχανήματος για άλλους σκοπούς πέραν του προβλεπόμενου ενδέχεται να ενέχει κινδύνους για εσάς και για τους διερχομένους.
 3. Πριν θέσετε το μηχάνημα σε λειτουργία απενεργοποιήστε την αυτοκινούμενη λειτουργία (αν υπάρχει).
 4. Μην δίνετε κλίση στο μηχάνημα όταν θέτετε τον κινητήρα σε λειτουργία.
 5. Αποτρέψτε την ακούσια θέση σε λειτουργία – Προτού συνδέσετε την μπαταρία και χρησιμοποιήσετε το μηχάνημα βεβαιωθείτε ότι έχετε αφαιρέσει τον διακόπτη ηλεκτρικής εκκίνησης.
 6. Ο χειρισμός του μηχανήματος απαιτεί την πλήρη προσοχή σας. Μην ασχολείστε με δραστηριότητες που σας αποσπούν την προσοχή, καθώς αυτό θα μπορούσε να οδηγήσει σε τραυματισμό ή υλικές βλάβες.
 7. Πριν προβείτε σε ρύθμιση, σέρβις, καθαρισμό ή αποθήκευση του μηχανήματος θα πρέπει να θέτετε το μηχάνημα εκτός λειτουργίας, να αφαιρείτε το κουμπί ηλεκτρικής εκκίνησης, να αφαιρείτε την μπαταρία από το μηχάνημα και να περιμένετε να ακινητοποιηθούν όλα τα κινούμενα μέρη.
 8. Όποτε αφήνετε το μηχάνημα χωρίς επίβλεψη ή πριν από την αλλαγή εξαρτημάτων θα πρέπει να αφαιρείτε την μπαταρία και το κουμπί ηλεκτρικής εκκίνησης από το μηχάνημα.
 9. Μην πιέζετε το μηχάνημα – Το μηχάνημα λειτουργεί καλύτερα και ασφαλέστερα στον ρυθμό για τον οποίο έχει σχεδιαστεί.
 10. Παραμένετε σε εγρήγορση – Διατηρείτε την προσοχή σας στην εργασία που εκτελείτε και κάνετε συνετή χρήση του μηχανήματος. Μη χρησιμοποιείτε το μηχάνημα εάν είστε άρρωστοι, κουρασμένοι ή βρίσκεστε υπό την επήρεια αλκοόλ ή φαρμάκων.
 11. Μη χρησιμοποιείτε χλοοκοπτικό μηχάνημα γκαζόν με μπαταρία κατά τη διάρκεια της βροχής.
 12. Χρησιμοποιείτε το μηχάνημα μόνον όταν υπάρχει καλή ορατότητα και κατάλληλες καιρικές συνθήκες. Μη θέτετε το μηχάνημα σε λειτουργία όταν υπάρχει κίνδυνος κεραυνού.
 13. Να είστε ιδιαίτερα προσεκτικοί όταν κινείστε προς τα πίσω με το μηχάνημα ή όταν τραβάτε το μηχάνημα προς το μέρος σας.

III. Λειτουργία

14. Διατηρείτε πάντοτε καλή ισορροπία και πάτημα, ιδίως σε επικλινή εδάφη. Κινείτε το μηχάνημα από τη μία πλευρά του επικλινούς εδάφους προς την άλλη και ποτέ κατακόρυφα (προς τα πάνω ή προς τα κάτω). Η αλλαγή κατεύθυνσης σε επικλινές έδαφος απαιτεί ιδιαίτερη προσοχή. Μην χρησιμοποιείτε το μηχάνημα σε επικλινή εδάφη με υπερβολικά μεγάλη κλίση. Όταν χρησιμοποιείτε το μηχάνημα πρέπει να βαδίζετε – σε καμία περίπτωση δεν πρέπει να τρέχετε.
15. Μην στρέφετε το υλικό απόρριψης προς την κατεύθυνση άλλων ατόμων. Αποφύγετε την απόρριψη υλικού σε τοίχο ή άλλο εμπόδιο γιατί το υλικό μπορεί να εξοστρακιστεί προς τα εσάς. Να ακινητοποιείτε τη λεπίδα ή τις λεπίδες όταν διέρχεστε από οποιαδήποτε άλλη επιφάνεια εκτός από γρασίδι.
16. Έχετε το νου σας για λακκούβες, αυλάκια, προεξοχές, βράχους ή άλλα κρυμμένα αντικείμενα. Το ανώμαλο έδαφος μπορεί να σας κάνει να χάσετε την ισορροπία ή το πάτημά σας.
17. Το βρεγμένο χορτάρι και τα βρεγμένα φύλλα μπορούν να οδηγήσουν σε σοβαρό τραυματισμό αν γλιστρήσετε και έρθετε σε επαφή με τη λεπίδα. Αποφύγετε την κοπή σε βρεγμένο χώρο. Αποφύγετε την κοπή όταν βρέχει.
18. Εάν το μηχάνημα κτυπήσει κάποιο αντικείμενο ή εάν παρατηρήσετε κραδασμούς, θέστε το μηχάνημα εκτός λειτουργίας, αφαιρέστε το κουμπί ηλεκτρικής εκκίνησης, αφαιρέστε την μπαταρία και περιμένετε να ακινητοποιηθούν όλα τα κινούμενα μέρη προτού εξετάσετε το μηχάνημα για τυχόν ζημιές. Εκτελέστε όλες τις απαιτούμενες επισκευές πριν το θέσετε ξανά σε λειτουργία.
19. Θέστε το μηχάνημα εκτός λειτουργίας και αφαιρέστε το κουμπί ηλεκτρικής εκκίνησης προτού φορτώσετε το μηχάνημα για να το μεταφέρετε.
20. Σε περίπτωση κακής μεταχείρισης της μπαταρίας μπορεί να εξέλθει υγρό, η επαφή με το οποίο πρέπει να αποφεύγεται. Σε περίπτωση ακούσιας επαφής με το υγρό, ξεπλύνετε το με νερό. Εάν το υγρό έρθει σε επαφή με τα μάτια σας, ζητήστε ιατρική βοήθεια. Το υγρό το οποίο εξέρχεται από την μπαταρία ενδέχεται να προκαλέσει ερεθισμό ή εγκαύματα.

IV. Συντήρηση και αποθήκευση

1. Πριν προβείτε σε ρύθμιση, σέρβις, καθαρισμό ή αποθήκευση του μηχανήματος θα πρέπει να θέτετε το μηχάνημα εκτός λειτουργίας, να αφαιρέτε το κουμπί ηλεκτρικής εκκίνησης, να αφαιρέτε την μπαταρία από το μηχάνημα και να περιμένετε να ακινητοποιηθούν όλα τα κινούμενα μέρη.
2. Μην επιχειρήσετε επισκευή του μηχανήματος που δεν προβλέπεται στις οδηγίες. Για την εκτέλεση εργασιών σέρβις στο μηχάνημα με τον ίδιο τύπο ανταλλακτικών απευθυνθείτε σε εξουσιοδοτημένο αντιπρόσωπο σέρβις.
3. Κατά το σέρβις του μηχανήματος, φοράτε γάντια και προστατευτικά για τα μάτια.
4. Όταν η λεπίδα στομώνει, ακονίζετε την και από τα δύο άκρα για να διατηρείται ζυγοσταθμισμένη. Διατηρείτε την λεπίδα καθαρή και ζυγοσταθμισμένη.
5. Αν η λεπίδα στραβώσει, φθαρεί ή ραγίσει, αντικαταστήστε την. Όταν η λεπίδα δεν είναι ζυγοσταθμισμένη, δημιουργούνται κραδασμοί που μπορεί να προκαλέσουν ζημιά στον κινητήρα ή τραυματισμό.
6. Κατά την επισκευή της λεπίδας, έχετε υπόψη ότι η λεπίδα μπορεί να κινείται ακόμη και όταν η πηγή τροφοδοσίας είναι απενεργοποιημένη.
7. Ελέγχετε τακτικά τον σάκο συλλογής χόρτου για φθορές ή αλλοιώσεις. Εάν έχει φθαρεί, αντικαταστήστε τον με [ανταλλακτικό] σάκο της Toro.
8. Για βέλτιστη απόδοση, χρησιμοποιείτε μόνο γνήσια ανταλλακτικά και εξαρτήματα Toro. Άλλα ανταλλακτικά και εξαρτήματα ενδέχεται να αποβούν επικίνδυνα και η χρήση τους να ακυρώσει την εγγύηση του προϊόντος σας.
9. Συντηρείτε το μηχάνημα – Διατηρείτε τις κόψεις κοφτερές και καθαρές για πιο καλή και ασφαλή απόδοση. Διατηρείτε τις χειρολαβές στεγνές και καθαρές, ιδίως από λάδια και γράσα. Διατηρείτε τα προστατευτικά καλύμματα στη θέση τους και σε καλή λειτουργική κατάσταση. Διατηρείτε τις λεπίδες κοφτερές. Χρησιμοποιείτε μόνο τον ίδιο τύπο ανταλλακτικών λεπίδων.
10. Ελέγχετε το μηχάνημα για φθαρμένα εξαρτήματα – Αν υπάρχουν φθαρμένα προστατευτικά καλύμματα ή άλλα εξαρτήματα, εξακριβώστε αν το μηχάνημα είναι σε θέση να λειτουργήσει σωστά. Ελέγξτε αν υπάρχουν μη ευθυγραμμισμένα ή στραβωμένα κινούμενα μέρη, σπασμένα εξαρτήματα στερέωσης ή άλλα εξαρτήματα, ή οτιδήποτε άλλον που μπορεί να επηρεάσει τη λειτουργία του μηχανήματος. Εάν δεν προβλέπεται κάτι διαφορετικό στις οδηγίες, απευθυνθείτε σε εξουσιοδοτημένο αντιπρόσωπο

σέρβις για την επισκευή ή αντικατάσταση ενός φθαρμένου προστατευτικού καλύμματος ή εξαρτήματος.

11. Όταν η μπαταρία δεν χρησιμοποιείται, φυλάσσετε την μακριά από μεταλλικά αντικείμενα όπως συνδετήρες, νομίσματα, κλειδιά, καρφιά και βίδες με τα οποία μπορεί να δημιουργηθεί επαφή του ενός ακροδέκτη με τον άλλο. Η βραχυκύκλωση των ακροδεκτών της μπαταρίας μπορεί να προκαλέσει εγκαύματα ή πυρκαγιά.
12. Ελέγχετε τακτικά αν τα μπουλόνια στερέωσης της λεπίδας και του κινητήρα είναι καλά σφιγμένα.
13. Όταν δεν χρησιμοποιείτε το μηχάνημα, αποθηκεύτέ το σε εσωτερικό, στεγνό και ασφαλές χώρο, μακριά από παιδιά.
14. Μην εκθέτετε την μπαταρία ή το μηχάνημα σε πυρκαγιά ή υψηλές θερμοκρασίες. Η έκθεση σε

πυρκαγιά ή σε θερμοκρασία άνω των 130 °C μπορεί να προκαλέσει έκρηξη.

15. ΠΡΟΣΟΧΗ—Αν η μπαταρία υποστεί κακή μεταχείριση, μπορεί να προκαλέσει πυρκαγιά, έκρηξη ή χημικά εγκαύματα.

- Μην αποσυναρμολογείτε την μπαταρία.
- Αντικαθιστάτε την μπαταρία αποκλειστικά και μόνο με γνήσια μπαταρία της Toro. Η χρήση άλλου τύπου μπαταρίας μπορεί να προκαλέσει πυρκαγιά ή κίνδυνο τραυματισμού.
- Φυλάσσετε τις μπαταρίες μακριά από παιδιά και στην αρχική τους συσκευασία μέχρι να είστε έτοιμοι να τις χρησιμοποιήσετε.

ΦΥΛΑΞΤΕ ΑΥΤΕΣ ΑΣΦΑΛΕΙΑΣ

Αυτοκόλλητα ασφαλείας και οδηγιών



Οι ετικέτες προειδοποίησης και οδηγιών ασφαλείας είναι εύκολα αναγνώσιμες από τον χειριστή και βρίσκονται κοντά σε κάθε πηγή δυνητικού κινδύνου. Αντικαθιστάτε τις τυχόν φθαρμένες ή αποκολλημένες ετικέτες.



145-8263

decal145-8263

1. Διαβάστε το *Εγχειρίδιο Χειριστή*.
2. Ανακυκλώστε την μπαταρία
3. Να μην απορρίπτεται με μη προβλεπόμενο τρόπο
4. Να διατηρείται μακριά από φωτιά ή γυμνή φλόγα
5. Να μην εκτίθεται στη βροχή



144-3175

decal144-3175

1. Διαβάστε το *Εγχειρίδιο Χειριστή*.
2. Για να θέσετε σε λειτουργία το μηχάνημα, πιέστε τη ράβδο προς τη χειρολαβή και πατήστε το κουμπί.
3. Για να θέσετε το μηχάνημα εκτός λειτουργίας, αφήστε ελεύθερη τη ράβδο.



decal116-7583

116-7583

1. Προειδοποίηση – διαβάστε το *Εγχειρίδιο Χειριστή*. Αν δεν έχετε λάβει σχετική εκπαίδευση, μην χειρίζεστε το μηχάνημα.
2. Κίνδυνος εκτόξευσης αντικειμένων – φροντίστε ώστε οι διερχόμενοι να παραμένουν μακριά.
3. Κίνδυνος εκτόξευσης αντικειμένων – μην χειρίζεστε το χλοοκοπτικό μηχάνημα αν το πώμα ή ο σάκος οπίσθιας απόρριψης δεν είναι στη θέση του.
4. Κίνδυνος κοψίματος/ακρωτηριασμού άνω ή κάτω άκρων από τη λεπίδα του χλοοκοπτικού μηχανήματος – μην πλησιάζετε στα κινούμενα μέρη. Βεβαιωθείτε ότι όλα τα προστατευτικά καλύμματα είναι στη θέση τους.
5. Προειδοποίηση – χρησιμοποιείτε προστατευτικά ακοής.
6. Κίνδυνος κοψίματος/ακρωτηριασμού άνω ή κάτω άκρων από τη λεπίδα του χλοοκοπτικού μηχανήματος – μην χειρίζεστε το μηχάνημα σε ανηφορικά και κατηφορικά εδάφη. Κινείτε το μηχάνημα από τη μία πλευρά του επικλινούς εδάφους προς την άλλη και όχι κατακόρυφα. Σβήστε τον κινητήρα προτού απομακρυνθείτε από το μηχάνημα. Πριν ξεκινήσετε την κοπή απομακρύνετε τυχόν ξένα σώματα από το έδαφος. Κοιτάζετε πίσω σας όταν κινείστε με οπισθοπορεία.

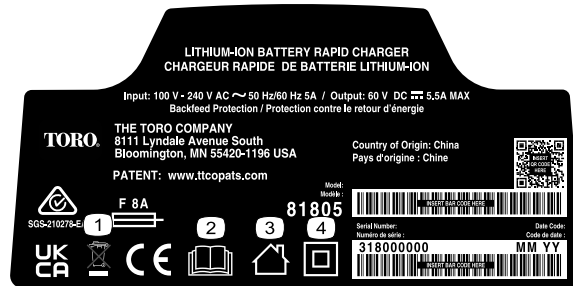

decal144-6035

144-6035

1. Να μην απορρίπτεται με μη προβλεπόμενο τρόπο
2. Διαβάστε το *Εγχειρίδιο Χειριστή*.
3. Για χρήση σε εσωτερικούς χώρους
4. Με διπλή μόνωση

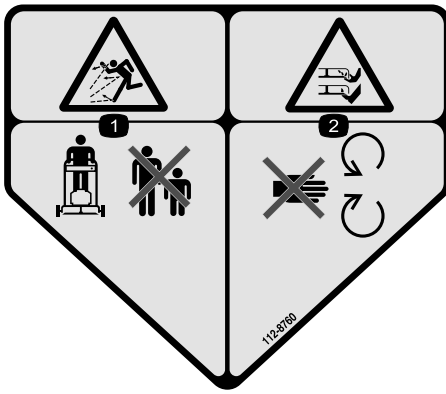

112-8760

decal112-8760

1. Κίνδυνος εκτόξευσης αντικειμένων—φροντίστε ώστε οι διερχόμενοι να παραμένουν μακριά.
2. Κίνδυνος κοψίματος/ακρωτηριασμού άνω ή κάτω άκρων από τη λεπίδα του χλοοκοπτικού μηχανήματος—μην πλησιάζετε στα κινούμενα μέρη.

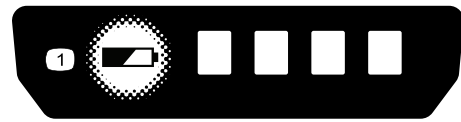

145-8265

decal145-8265

1. Κατάσταση φόρτισης μπαταρίας



137-9496

decal137-9496

1. Η μπαταρία φορτίζεται.
2. Η μπαταρία είναι πλήρως φορτισμένη.
3. Η θερμοκρασία της μπαταρίας είναι υψηλότερη ή χαμηλότερη από το προβλεπόμενο θερμοκρασιακό εύρος.
4. Σφάλμα φόρτισης μπαταρίας.

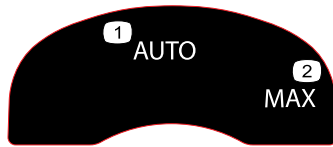

134-4691

decal134-4691

1. Αυτόματη ταχύτητα
2. Μέγιστη ταχύτητα

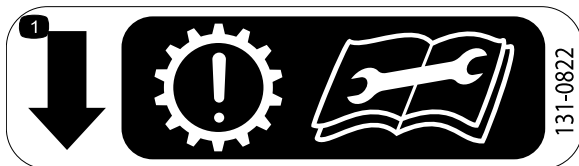

131-0822

decal131-0822

1. Αυτοκινούμενη λειτουργία – Προσοχή: το υπερβολικό τέντωμα του ιμάντα μπορεί να προκαλέσει πρόωρη φθορά του συστήματος μετάδοσης· προτού εκτελέσετε οποιαδήποτε εργασία επισκευής ή συντήρησης, διαβάστε το *Εγχειρίδιο Χειριστή*.

Συναρμολόγηση

Μη συναρμολογημένα εξαρτήματα

Χρησιμοποιήστε τον παρακάτω πίνακα για να επαληθεύσετε ότι όλα τα εξαρτήματα έχουν αποσταλεί.

Διαδικασία	Περιγραφή	Ποσ.	Χρήση
1	Εξαρτήματα στερέωσης (δεν περιλαμβάνεται)	2	Στερεώστε τον φορτιστή μπαταρίας στον τοίχο (προαιρετικό).
2	Δεν απαιτούνται εξαρτήματα	–	Αφαιρέστε το προστατευτικό καλωδίων.
3	Συναρμολόγηση της πάνω χειρολαβής Κάτω χειρολαβή Μπουλόνι (5/16" x 1¾") Παξιμάδι ασφάλισης φλαντζωτής κεφαλής (5/16") Κυρτή ροδέλα	1 2 4 4 8	Συναρμολογήστε την κάτω χειρολαβή.
4	Δεν απαιτούνται εξαρτήματα	–	Τοποθετήστε τη χειρολαβή.
5	Δεν απαιτούνται εξαρτήματα	–	Τοποθετήστε το προστατευτικό καλωδίων.
6	Δεν απαιτούνται εξαρτήματα	–	Συναρμολογήστε τον σάκο συλλογής χόρτου.

Σημαντικό: Αφαιρέστε και απορρίψτε το προστατευτικό φύλλο πλαστικού που καλύπτει τον κινητήρα και όλα τα άλλα πλαστικά ή συσκευασίες του μηχανήματος.

Σημαντικό: Η μπαταρία δεν είναι πλήρως φορτισμένη κατά την αγορά της. Προτού χρησιμοποιήσετε το μηχάνημα για πρώτη φορά ανατρέξτε στην ενότητα **Φόρτιση της μπαταρίας** (σελίδα 22).

1

Στερέωση του φορτιστή μπαταρίας στον τοίχο (προαιρετικό)

Εξαρτήματα που απαιτούνται για αυτή τη διαδικασία:

2	Εξαρτήματα στερέωσης (δεν περιλαμβάνεται)
---	---

Διαδικασία

Εάν θέλετε, στερεώστε τον φορτιστή μπαταρίας στον τοίχο χρησιμοποιώντας τις οπές στο πίσω μέρος του φορτιστή.

Τοποθετήστε τον σε εσωτερικό χώρο (π.χ. στο γκαράζ ή άλλο στεγνό μέρος), κοντά σε παροχή ρεύματος και μακριά από παιδιά.

Ανατρέξτε στο [Σχήμα 3](#) για βοήθεια στη στερέωση του φορτιστή.

Σύρετε τον φορτιστή πάνω από τα εξαρτήματα στερέωσης που έχετε τοποθετήσει καταλλήλως στον τοίχο για να τον στερεώσετε στη θέση του (τα εξαρτήματα στερέωσης δεν περιλαμβάνονται).

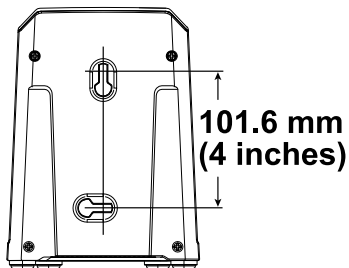

Σχήμα 3

g290534

2

Αφαίρεση του προστατευτικού καλωδίων

Δεν απαιτούνται εξαρτήματα

Διαδικασία

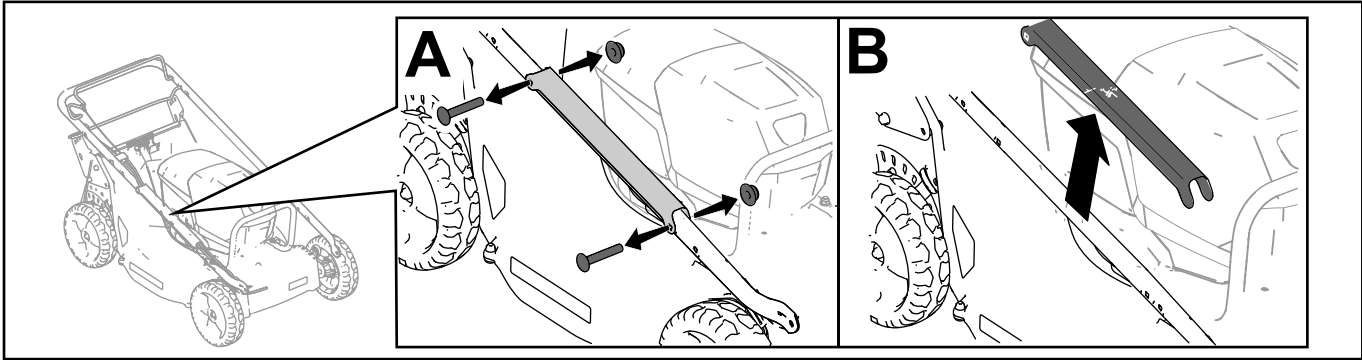

Σχήμα 4

g328502

3

Συναρμολόγηση της κάτω χειρολαβής

Εξαρτήματα που απαιτούνται για αυτή τη διαδικασία:

1	Συναρμολόγηση της πάνω χειρολαβής
2	Κάτω χειρολαβή
4	Μπουλόνι (5/16" x 1¾")
4	Παξιμάδι ασφάλισης φλαντζωτής κεφαλής (5/16")
8	Κυρτή ροδέλα

Διαδικασία

Συναρμολογήστε την κάτω χειρολαβή όπως φαίνεται στο [Σχήμα 5](#).

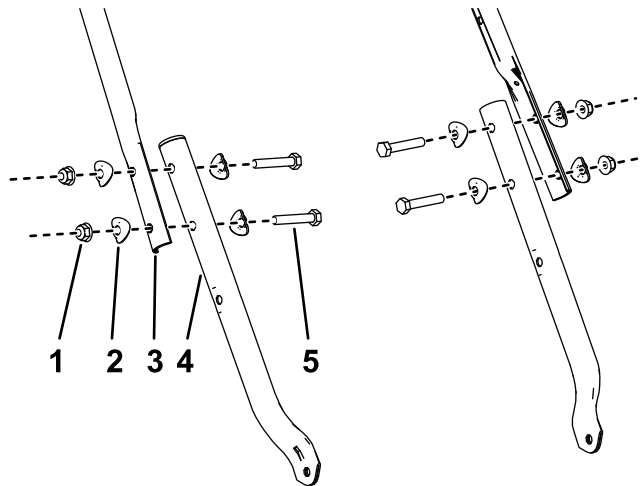

Σχήμα 5

1. Παξιμάδι ασφάλισης φλαντζωτής κεφαλής (5/16")
2. Κυρτή ροδέλα
3. Συναρμολόγηση της πάνω χειρολαβής
4. Κάτω χειρολαβή
5. Μπουλόνι (5/16" x 1¾")

g340673

4

Τοποθέτηση της χειρολαβής

Δεν απαιτούνται εξαρτήματα

Διαδικασία

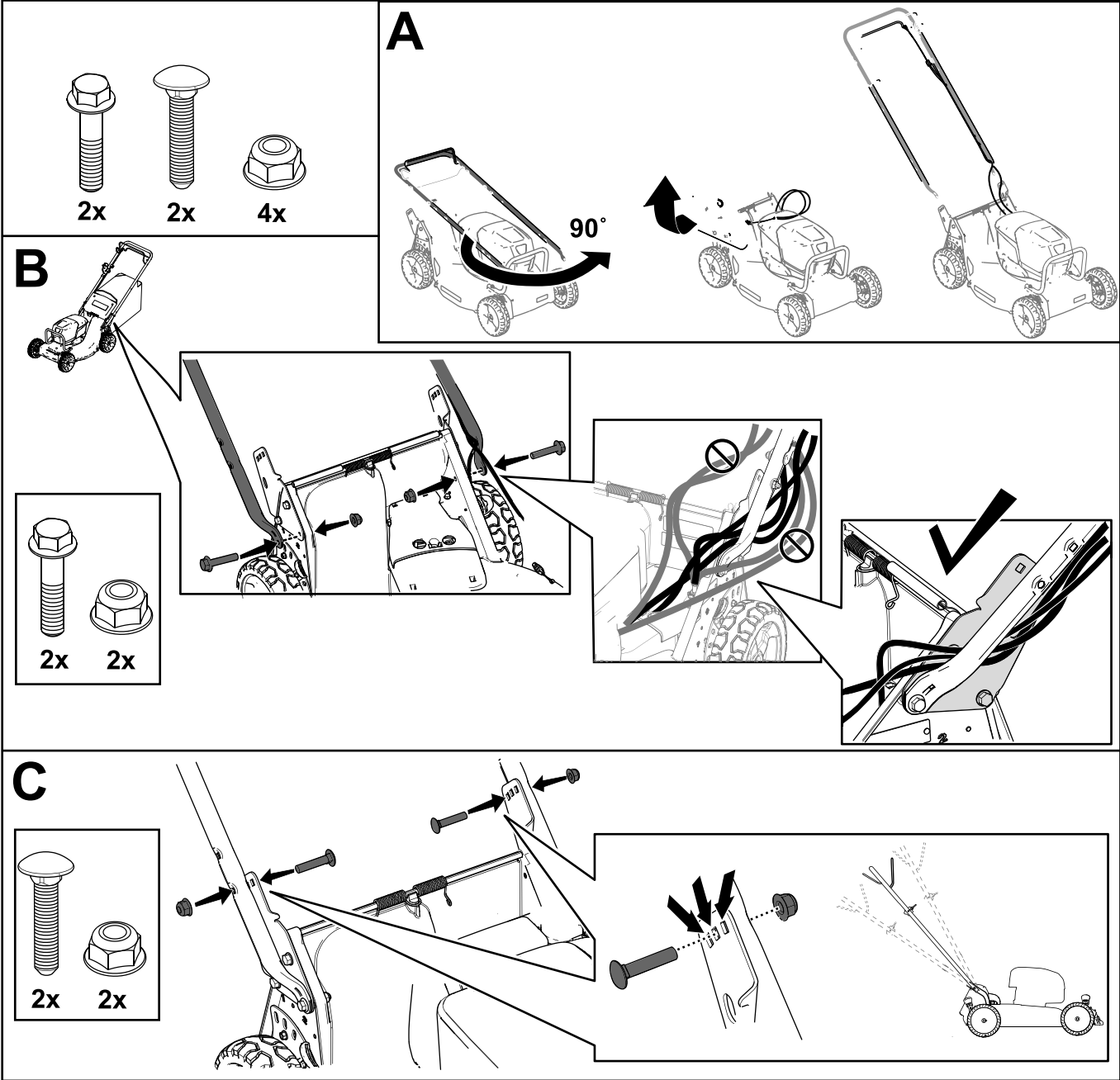

Σχήμα 6

g351011

5

Τοποθέτηση του προστατευτικού καλωδίων

Δεν απαιτούνται εξαρτήματα

Διαδικασία

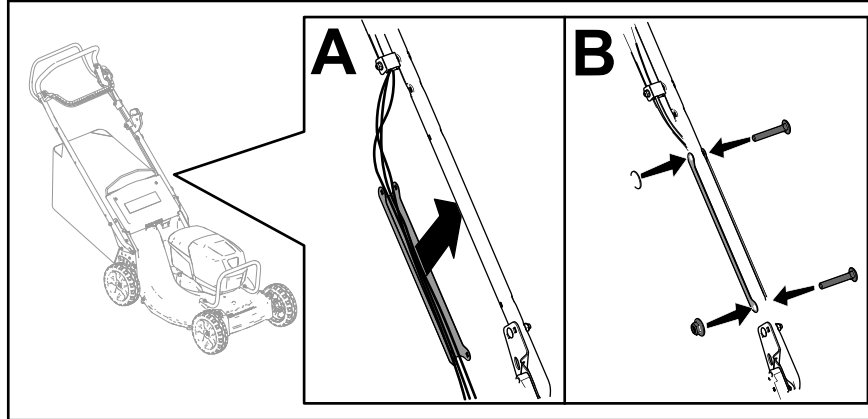

Σχήμα 7

g350108

6

Συναρμολόγηση του σάκου συλλογής χόρτου

Δεν απαιτούνται εξαρτήματα

Διαδικασία

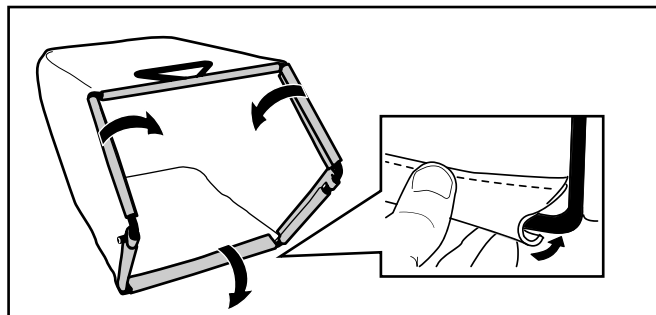

Σχήμα 8

g238450

Γενική επισκόπηση προϊόντος

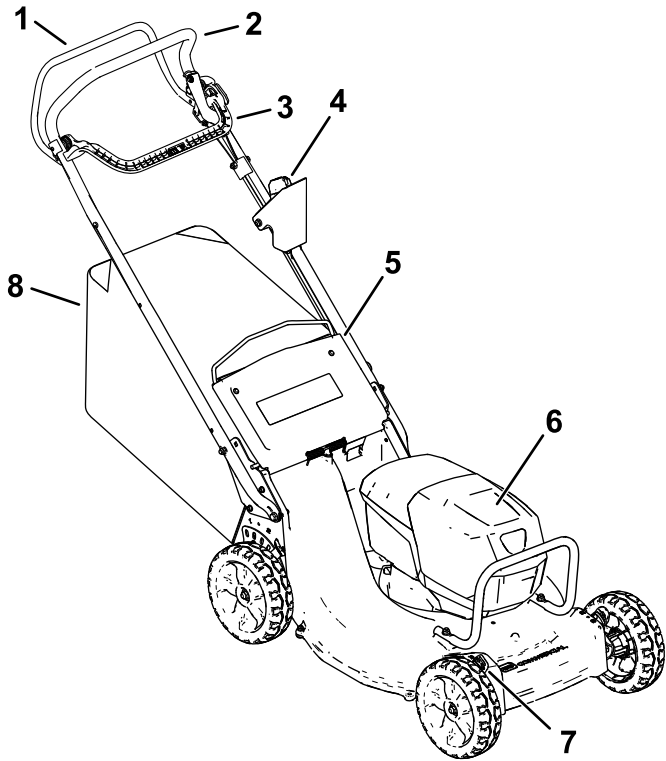

Σχήμα 9

g346507

1. Ράβδος αυτοκινούμενης λειτουργίας
2. Χειρολαβή
3. Ράβδος ελέγχου των λεπίδων κοπής
4. Κουμπί ηλεκτρικής εκκίνησης
5. Οπίσθιος εκτροπέας
6. Διαμέρισμα μπαταρίας
7. Μοχλός ύψους κοπής (4)
8. Σάκος συλλογής χόρτου

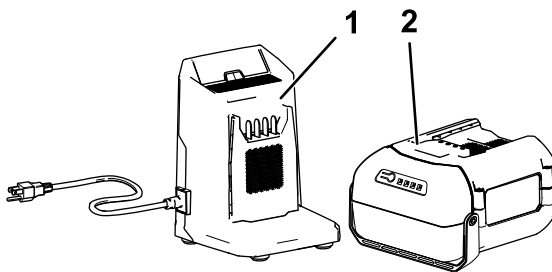

Σχήμα 10

g414831

1. Μοντέλο φορτιστή μπαταρίας 81805 (περιλαμβάνεται με το μοντέλο 22276)
2. Μοντέλο μπαταρίας 68810 (περιλαμβάνονται 2 με το μοντέλο 22276)

Τεχνικά χαρακτηριστικά

Μπαταρία

Μοντέλο	68810
Χωρητικότητα μπαταρίας	10,0 Ah 540 Wh
Τάση μπαταρίας (τιμές κατασκευαστή) = 60 V μέγιστη και 54 V ονομαστική. Η πραγματική τάση διαφοροποιείται αναλόγως του φορτίου.	

Φορτιστής μπαταρίας

Μοντέλο	81805
Τύπος	Ταχυφορτιστής μπαταρίας ιόντων λιθίου 60 V MAX
Είσοδος	100 έως 240 V AC ~5.0 A, 50/60 Hz
Έξοδος	60 V DC \equiv 5.5 A MAX

Προβλεπόμενα εύρη τιμών θερμοκρασίας

Φόρτιση/αποθήκευση της μπαταρίας:	από 5°C έως 40°C*
Χρήση της μπαταρίας:	-30°C έως 49°C*
Χρήση του μηχανήματος:	0°C έως 49°C*

*Ο χρόνος φόρτισης αυξάνεται αν η φόρτιση της μπαταρίας δεν γίνεται εντός του συγκεκριμένου εύρους τιμών.

Αποθηκεύετε το μηχανήμα, την μπαταρία και τον φορτιστή μπαταρίας σε κλειστό χώρο, που να είναι καθαρός και χωρίς υγρασία.

Παρελκόμενα/Εξαρτήματα

Για τη βελτίωση και διεύρυνση των δυνατοτήτων του μηχανήματός σας διατίθενται επιλεγμένα παρελκόμενα και εξαρτήματα που είναι εγκεκριμένα από την Toro. Για τον πλήρη κατάλογο όλων των εγκεκριμένων παρελκομένων και εξαρτημάτων, επικοινωνήστε με έναν εξουσιοδοτημένο αντιπρόσωπο σέρβις ή εξουσιοδοτημένο διανομέα της Toro ή επισκεφτείτε τη διεύθυνση www.Toro.com.

Για να εξασφαλίσετε τις μέγιστες δυνατές επιδόσεις και τη συνεχή πιστοποίηση ασφαλείας του μηχανήματος, χρησιμοποιείτε μόνο γνήσια ανταλλακτικά και εξαρτήματα Toro. Ανταλλακτικά και εξαρτήματα άλλων κατασκευαστών μπορεί να προκαλέσουν κινδύνους.

Χειρισμός

Πριν από τη λειτουργία

Τοποθέτηση της μπαταρίας

Σημαντικό: Χρησιμοποιείτε την μπαταρία μόνο σε θερμοκρασίες που βρίσκονται εντός του προβλεπόμενου εύρους τιμών· ανατρέξτε στην ενότητα **Τεχνικά χαρακτηριστικά (σελίδα 15)**.

1. Βεβαιωθείτε ότι οι αεραγωγοί της μπαταρίας είναι καθαροί από σκόνη και σκουπίδια.
2. Ανασηκώστε το καπάκι του διαμερίσματος της μπαταρίας (Σχήμα 11, A).
3. Ευθυγραμμίστε την εσοχή της μπαταρίας με τις γλωττίδες στο εσωτερικό του διαμερίσματος και σύρετε την μπαταρία μέσα στο διαμέρισμα μέχρι να ασφαλίσει στη θέση της (Σχήμα 11, B).
4. Κλείστε το καπάκι του διαμερίσματος της μπαταρίας (Σχήμα 11, C).

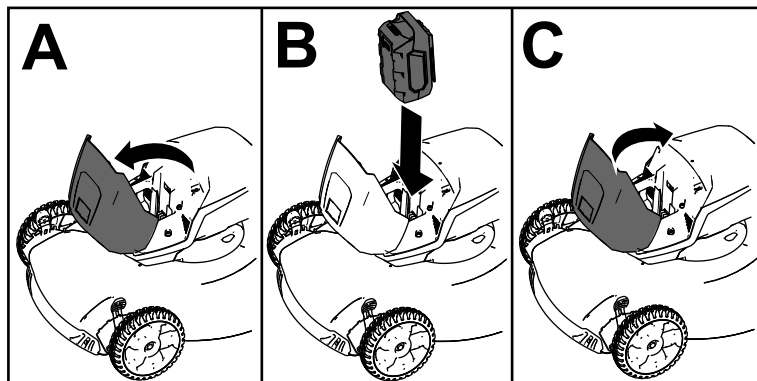

Σχήμα 11

g303151

Ρύθμιση του ύψους κοπής

⚠ ΠΡΟΕΙΔΟΠΟΙΗΣΗ

Κατά τη ρύθμιση των μοχλών ύψους κοπής τα χέρια σας ενδέχεται να έρθουν σε επαφή με κινούμενη λεπίδα, με αποτέλεσμα σοβαρό τραυματισμό.

- Πριν από τη ρύθμιση του ύψους κοπής, σβήστε τον κινητήρα, αφαιρέστε το κουμπί ηλεκτρικής εκκίνησης και περιμένετε να ακινητοποιηθούν όλα τα κινούμενα μέρη.
- Κατά τη ρύθμιση του ύψους κοπής, μην βάζετε τα δάκτυλά σας κάτω από το περίβλημα.

Ρυθμίστε το ύψος κοπής που επιθυμείτε. Ρυθμίστε όλους τους τροχούς στο ίδιο ύψος κοπής (Σχήμα 12).

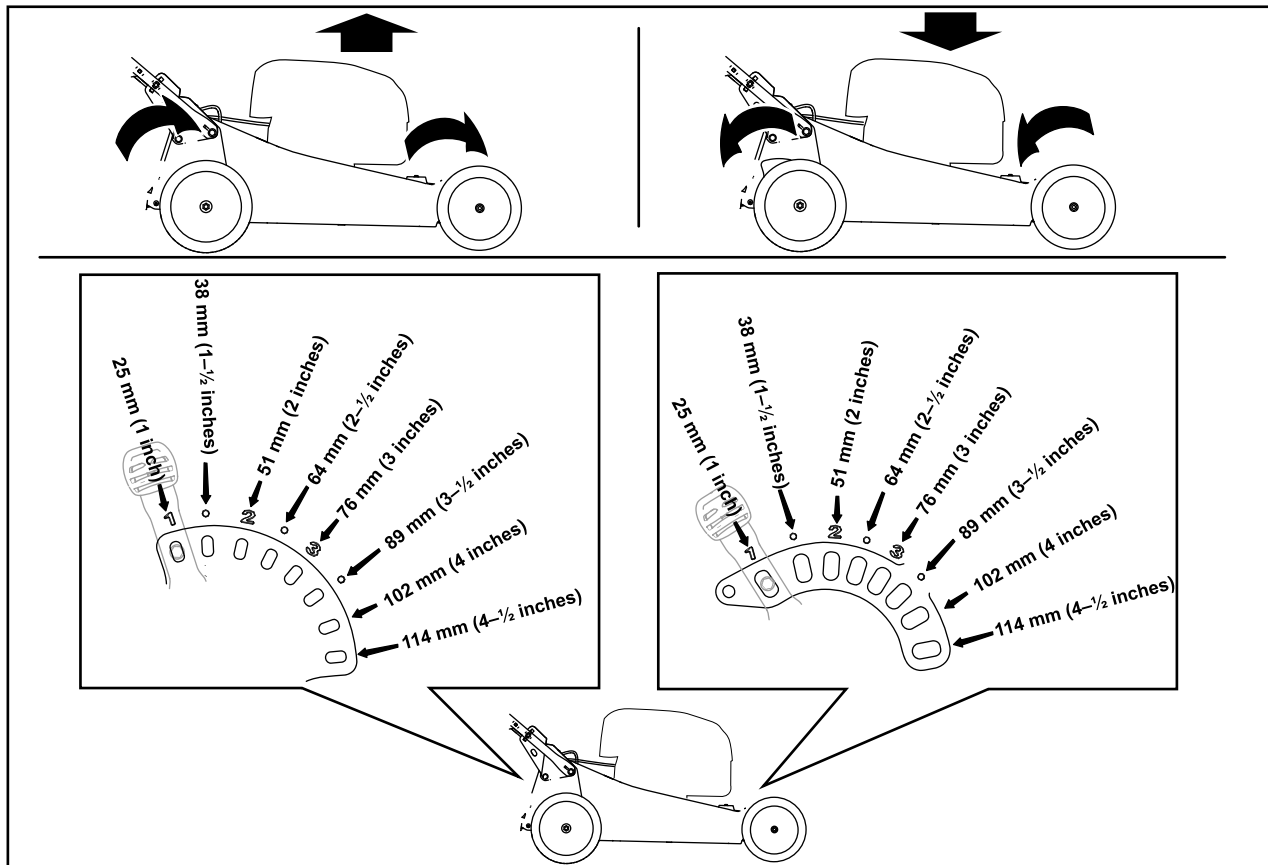

Σχήμα 12

g303150

Ρύθμιση του ύψους της χειρολαβής

Το ύψος της χειρολαβής μπορεί να ρυθμιστεί σε 3 θέσεις για να επιλέξετε τη θέση που σας βολεύει καλύτερα (Σχήμα 13).

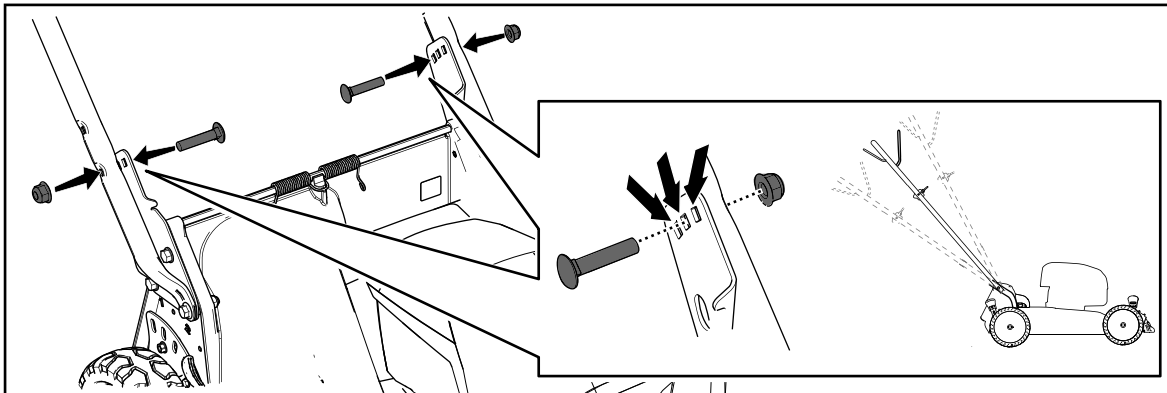

Σχήμα 13

g331956

1. Αφαιρέστε και από τις δύο πλευρές τα μπουλόνια της χειρολαβής και τα παξιμάδια τους.
2. Μετακινήστε τη χειρολαβή στο επιθυμητό ύψος.
3. Στερεώστε τη χειρολαβή με τα μπουλόνια που αφαιρέσατε και τα παξιμάδια τους.

Κατά τη λειτουργία

Θέση του μηχανήματος σε λειτουργία

1. Βεβαιωθείτε ότι η μπαταρία είναι τοποθετημένη στο μηχάνημα· ανατρέξτε στην ενότητα [Τοποθέτηση της μπαταρίας \(σελίδα 16\)](#).
2. Τοποθετήστε το κουμπί ηλεκτρικής εκκίνησης στον διακόπτη ηλεκτρικής μίζας ([Σχήμα 14, A](#)).
3. Ανασηκώστε τη ράβδο ελέγχου των λεπίδων κοπής λειτουργίας και κρατήστε την πατημένη πάνω στη χειρολαβή ([Σχήμα 14, B](#)).
4. Πατήστε το κουμπί ηλεκτρικής εκκίνησης και κρατήστε το πατημένο μέχρι ο κινητήρας να πάρει μπρος ([Σχήμα 14, C](#)).

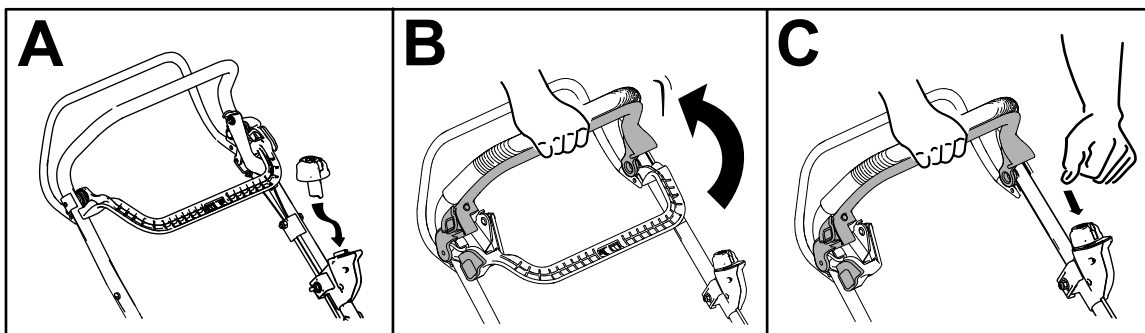

Σχήμα 14

g331970

Ανακύκλωση των κομμένων χόρτων και φύλλων

Βάσει των εργοστασιακών ρυθμίσεών του, το μηχάνημά σας ανακυκλώνει τα κομμένα χόρτα και φύλλα αφήνοντάς τα και πάλι πάνω στο γκαζόν.

Εάν ο σάκος συλλογής χόρτου είναι τοποθετημένος στο μηχάνημα, αφαιρέστε τον προτού ανακυκλώσετε τα κομμένα χόρτα και φύλλα. Ανατρέξτε στην ενότητα [Αφαίρεση του σάκου συλλογής χόρτου \(σελίδα 20\)](#).

Συλλογή των κομμένων χόρτων και φύλλων

Χρησιμοποιήστε τον σάκο συλλογής χόρτου όταν επιθυμείτε να συλλέξετε τα κομμένα και φύλλα.

⚠ ΠΡΟΕΙΔΟΠΟΙΗΣΗ

Εάν ο σάκος συλλογής χόρτου έχει υποστεί φθορά, ενδέχεται να εκτοξεύονται μικρές πέτρες ή άλλα παρόμοια ξένα σώματα προς το μέρος σας ή προς το μέρος των διερχομένων, με αποτέλεσμα την επέλευση σοβαρού τραυματισμού ή θανάτου.

Ελέγχετε τακτικά τον σάκο συλλογής χόρτου. Αν διαπιστώσετε ζημιά, τοποθετήστε έναν καινούριο, ανταλλακτικό σάκο.

⚠ ΠΡΟΕΙΔΟΠΟΙΗΣΗ

Οι λεπίδες είναι κοφτερές. Η επαφή με τις λεπίδες μπορεί να έχει ως αποτέλεσμα την πρόκληση σοβαρών σωματικών βλαβών.

Προτού απομακρυνθείτε από τη θέση του χειριστή, θέστε το μηχάνημα εκτός λειτουργίας και περιμένετε να ακινητοποιηθούν όλα τα κινούμενα μέρη.

Τοποθέτηση του σάκου συλλογής χόρτου

1. Θέστε το μηχάνημα εκτός λειτουργίας και περιμένετε να ακινητοποιηθούν όλα τα κινούμενα μέρη.

2. Ανυψώστε τον οπίσθιο εκτροπέα και κρατήστε τον ψηλά (Σχήμα 15, A).
3. Αφαιρέστε το πώμα οπίσθιας απόρριψης πιέζοντας το μάνδαλο προς τα μέσα με τον αντίχειρά σας και τραβώντας το πώμα για να αποσπαστεί από το μηχανήμα (Σχήμα 15, B και C).
4. Τοποθετήστε τα άκρα του σκελετού του σάκου μέσα στις εγκοπές στη βάση της χειρολαβής και κινήστε τον σάκο μπρος και πίσω για να βεβαιωθείτε ότι τα άκρα του σκελετού του σάκου είναι στερεωμένα στο κάτω μέρος αμφοτέρων των εγκοπών (Σχήμα 15, D).
5. Κατεβάστε τον οπίσθιο εκτροπέα μέχρι να «καθίσει» στον σάκο συλλογής χόρτου.

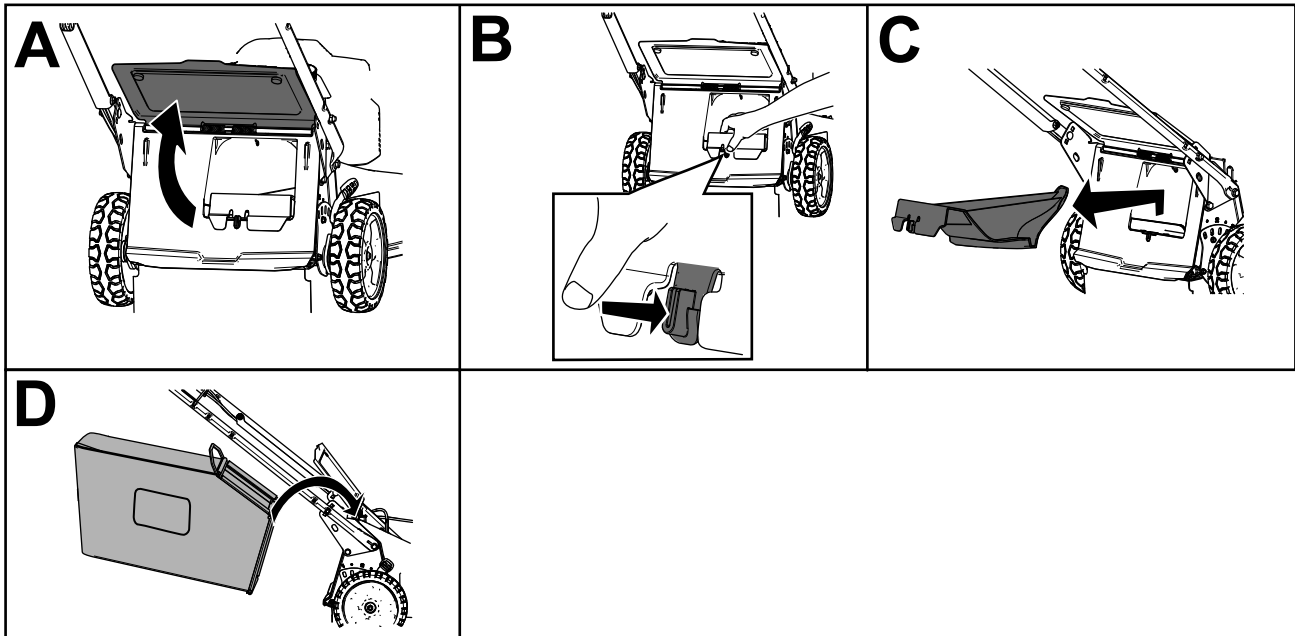

Σχήμα 15

g303153

Αφαίρεση του σάκου συλλογής χόρτου

⚠ ΚΙΝΔΥΝΟΣ

Το μηχανήμα μπορεί να εκτοξεύει τα κομμένα χόρτα και άλλα αντικείμενα μέσω ενός ανοίγματος στο περίβλημα του μηχανήματος. Η εκτόξευση αντικειμένων με αρκετή δύναμη θα μπορούσε να προκαλέσει σε εσάς ή τα διερχόμενα άτομα σοβαρό τραυματισμό ή θάνατο.

- Ποτέ μην αφαιρείτε τον σάκο συλλογής χόρτου και κατόπιν βάζετε μπρος το μηχανήμα αν δεν είναι τοποθετημένο στο μηχανήμα το πώμα οπίσθιας απόρριψης.
- Μην ανοίγετε ποτέ τον οπίσθιο εκτροπέα του μηχανήματος ενώ το μηχανήμα βρίσκεται σε λειτουργία.

1. Θέστε το μηχανήμα εκτός λειτουργίας και περιμένετε να ακινητοποιηθούν όλα τα κινούμενα μέρη.
2. Ανυψώστε τον οπίσθιο εκτροπέα.
3. Βγάλτε τον σκελετό του σάκου από τις εγκοπές στη βάση της χειρολαβής (Σχήμα 15, A).
4. Τοποθετήστε το πώμα απόρριψης (Σχήμα 15, B).
5. Κατεβάστε τον οπίσθιο εκτροπέα (Σχήμα 15, C).

Χειρισμός της αυτοκινούμενης λειτουργίας

Για να χειριστείτε το μηχάνημα με την αυτοκινούμενη λειτουργία, πιέστε τη ράβδο αυτοκινούμενης λειτουργίας προς τη χειρολαβή και κρατήστε την πατημένη (Σχήμα 16).

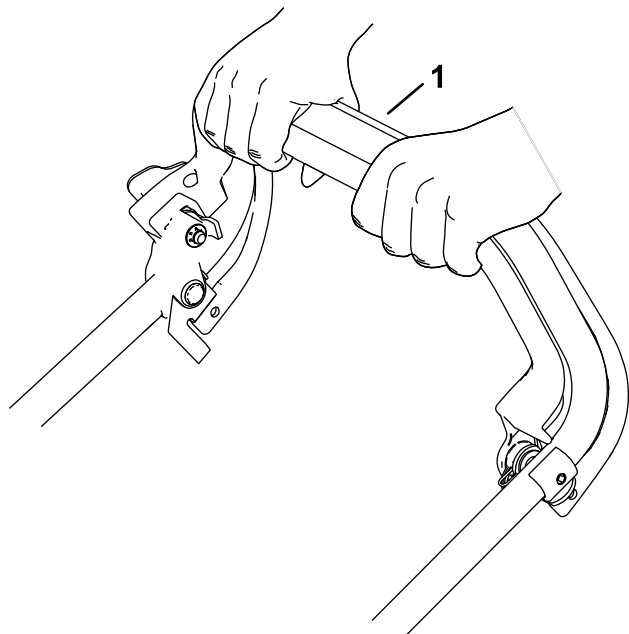

Σχήμα 16

1. Ράβδος αυτοκινούμενης λειτουργίας

Για να διακόψετε την αυτοκινούμενη λειτουργία, αφήστε ελεύθερη τη ράβδο αυτοκινούμενης λειτουργίας.

Σημείωση: Το μηχάνημα διαθέτει μηχανισμούς ελεύθερου τροχασμού που διευκολύνουν την έλξη του μηχανήματος προς τα πίσω. Για να απεμπλακούν οι μηχανισμοί ελεύθερου τροχασμού, αφού αφήσετε ελεύθερη τη ράβδο αυτοκινούμενης λειτουργίας, σπρώξτε το μηχάνημα προς τα εμπρός για περίπου 2,5 cm ή και περισσότερο.

Ρύθμιση ταχύτητας λεπίδας

Αυτό το μηχάνημα διαθέτει δύο ρυθμίσεις ταχύτητας λεπίδας: ΑΥΤΟΜΑΤΗ (AUTO) και ΜΕΓΙΣΤΗ (MAX).

- Στη θέση AUTO, η ταχύτητα της λεπίδας ρυθμίζεται αυτόματα για μεγαλύτερη αποδοτικότητα. Το μηχάνημα ανιχνεύει τις αλλαγές στις συνθήκες κοπής και αυξάνει την ταχύτητα της της λεπίδας όπως απαιτείται για να διατηρείται η ποιότητα κοπής.
- Στη θέση MAX, η ταχύτητα της λεπίδας διατηρείται πάντοτε στη μέγιστη ταχύτητα.

Περιστρέψτε το κλειδί στον διακόπτη της μίζας στη μία ή την άλλη θέση για να ρυθμίσετε την ταχύτητα της λεπίδας (Σχήμα 17).

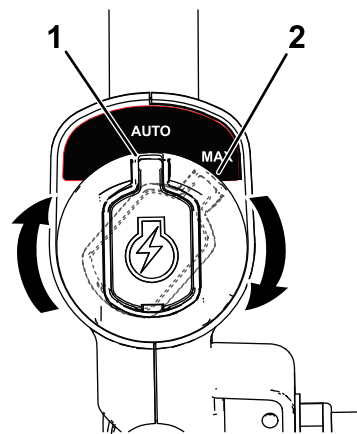

Σχήμα 17

1. Θέση AUTO
2. Θέση MAX

Θέση του μηχανήματος εκτός λειτουργίας

1. Αφήστε ελεύθερη τη ράβδο ελέγχου των λεπίδων κοπής (Σχήμα 18, A).
2. Αφαιρέστε το κουμπί ηλεκτρικής εκκίνησης από τον διακόπτη ηλεκτρικής μίζας (Σχήμα 18, B).
3. Αφαιρέστε την μπαταρία· ανατρέξτε στην ενότητα **Αφαίρεση της μπαταρίας από το μηχάνημα** (σελίδα 21).

Σημείωση: Όταν δεν χρησιμοποιείτε το μηχάνημα, αφαιρέστε την μπαταρία.

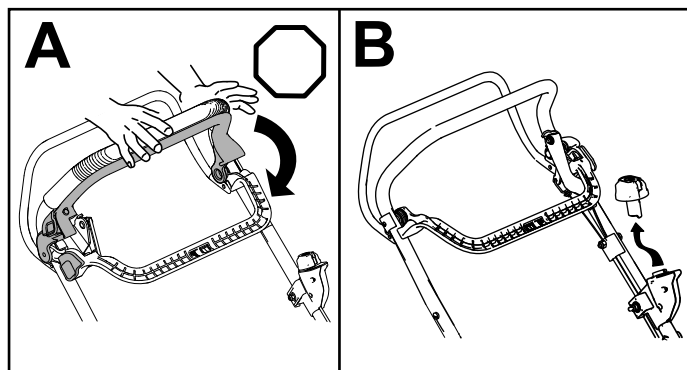

Σχήμα 18

Αφαίρεση της μπαταρίας από το μηχάνημα

1. Ανασηκώστε το καπάκι του διαμερίσματος της μπαταρίας.

2. Πιέστε το μάνδαλο της μπαταρίας για να την απελευθερώσετε και να την αφαιρέσετε.
3. Κλείστε το καπάκι του διαμερίσματος της μπαταρίας.

Συμβουλές για το χειρισμό

Γενικές συμβουλές σχετικά με την κοπή

- Αποφύγετε την πρόσκρουση σταθερών αντικειμένων με τη λεπίδα. Μην περνάτε ποτέ σκοπίμως το μηχάνημα πάνω από κάποιο αντικείμενο.
- Για βέλτιστη απόδοση, τοποθετήστε μια καινούρια λεπίδα πριν από την έναρξη της περιόδου κοπής.
- Αντικαταστήστε τη λεπίδα, εφόσον είναι αναγκαίο, με ανταλλακτική λεπίδα Toro.

Κοπή γρασιδιού

- Το γρασίδι μεγαλώνει με διαφορετικούς ρυθμούς ανάλογα με την εποχή. Κατά τους ζεστούς καλοκαιρινούς μήνες, το καλύτερο είναι να κόβετε το γρασίδι με ρυθμίσεις ύψους κοπής 64 mm, 76 mm ή 89 mm. Κόβετε μόνο περίπου το ένα τρίτο του ύψους του γρασιδιού κάθε φορά. Μην κόβετε με ρύθμιση χαμηλότερη από 64 mm, παρά μόνο αν το γρασίδι είναι αραιό ή κατά τους όψιμους φθινοπωρινούς μήνες κατά τους οποίους η ανάπτυξη του αρχίζει να επιβραδύνεται. Για ταχύτερη κοπή, ρυθμίστε μεγαλύτερο ύψος κοπής.
- Κατά την κοπή γρασιδιού με ύψος άνω των 15 cm, αρχικά χρησιμοποιήστε την υψηλότερη ρύθμιση ύψους κοπής και μικρότερη ταχύτητα και, στη συνέχεια, περάστε ξανά την περιοχή με χαμηλότερη ρύθμιση για βέλτιστη εμφάνιση. Εάν το γρασίδι είναι πολύ ψηλό και τα φύλλα συγκεντρώνονται πάνω του, το μηχάνημα μπορεί να βουλώσει ή να προκληθεί ρετάρισμα του κινητήρα.
- Τα υγρά χόρτα ή φύλλα έχουν την τάση να συσσωματώνονται και μπορεί να βουλώσουν το μηχάνημα ή να προκαλέσουν ρετάρισμα του κινητήρα. Αποφύγετε την κοπή σε βρεγμένο χώρο.
- Έχετε το νου σας για ενδεχόμενο πυρκαγιάς σε πολύ ξηρές συνθήκες, τηρείτε όλες τις τοπικές προειδοποιήσεις κινδύνου πυρκαγιάς και διατηρείτε το μηχάνημα καθαρό από ξερά χόρτα και φύλλα.
- Αλλάξτε την κατεύθυνση κοπής. Αυτό συμβάλλει στην διασπορά των κομμένων χόρτων και φύλλων στο έδαφος για ομοιόμορφη λίπανση.

Εάν η τελική εμφάνιση του γκαζόν δεν είναι ικανοποιητική, δοκιμάστε 1 ή περισσότερα από τα εξής:

- Ακονίστε τη λεπίδα.
- Κινηθείτε με πιο αργό ρυθμό κατά την κοπή.
- Αυξήστε το ύψος κοπής του μηχανήματος.
- Κόβετε το γρασίδι πιο συχνά.
- Φροντίστε να υπάρχει αλληλοεπικάλυψη στις σειρές κομμένου χόρτου αντί να περνάτε μια ολόκληρη σειρά κάθε φορά.

Κοπή φύλλων

- Αφού κόψετε το γκαζόν, βεβαιωθείτε ότι είναι ορατό το μισό γρασίδι μέσα από τα κομμένα φύλλα που το καλύπτουν. Μπορεί να χρειαστεί να περάσετε τα φύλλα αρκετές φορές με το μηχάνημα.
- Αν το γρασίδι καλύπτεται από στρώμα φύλλων πάχους άνω των 13 cm, κάντε ένα πρώτο πέρασμα με υψηλότερη ρύθμιση ύψους κοπής και μετά ένα δεύτερο με την επιθυμητή ρύθμιση ύψους κοπής.
- Επιβραδύνετε τον ρυθμό κοπής αν το μηχάνημα δεν κόβει τα φύλλα αρκετά φιλά.

Μετά τη λειτουργία

Φόρτιση της μπαταρίας

Σημαντικό: Η μπαταρία δεν είναι πλήρως φορτισμένη κατά την αγορά της. Προτού χρησιμοποιήσετε το εργαλείο για πρώτη φορά, τοποθετήστε την μπαταρία στον φορτιστή και φορτίστε την μέχρι η φωτεινή ένδειξη LED να δείξει ότι η μπαταρία είναι πλήρως φορτισμένη. Διαβάστε όλες τις προφυλάξεις ασφάλειας.

Σημαντικό: Φορτίζετε την μπαταρία μόνο σε θερμοκρασίες που βρίσκονται εντός του προβλεπόμενου εύρους τιμών· ανατρέξτε στην ενότητα **Τεχνικά χαρακτηριστικά (σελίδα 15)**.

Σημείωση: Για να ελέγχετε την κατάσταση φόρτισης οποιαδήποτε στιγμή, πατάτε το κουμπί ένδειξης φόρτισης μπαταρίας πάνω στην μπαταρία (ενδεικτικές λυχνίες LED).

1. Βεβαιωθείτε ότι οι αεραγωγοί της μπαταρίας και του φορτιστή είναι καθαροί από σκόνη και σκουπίδια.

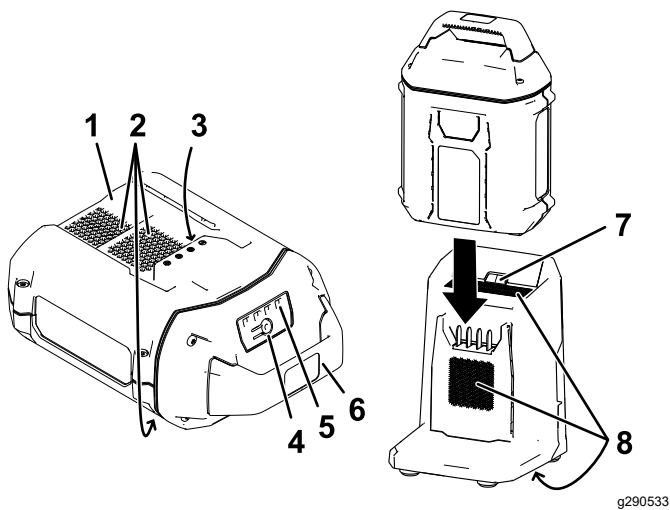

Σχήμα 19

- | | |
|---------------------------------------|--|
| 1. Εσοχή μπαταρίας | 5. Ενδεικτικές λυχνίες LED (τρέχουσα κατάσταση φόρτισης) |
| 2. Αεραγωγοί μπαταρίας | 6. Χειρολαβή |
| 3. Ακροδέκτες μπαταρίας | 7. Φωτεινή ένδειξη LED φορτιστή |
| 4. Κουμπί ένδειξης φόρτισης μπαταρίας | 8. Αεραγωγοί φορτιστή μπαταρίας |
2. Ευθυγραμμίστε την εσοχή της μπαταρίας (Σχήμα 19) με τις γλωττίδες στο σώμα του φορτιστή.
 3. Σύρετε την μπαταρία πάνω στο σώμα του φορτιστή μέχρι το τέρμα (Σχήμα 19).

4. Για να αφαιρέσετε την μπαταρία, σύρετέ την προς τα έξω.
5. Ανατρέχετε στον ακόλουθο πίνακα για να βλέπετε τι σημαίνουν οι φωτεινές ενδείξεις LED στον φορτιστή μπαταρίας.

Φωτεινή ένδειξη	Τι σημαίνει
Εκτός λειτουργίας	Δεν έχει τοποθετηθεί μπαταρία
Πράσινη και αναβοσβήνει	Η μπαταρία φορτίζεται
Πράσινη	Η μπαταρία είναι φορτισμένη
Κόκκινη	Η θερμοκρασία της μπαταρίας και/ή του φορτιστή είναι υψηλότερη ή χαμηλότερη από το προβλεπόμενο θερμοκρασιακό εύρος
Κόκκινη και αναβοσβήνει	Σφάλμα φόρτισης μπαταρίας*

Ανατρέξτε στην ενότητα [Επίλυση προβλημάτων \(σελίδα 30\)](#) για περισσότερες πληροφορίες.

Σημαντικό: Η μπαταρία μπορεί να παραμείνει πάνω στον φορτιστή για σύντομα διαστήματα μεταξύ των χρήσεων.

Εάν η μπαταρία δεν πρόκειται να χρησιμοποιηθεί για μεγαλύτερο χρονικό διάστημα, αφαιρείτε την από τον φορτιστή· ανατρέξτε στην ενότητα [Αποθήκευση \(σελίδα 29\)](#).

Καθαρισμός της κάτω πλευράς του μηχανήματος

Περιοδικότητα εργασιών σέρβις: Μετά από κάθε χρήση

Για να διασφαλίσετε βέλτιστη απόδοση, διατηρείτε την κάτω πλευρά του μηχανήματος καθαρή, φροντίζοντας να την καθαρίζετε κάθε φορά που ολοκληρώνετε την κοπή. Να είστε ιδιαίτερα προσεκτικοί ώστε οι διατάξεις εξώθησης να μην έχουν ξένα υλικά (Σχήμα 20).

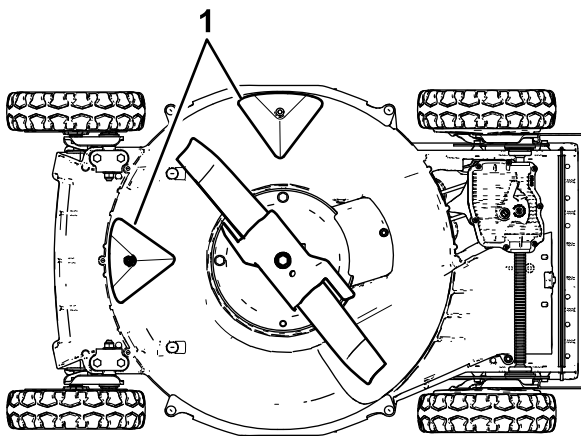

g240549

Σχήμα 20

1. Διατάξεις εξώθησης

Τρόπος πλυσίματος

⚠ ΠΡΟΕΙΔΟΠΟΙΗΣΗ

Ενδέχεται να εκτοξευτούν υλικά από την κάτω πλευρά του μηχανήματος.

- Χρησιμοποιείτε προστατευτικά για τα μάτια.
 - Σταθείτε στη θέση χειριστή (πίσω από τη χειρολαβή) ενώ το μηχάνημα βρίσκεται σε λειτουργία.
 - Μην επιτρέπετε την παρουσία άλλων ατόμων στον χώρο.
1. Επιλέξτε την χαμηλότερη ρύθμιση ύψους κοπής για να χαμηλώσετε το μηχάνημα.
 2. Μετακινήστε το μηχάνημα σε επίπεδη επιφάνεια (εκτός χώματος/γκαζόν).
 3. Θέστε το μηχάνημα σε λειτουργία και ενεργοποιήστε τη λεπίδα.
 4. Κρατώντας το λάστιχο στο ύψος της χειρολαβής, ρίξτε νερό με πίεση μπροστά από τον πίσω δεξιό τροχό (Σχήμα 21).

Σημείωση: Έτσι το νερό θα διοχετευτεί με ορμή στη διαδρομή της λεπίδας, καθαρίζοντας τα κομμένα χόρτα.

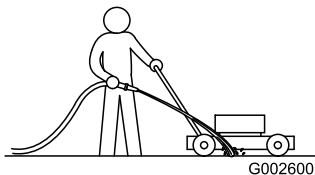

G002600

Σχήμα 21

g002600

1. Πίσω δεξιός τροχός

5. Όταν σταματήσουν να εξέρχονται κομμένα χόρτα, κλείστε το νερό και μετακινήστε το μηχάνημα σε στεγνό σημείο.
6. Αφήστε το μηχάνημα σε λειτουργία για λίγα λεπτά ώστε να στεγνώσει η κάτω πλευρά του.

Τρόπος απόξεσης

Εάν με το πλύσιμο δεν απομακρυνθούν όλα τα ξένα υλικά από την κάτω πλευρά του μηχανήματος, προχωρήστε σε καθαρισμό με απόξεση.

1. Θέστε το μηχάνημα εκτός λειτουργίας και περιμένετε να ακινητοποιηθούν όλα τα κινούμενα μέρη.
2. Αφαιρέστε το κουμπί ηλεκτρικής εκκίνησης και την μπαταρία από το μηχάνημα.
3. Γυρίστε το μηχάνημα στο πλάι.
4. Απομακρύνετε τις ακαθαρσίες και τα κομμένα χόρτα με αποξεστήρα. Αποφύγετε τυχόν προεξοχές ή αιχμηρά άκρα.
5. Επαναφέρετε το μηχάνημα στη θέση λειτουργίας.

Συντήρηση

Συνιστώμενο χρονοδιάγραμμα συντήρησης

Περιοδικότητα εργασιών συντήρησης	Διαδικασία συντήρησης
Μετά τις πρώτες 25 ώρες	<ul style="list-style-type: none">Σφίξτε τα εξαρτήματα σύνδεσης που έχουν χαλαρώσει.
Πριν από κάθε χρήση ή καθημερινά	<ul style="list-style-type: none">Επιθεωρήστε τις λεπίδες του μηχανήματος για ενδείξεις φθοράς ή ζημίας.Επιθεωρήστε τον επιταχυντή για ενδείξεις φθοράς ή ζημίας.Ελέγξτε τον χρόνο ακινητοποίησης του φρένου λεπίδας. Η λεπίδα πρέπει να σταματήσει να περιστρέφεται εντός 3 δευτερολέπτων από την απελευθέρωση της ράβδου ελέγχου των λεπίδων κοπής· αν δεν σταματήσει, επικοινωνήστε με έναν εξουσιοδοτημένο αντιπρόσωπο σέρβις.
Μετά από κάθε χρήση	<ul style="list-style-type: none">Καθαρίστε την κάτω πλευρά του μηχανήματος.
Κάθε 40 ώρες	<ul style="list-style-type: none">Καθαρίστε τους τροχούς και τα σασμάν.
Κάθε 50 ώρες	<ul style="list-style-type: none">Ακονίστε ή αντικαταστήστε τη λεπίδα. Κάντε συντήρηση συχνότερα αν το άκρο θαμπώνει γρήγορα σε περιβάλλοντα με ανώμαλο έδαφος ή πολλή άμμο.
Κάθε 100 ώρες	<ul style="list-style-type: none">Σφίξτε τα εξαρτήματα σύνδεσης που έχουν χαλαρώσει.

Ρύθμιση της αυτοκινούμενης λειτουργίας

Εάν το μηχάνημα είναι καινούριο, δεν μπορεί να μπει σε αυτοκινούμενη λειτουργία ή ρέπει προς τα εμπρός, ρυθμίστε το καλώδιο οδήγησης.

- Μετακινήστε το μηχάνημα εκτός του χώρου κοπής και τοποθετήστε το πάνω σε οδοστρωμένη επιφάνεια, κοντά σε σταθερό τοίχο για να αποτρέψετε με ασφάλεια την πιθανή κίνηση του μηχανήματος προς τα εμπρός ενώ ο κινητήρας βρίσκεται σε λειτουργία.
- Τοποθετήστε το μηχάνημα με τους μπροστινούς τροχούς να κοιτάζουν προς τα εμπρός.

Σημείωση: Βεβαιωθείτε ότι ο χώρος είναι καλά αεριζόμενος και απομακρύνετε τυχόν ξένα σώματα που μπορεί να εκτοξεύσει το μηχάνημα.

- Θέστε τον κινητήρα σε λειτουργία· ανατρέξτε στην ενότητα **Θέση του μηχανήματος σε λειτουργία (σελίδα 19)**.
- Τραβήξτε τη ράβδο αυτοκινούμενης λειτουργίας προς τη χειρολαβή.

Σημείωση: Οι τροχοί θα πρέπει να αρχίσουν να περιστρέφονται όταν η ράβδος αυτοκινούμενης λειτουργίας φτάσει στη χειρολαβή.

- Σβήστε τον κινητήρα.
- Εάν πρέπει να ρυθμίσετε τον κινητήρα, ακολουθήστε τα παρακάτω βήματα:
 - Εάν οι τροχοί δεν περιστραφούν όταν τραβήξετε τη ράβδο αυτοκινούμενης

λειτουργίας, ο ιμάντας έλξης είναι υπερβολικά χαλαρός. Περιστρέψτε τον διακόπτη ελέγχου κίνησης τροχών (**Σχήμα 22**) δεξιόστροφα για 1 στροφή και επαναλάβετε τα βήματα 3 έως 5.

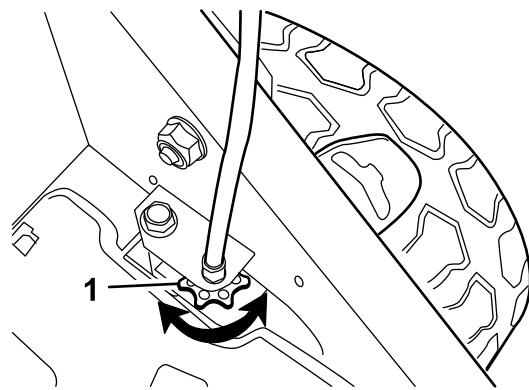

Σχήμα 22

1. Διακόπτης ελέγχου κίνησης τροχών

- Εάν οι τροχοί αρχίσουν να περιστρέφονται προτού τραβήξετε τη ράβδο αυτοκινούμενης λειτουργίας μέχρι το τέλος της διαδρομής, ο ιμάντας έλξης είναι υπερβολικά τεντωμένος. Περιστρέψτε τον διακόπτη ελέγχου κίνησης τροχών (**Σχήμα 22**) αριστερόστροφα για 1 στροφή και επαναλάβετε τα βήματα 3 έως 5.

7. Για καινούριο ιμάντα έλξης, περιστρέψτε τον διακόπτη ελέγχου κίνησης τροχών δεξιόστροφα για 1 επιπλέον στροφή ώστε να διασφαλίσετε

τη φυσιολογική διάταξη του ιμάντα κατά την περίοδο προσαρμογής (στρωσίματος).

Σημείωση: Μπορείτε να παραλείψετε αυτό το βήμα αν κάνετε ρύθμιση μεταχειρισμένου ιμάντα.

Συντήρηση της λεπίδας

Φροντίστε η λεπίδα να είναι πάντα κοφτερή. Όταν η λεπίδα είναι κοφτερή, κόβει με ακρίβεια, χωρίς να σχίζει ή να καταστρέφει το χορτάρι.

1. Θέστε το μηχάνημα εκτός λειτουργίας και περιμένετε να ακινητοποιηθούν όλα τα κινούμενα μέρη.
2. Αφαιρέστε την μπαταρία· ανατρέξτε στην ενότητα [Αφαίρεση της μπαταρίας από το μηχάνημα](#) (σελίδα 21).
3. Γυρίστε το μηχάνημα στο πλάι όπως φαίνεται στο [Σχήμα 23](#).

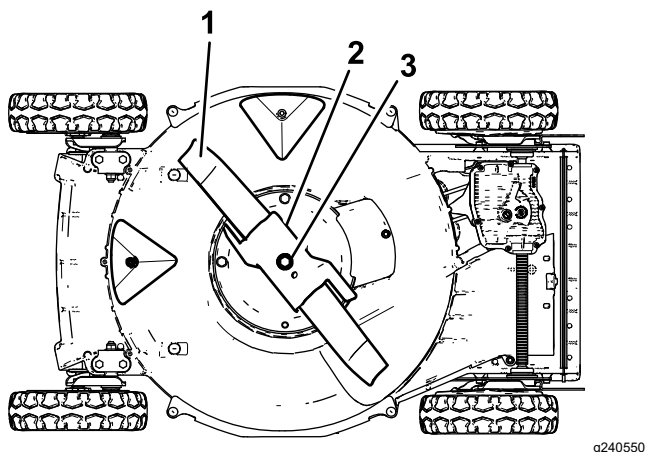

Σχήμα 23

1. Λεπίδα
2. Επιταχυντής
3. Μπουλόνι λεπίδας και παξιμάδι

Επιθεώρηση της λεπίδας

Περιοδικότητα εργασιών σέρβις: Πριν από κάθε χρήση ή καθημερινά—Επιθεωρήστε τις λεπίδες του μηχανήματος για ενδείξεις φθοράς ή ζημίας.

Εξετάστε προσεκτικά την αιχμηρότητα της λεπίδας και αν η λεπίδα έχει υποστεί φθορά, ιδίως όταν τα επίπεδα και καμπυλωτά μέρη εφάπτονται ([Σχήμα 24A](#)). Επειδή η άμμος και τα αποξεστικά υλικά μπορούν να φθείρουν το μέταλλο που συνδέει τα επίπεδα και τα καμπυλωτά μέρη της λεπίδας, ελέγξτε τη λεπίδα πριν από τη χρήση του μηχανήματος. Εάν παρατηρήσετε σχισμή ή φθορά ([Σχήμα 24B](#) και [Σχήμα 24C](#)), αντικαταστήστε τη λεπίδα· ανατρέξτε στην ενότητα [Αφαίρεση της λεπίδας](#) (σελίδα 27).

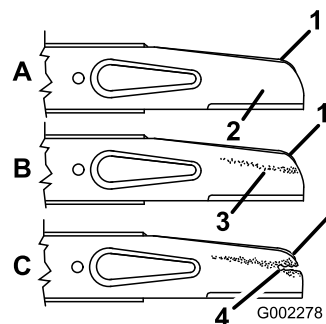

Σχήμα 24

1. Ιστόιο
2. Επίπεδο τμήμα της λεπίδας
3. Φθορά
4. Σχηματισμένη σχισμή λεπίδας

Σημείωση: Για βέλτιστη απόδοση, τοποθετήστε μια καινούρια λεπίδα πριν από την έναρξη της περιόδου κοπής. Κατά τη διάρκεια του έτους, ακονίζετε τα σημεία που έχουν υποστεί μικροφθορές για να διατηρήσετε την κόψη.

⚠ ΚΙΝΔΥΝΟΣ

Εάν η λεπίδα έχει υποστεί φθορά ή ζημιά, μπορεί να σπάσει και κάποιο τμήμα της να εκτοξευτεί προς το μέρος σας ή προς το μέρος διερχομένων ατόμων, με αποτέλεσμα την επέλευση σοβαρού τραυματισμού ή θανάτου.

- Επιθεωρείτε τακτικά τη λεπίδα για ενδείξεις φθοράς ή ζημίας.
- Αντικαταστήστε τη λεπίδα αν είναι φθαρμένη ή κατεστραμμένη.

Επιθεώρηση του επιταχυντή

Περιοδικότητα εργασιών σέρβις: Πριν από κάθε χρήση ή καθημερινά—Επιθεωρήστε τον επιταχυντή για ενδείξεις φθοράς ή ζημίας.

Εξετάστε προσεκτικά τον επιταχυντή για σημάδια εκτεταμένης φθοράς ([Σχήμα 25](#)). Επειδή η άμμος και τα αποξεστικά υλικά μπορούν να φθείρουν το μέταλλο (ιδίως στην περιοχή με τον αριθμό 2 στο [Σχήμα 25](#)), ελέγξτε τον επιταχυντή πριν από τη χρήση του μηχανήματος. Εάν παρατηρήσετε ότι κάποιο πτερύγιο του επιταχυντή έχει φθαρεί σε αιχμηρό άκρο ή υπάρχει ρωγμή, αντικαταστήστε τον επιταχυντή.

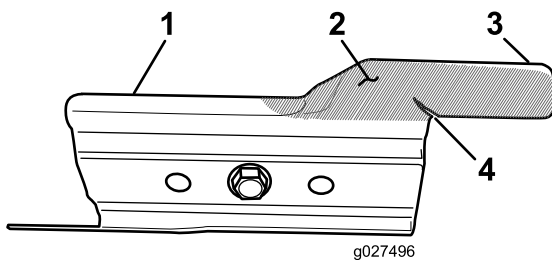

Σχήμα 25

- | | |
|------------------|-----------------------|
| 1. Επιταχυντής | 3. Πτερύγιο |
| 2. Σημείο φθοράς | 4. Σχηματισμένη ρωγμή |

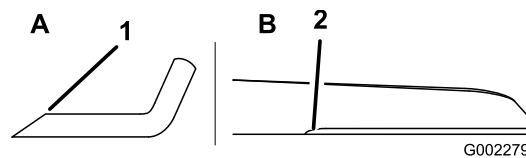

Σχήμα 26

1. Ακονίστε τη λεπίδα μόνο στη γωνία της.
2. Στο σημείο αυτό, διατηρήστε την αρχική ακτίνα.

⚠ ΠΡΟΕΙΔΟΠΟΙΗΣΗ

Εάν ο επιταχυντής έχει υποστεί φθορά ή ζημιά, μπορεί να σπάσει και κάποιο τμήμα του να εκτοξευτεί προς το μέρος σας ή προς το μέρος διερχομένων ατόμων, με αποτέλεσμα την επέλευση σοβαρού τραυματισμού ή θανάτου.

- Επιθεωρείτε τακτικά τον επιταχυντή για ενδείξεις φθοράς ή ζημίας.
- Αντικαταστήστε τον επιταχυντή αν είναι φθαρμένος ή κατεστραμμένος.

Αφαίρεση της λεπίδας

1. Με ένα πανί ή ένα χοντρό γάντι, πιάστε το άκρο της λεπίδας.
2. Αφαιρέστε το μπουλόνι της λεπίδας, το παξιμάδι, τον επιταχυντή και τη λεπίδα (Σχήμα 24).

Ακόνισμα της λεπίδας

Περιοδικότητα εργασιών σέρβις: Κάθε 50 ώρες—Ακονίστε ή αντικαταστήστε τη λεπίδα. Κάντε συντήρηση συχνότερα αν το άκρο θαμπώνει γρήγορα σε περιβάλλοντα με ανώμαλο έδαφος ή πολλή άμμο.

Ακονίστε την επάνω πλευρά της λεπίδας ώστε να διατηρηθεί η αρχική γωνία κόπης (Σχήμα 26A) και η εσωτερική ακτίνα κόπης (Σχήμα 26B). Η λεπίδα θα παραμείνει συμμετρική αν αφαιρέσετε τον ίδια ποσότητα υλικού από αμφότερες τις πλευρές κόπης.

Ζυγοστάθμιση της λεπίδας

1. Ελέγξτε την ζυγοστάθμιση της λεπίδας τοποθετώντας την κεντρική οπή της λεπίδας σε στέλεχος μεγάλου καρφιού ή κατασαβιδιού το οποίο είναι οριζοντίως στερεωμένο σε μέγγενη (Σχήμα 27).

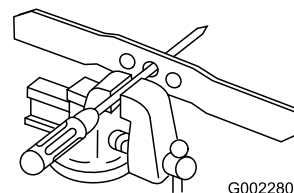

Σχήμα 27

Σημείωση: Μπορείτε επίσης να ελέγξετε τη ζυγοστάθμιση χρησιμοποιώντας συσκευή ζυγοστάθμισης λεπίδων του εμπορίου.

2. Εάν οποιοδήποτε άκρο της λεπίδας κινηθεί προς τα κάτω, ακονίστε αυτό το άκρο (όχι την κόψη ή το άκρο που βρίσκεται κοντά στην κόψη) μέχρι η λεπίδα να ισοροπήσει πλήρως.

Τοποθέτηση της λεπίδας

1. Τοποθετήστε μια κοφτερή, ζυγοσταθμισμένη λεπίδα Toro, τον επιταχυντή, το παξιμάδι και το μπουλόνι της λεπίδας. Για να είναι σωστή η τοποθέτηση, το ιστίο της λεπίδας πρέπει να είναι στραμμένο προς το επάνω μέρος του περιβλήματος του χλοοκοπτικού μηχανήματος.

Σημείωση: Σφίξτε το μπουλόνι της λεπίδας με ροπή 82 N·m.

⚠ ΠΡΟΕΙΔΟΠΟΙΗΣΗ

Η χρήση του μηχανήματος χωρίς να έχει τοποθετηθεί ο επιταχυντής μπορεί να οδηγήσει σε παραμόρφωση, κάμψη ή θραύση της λεπίδας, με αποτέλεσμα την επέλευση σοβαρού ή θανάσιμου τραυματισμού σας ή των διερχόμενων ατόμων.

Αν δεν έχει τοποθετηθεί ο επιταχυντής, μην θέτετε το μηχάνημα σε λειτουργία.

2. Επαναφέρετε το μηχάνημα στη θέση λειτουργίας.

Προετοιμασία της μπαταρίας για ανακύκλωση

Σημαντικό: Αφού αφαιρέσετε την μπαταρία, καλύψτε τους ακροδέκτες της με κολλητική ταινία βαρέος τύπου. Μην επιχειρήσετε να καταστρέψετε ή αποσυναρμολογήσετε την μπαταρία, ή να αφαιρέσετε οποιοδήποτε από τα εξαρτήματά της.

Επικοινωνήστε με τις τοπικές δημοτικές αρχές ή τον εξουσιοδοτημένο αντιπρόσωπο της Toro για περισσότερες πληροφορίες σχετικά με την ανακύκλωση της μπαταρίας με υπεύθυνο τρόπο.

Καθαρισμός των τροχών

Περιοδικότητα εργασιών σέρβις: Κάθε 40 ώρες

1. Αφαιρέστε τους οπίσθιους τροχούς και καθαρίστε τυχόν ξένα υλικά που τυχόν υπάρχουν στον χώρο των σασμάν του τροχού.

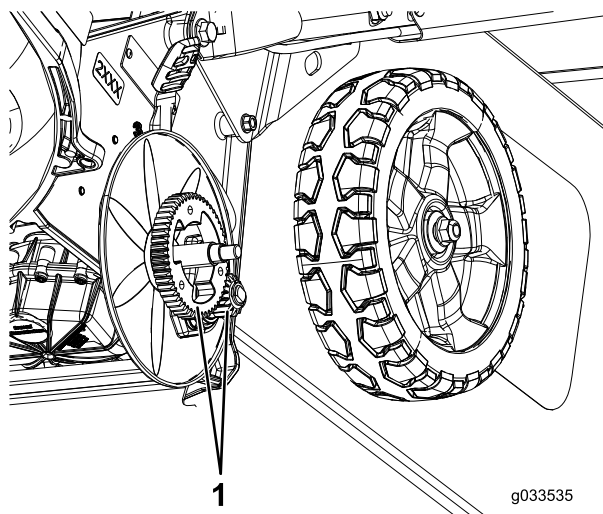

Σχήμα 28

1. Σασμάν
2. Μετά τον καθαρισμό, εφαρμόστε μια μικρή ποσότητα αντιμπλοκαριστικής ουσίας (anti-seize) στα σασμάν.

Σημείωση: Εάν χρησιμοποιείτε το μηχάνημα σε ακραίες συνθήκες, ο καθαρισμός των τροχών συχνότερα απ' ό,τι συνήθως θα αυξήσει τον χρόνο ζωής των σασμάν.

Σημείωση: Για να αποτρέψετε τυχόν ζημιές στα ρουλεμάν, μην χρησιμοποιείτε σύστημα ψεκασμού νερού υψηλής πίεσης στα ρουλεμάν.

Αποθήκευση

Για να προετοιμάσετε το μηχάνημα για αποθήκευση, εκτελέστε τις συνιστώμενες εργασίες συντήρησης· ανατρέξτε στην ενότητα [Συντήρηση \(σελίδα 25\)](#).

Πριν προβείτε σε ρύθμιση, σέρβις, καθαρισμό ή αποθήκευση του μηχανήματος θα πρέπει πάντοτε να σβήνετε τον κινητήρα, να περιμένετε να ακινητοποιηθούν όλα τα κινούμενα μέρη και να αφήνετε το μηχάνημα να κρυώσει.

Αποθηκεύετε το μηχάνημα σε δροσερό, καθαρό και στεγνό χώρο. Σκεπάστε το μηχάνημα ώστε να διατηρείται καθαρό και να είναι προστατευμένο.

Σημαντικό: Αποθηκεύετε το μηχάνημα, την μπαταρία και τον φορτιστή μόνο σε θερμοκρασίες που βρίσκονται εντός του προβλεπόμενου εύρους τιμών· ανατρέξτε στην ενότητα [Τεχνικά χαρακτηριστικά \(σελίδα 15\)](#).

Σημαντικό: Εάν πρόκειται να αποθηκεύσετε την μπαταρία για πολύ μεγάλο χρονικό διάστημα (π.χ. στο τέλος της σεζόν), φορτίστε την μέχρι 2 ή 3 ενδεικτικές λυχνίες LED στην μπαταρία να γίνουν πράσινες. Μην αποθηκεύετε την μπαταρία ενώ είναι πλήρως φορτισμένη ή εκφορτισμένη. Όταν είστε έτοιμοι να χρησιμοποιήσετε και πάλι το μηχάνημα, φορτίστε την μπαταρία μέχρι η αριστερή φωτεινή ένδειξη στον φορτιστή να γίνει πράσινη ή και οι 4 ενδεικτικές λυχνίες στην μπαταρία να γίνουν πράσινες.

1. Αποσυνδέστε το μηχάνημα από την τροφοδοσία (δηλ. αφαιρέστε την μπαταρία) και ελέγξτε για τυχόν φορές μετά τη χρήση.
2. Μην αποθηκεύετε το μηχάνημα αφήνοντας την μπαταρία τοποθετημένη σε αυτό.
3. Αποθηκεύετε το μηχάνημα, την μπαταρία και τον φορτιστή μπαταρίας σε κλειστό, καθαρό, στεγνό και καλά αεριζόμενο χώρο που δεν είναι προσβάσιμος σε παιδιά.
4. Φυλάσσετε το μηχάνημα, την μπαταρία και τον φορτιστή μπαταρίας μακριά από διαβρωτικούς παράγοντες, όπως τα παρασιτοκτόνα, τα λιπάσματα και το αντιπαγετικό αλάτι.
5. Για να μειώσετε τον κίνδυνο σοβαρού τραυματισμού, μην αποθηκεύετε την μπαταρία σε εξωτερικό χώρο ή εντός οχημάτων.
6. Αφαιρέστε κομμένα χόρτα και φύλλα, βρομιές και λοιπές ακαθαρσίες από τα εξωτερικά μέρη του κινητήρα, την καλύπτρα και το επάνω μέρος του περιβλήματος του μηχανήματος.
7. Καθαρίστε την κάτω πλευρά του μηχανήματος· ανατρέξτε στην ενότητα [Καθαρισμός της κάτω πλευράς του μηχανήματος \(σελίδα 23\)](#).

8. Ελέγξτε την κατάσταση της λεπίδας· ανατρέξτε στην ενότητα [Επιθεώρηση της λεπίδας \(σελίδα 26\)](#).
9. Ελέγξτε την κατάσταση του επιταχυντή· ανατρέξτε στην ενότητα [Επιθεώρηση του επιταχυντή \(σελίδα 26\)](#).
10. Σφίξτε όλα τα παξιμάδια, τα μπουλόνια και τις βίδες.
11. Επιδιορθώστε τη βαφή σε όλες τις επιφάνειες που έχουν ξεφλουδίσει ή σκουριάσει χρησιμοποιώντας βαφή που θα προμηθευτείτε από εξουσιοδοτημένο αντιπρόσωπό σέρβις.

Επίλυση προβλημάτων

Εκτελείτε μόνο τα βήματα που περιγράφονται σε αυτές τις οδηγίες. Κάθε άλλη εργασία επιθεώρησης, συντήρησης και επισκευής πρέπει να εκτελείται από εξουσιοδοτημένο κέντρο σέρβις ή από ειδικά καταρτισμένο άτομο, αν δεν μπορείτε να επιλύσετε το πρόβλημα μόνοι σας.

Πρόβλημα	Πιθανή αιτία	Διορθωτική ενέργεια
Το μηχάνημα δεν λειτουργεί, ή κάνει διακοπές.	<ol style="list-style-type: none"> 1. Η μπαταρία δεν είναι καλά τοποθετημένη στο μηχάνημα. 2. Η μπαταρία δεν είναι φορτισμένη. 3. Η μπαταρία είναι χαλασμένη. 4. Το μηχάνημα έχει κάποιο άλλο ηλεκτρολογικό πρόβλημα. 	<ol style="list-style-type: none"> 1. Αφαιρέστε και ξανατοποθετήστε την μπαταρία στο μηχάνημα, φροντίζοντας να είναι καλά τοποθετημένη και ασφαλισμένη στη θέση της. 2. Αφαιρέστε την μπαταρία από το μηχάνημα και φορτίστε την. 3. Αντικαταστήστε την μπαταρία. 4. Επικοινωνήστε με έναν εξουσιοδοτημένο αντιπρόσωπο σέρβις.
Το μηχάνημα δεν λειτουργεί σε πλήρη ισχύ.	<ol style="list-style-type: none"> 1. Η φόρτιση της μπαταρίας είναι υπερβολικά χαμηλή. 2. Στην κάτω πλευρά του μηχανήματος υπάρχουν κομμένα χόρτα και ξένα υλικά. 	<ol style="list-style-type: none"> 1. Αφαιρέστε την μπαταρία από το μηχάνημα και φορτίστε πλήρως την μπαταρία. 2. Καθαρίστε την κάτω πλευρά του μηχανήματος.
Το μηχάνημα ή ο κινητήρας παράγει υπερβολικούς κραδασμούς ή θόρυβο.	<ol style="list-style-type: none"> 1. Η λεπίδα είναι λυγισμένη ή δεν είναι ζυγοσταθμισμένη. 2. Τα μπουλόνια της λεπίδας έχουν λασκάρει. 3. Στην κάτω πλευρά του μηχανήματος υπάρχουν κομμένα χόρτα και ξένα υλικά. 4. Τα μπουλόνια στερέωσης του κινητήρα έχουν λασκάρει. 	<ol style="list-style-type: none"> 1. Ζυγοσταθμίστε τη λεπίδα. Εάν η λεπίδα είναι λυγισμένη, αντικαταστήστε την. 2. Σφίξτε τα μπουλόνια στερέωσης της λεπίδας. 3. Καθαρίστε την κάτω πλευρά του μηχανήματος. 4. Σφίξτε τα μπουλόνια στερέωσης του κινητήρα.
Η κοπή δεν είναι ομοιόμορφη.	<ol style="list-style-type: none"> 1. Οι 4 τροχοί δεν βρίσκονται στο ίδιο ύψος. 2. Η λεπίδα έχει στομώσει. 3. Χρησιμοποιείτε επαναλαμβανόμενα τον ίδιο τύπο κοπής. 4. Στην κάτω πλευρά του μηχανήματος υπάρχουν κομμένα χόρτα και ξένα υλικά. 	<ol style="list-style-type: none"> 1. Ρυθμίστε τους τροχούς ώστε να βρίσκονται στο ίδιο ύψος. 2. Ακονίστε και ζυγοσταθμίστε τη λεπίδα. 3. Αλλάξτε τον τύπο κοπής. 4. Καθαρίστε την κάτω πλευρά του μηχανήματος.
Υπάρχει απόφραξη του συλλέκτη οπίσθιας απόρριψης.	<ol style="list-style-type: none"> 1. Ο μοχλός γκαζιού δεν βρίσκεται στη θέση ΓΡΗΓΟΡΑ. 2. Το ύψος κοπής είναι πολύ χαμηλό. 3. Κινείστε υπερβολικά γρήγορα. 4. Το γρασίδι είναι υγρό. 5. Στην κάτω πλευρά του μηχανήματος υπάρχουν κομμένα χόρτα και ξένα υλικά. 	<ol style="list-style-type: none"> 1. Μετακινήστε τον μοχλό γκαζιού στη θέση ΓΡΗΓΟΡΑ. 2. Αυξήστε το ύψος κοπής. 3. Ελαττώστε ταχύτητα κατά την κοπή. 4. Πριν ξεκινήσετε την κοπή, περιμένετε να στεγνώσει το γρασίδι. 5. Καθαρίστε την κάτω πλευρά του μηχανήματος.
Δεν είναι δυνατή η αυτοκινούμενη λειτουργία του μηχανήματος.	<ol style="list-style-type: none"> 1. Το καλώδιο αυτοκινούμενης λειτουργίας έχει απορρυθμιστεί ή έχει υποστεί ζημιά. 2. Υπάρχουν ξένα υλικά στην κάτω πλευρά του καλύμματος του ιμάντα. 	<ol style="list-style-type: none"> 1. Ρυθμίστε το καλώδιο αυτοκινούμενης λειτουργίας. Αντικαταστήστε το καλώδιο, αν είναι απαραίτητο. 2. Απομακρύνετε τα ξένα υλικά από την κάτω πλευρά του καλύμματος του ιμάντα.

Πρόβλημα	Πιθανή αιτία	Διορθωτική ενέργεια
Η μπαταρία εκφορτίζεται γρήγορα.	<ol style="list-style-type: none"> 1. Η θερμοκρασία της μπαταρίας είναι υψηλότερη ή χαμηλότερη από το προβλεπόμενο θερμοκρασιακό εύρος. 2. Το μηχάνημα πιέζεται υπερβολικά. 	<ol style="list-style-type: none"> 1. Μετακινήστε την μπαταρία σε σημείο που είναι στεγνό και η θερμοκρασία είναι μεταξύ 5°C και 40°C. 2. Εργαστείτε με πιο αργό ρυθμό.
Ο φορτιστής μπαταρίας δεν λειτουργεί.	<ol style="list-style-type: none"> 1. Η θερμοκρασία του φορτιστή είναι υψηλότερη ή χαμηλότερη από το προβλεπόμενο θερμοκρασιακό εύρος. 2. Η πρίζα στην οποία είναι τοποθετημένος ο φορτιστής μπαταρίας δεν παίρνει ρεύμα. 	<ol style="list-style-type: none"> 1. Βγάλτε τον φορτιστή από την πρίζα και μετακινήστε τον σε σημείο που είναι στεγνό και η θερμοκρασία είναι μεταξύ 5°C και 40°C. 2. Απευθυνθείτε σε αδειούχο ηλεκτρολόγο για να επισκευάσει την πρίζα.
Η φωτεινή ένδειξη LED στον φορτιστή μπαταρίας είναι κόκκινη.	<ol style="list-style-type: none"> 1. Η θερμοκρασία του φορτιστή και/ή της μπαταρίας είναι υψηλότερη ή χαμηλότερη από το προβλεπόμενο θερμοκρασιακό εύρος. 	<ol style="list-style-type: none"> 1. Βγάλτε τον φορτιστή από την πρίζα και μετακινήστε τον φορτιστή και την μπαταρία σε σημείο που είναι στεγνό και η θερμοκρασία είναι μεταξύ 5°C και 40°C.
Η φωτεινή ένδειξη LED στον φορτιστή μπαταρίας είναι κόκκινη και αναβοσβήνει.	<ol style="list-style-type: none"> 1. Υπάρχει σφάλμα στην επικοινωνία μεταξύ της μπαταρίας και του φορτιστή. 2. Η μπαταρία είναι εξασθενημένη. 	<ol style="list-style-type: none"> 1. Αφαιρέστε την μπαταρία από τον φορτιστή, βγάλτε τον φορτιστή από την πρίζα και περιμένετε 10 δευτερόλεπτα. Ξαναβάλτε τον φορτιστή στην πρίζα και τοποθετήστε την μπαταρία στον φορτιστή. Εάν η φωτεινή ένδειξη LED στον φορτιστή εξακολουθεί να είναι κόκκινη και να αναβοσβήνει, επαναλάβετε την παραπάνω διαδικασία. Εάν μετά από 2 προσπάθειες η φωτεινή ένδειξη LED στον φορτιστή εξακολουθεί να είναι κόκκινη και να αναβοσβήνει, απορρίψτε την μπαταρία σε ειδικό κάδο ανακύκλωσης μπαταριών. 2. Επικοινωνήστε με έναν εξουσιοδοτημένο αντιπρόσωπο σέρβις αν η μπαταρία είναι εντός εγγύησης, ή απορρίψτε την μπαταρία σε ειδικό κάδο ανακύκλωσης μπαταριών.

Δήλωση ιδιωτικού απορρήτου για τον Ευρωπαϊκό Οικονομικό Χώρο (EOX) και το Ηνωμένο Βασίλειο

Χρήση των προσωπικών πληροφοριών σας από την Toro

Η The Toro Company («Toro») σέβεται την ιδιωτικότητά σας. Όταν αγοράζετε τα προϊόντα μας, ενδέχεται να συλλέξουμε ορισμένες πληροφορίες για εσάς, είτε άμεσα από εσάς είτε μέσω των κατά τόπους εταιρειών ή εμπορικών αντιπροσώπων της Toro. Στην Toro χρησιμοποιούμε αυτές τις πληροφορίες για να εκπληρώσουμε συμβατικές υποχρεώσεις, όπως για να καταχωρίσουμε την εγγύησή σας, να διεκπεραιώσουμε τυχόν αξίωση που θα εγείρετε βάσει της εγγύησης ή να επικοινωνήσουμε μαζί σας σε περίπτωση ανάκλησης προϊόντος, καθώς και για θεμιτούς επιχειρηματικούς σκοπούς, όπως για να μετρήσουμε την ικανοποίηση των πελατών μας, να βελτιώσουμε τα προϊόντα μας ή να σας παράσχουμε πληροφορίες για προϊόντα που μπορεί να σας ενδιαφέρουν. Ενδέχεται να κοινοποιήσουμε τις πληροφορίες σας σε θυγατρικές ή συνδεδεμένες εταιρείες μας, εμπορικούς αντιπροσώπους ή άλλους επιχειρηματικούς εταίρους μας σε σχέση με τις δραστηριότητες αυτές. Ενδέχεται επίσης να γνωστοποιήσουμε προσωπικές πληροφορίες σας αν αυτό απαιτείται διά νόμου ή σε σχέση με την αγοραπωλησία ή συγχώνευση μιας επιχείρησης. Δεν πρόκειται σε καμία περίπτωση να πωλήσουμε προσωπικές πληροφορίες σας σε άλλη εταιρεία για σκοπούς μάρκετινγκ.

Διατήρηση των προσωπικών πληροφοριών σας

Η Toro θα τηρεί τις προσωπικές πληροφορίες σας για όσο διάστημα χρειάζεται για τους παραπάνω σκοπούς και σύμφωνα με τις απαιτήσεις του νόμου. Για περισσότερες πληροφορίες σχετικά με τις προβλεπόμενες περιόδους διατήρησης επικοινωνήστε μαζί μας στη διεύθυνση legal@toro.com.

Η δέσμευση της Toro όσον αφορά την ασφάλεια

Οι προσωπικές πληροφορίες σας ενδέχεται να υποβληθούν σε επεξεργασία στις ΗΠΑ ή σε άλλες χώρες που έχουν λιγότερο αυστηρή νομοθεσία όσον αφορά την προστασία των δεδομένων σε σχέση με την χώρα διαμονής σας. Όταν διαβιβάζουμε πληροφορίες σας εκτός της χώρας διαμονής σας, θα λαμβάνουμε όλα τα μέτρα που προβλέπει ο νόμος για να διασφαλίζουμε την ύπαρξη κατάλληλων εγγυήσεων που θα εξασφαλίζουν την προστασία των δεδομένων τους και την ασφαλή διαχείρισή τους.

Πρόσβαση και διόρθωση

Ενδέχεται να έχετε το δικαίωμα να διορθώσετε ή να εξετάσετε τα δεδομένα προσωπικού χαρακτήρα σας, ή να αντιταχθείτε ή να περιορίσετε την επεξεργασία των δεδομένων σας. Προς τούτο, επικοινωνήστε μαζί μας μέσω μηνύματος ηλεκτρονικού ταχυδρομείου στη διεύθυνση legal@toro.com. Αν έχετε προβληματισμούς σχετικά με τον τρόπο με τον οποίο η Toro χειρίζεται τις πληροφορίες σας, σας προτρέπουμε να τους θέσετε απευθείας σε εμάς. Επισημαίνεται ότι οι κάτοικοι Ευρώπης έχουν το δικαίωμα να υποβάλλουν καταγγελία στην οικεία αρχή προστασίας δεδομένων.