



Count on it.

Manual del operador

Kit de ensacador

Segadora de asiento Z Master® Serie 4000

Nº de modelo 78463—Nº de serie 40000000 y superiores

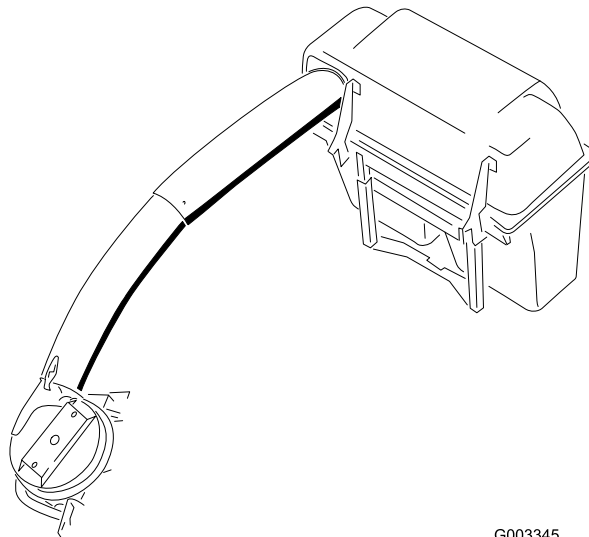

G003345



⚠ ADVERTENCIA

CALIFORNIA Advertencia de la Propuesta 65

El uso de este producto puede provocar la exposición a sustancias químicas que el Estado de California considera causantes de cáncer, defectos congénitos u otros trastornos del sistema reproductor.

Introducción

Lea este manual detenidamente para aprender a utilizar y mantener correctamente su producto, y para evitar lesiones y daños al producto. Usted es responsable de utilizar el producto de forma correcta y segura.

Visite www.Toro.com para buscar materiales de formación y seguridad o información sobre accesorios, para localizar un distribuidor o para registrar su producto.

Cuando necesite asistencia técnica, piezas genuinas Toro o información adicional, póngase en contacto con un Servicio Técnico Autorizado o con Asistencia al Cliente de Toro, y tenga a mano los números de modelo y serie de su producto. [Figura 1](#) y [Figura 2](#) identifican la ubicación de los números de modelo y serie en el producto. Escriba los números en el espacio provisto.

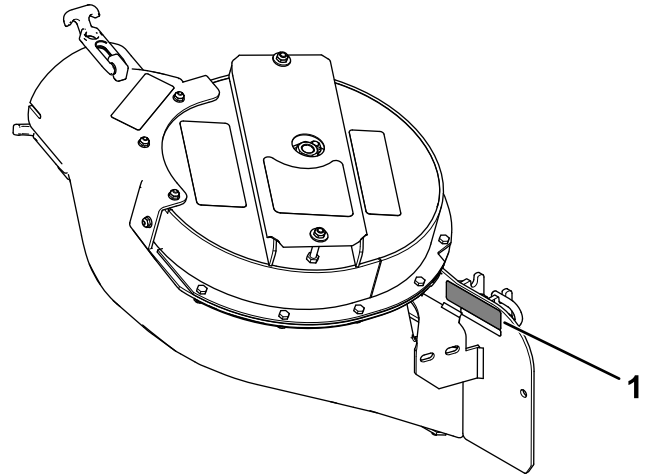

g341472

Figura 2

1. Ubicación de los números de modelo y serie del soplador

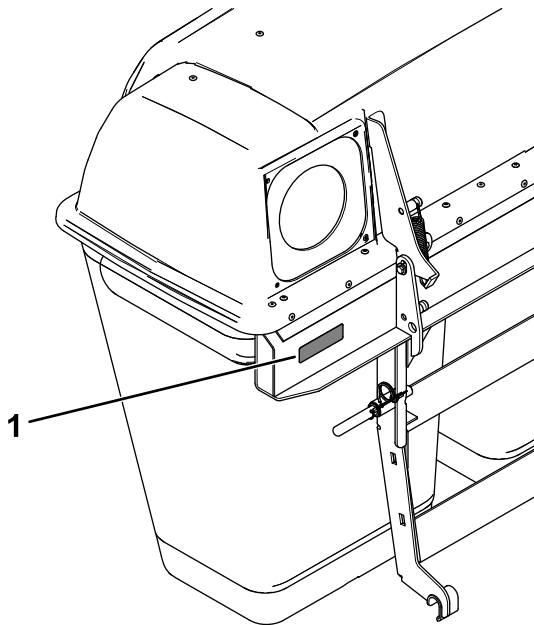

g341471

Figura 1

1. Ubicación de los números de modelo y de serie del ensacador

Nº de modelo _____
Nº de serie _____

Este manual utiliza 2 palabras más para resaltar información. **Importante** llama la atención sobre información mecánica especial, y **Nota** resalta información general que merece una atención especial.

El símbolo de advertencia de seguridad (Figura 3) aparece tanto en este manual como en la máquina para identificar mensajes de seguridad importantes que debe seguir con el fin de evitar accidentes. Este símbolo aparecerá con la palabra **Peligro**, **Advertencia** o **Precaución**.

- **Peligro** indica una situación peligrosa inminente que, si no se evita, **provocará** la muerte o lesiones graves.
- **Advertencia** indica una situación potencialmente peligrosa que, si no se evita, **podría** producir la muerte o lesiones graves.
- **Precaución** indica una situación potencialmente peligrosa que, si no se evita, **puede** producir lesiones menores o moderadas.



Figura 3

Símbolo de alerta de seguridad

g000502

Contenido

Seguridad	4
Pegatinas de seguridad e instrucciones	5
Montaje	7
1 Preparación de la máquina	9
2 Instalación de los pernos de cuello largo del pivote del ROPS	9
3 Instalación de los pesos	9
4 Instalación de los soportes del ensacador	10
5 Instalación del bastidor del ensacador.....	12
6 Instalación de las bolsas	13
7 Instalación de la tapa del enganche.....	13
8 Desmontaje de la cubierta de la correa, el soporte y el conducto de descarga existentes.....	14
9 Instalación del kit CE.....	14
10 Instalación el conjunto de polea del soplador y el soporte de la cubierta de la correa.....	15
11 Instalación del deflector	19
12 Instalación del conjunto del soplador.....	20
13 Instalación de la correa del soplador, el muelle y la cubierta de la correa del soplador	21
14 Instalación de los tubos de descarga	23
15 Ajuste del freno de estacionamiento.....	25
16 Comprobación de la presión de los neumáticos	25
Operación	26
Vaciado de las bolsas de recogida	26
Cómo despejar obstrucciones en el sistema de ensacado	27
Cómo retirar el ensacador	27
Cómo transportar la máquina	28
Consejos de operación	28
Mantenimiento	30
Calendario recomendado de mantenimiento	30
Limpieza de la rejilla de la tapa.....	30
Inspección del ensacador	31
Limpieza del ensacador y de las bolsas	31
Inspección de la correa de soplador	31
Sustitución de la correa del soplador	31
Engrase del brazo de la polea tensora	32
Inspección del ensacador	32
Inspección de las cuchillas del cortacésped	32
Selección de cuchillas de corte	32
Cambio del deflector de hierba	33
Almacenamiento	33
Solución de problemas	34

Seguridad

- Familiarícese con la operación segura del equipo, los controles del operador y las señales de seguridad.
- Extreme las precauciones cuando utilice el recogedor u otros accesorios. Éstos pueden cambiar la estabilidad y las características de operación de la máquina.
- Para mejorar la estabilidad, siga las instrucciones del fabricante para añadir o retirar pesos en las ruedas o contrapesos.
- No utilice un recogedor en pendientes o cuestas empinadas. Un recogedor de hierba pesado podría causar una pérdida de control o un vuelco de la máquina.
- Vaya más despacio y extreme la precaución en las pendientes. Asegúrese de conducir en la dirección recomendada en las pendientes. Las condiciones del césped pueden afectar a la estabilidad de la máquina. Extreme las precauciones al operar cerca de terraplenes.
- Haga todos los movimientos en cuestas y pendientes de forma lenta y gradual. No haga giros bruscos, o cambios bruscos de velocidad o de dirección.
- El recogedor puede obstruir la vista hacia atrás. Extreme las precauciones al usar la máquina en marcha atrás.
- Tenga cuidado al cargar o descargar la máquina en/desde un remolque o un camión.
- No utilice la máquina nunca con el deflector de descarga elevado, retirado o modificado, a menos que utilice un recogedor.
- Mantenga las manos y los pies alejados de las piezas en movimiento. No haga ajustes mientras el motor está funcionando.
- Aparque la máquina en una superficie nivelada, desengrane las transmisiones, apague el motor, abandone el puesto del operador y calce las ruedas antes de realizar cualquier tarea, como por ejemplo vaciar el recogedor o desatascar el conducto de descarga.
- Si usted retira el recogedor, asegúrese de instalar cualquier deflector de descarga o protector que pudiera haber sido retirado para instalar el recogedor. No haga funcionar el cortacésped sin tener colocado el recogedor completo o el deflector de hierba.
- Pare el motor antes de retirar el recogedor o desatascar el conducto.
- No deje hierba en el recogedor durante periodos extendidos de tiempo.
- Los componentes del recogehierbas están sujetos a desgaste, daños y deterioro, lo que podría exponerle a las piezas móviles o permitir la expulsión de objetos hacia el exterior. Compruebe con frecuencia los componentes y sustitúyalos con las piezas recomendadas por el fabricante cuando sea necesario.

Pegatinas de seguridad e instrucciones



Las pegatinas de seguridad e instrucciones están a la vista del operador y están ubicadas cerca de cualquier zona de peligro potencial. Sustituya cualquier pegatina que esté dañada o que falte.

⚠ WARNING: Cancer and Reproductive Harm - www.P65Warnings.ca.gov.
For more information, please visit www.ttcocaprop65.com

133-8061

133-8061

decal133-8061

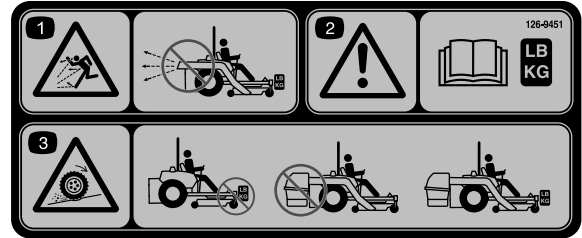

126-9451

126-9451

decal126-9451

1. Peligro de objetos arrojados – no utilice el soplador a menos que el sistema de recogida completo esté instalado y bloqueado.
2. Advertencia – lea lo indicado en el *manual del operador* sobre la instalación de contrapesos.
3. Peligro de pérdida de tracción y control de la dirección, o reducción de la estabilidad – el tener instalados los contrapesos del E-Z VAC sin tener instalado el E-Z VAC puede causar una pérdida de tracción y de control de la dirección. La instalación del E-Z VAC sin tener instalados los contrapesos del E-Z VAC puede causar una reducción de la estabilidad. Instale los contrapesos únicamente si está instalado el E-Z VAC.

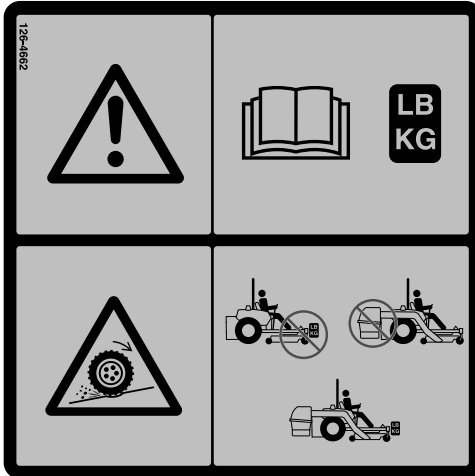

126-4662

126-4662

decal126-4662

1. Advertencia – lea el *manual del operador* para obtener información sobre la cantidad de contrapesos necesarios.
2. Peligro de pérdida de tracción y control de la dirección, o reducción de la estabilidad – el tener instalados los contrapesos del Ez Vac sin tener instalado el Ez Vac puede causar una pérdida de tracción y de control de la dirección. La instalación del E-Z VAC sin tener instalados los contrapesos del E-Z VAC puede causar una reducción de la estabilidad. Instale los contrapesos únicamente si está instalado el E-Z VAC.



126-4659

126-4659

decal126-4659

1. Advertencia – patea caliente; deje que se enfríe.

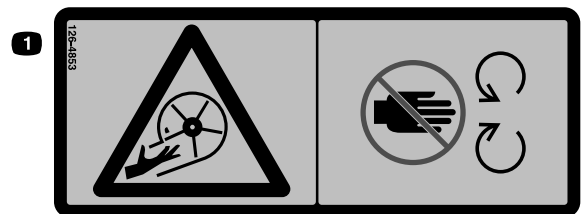

126-4853

126-4853

decal126-4853

1. Peligro: impulsor/palas en rotación – mantenga las manos alejadas de las piezas en movimiento. Mantenga todos los dispositivos de seguridad colocados y en funcionamiento. No introduzca la mano en el soplador a menos que se haya detenido el indicador de rotación.

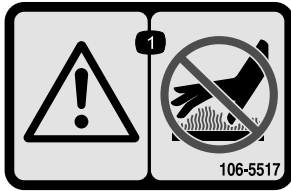

decal106-5517

106-5517

1. Advertencia – no toque la superficie caliente.

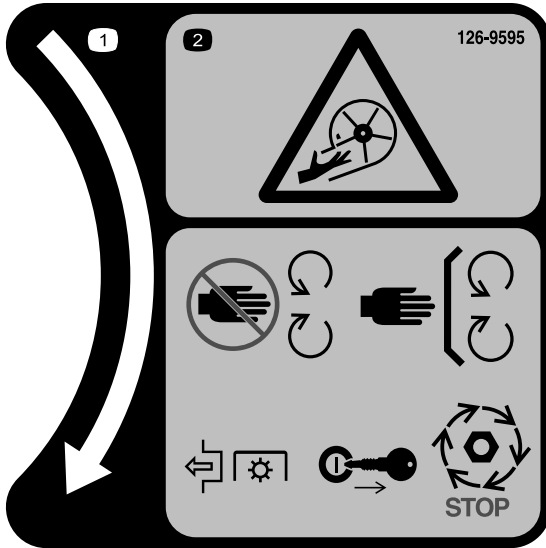

decal126-9595

126-9595

1. Indicador de rotación
2. Peligro: impulsor/palas en rotación – Mantenga las manos alejadas de las piezas en movimiento. Mantenga todos los dispositivos de seguridad colocados y en funcionamiento. No introduzca la mano en el soplador a menos que se haya detenido el indicador de rotación. Desengrane la TDF, apague el motor, retire la llave y espere a que se detengan todas las piezas en movimiento.

Montaje

Piezas sueltas

Utilice la tabla siguiente para verificar que no falta ninguna pieza.

Procedimiento	Descripción	Cant.	Uso
1	No se necesitan piezas	–	Preparación de la máquina.
2	Perno de cuello largo Arandela ondulada Contratuerca (1/2")	2 2 2	Instale el perno de cuello largo del pivote del ROPS.
3	Peso Perno de cuello cuadrado (3/8" x 1") Tuerca con arandela prensada (3/8")	2 4 4	Instalación de los pesos.
4	Soporte inferior Soporte superior Soporte superior izquierdo Soporte superior derecho Placa de apoyo Perno de cuello cuadrado (5/16" x 2 1/4") Tuerca con arandela prensada (5/16") Arandela plana Perno de cabeza hexagonal (5/16" x 3 1/4") Perno con arandela prensada (3/8" x 1 1/4") Contratuerca (3/8") Perno con arandela prensada (5/16" x 1")	2 1 1 1 2 4 8 4 4 2 4 2	Instale los soportes del ensacador.
5	Soporte de la bolsa Pasador de bloqueo	1 2	Instale el bastidor del ensacador.
6	Bolsas	2	Instalación de las bolsas.
7	Tapa del enganche	1	Instalación de la tapa del enganche.
8	No se necesitan piezas	–	Retire la cubierta de la correa, el soporte y el conducto de descarga existentes.
9	Kit CE	1	Instalar el kit CE (solamente máquinas CE).
10	Polea del soplador Soporte de la polea Contratuerca (3/8") Soporte de la cubierta de la correa Tuerca rápida Perno de cuello cuadrado (1/4" x 3/4") Contratuerca (1/4")	1 1 3 1 1 2 2	Instale el conjunto de polea del soplador.
11	Deflector Perno de cuello cuadrado (5/16" x 7/8") Tuerca con arandela prensada (5/16") Perno de cuello cuadrado (3/8" x 7/8") Tuerca con arandela prensada (3/8")	1 1 1 2 2	Instalación del deflector.

Procedimiento	Descripción	Cant.	Uso
12	Conjunto del soplador	1	Instalación del conjunto del soplador.
	Pasador de giro	1	
	Pasador cilíndrico	1	
13	Cubierta de la correa del soplador	1	Instalación de la correa del soplador, el muelle y la cubierta de la correa del soplador.
	Pomo de la cubierta	1	
14	Tubo superior	1	Instalación de los tubos de descarga.
	Tubo inferior	1	
	Perno (Nº 10 x ¾")	3	
	Contratuerca (Nº 10)	3	
	Arandela (7/32")	3	
15	No se necesitan piezas	–	Ajuste del freno de estacionamiento.
16	No se necesitan piezas	–	Compruebe la presión de los neumáticos (máquina con neumáticos inflables solamente).

Nota: Los lados derecho e izquierdo de la máquina se determinan desde la posición normal del operador.

1

Preparación de la máquina

No se necesitan piezas

Procedimiento

1. Aparque la máquina en una superficie nivelada.
2. Mueva las palancas de control de movimiento a la posición de BLOQUEO/PUNTO MUERTO.
3. Ponga el freno de estacionamiento.
4. Apague el motor y retire la llave.

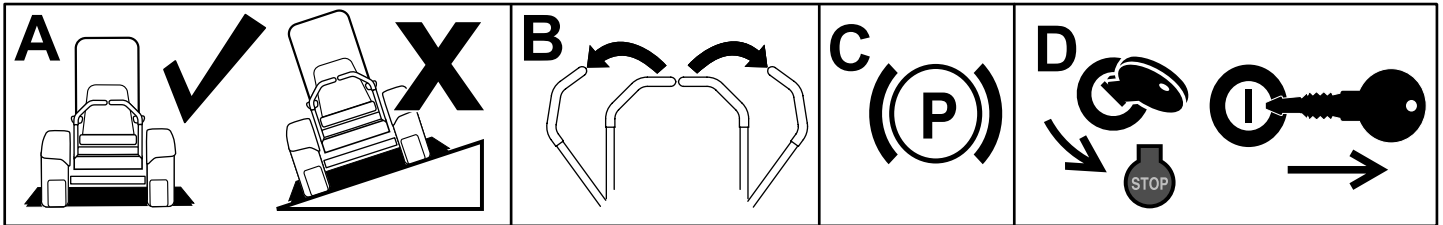

g037289
g037289

Figura 4

2

Instalación de los pernos de cuello largo del pivote del ROPS

Piezas necesarias en este paso:

2	Perno de cuello largo
2	Arandela ondulada
2	Contratuercas (1/2")

Procedimiento

1. Sujete el perno de cuello largo a la barra antivuelco con una arandela ondulada y una contratuercas (1/2"), como se muestra en la [Figura 5](#).
2. Repita este procedimiento en el otro lado.

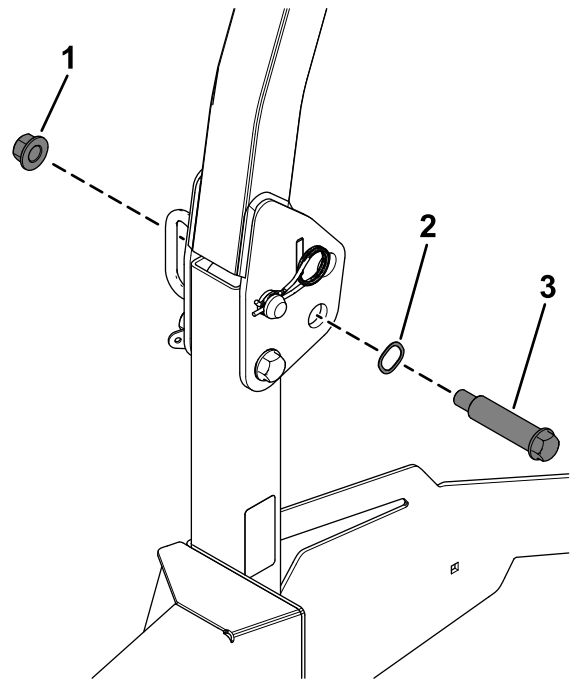

g341473

Figura 5

1. Contratuercas (1/2")
2. Arandela ondulada
3. Perno de cuello largo

3

Instalación de los pesos

Piezas necesarias en este paso:

2	Peso
4	Perno de cuello cuadrado ($\frac{3}{8}$ " x 1")
4	Tuerca con arandela prensada ($\frac{3}{8}$ ")

Procedimiento

1. Sujete el peso al brazo de la rueda giratoria usando 2 pernos de cuello cuadrado ($\frac{3}{8}$ " x 1") y 2 tuercas con arandela prensada ($\frac{3}{8}$ "), como se muestra en la [Figura 6](#).
2. Repita este procedimiento en el otro lado.



Figura 6

g341474

- | | |
|---|--|
| 1. Perno de cuello cuadrado ($\frac{3}{8}$ " x 1") | 3. Tuerca con arandela prensada ($\frac{3}{8}$ ") |
| 2. Peso | |

4

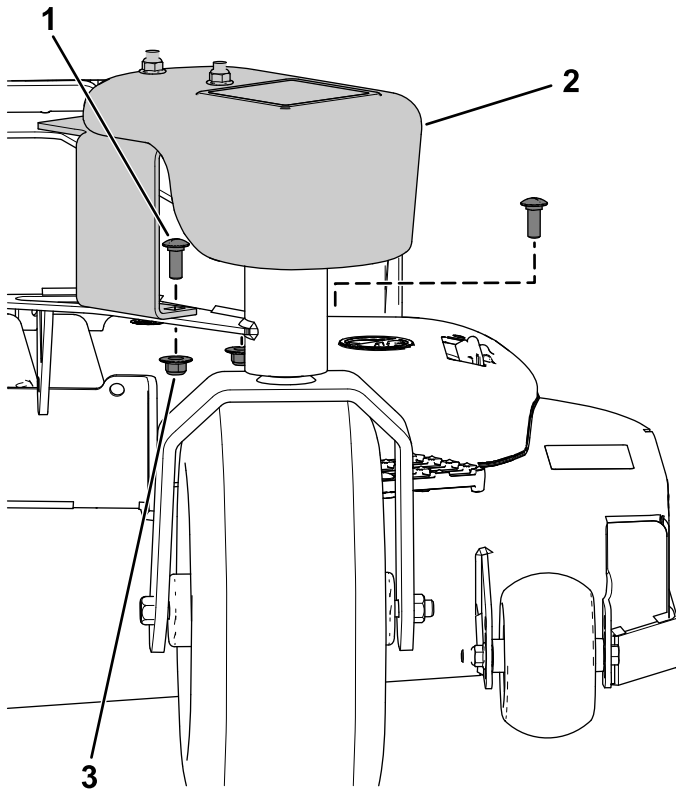
Instalación de los soportes del ensacador

Piezas necesarias en este paso:

2	Soporte inferior
1	Soporte superior
1	Soporte superior izquierdo
1	Soporte superior derecho
2	Placa de apoyo
4	Perno de cuello cuadrado ($\frac{5}{16}$ " x $2\frac{1}{4}$ ")
8	Tuerca con arandela prensada ($\frac{5}{16}$ ")
4	Arandela plana
4	Perno de cabeza hexagonal ($\frac{5}{16}$ " x $3\frac{1}{4}$ ")
2	Perno con arandela prensada ($\frac{3}{8}$ " x $1\frac{1}{4}$ ")
4	Contratuerca ($\frac{3}{8}$ ")
2	Perno con arandela prensada ($\frac{5}{16}$ " x 1")

Procedimiento

1. Sujete provisionalmente el soporte superior al protector trasero del motor usando 2 pernos con arandela prensada ($\frac{5}{16}$ " x 1") y 2 tuercas con arandela prensada ($\frac{5}{16}$ "), como se muestra en la [Figura 7](#).



Figura 7

g341518

- | | |
|---|---|
| 1. Tuerca con arandela prensada ($\frac{5}{16}$ ") | 3. Perno con arandela prensada ($\frac{5}{16}$ " x 1") |
| 2. Soporte superior | |

2. Retire los 2 pernos torx y las 2 tuercas del protector trasero izquierdo (Figura 8).

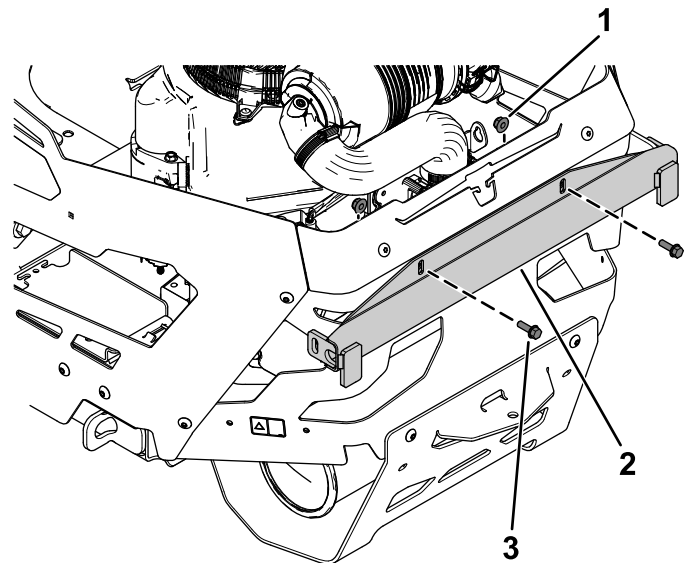
Nota: Realice el paso anterior primero en un lado de la máquina, luego en el otro lado.



Figura 8

g341515

1. Protector trasero izquierdo
2. Tuerca
3. Perno torx

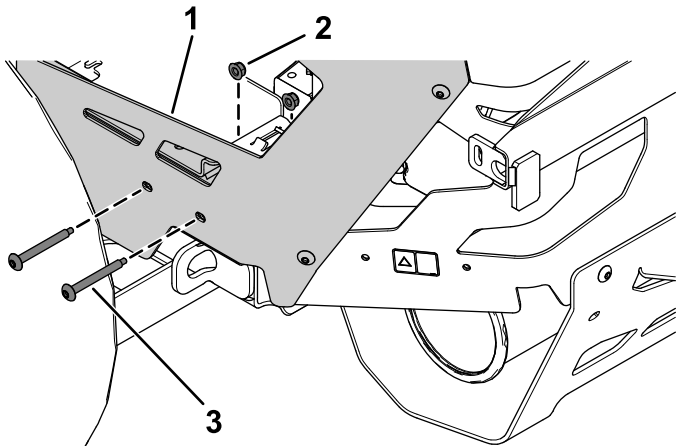

Figura 9

g341516

1. Protector trasero izquierdo
2. Tuerca con arandela prensada (5/16")
3. Contratuerca (3/8")
4. Soporte superior
5. Perno con arandela prensada (3/8" x 1 1/4")
6. Soporte superior izquierdo
7. Arandela plana
8. Perno de cabeza hexagonal (5/16" x 3/4")

3. Sujete provisionalmente el soporte superior izquierdo al protector trasero izquierdo y al soporte superior usando 2 pernos de cabeza hexagonal (5/16" x 3/4"), 2 arandelas planas, 2 tuercas con arandela prensada (5/16"), 1 perno con arandela prensada (3/8" x 1 1/4") y 1 contratuerca (3/8"), como se muestra en la Figura 9.

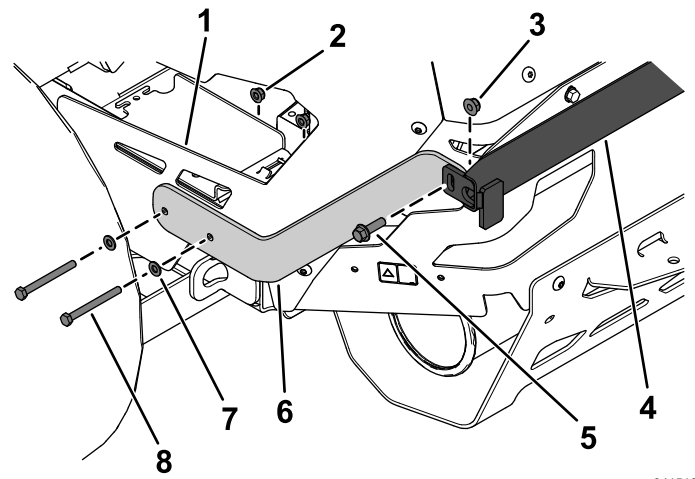
Nota: Realice el paso anterior primero en un lado de la máquina, luego en el otro lado.

4. Sujete provisionalmente el soporte inferior a la placa del motor usando 2 pernos de cuello cuadrado (5/16" x 2 1/4"), una placa de apoyo y 2 tuercas con arandela prensada (5/16"), como se muestra en la Figura 10.

Nota: Realice el paso anterior primero en un lado de la máquina, luego en el otro lado.



Figura 10

g341517

1. Placa de apoyo
2. Perno de cuello cuadrado (5/16" x 2 1/4")
3. Soporte inferior
4. Tuerca con arandela prensada (5/16")

5. Apriete todas las fijaciones.

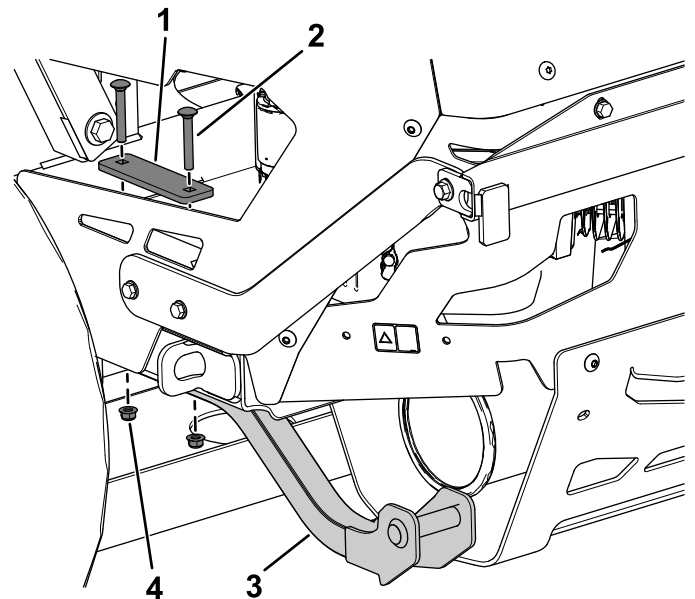
5

Instalación del bastidor del ensacador

Piezas necesarias en este paso:

1	Soporte de la bolsa
2	Pasador de bloqueo

Procedimiento

1. Coloque el bastidor del ensacador en las pasadores de giro del soporte, y gírelo hacia adelante (Figura 11).



Figura 11

g341549

1. Pasador de giro
2. Bastidor del ensacador

2. Introduzca el pasador de bloqueo a través del soporte del ensacador y el travesaño (Figura 12).

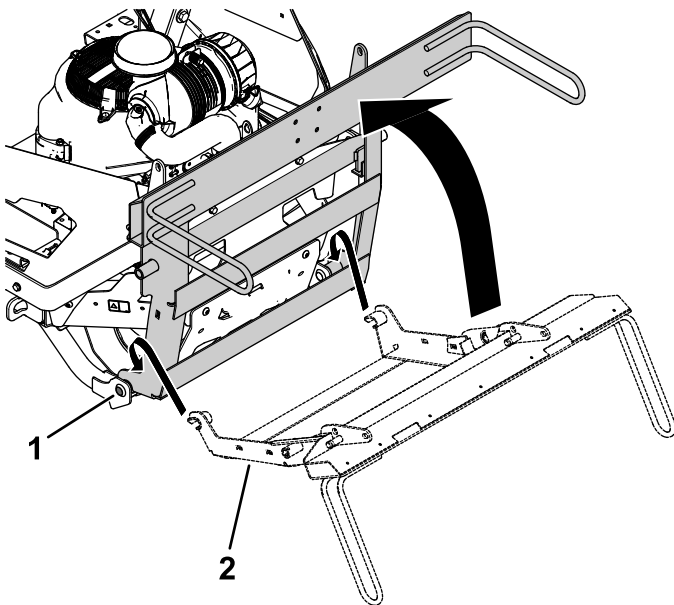
Nota: Puede que necesite aflojar las fijaciones para alinear el pasador con el orificio.

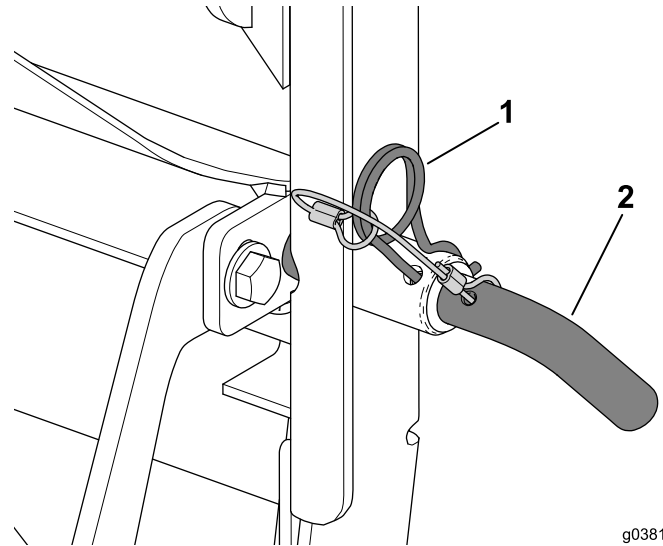

g038187
g038187

Figura 12

1. Claveta
2. Pasador de bloqueo

3. Utilice la claveta para sujetar el pasador de bloqueo (Figura 12).
4. Apriete todas las fijaciones sueltas.

6

Instalación de las bolsas

Piezas necesarias en este paso:

2	Bolsas
---	--------

Procedimiento

1. Enganche la bolsa en el bastidor del ensacador (Figura 13).



Figura 13

g341571

1. Bastidor del ensacador
2. Bolsa

2. Cierre y enganche la tapa.

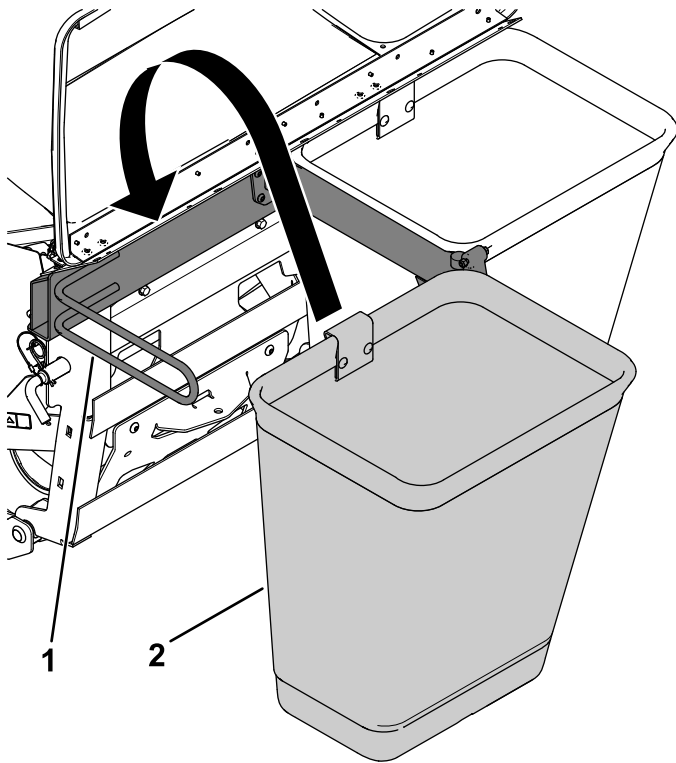
7

Instalación de la tapa del enganche

Piezas necesarias en este paso:

1	Tapa del enganche
---	-------------------

Procedimiento

1. Aplique lubricante al conector en la tapa del enganche.
2. Alinee la tapa del enganche sobre el enganche y presione para encajarla (Figura 14).

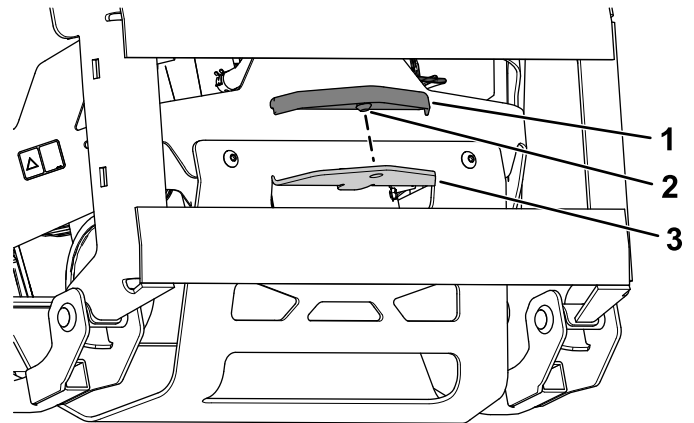

g341572

Figura 14

1. Tapa del enganche
2. Racor
3. Barra de tracción

8

Desmontaje de la cubierta de la correa, el soporte y el conducto de descarga existentes

No se necesitan piezas

Procedimiento

Nota: Limpie la zona alrededor de la cubierta de la correa antes de retirarla.

1. Baje la carcasa de corte a la altura de corte más baja.
2. Retire la cubierta de la correa de la derecha (Figura 15).



Figura 15

3. Retire el soporte de la cubierta derecha de la correa, **2 arandelas (carcasas de 152 cm solamente)**, y 2 tuercas con arandela prensada de la carcasa de corte (Figura 16).

Nota: Guarde las fijaciones que retiró en este procedimiento, para que estén disponibles para el siguiente cambio.

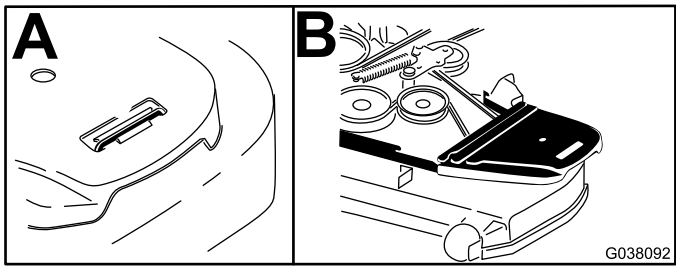

Figura 16

1. Soporte de la cubierta derecha de la correa
2. Solo arandelas en la carcasa del cortacésped de 152 cm
3. Tuercas con arandela prensada

4. Retire la contratuerca, el perno, el muelle y el espaciador que sujetan el deflector a los soportes de pivote (Figura 17).

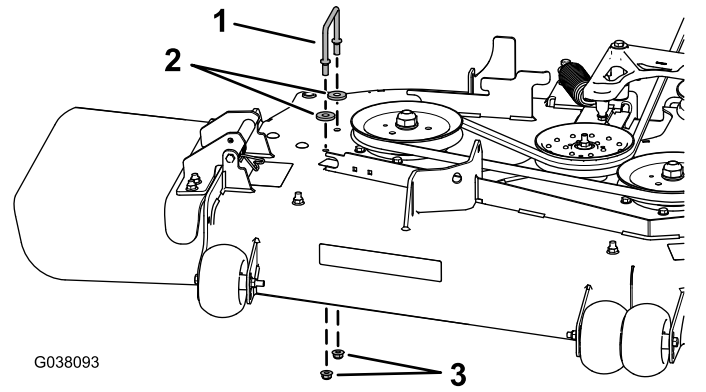

Figura 17

1. Perno
2. Espaciador
3. Contratuerca
4. Muelle
5. Muelle instalado
6. Deflector de hierba
7. Gancho en J del muelle

5. Retire el deflector de hierba (Figura 17).

Nota: Guarde las fijaciones que retiró en este procedimiento, para que estén disponibles para el siguiente cambio.

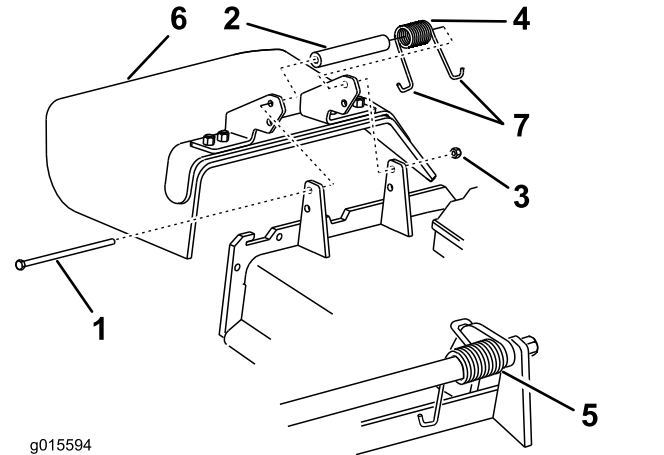
9

Instalación del kit CE

Modelos CE solamente

Piezas necesarias en este paso:

1	Kit CE
---	--------

Procedimiento

En las máquinas CE, es necesario instalar el Kit CE; consulte la *Declaración de Conformidad* del número de modelo del Kit CE.

10

Instalación el conjunto de polea del soplador y el soporte de la cubierta de la correa

Piezas necesarias en este paso:

1	Polea del soplador
1	Soporte de la polea
3	Contratuerca ($\frac{3}{8}$ "
1	Soporte de la cubierta de la correa
1	Tuerca rápida
2	Perno de cuello cuadrado ($\frac{1}{4}$ " x $\frac{3}{4}$ "
2	Contratuerca ($\frac{1}{4}$ "

Procedimiento

1. Utilice una llave de carraca de $\frac{3}{8}$ " en el orificio cuadrado del brazo tensor para aliviar la tensión del muelle tensor ([Figura 18](#)).



Figura 18

g334846

- | | |
|--------------------------|--|
| 1. Muelle | 4. Conjunto tensor tensado con muelle |
| 2. Polea del embrague | 5. Llave de carraca |
| 3. Correa de la segadora | 6. Orificio cuadrado del brazo tensor para la llave de carraca |

2. Retire la correa de la polea de la carcasa de corte derecha.

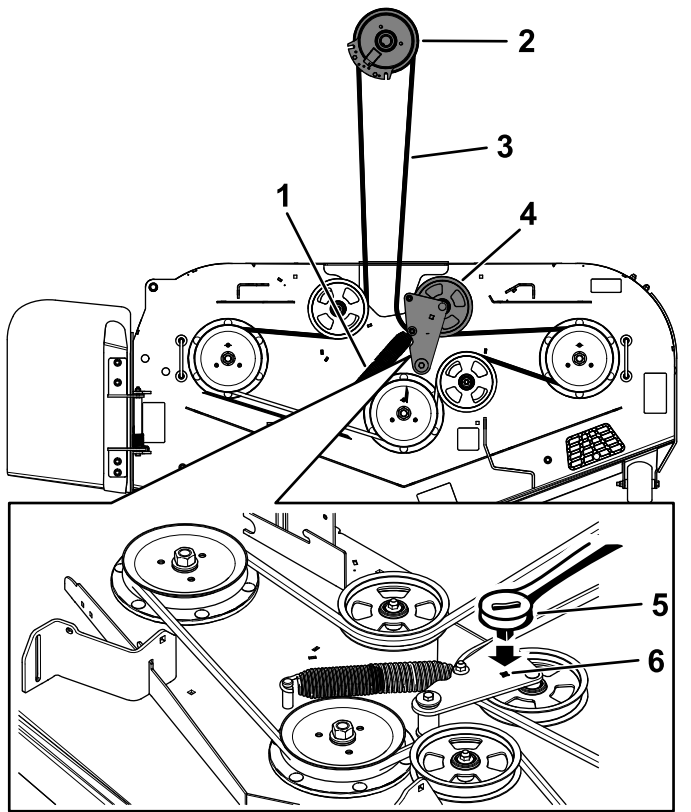
3. Utilice una llave de 1½" para sujetar el eje de la cuchilla mientras retira la tuerca hexagonal (¾") y la arandela del eje de la cuchilla (Figura 19).

Nota: Guarde la tuerca hexagonal (¾") y la arandela.



Figura 19

g341576

- | | |
|--------------------------|----------------------------|
| 1. Tuerca hexagonal (¾") | 3. Eje de cuchilla derecho |
| 2. Arandela | |

4. Inserte los espárragos roscados en el soporte de la polea a través de los orificios en la polea de la carcasa (Figura 20).
5. Sujete la polea de la carcasa al eje de la cuchilla usando la tuerca hexagonal (¾") y la arandela que retiró anteriormente (Figura 20).
6. Apriete la tuerca hexagonal (¾") a 176 – 217 N·m.
7. Coloque la polea del soplador en los espárragos roscados, e instale provisionalmente las 3 contratuercas (⅜"), como se muestra en la Figura 20.
8. Gire la polea del soplador hasta que las ranuras estrechas hagan tope en los espárragos.
9. Apriete las 3 contratuercas (⅜") a 18 N·m.

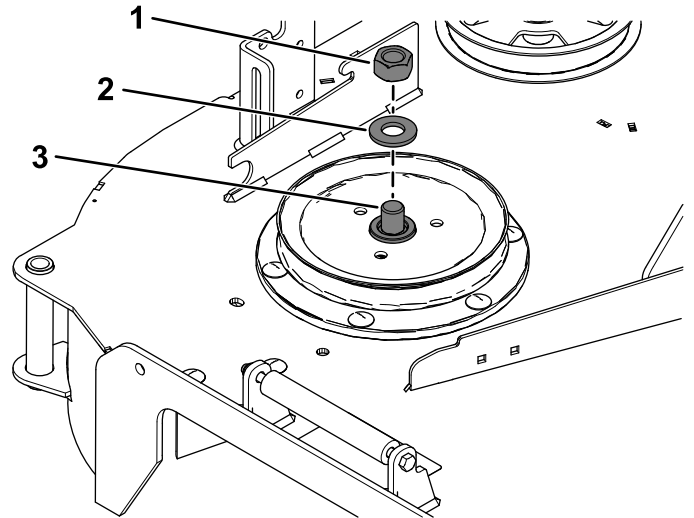
Asegúrese de que la polea no gira mientras aprieta las contratuercas.

Nota: Si la polea del soplador no está centrada en los espárragos, podría causar daños prematuros en la correa del soplador.



Figura 20

g341574

- | | |
|---------------------------------------|-------------------------------|
| 1. Contratuerca ($\frac{3}{8}$ " | 5. Polea de carcasa existente |
| 2. Polea del soplador | 6. Soporte de la polea |
| 3. Tuerca hexagonal ($\frac{3}{4}$ " | 7. Eje de cuchilla derecho |
| 4. Arandela | |

10. Asegúrese de que el perno de la cuchilla está apretado a 75 – 81 N·m.
11. Instale la correa del cortacésped alrededor de la polea inferior de la polea doble (Figura 21).

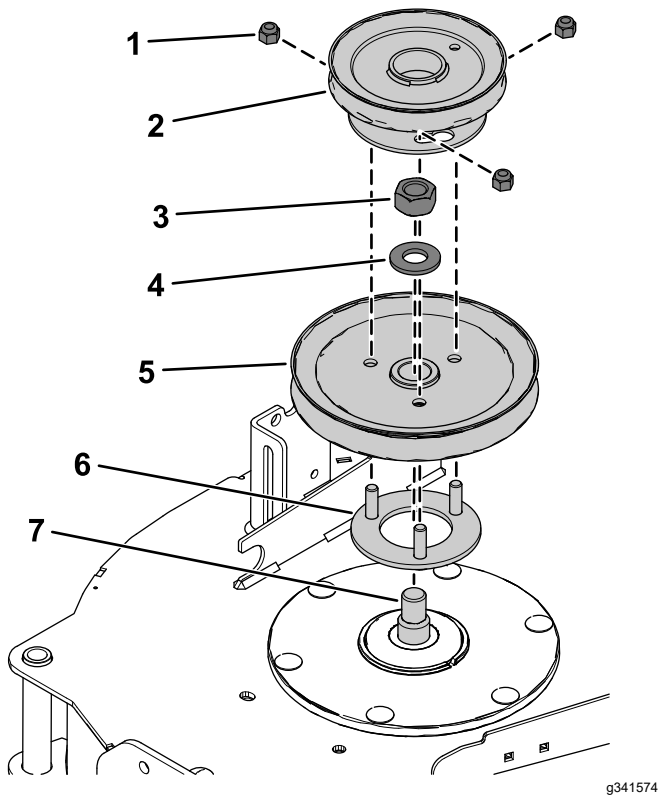

Figura 21

g341575

- | | |
|-------------------|--------------------------|
| 1. Polea inferior | 2. Correa de la segadora |
|-------------------|--------------------------|

12. Instale el soporte de la cubierta de la correa a la carcasa de corte con 2 pernos de cuello cuadrado ($\frac{1}{4}$ " x $\frac{3}{4}$ ") y 2 contratuercas ($\frac{1}{4}$ "), según se muestra en Figura 22.
13. Instale la tuerca rápida en el soporte de la cubierta de la correa (Figura 22).

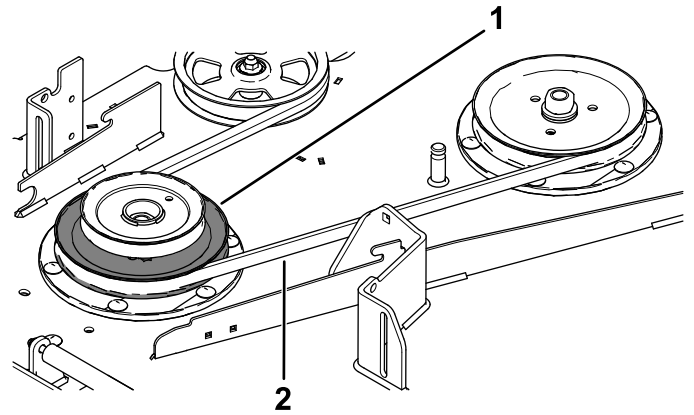

Figura 22

G038112

g038112

- | | |
|---|-------------------------------------|
| 1. Perno de cuello cuadrado ($\frac{1}{4}$ " x $\frac{3}{4}$ ") | 3. Tuerca rápida |
| 2. Soporte de la cubierta de la correa | 4. Contratuerca ($\frac{1}{4}$ ") |

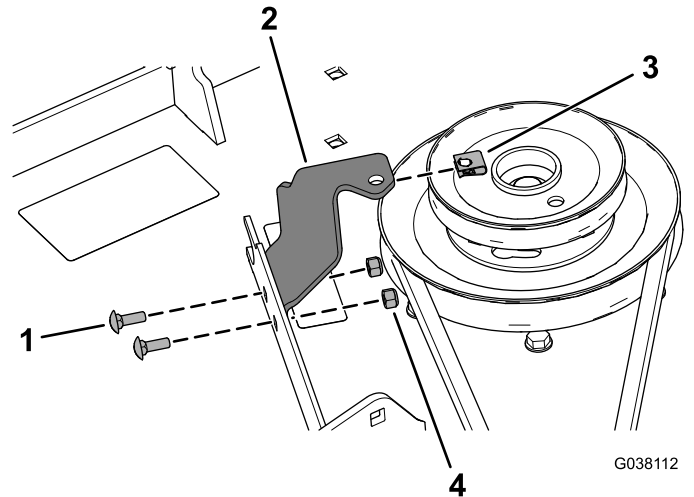
14. Instale la correa de la carcasa de corte alrededor de la polea tensora tensada con muelle ([Figura 18](#)).

11

Instalación del deflector

Piezas necesarias en este paso:

1	Deflector
1	Perno de cuello cuadrado (5/16" x 7/8")
1	Tuerca con arandela prensada (5/16")
2	Perno de cuello cuadrado (3/8" x 7/8")
2	Tuerca con arandela prensada (3/8")

Procedimiento

1. Retire las 2 tuercas con arandela prensada existentes (3/8") y 2 pernos de cuello cuadrado (3/8" x 7/8") de la carcasa de corte (Figura 23).

Nota: Guarde las fijaciones que retiró en este procedimiento, para que estén disponibles para el siguiente cambio.



Figura 23

1. Tuerca con arandela prensada (3/8")
2. Perno de cuello cuadrado (3/8" x 7/8")

2. Instale el deflector usando el perno de cuello cuadrado (5/16" x 7/8"), la tuerca con arandela prensada (5/16"), 2 pernos de cuello cuadrado (3/8" x 7/8") y 2 tuercas con arandela prensada (3/8"), según se muestra en Figura 24.

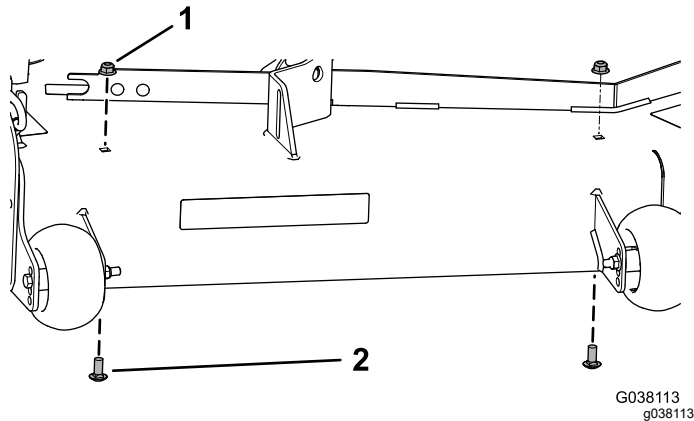

Figura 24

1. Tuerca con arandela prensada (3/8")
2. Perno de cuello cuadrado (3/8" x 7/8")
3. Deflector
4. Tuerca con arandela prensada (5/16")
5. Perno de cuello cuadrado (5/16" x 7/8")

12

Instalación del conjunto del soplador

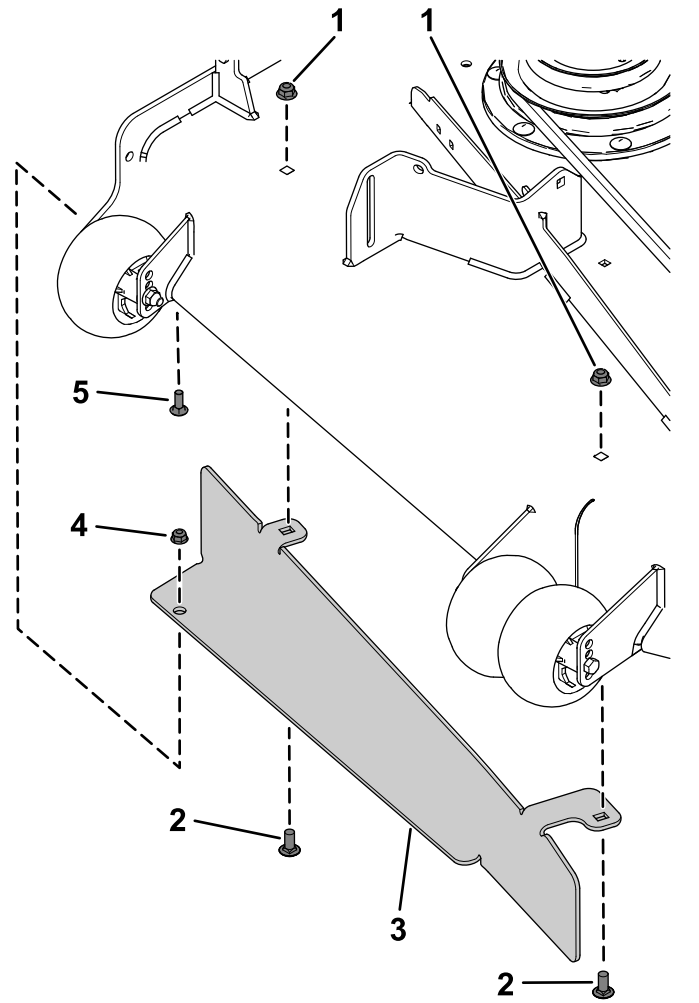
Piezas necesarias en este paso:

1	Conjunto del soplador
1	Pasador de giro
1	Pasador cilíndrico

Procedimiento

Compruebe que el pasador de giro está fijado al conjunto del soplador en la posición correcta (Figura 25 o Figura 26).

- Si tiene una carcasa de corte de **122 cm (48")** o **132 cm (52")**, solo hay un orificio donde instalar el pasador de giro (Figura 25).



Figura 25

g341588

1. Conjunto del soplador
2. Pasador cilíndrico
3. Pasador de giro

- Si tiene una carcasa de corte de **152 cm (60")**, instale el pasador de giro en el orificio trasero (Figura 26).

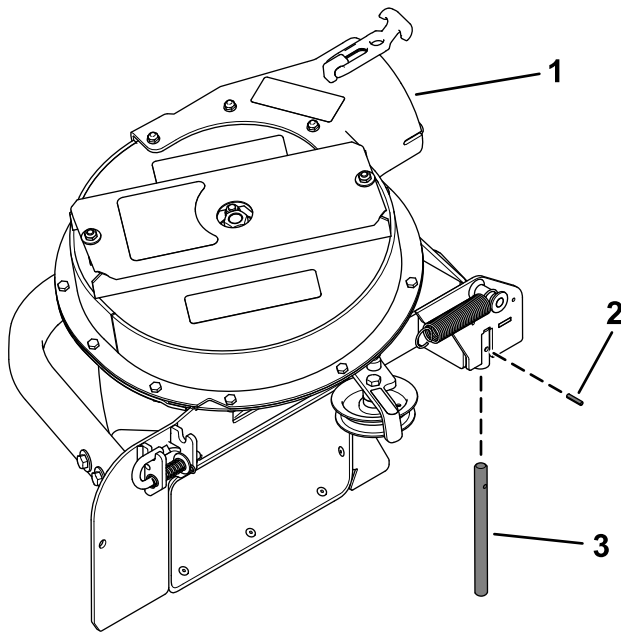

Figura 26

g341589

1. Conjunto del soplador
2. Orificio trasero
3. Pasador cilíndrico
4. Pasador de giro

1. Alinee el pasador de giro del soplador con el orificio de la carcasa de corte (Figura 27).

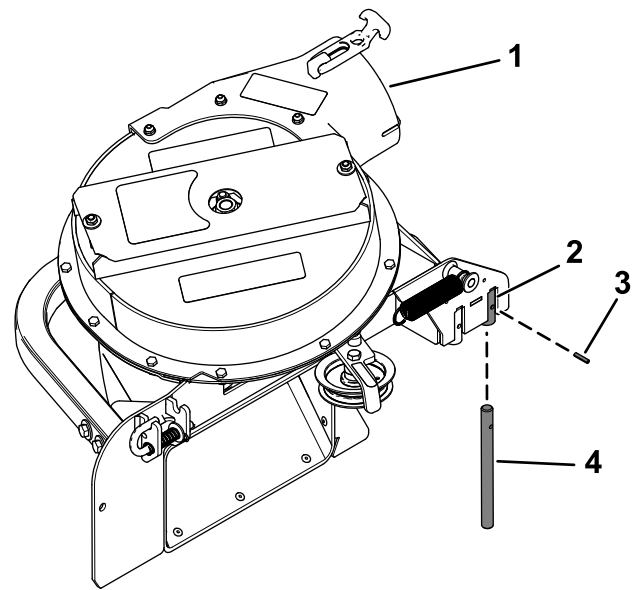

Figura 27

G038256

g038256

1. Conjunto del soplador
2. Carcasa
3. Orificio de giro
4. Pasador de giro del soplador

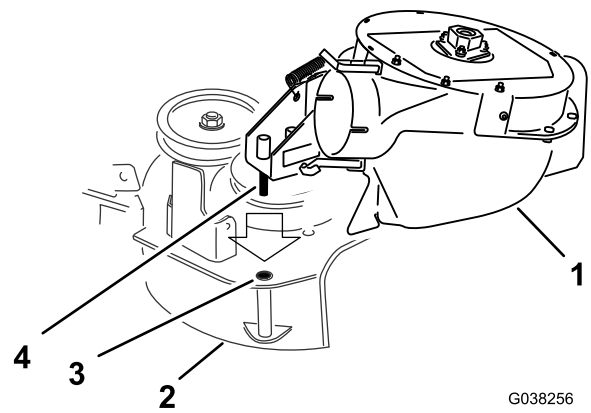
2. Baje el soplador e introduzca el pasador de giro en el orificio de giro (Figura 27).

Nota: Asegúrese de que la correa permanezca posicionada en la polea del soplador.

- Mueva el pestillo de la posición de bloqueo a la posición de abierto (Figura 28).



Figura 28

- | | |
|-----------------------------------|--|
| 1. Conjunto del soplador | 5. Brazo tensor pivotante |
| 2. Pestillo (posición de bloqueo) | 6. Polea tensora |
| 3. Pestillo (posición de abierto) | 7. Correa (debajo de la polea tensora) |
| 4. Soporte del conducto | |

- Cierre el conjunto del soplador y alinee el pestillo con el orificio del soporte del conducto (Figura 28).
- Ponga el pestillo en la posición de bloqueo.

Nota: Asegúrese de que el pestillo pasa por el orificio del soporte del conducto.

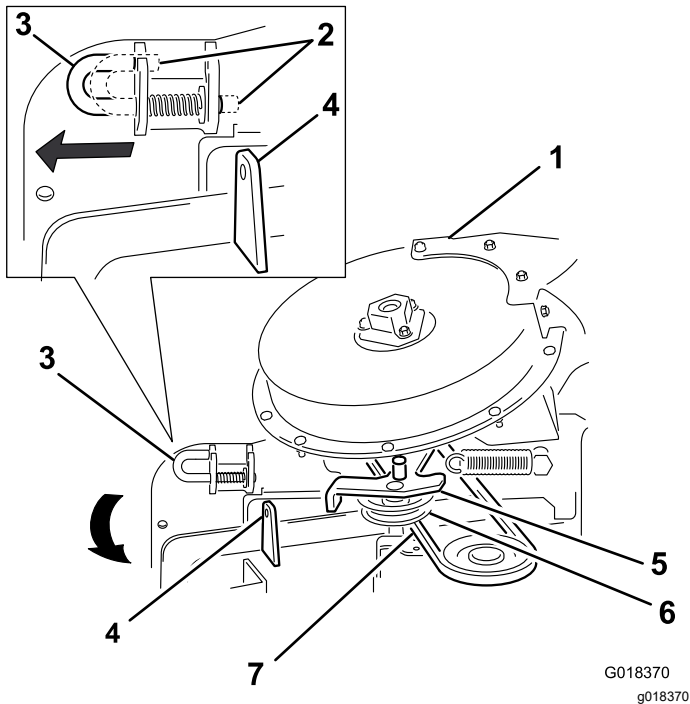
Nota: Asegúrese de que el pestillo sujeta el soplador firmemente contra la carcasa de corte, pero que puede abrir el pestillo con la mano.

13

Instalación de la correa del soplador, el muelle y la cubierta de la correa del soplador

Piezas necesarias en este paso:

1	Cubierta de la correa del soplador
1	Pomo de la cubierta

Procedimiento

- Coloque la correa del soplador alrededor de la polea motriz, como se muestra en la Figura 29.



Figura 29

- | | |
|------------------------|------------------|
| 1. Polea del soplador | 4. Polea motriz |
| 2. Tensor/polea | 5. Polea tensora |
| 3. Correa del soplador | |

- Enrute la correa provisionalmente por debajo de la polea tensora (Figura 30).

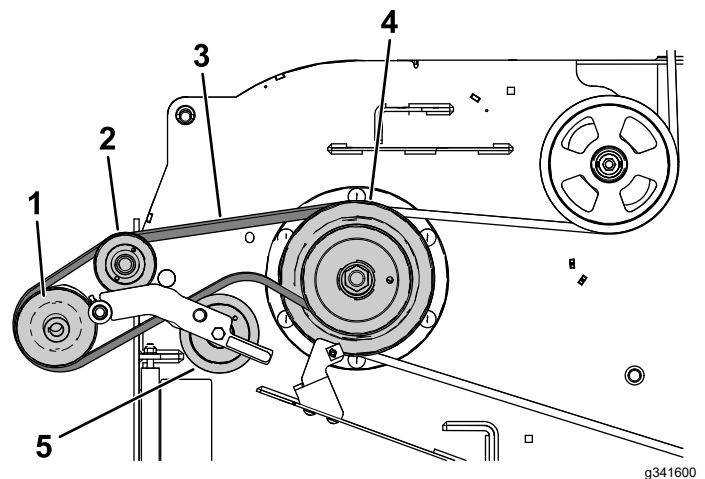

Figura 30

Instalación del muelle tensor y alineación de la correa

- | | |
|-----------------------------------|---|
| 1. Conjunto del soplador | 6. Muelle |
| 2. Pestillo (posición de bloqueo) | 7. Anclaje del muelle tensor |
| 3. Soporte del conducto | 8. Muelle (extremo doblado) |
| 4. Brazo tensor pivotante | 9. Correa (alineada con la polea tensora) |
| 5. Anclaje fijo de muelle | |

- Mueva el brazo tensor pivotante hacia el anclaje fijo del muelle e instale el muelle colocando el gancho del muelle en el anclaje del brazo tensor (Figura 30).

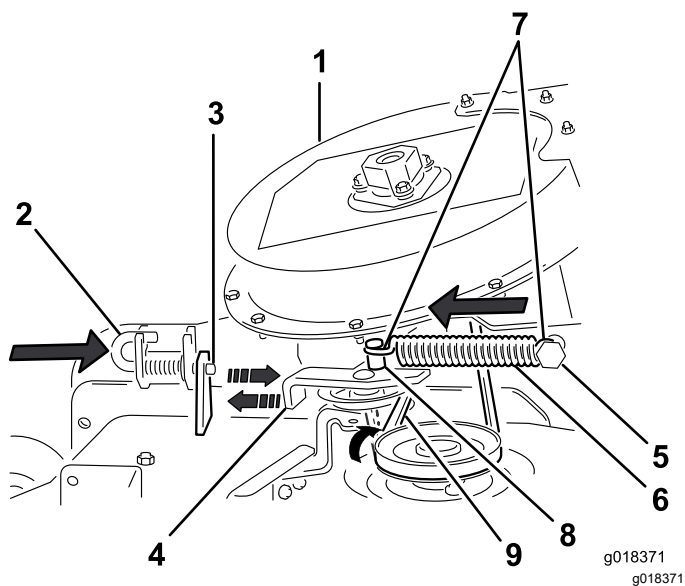
Nota: Asegúrese de que los ganchos del muelle están correctamente posicionados sobre los anclajes.

- Aleje la polea tensora del anclaje fijo del muelle, y enrute la correa alrededor de la polea de la carcasa de corte (Figura 30).

Nota: Asegúrese de que la correa está enrutada correctamente alrededor de la polea del soplador.

- Instale la cubierta de la correa del soplador sobre la correa, y sujete la cubierta con el pomo (Figura 31).



Figura 31

- | | |
|------------------------|---------------------------------------|
| 1. Pomo de la cubierta | 2. Cubierta de la correa del soplador |
|------------------------|---------------------------------------|

14

Instalación de los tubos de descarga

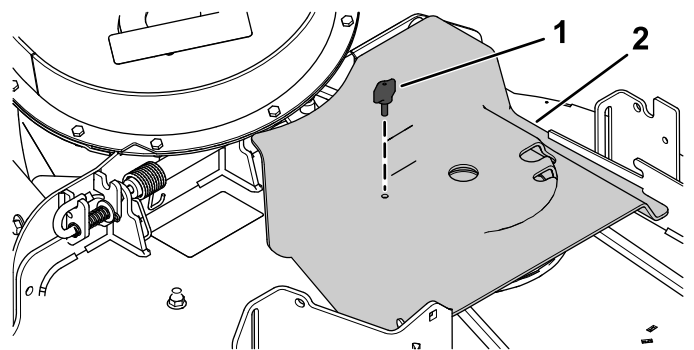
Piezas necesarias en este paso:

1	Tubo superior
1	Tubo inferior
3	Perno (Nº 10 x 3/4")
3	Contratuercas (Nº 10)
3	Arandela (7/32")

Procedimiento

1. Baje la carcasa de la máquina a la altura de corte más baja.
2. Retire las bolsas para poder ver el tubo debajo de la tapa.
3. Instale el tubo superior en la abertura del ensacador y vuelva a retirarlo de manera que sobresalga la junta de la tolva (Figura 32).



Figura 32

1. Tubo superior
2. Orificio del ensacador
3. Tapa del ensacador

4. Centre el resalte del tubo superior entre los tornillos que sujetan la junta de la tolva a la tolva (Figura 33).

Nota: La junta de la tolva debe sobresalir por fuera de la tapa del ensacador.

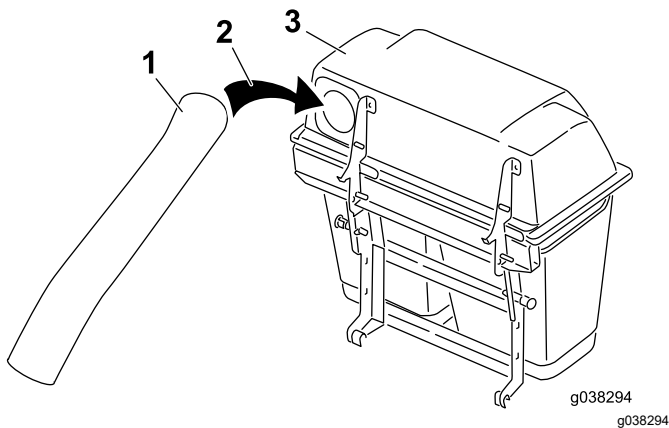

Figura 33

1. Resalte

5. Instale el tubo inferior en el tubo superior (Figura 34).

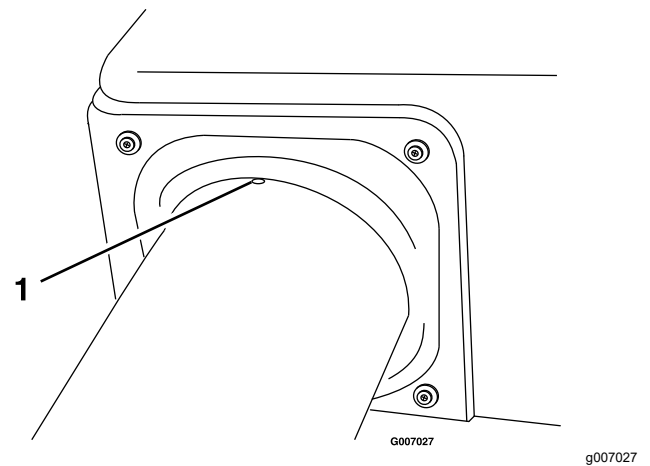

Figura 34

1. Tubo inferior
2. Tubo superior

6. Deslice el tubo inferior sobre la carcasa del soplador y sujete ambas piezas con los cierres (Figura 35).

Nota: Hay cierres en la parte superior y la parte inferior de la carcasa del soplador.

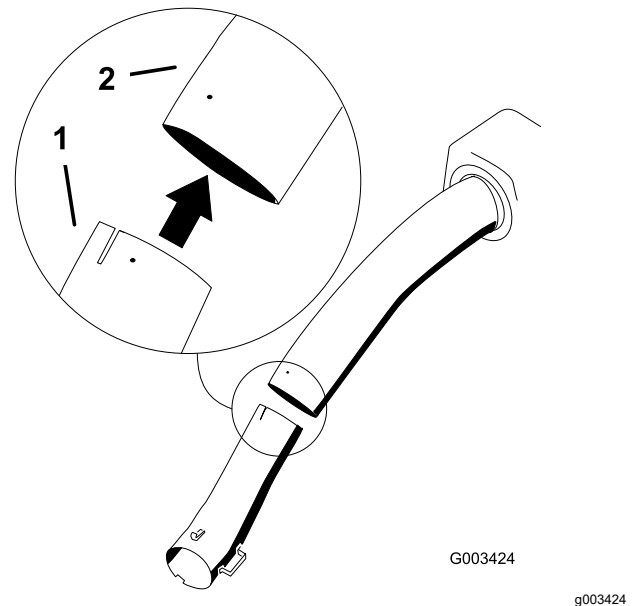

Figura 35

- | | |
|--------------------------|---------------------------------------|
| 1. Conjunto del soplador | 3. Cierre (ensacador doble ilustrado) |
| 2. Tubo inferior | |

de diámetro) en el punto de unión de los tubos superior e inferior (Figura 36).

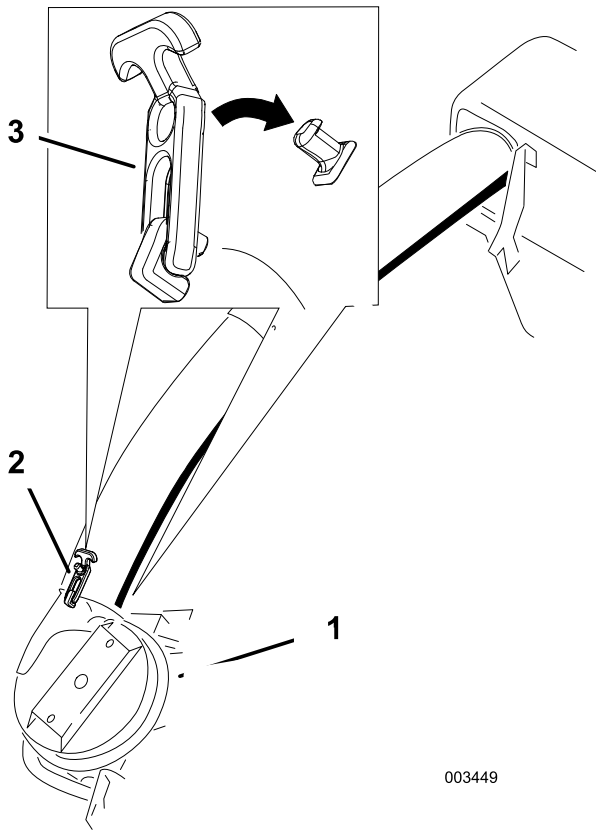

Figura 36

- | | |
|-----------------------|-------------------------------|
| 1. Tapa del ensacador | 4. Conjunto del soplador |
| 2. Tubo superior | 5. Perforar orificios (7/32") |
| 3. Tubo inferior | |

7. Asegúrese de que la carcasa de la máquina está en la posición de altura de corte más baja.
8. Compruebe que el resalte de [Figura 33](#) está todavía en su lugar.
9. Usando los tres orificios o muescas del tubo superior como guía, perfora tres orificios (7/32"

10. Retire el tubo inferior de la carcasa del soplador.

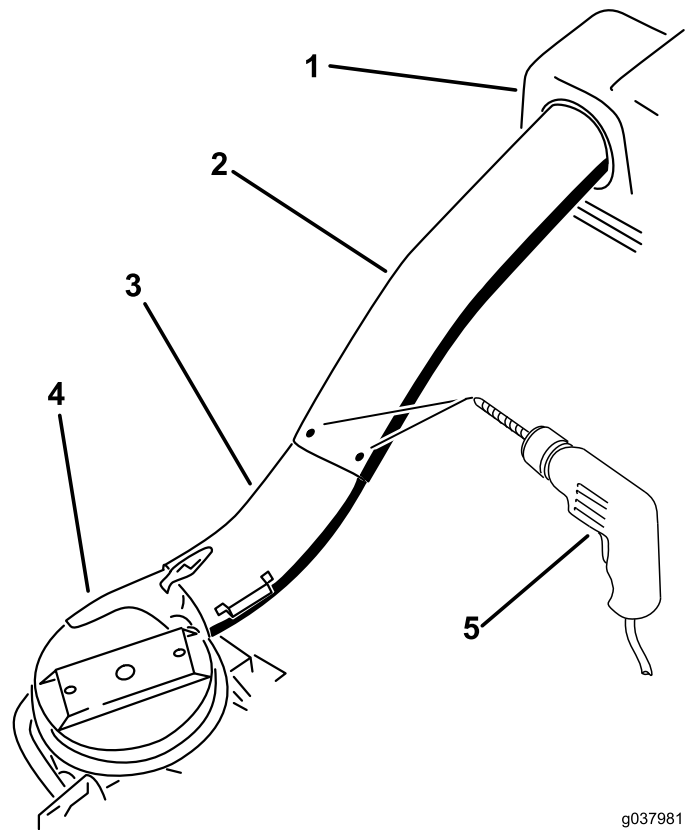
11. Una los tubos superior e inferior con pernos (N° 10 x 3/4"), arandelas planas, y 3 contratuercas, según se muestra en la figura [Figura 37](#).



Figura 37

- | | |
|---------------------------|-------------------------|
| 1. Tubo inferior | 4. Contratuerca (N° 10) |
| 2. Tubo superior | 5. Perno (N° 10 x 3/4") |
| 3. Arandela plana (7/32") | |

12. Instale el tubo inferior en la carcasa del soplador y sujételo con los cierres.

15

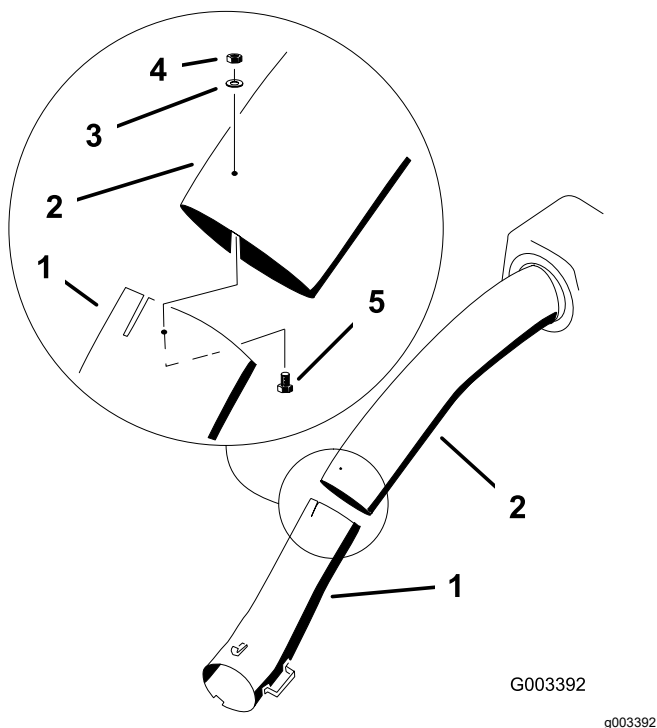
Ajuste del freno de estacionamiento

No se necesitan piezas

Procedimiento

Compruebe que el freno de estacionamiento está correctamente ajustado. Consulte el procedimiento correcto en el *Manual del operador*.

16

Comprobación de la presión de los neumáticos

Máquinas con neumáticos inflables solamente

No se necesitan piezas

Procedimiento

Aumente la presión de los neumáticos debido al peso adicional.

Nota: Esto no es aplicable a los neumáticos semisólidos.

Mantenga la presión de los neumáticos traseros a 0,9 bar. Una presión desigual en los neumáticos puede hacer que el corte sea desigual. Las lecturas de presión son más exactas cuando los neumáticos están fríos.



Figura 38

Operación

Nota: Los lados derecho e izquierdo de la máquina se determinan desde la posición normal del operador.

⚠ ADVERTENCIA

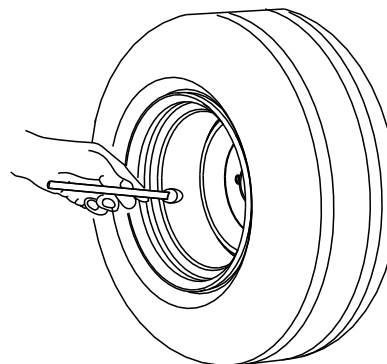
Para evitar lesiones personales, siga estos procedimientos:

- Familiarícese con todas las instrucciones de operación y seguridad que aparecen en el *manual del operador* del cortacésped antes de utilizar este accesorio.
- No retire nunca el tubo de descarga, las bolsas, la tapa del ensacador o el conducto con el motor en marcha.
- Pare siempre el motor y espere a que se detengan todas las piezas en movimiento antes de despejar cualquier atasco del sistema de ensacado.
- Nunca realice tareas de mantenimiento o reparación con el motor en marcha.

⚠ ADVERTENCIA

Sin el deflector de hierba, los tubos del ensacador o el recogedor completo adecuadamente montado, usted y otras personas están expuestos a contacto con las cuchillas y a residuos lanzados al aire. Cualquier contacto con la(s) cuchilla(s) del cortacésped en rotación y con los residuos lanzados al aire causará lesiones o la muerte.

- Instale siempre el deflector de hierba al retirar el ensacador y cambiar al modo de descarga lateral.
- Si el deflector de hierba se deteriora alguna vez, sustitúyalo inmediatamente. El deflector de hierba dirige el material hacia abajo y hacia el césped.
- No coloque nunca las manos o los pies debajo del cortacésped.
- No intente nunca despejar la zona de descarga o las cuchillas del cortacésped sin mover la toma de fuerza a desengranada y girar la llave de contacto a desconectado. También retire la llave, y desconecte el cable de la(s) bujía(s).
- Pare el motor antes de despejar el conducto de descarga.

Vaciado de las bolsas de recogida

⚠ ADVERTENCIA

Los residuos como hojas, hierba y maleza pueden incendiarse. Un incendio en la zona del motor puede causar lesiones personales y daños materiales.

- Mantenga la zona del motor y el silenciador libres de residuos.
- Tenga cuidado al abrir la tapa del ensacador que no caigan residuos sobre la zona del motor y el silenciador.
- Deje que se enfríe la máquina antes de almacenarla.

Las bolsas de recogida pesan mucho cuando están llenas. Tenga cuidado al levantar o manejar una bolsa de recogida llena.

1. Aparque la máquina en una superficie nivelada y desengrane el mando de control de las cuchillas.
2. Mueva las palancas de control de movimiento hacia fuera a la posición de bloqueo/punto muerto, apague el motor, retire la llave, ponga el freno de estacionamiento y espere a que se detengan todas las piezas en movimiento antes de abandonar el puesto del operador.
3. Desenganche el cierre del ensacador.
4. Abra la tapa del ensacador.
5. Comprima los residuos en las bolsas. Levante la bolsa con ambas manos y desengánchela del soporte del ensacador.
6. Sujete el asa situada en el fondo de la bolsa y vuelque ésta para vaciarla ([Figura 39](#)).

9. Retire el conjunto del soplador del orificio de giro.
10. Si usted va a cambiar al modo de descarga lateral, asegúrese de que el deflector de hierba está instalado y que puede ser bajado a la posición de trabajo.
11. Retire el conjunto de tapa y bolsa.

Cómo transportar la máquina

No deje hierba o residuos en el ensacador mientras transporta la máquina.

▲ PELIGRO

El transporte de la máquina con hierba o residuos en el ensacador puede dañar la máquina.

No deje hierba o residuos en el ensacador mientras transporta la máquina.

Consejos de operación

Consejos de Ensacado

No se olvide del tamaño

Recuerde que la máquina es más larga y más ancha cuando está instalado este accesorio. Tenga cuidado al girar en lugares estrechos para no dañar el accesorio.

Perfilar

Perfile siempre con el lado izquierdo del cortacésped. No perfile con el lado derecho del cortacésped porque podría dañar el conducto y el tubo de descarga del ensacador.

Altura de corte

No utilice una altura de corte demasiado baja porque si el cortacésped está rodeado de hierba alta, no puede entrar aire por debajo del cortacésped y en el sistema de ensacado. Si no entra aire suficiente por debajo del cortacésped, el sistema de ensacado se obstruirá.

Frecuencia de corte

Siegue a menudo, sobre todo cuando crece deprisa. Tendrá que segar en dos pasadas si llega a estar demasiado larga.

Técnica de corte

Para obtener el mejor aspecto de corte, asegúrese de solapar ligeramente la zona cortada anteriormente. Esto ayuda a reducir la carga del motor y reduce la posibilidad de que se obstruya el conducto y el tubo de descarga.

Velocidad de ensacado

Normalmente se ensaca con el acelerador del cortacésped en la posición de RÁPIDO, conduciendo a una velocidad de avance normal. No obstante, si la hierba es extremadamente seca y polvorienta, puede ser conveniente reducir un poco la velocidad del acelerador y aumentar la velocidad sobre el terreno del cortacésped. El sistema de ensacado puede atascarse si conduce demasiado deprisa y cae demasiado la velocidad del motor. En cuestas, puede ser necesario reducir la velocidad sobre el terreno del cortacésped. Esto ayuda a mantener la velocidad del motor y la eficacia del ensacado. Siegue cuesta abajo siempre que sea posible.

▲ CUIDADO

A medida que se llena el ensacador, se añade más peso a la parte trasera de la máquina. Si usted detiene la máquina y luego emprende la marcha súbitamente en una cuesta, puede perder el control de la dirección o la máquina puede volcar.

- **No pare ni arranque de repente la máquina al conducir cuesta arriba o cuesta abajo. Evite arrancar en sentido cuesta arriba.**
- **Si tiene que detener la máquina mientras va cuesta arriba, desengrane el mando de control de las cuchillas. Luego baje la cuesta en marcha atrás a velocidad lenta.**
- **Evite cambios bruscos de velocidad o de dirección en las pendientes.**
- **No utilice la máquina nunca sin ensacador y con los pesos delanteros aún instalados.**

Ensacado de hierba alta

La hierba excesivamente larga pesa mucho y es posible que no sea impulsada correctamente a las bolsas de recogida. Si esto ocurre, pueden taponarse el tubo de descarga y el conducto. Para evitar que se obstruya el sistema de ensacado, siegue con una altura de corte alta, luego baje el cortacésped a la altura de corte normal y repita el proceso de ensacado.

Ensacado de hierba mojada

Siempre intente cortar la hierba cuando está seca, porque su césped tendrá un aspecto más cuidado. Si es imprescindible cortar hierba mojada, utilice el modo de descarga lateral convencional del cortacésped. Varias horas más tarde, cuando los recortes se hayan secado, instale el ensacador completo y recoja los recortes de hierba usando el aspirador.

Señales de taponamiento

Durante la recogida, es normal que salga expulsada una pequeña cantidad de recortes de hierba delante del cortacésped. Si sale expulsada una cantidad anormal de recortes, las bolsas pueden estar llenas o el sistema puede estar atascado.

Mantenimiento

Nota: Los lados derecho e izquierdo de la máquina se determinan desde la posición normal del operador.

Calendario recomendado de mantenimiento

Intervalo de mantenimiento y servicio	Procedimiento de mantenimiento
Después de las primeras 8 horas	<ul style="list-style-type: none">• Inspección de la correa de soplador.• Inspección del ensacador.
Después de las primeras 10 horas	<ul style="list-style-type: none">• Inspección del ensacador.
Cada vez que se utilice o diariamente	<ul style="list-style-type: none">• Limpieza de la rejilla de la tapa.• Limpie el ensacador.
Cada 25 horas	<ul style="list-style-type: none">• Inspección de la correa de soplador.
Cada 50 horas	<ul style="list-style-type: none">• Engrase el brazo de la polea tensora
Cada 100 horas	<ul style="list-style-type: none">• Inspección del ensacador.
Antes del almacenamiento	<ul style="list-style-type: none">• Inspección del ensacador.

⚠ ADVERTENCIA

Si deja la llave en el interruptor de encendido, alguien podría arrancar el motor accidentalmente y causar lesiones graves a usted o a otras personas.

Retire la llave del interruptor de encendido y desconecte el cable de la bujía antes de realizar cualquier operación de mantenimiento. Aparte el cable para evitar su contacto accidental con la bujía.

⚠ ADVERTENCIA

Los motores pueden calentarse mientras están en marcha. El contacto con superficies calientes puede causar quemaduras.

Deje que los motores, sobre todo el silenciador, se enfríen antes de tocarlos.

⚠ ADVERTENCIA

Los residuos como hojas, hierba y maleza pueden incendiarse. Un incendio en la zona del motor puede causar lesiones personales y daños materiales.

- Mantenga la zona del motor y el silenciador libres de residuos.
- Tenga cuidado al abrir la tapa del ensacador que no caigan residuos sobre la zona del motor y el silenciador.
- Deje que se enfríe la máquina antes de almacenarla.

Limpieza de la rejilla de la tapa

Intervalo de mantenimiento: Cada vez que se utilice o diariamente

Es necesario limpiar las rejillas antes de cada uso.

1. Aparque la máquina en una superficie nivelada.
2. Desengrane el mando de control de las cuchillas, accione el freno de estacionamiento y mueva las palancas de control de movimiento hacia fuera, a la posición de BLOQUEO/PUNTO MUERTO.
3. Apague el motor y retire la llave.

4. Abra la tapa del ensacador.
5. Limpie las rejillas de residuos.
6. Cierre la tapa del ensacador.

Inspección del ensacador

Intervalo de mantenimiento: Después de las primeras 10 horas
Antes del almacenamiento

Inspeccione el ensacador después de las 10 primeras horas de operación y luego cada mes.

1. Compruebe el conducto, el tubo de descarga, y la tapa del ensacador. Cambie estos componentes si están agrietados o rotos.
2. Apriete todos los pernos, tuercas y tornillos.
3. Inspeccione todos los herrajes y cierres; cambie los que estén dañados o que falten.
4. Compruebe que las bolsas de recogida no están deterioradas.

⚠ ADVERTENCIA

Si las bolsas de recogida están rotas, desgastadas o deterioradas, podrían dejar pasar y lanzar al aire residuos y otros objetos, lesionando gravemente a usted y a otras personas.

- Compruebe las bolsas de recogida y asegúrese de que no tienen agujeros, roturas u otros deterioros.
- Si las bolsas están deterioradas, instale bolsas de recogida nuevas suministradas por el fabricante de este accesorio ensacador.

Limpieza del ensacador y de las bolsas

Intervalo de mantenimiento: Cada vez que se utilice o diariamente

El ensacador debe ser limpiado diariamente.

1. Lave el interior y el exterior de la tapa del ensacador, las bolsas, el tubo y los bajos de la carcasa de corte. Utilice un detergente suave para automóviles para eliminar la suciedad.
2. Asegúrese de eliminar la hierba apelmazada de todas las piezas.
3. Después de lavar todas las piezas, deje que se sequen del todo.

Nota: Con todas las piezas instaladas, arranque el motor y deje funcionar la máquina durante un minuto aproximadamente para facilitar el secado.

Inspección de la correa de soplador

Intervalo de mantenimiento: Después de las primeras 8 horas
Cada 25 horas

Compruebe que las correas no tienen grietas, bordes deshilachados, marcas de quemaduras u otros daños. Cambie cualquier correa que esté dañada.

Sustitución de la correa del soplador

1. Desengrane la TDF, mueva las palancas de control de movimiento a la posición de BLOQUEO/PUNTO MUERTO y ponga el freno de estacionamiento.
2. Apague el motor, retire la llave y espere a que se detengan todas las piezas en movimiento antes de abandonar el puesto del operador.
3. Afloje o retire la guía de la correa (Figura 40).
4. Tire hacia atrás de la polea tensora tensada con muelle para aliviar la tensión de la correa (Figura 40).



Figura 40

g189890

- | | |
|-------------------------------------|-----------------------|
| 1. Polea tensora tensada con muelle | 5. Guía de la correa |
| 2. Polea de la carcasa de corte | 6. Polea tensora |
| 3. Correa | 7. Polea del soplador |
| 4. Muelle | |

5. Retire la correa existente del soplador.
6. Instale la correa nueva alrededor de la polea del soplador (Figura 40).
7. Apriete o instale la guía de la correa (Figura 40).

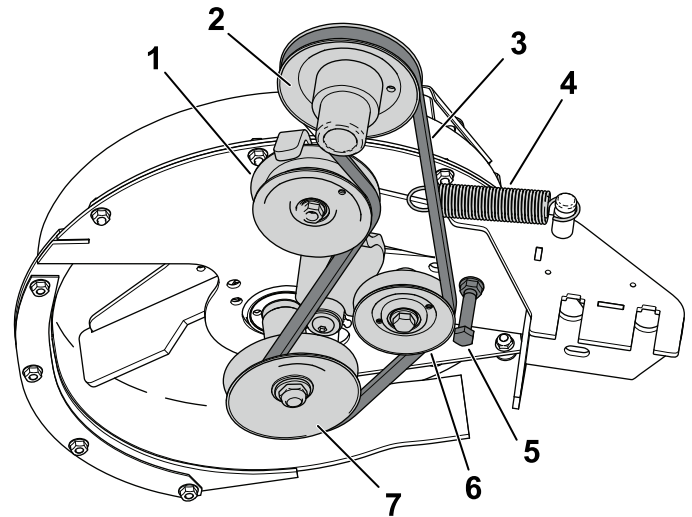
8. Instale el muelle según se muestra en [Figura 41](#).



Figura 41

1. Polea tensora tensada 2. Muelle con muelle

9. Coloque la correa sobre la polea tensora tensada con muelle ([Figura 41](#)).

Engrase del brazo de la polea tensora

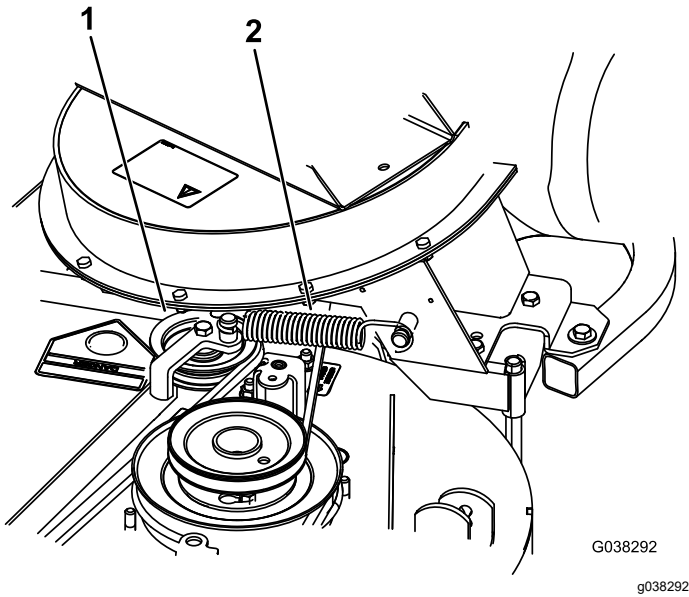
Intervalo de mantenimiento: Cada 50 horas

Engrase el brazo de la polea tensora del ensacador ([Figura 42](#)) cada 50 horas.



Figura 42

Inspección del ensacador

Intervalo de mantenimiento: Cada 100 horas

Después de las primeras 8 horas

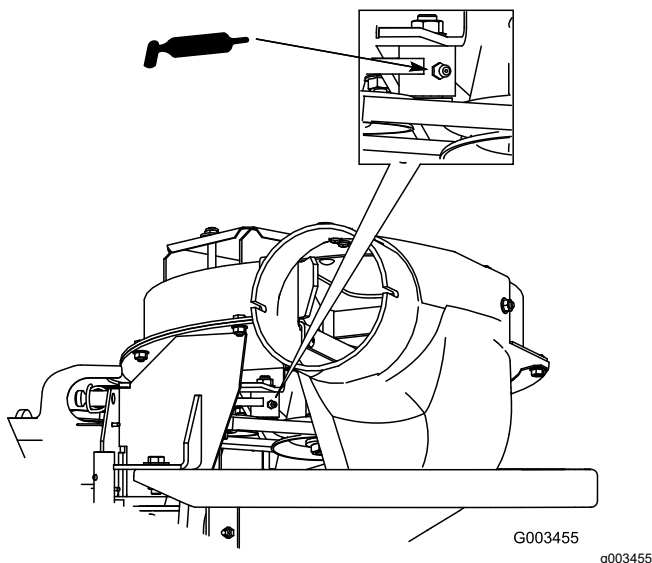
1. Desengrane la TDF, mueva las palancas de control de movimiento a la posición de BLOQUEO/PUNTO MUERTO y accione el freno de estacionamiento.
2. Pare el motor, retire la llave y espere a que se detengan todas las piezas en movimiento antes de abandonar el puesto del operador.
3. Compruebe el tubo superior, el tubo inferior, la tapa del ensacador y el conjunto del soplador. Cambie estos componentes si están agrietados o rotos.
4. Compruebe las bolsas, el bastidor del ensacador y la rejilla. Cambie cualquier pieza agrietada o rota.
5. Apriete todos los pernos, tuercas y tornillos.

Inspección de las cuchillas del cortacésped

1. Inspeccione las cuchillas del cortacésped regularmente, y siempre que una cuchilla haya golpeado algún objeto extraño.
2. Si las cuchillas están muy desgastadas o dañadas, instale cuchillas nuevas. Consulte en el *Manual del operador* de la máquina los procedimientos completos de mantenimiento de las cuchillas.

Selección de cuchillas de corte

En la mayoría de las condiciones de siega, las cuchillas de alta elevación de serie proporcionan el mejor rendimiento de ensacado.

Se recomienda el uso de la cuchilla Toro Atomic para el ensacado de hojas en condiciones secas. En condiciones secas con mucho polvo, las cuchillas de baja o media elevación reducen la expulsión de polvo y tierra, sin dejar de proporcionar un caudal de aire eficaz para el ensacado.

Póngase en contacto con un Servicio Técnico Autorizado, que dispone de las cuchillas correctas para diferentes condiciones de siega.

Consulte el *Manual del operador* de las máquinas si necesita más información sobre la instalación de las cuchillas.

Cambio del deflector de hierba

⚠ ADVERTENCIA

Si el hueco de descarga se deja destapado, la segadora podría arrojar objetos hacia usted o hacia otras personas y causar lesiones graves. También podría producirse un contacto con la cuchilla.

- No utilice nunca la máquina sin tener instalado un deflector de hierba, una placa de mulching o un sistema de ensacador.
- Compruebe que el deflector de hierba está bajado.

1. Coloque un extremo del muelle detrás del reborde de la plataforma y el otro extremo en el deflector de hierba (Figura 43).



Figura 43

- | | |
|-----------------|------------------------|
| 1. Perno | 5. Muelle instalado |
| 2. Espaciador | 6. Deflector de hierba |
| 3. Contratuerca | 7. Extremo del muelle |
| 4. Muelle | |

2. Utilice el perno y la tuerca para sujetar el deflector a la carcasa de corte (Figura 43).
3. Coloque el extremo en J del muelle alrededor del deflector de hierba (Figura 43).

Importante: El deflector de hierba debe poder bajar a su posición. Levante el deflector para verificar que puede bajar del todo.

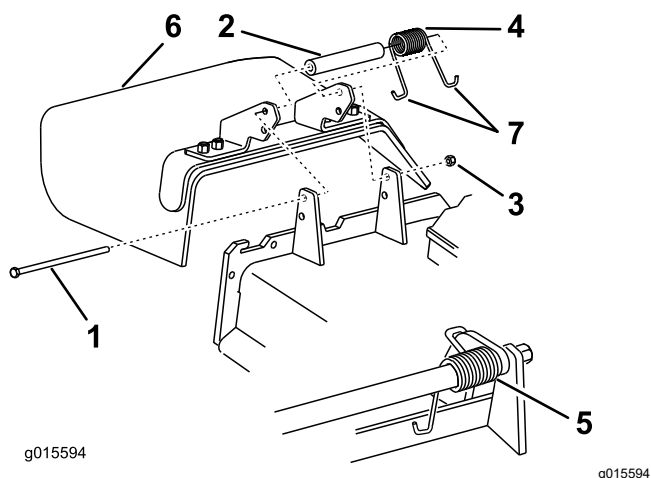
Almacenamiento

1. Vacíe el ensacador; consulte [Vaciado de las bolsas de recogida \(página 26\)](#).
2. Compruebe que el accesorio de ensacado no está dañado.
3. Asegúrese de que las bolsas están vacías y totalmente secas.
4. Inspeccione la correa en busca de grietas o desgaste; consulte [Inspección de la correa de soplador \(página 31\)](#).
5. Almacene la máquina en un lugar seco y limpio, protegido de la luz solar directa. Si es imprescindible almacenar la máquina en el exterior, cúbrala con una funda impermeable. Esto protege las piezas de plástico y alarga la vida de la máquina.

Solución de problemas

Problema	Posible causa	Acción correctora
Hay una vibración anormal.	<ol style="list-style-type: none"> 1. La(s) cuchilla(s) de corte está(n) doblada(s) o desequilibrada(s). 2. El perno de montaje de la cuchilla está suelto. 3. La polea del soplador o el conjunto de la polea está suelto. 4. La correa del soplador está desgastada. 5. La(s) palas del ventilador del soplador está(n) doblada(s) o desequilibrada(s). 	<ol style="list-style-type: none"> 1. Instale cuchilla(s) nueva(s). 2. Apriete el perno de montaje de la cuchilla. 3. Apriete la polea correspondiente. 4. Sustituya la correa. 5. Póngase en contacto con el Servicio Técnico Autorizado.
Rendimiento de recogida reducido.	<ol style="list-style-type: none"> 1. La velocidad del motor es baja. 2. La rejilla de la tapa del ensacador está obstruida. 3. La correa del soplador está suelta. 4. El soplador o el tubo están obstruidos. 5. Las bolsas están llenas. 	<ol style="list-style-type: none"> 1. Haga funcionar el ensacador siempre a aceleración máxima. 2. Retire los residuos, las hojas o los recortes de hierba de la rejilla. 3. Sustituya la correa del ensacador. 4. Localice y elimine los residuos atascados. 5. Vacíe las bolsas.
El soplador y los tubos se obstruyen con demasiada frecuencia.	<ol style="list-style-type: none"> 1. La velocidad del motor es baja. 2. La hierba está demasiado húmeda. 3. La hierba está demasiado alta. 4. La rejilla del capó está obstruida. 5. La velocidad de avance es demasiado alta. 6. La correa del ensacador está desgastada. 	<ol style="list-style-type: none"> 1. Haga funcionar el ensacador siempre a aceleración máxima. 2. Corte la hierba cuando esté seca. 3. No corte más de 51 – 76 mm o 1/3 de la altura de la hierba, lo que sea menor. 4. Retire los residuos, las hojas o los recortes de hierba de la rejilla. 5. Conduzca más lentamente con el acelerador abierto del todo. 6. Sustituya la correa.
Expulsión de residuos.	<ol style="list-style-type: none"> 1. Las bolsas están llenas. 2. La velocidad de avance es demasiado alta. 3. La carcasa de corte no está nivelada. 	<ol style="list-style-type: none"> 1. Vacíe las bolsas con mayor frecuencia. 2. Conduzca más lentamente con el acelerador abierto del todo. 3. Consulte en el <i>Manual del operador</i> del cortacésped las instrucciones sobre la nivelación de la carcasa de corte.
El impulsor del soplador no gira libremente.	<ol style="list-style-type: none"> 1. El soplador está obstruido. 2. El impulsor no está alineado. 	<ol style="list-style-type: none"> 1. Retire los residuos, las hojas y los recortes de hierba del impulsor de soplador. 2. Póngase en contacto con el Servicio Técnico Autorizado.

Información sobre advertencias de la Propuesta 65 de California

¿De qué tratan estas advertencias?

Es posible que vea un producto a la venta con una etiqueta de advertencia con el siguiente texto:



ADVERTENCIA: Cáncer y daños reproductivos – www.p65Warnings.ca.gov.

¿Qué es la Propuesta 65?

La Propuesta 65 se aplica a cualquier empresa que opere en California, que venda productos en California o que fabrique productos que puedan venderse o llevarse a California. Estipula que el gobernador de California debe mantener y publicar una lista de sustancias químicas conocidas por causar cáncer, defectos congénitos y/o daños reproductivos. La lista, que se actualiza cada año, incluye cientos de sustancias químicas presentes en muchos artículos de uso diario. La finalidad de la Propuesta 65 es informar al público sobre la exposición a estas sustancias químicas.

La Propuesta 65 no prohíbe la venta de productos que contienen estas sustancias, pero requiere la inclusión de advertencias en cualquier producto, embalaje o documentación con el producto. Por otro lado, la advertencia de la Propuesta 65 no significa que un producto infrinja los requisitos o estándares de seguridad de los productos. De hecho, el Gobierno de California ha aclarado que una advertencia de la Propuesta 65 “no equivale a una decisión normativa de que un producto sea ‘seguro’ o ‘no seguro’”. Muchas de estas sustancias químicas se han utilizado en productos de uso diario durante años, sin que se hayan documentado daños. Para obtener más información, visite <https://oag.ca.gov/prop65/faqs-view-all>.

Una advertencia de la Propuesta 65 significa que una empresa (1) ha evaluado la exposición y ha concluido que supera “el nivel de riesgo no significativo”, o bien (2) ha optado por proporcionar una advertencia basándose en su comprensión sobre la presencia de una sustancia química incluida en la lista sin intentar evaluar la exposición.

¿Esta ley se aplica en todos los lugares?

Las advertencias de la Propuesta 65 solo son obligatorias en virtud de la ley de California. Estas advertencias se ven por toda California en una variedad de entornos, incluidos a título enunciativo y no limitativo, restaurantes, establecimientos de alimentación, hoteles, centros educativos y hospitales, así como en una amplia variedad de productos. Por otro lado, algunos minoristas de venta online y por correo incluyen advertencias de la Propuesta 65 en sus sitios web y en sus catálogos.

¿En qué se diferencian las advertencias y los límites federales en California?

Las normas de la Propuesta 65 con frecuencia son más estrictas que las normas federales e internacionales. Existen distintas sustancias que requieren una advertencia de la Propuesta 65 a niveles mucho más bajos que los límites federales. Por ejemplo, la norma de la Propuesta 65 de advertencias relativas al plomo es de 0,5 µg/día, que es un valor muy por debajo de las normas federales e internacionales.

¿Por qué no llevan la advertencia todos los productos similares?

- Los productos vendidos en California deben llevar el etiquetado de la Propuesta 65, mientras que otros productos similares que se venden en otros lugares no tienen que llevarlos.
- Es posible que a una empresa implicada en un litigio sobre la Propuesta 65 que llegue a un acuerdo se le obligue a utilizar advertencias de la Propuesta 65 en sus productos, mientras que otras empresas que fabriquen productos similares puede que no tengan que cumplir este requisito.
- La aplicación de la Propuesta 65 no es coherente.
- Las empresas pueden optar por no ofrecer advertencias porque concluyan que no tienen que hacerlo en virtud de la Propuesta 65; la falta de advertencias para un producto no significa que el producto no contenga sustancias químicas incluidas en la lista en niveles similares.

¿Por qué Toro incluye esta advertencia?

Toro ha optado por ofrecer a los consumidores el máximo de información posible, para que puedan tomar decisiones informadas sobre los productos que adquieren y utilizan. Toro ofrece advertencias en algunos casos según su conocimiento de la presencia de una o más sustancias químicas incluidas en la lista, sin evaluar el nivel de exposición, ya que no todas las sustancias químicas de la lista incluyen requisitos de límites de exposición. Si bien la exposición de los productos de Toro puede ser insignificante o dentro del rango de “riesgo no significativo”, para mayor cautela Toro ha optado por incluir las advertencias de la Propuesta 65. Además, si Toro no incluye estas advertencias, podría enfrentarse a demandas interpuestas por el Estado de California o bien partes privadas que deseen aplicar la Propuesta 65 y la empresa podría enfrentarse a importantes sanciones.



Count on it.