



# Kit de fixation de seau

Tondeuse autoportée Z Master® Professional série 2000

N° de modèle 145-3687

Instructions de montage

## Sécurité

### Autocollants de sécurité et d'instruction



Des autocollants de sécurité et des instructions bien visibles par l'opérateur sont placés près de tous les endroits potentiellement dangereux. Remplacez tout autocollant endommagé ou manquant.

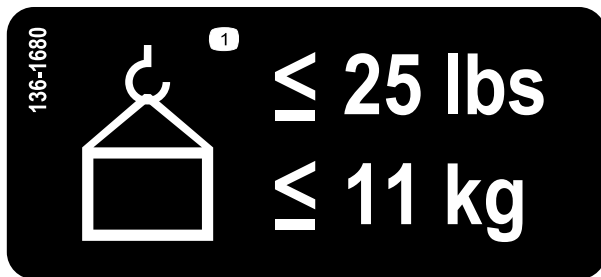

decal136-1680

136-1680

1. Poids maximum 11 kg



# Montage

## Pièces détachées

Reportez-vous au tableau ci-dessous pour vérifier si toutes les pièces ont été expédiées.

Description	Qté	Utilisation
Aucune pièce requise	–	Préparation de la machine.
Support supérieur Support principal Support supérieur Support inférieur Patte de support soudée Boulon de carrosserie (5/16" x 7/8") Écrou (5/16") Bouton Fixation Fist Vis fendue Contre-écrou	1 1 1 1 1 4 3 1 1 1 1	Montage du kit.
Boulon (5/16" x 1") Écrou (5/16") – en utiliser seulement 4 sur les modèles 2017 et antérieurs Boulon de carrosserie (5/16" x 7/8") – en utiliser 1 seul sur les modèles 2017 et antérieurs Support intérieur – modèles 2018 et suivants seulement Support de carénage gauche – modèles 2021 et suivants Vis autotaraudeuse (3/8" x 1") – modèles 2021 et suivants seulement	3 6 4 1 1 2	Montage du kit sur la machine.
Kit masse avant (vendu séparément)	1	Montage d'un kit masse avant (au besoin).

## Préparation de la machine

1. Garez la machine sur une surface plane et horizontale.
2. Amenez les leviers de commande de déplacement en position de **VERROUILLAGE AU POINT MORT**.
3. Serrez le frein de stationnement.
4. Coupez le moteur et enlevez la clé.

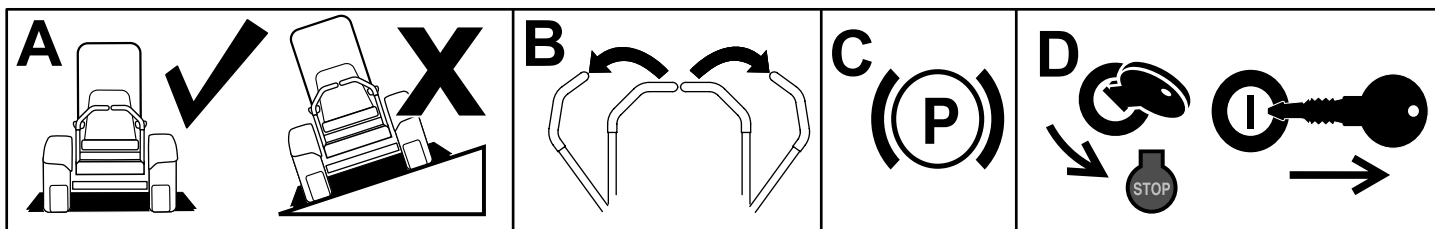

Figure 1

g037289  
g037289

# Montage du kit

Montez le kit comme montré à la [Figure 2](#). Veillez à fixer légèrement le support supérieur au support principal ; pour savoir quel trou utiliser dans le support supérieur, voir la [Figure 3](#).

**Remarque:** Ne montez le support inférieur que si vous montez le kit devant les roues arrière. Montez le support en tournant la grande face vers l'arrière de la machine ; la [Figure 2](#) montre l'orientation du support quand le kit est monté sur le côté gauche de la machine.

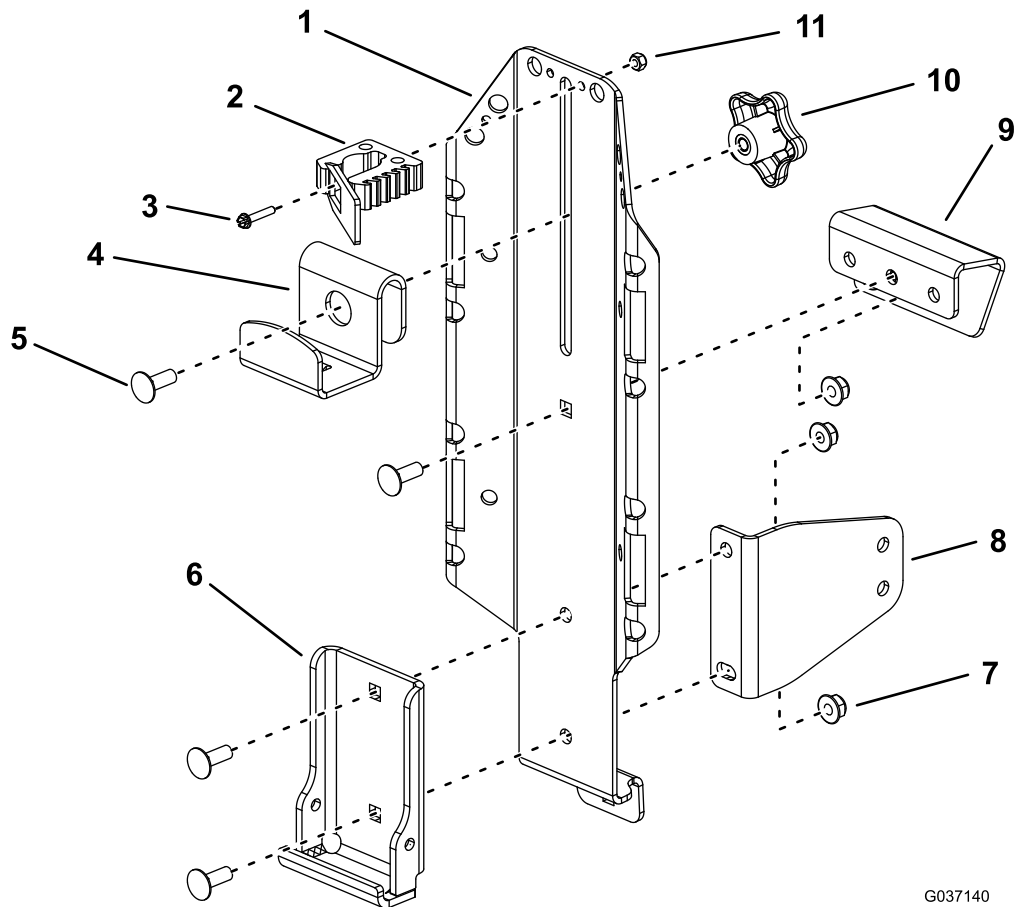

Figure 2

- |                           |   |                                  |                         |
|---------------------------|---|----------------------------------|-------------------------|
| 1. Support principal      | 4. Support supérieur                    | 7. Écrou (5/16")                 | 10. Bouton              |
| 2. Fixation Fist (option) | 5. Boulon de carrosserie (5/16" x 7/8") | 8. Support inférieur (au besoin) | 11. Contre-écrou (n° 8) |
| 3. Vis fendue             | 6. Patte de support soudée              | 9. Support supérieur             |                         |

**Modèles 2021 et suivants** : ce qui ne peut pas être monté devant la roue arrière, sur le côté droit de la machine.

**Remarque:** Le montage de la fixation Fist n'est pas obligatoire. Si la fixation Fist sur le support principal risque de gêner le montage de certains accessoires, vous pouvez la monter sur un seau (vendu séparément) ; percez un trou (5,1 mm de diamètre) dans le seau et montez la fixation dessus à l'aide de la vis fendue et du contre-écrou.

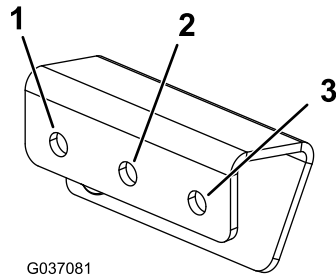

Figure 3

1. Utiliser ce trou pour monter le kit devant la roue arrière gauche.
2. Utiliser ce trou pour monter le kit n'importe où derrière les roues arrière.
3. Utilisez ce trou si vous montez le kit devant la roue arrière droite (**cet emplacement de montage ne peut pas être utilisé sur les modèles 2021 et suivants**).

## Montage du kit sur la machine

### Emplacements de montage

Vous pouvez monter ce kit à 6 emplacements différents sur la machine (Figure 4). Reportez-vous à 1 des procédures suivantes pour monter le kit à l'emplacement voulu.

**Remarque:** Titan HD série 1500 : vous ne pouvez monter le kit qu'à 2 emplacements devant les roues arrière.

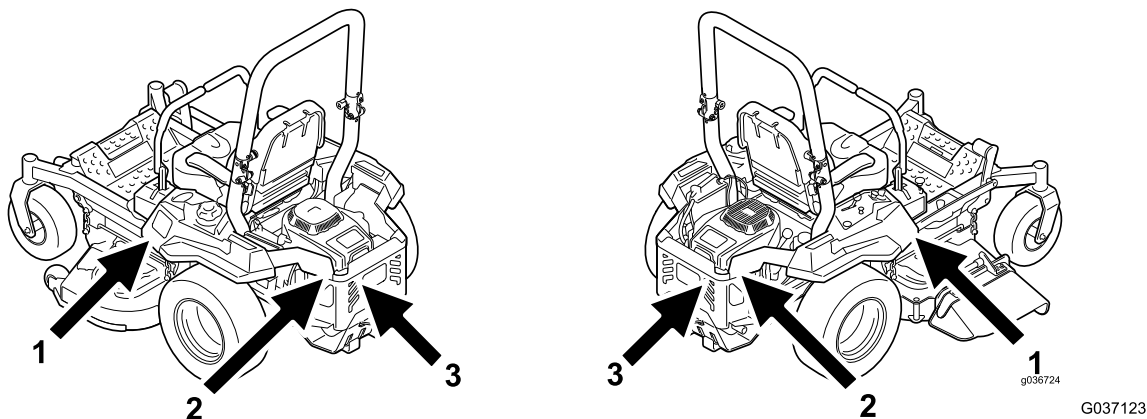

Figure 4

1. Devant la roue arrière (**ne peut pas être monté devant la roue arrière droite sur les modèles 2021 et suivants**)
2. Sur le côté de la protection du moteur
3. Protection arrière du moteur

# Montage du kit devant les roues arrière

## Pour modèles 2017 et antérieurs

1. Fixez l'ensemble support au capot de la console à l'aide de 2 boulons (5/16" x 1") et 2 écrous (5/16"), comme montré à la [Figure 5](#) ou la [Figure 6](#).
2. Serrez les fixations qui maintiennent le support supérieur sur le support principal.
3. Fixez le support inférieur sur le côté arrière du support sous le capot de la console à l'aide de 1 boulon (5/16" x 1") et 1 écrou (5/16"), comme montré à la [Figure 5](#) ou la [Figure 6](#).

**Remarque:** Le trou inférieur dans le support principal ou le support inférieur ne sera pas utilisé.

**Remarque:** Vérifiez que l'assemblage est vertical. S'il est incliné, le support inférieur n'est probablement pas monté correctement.

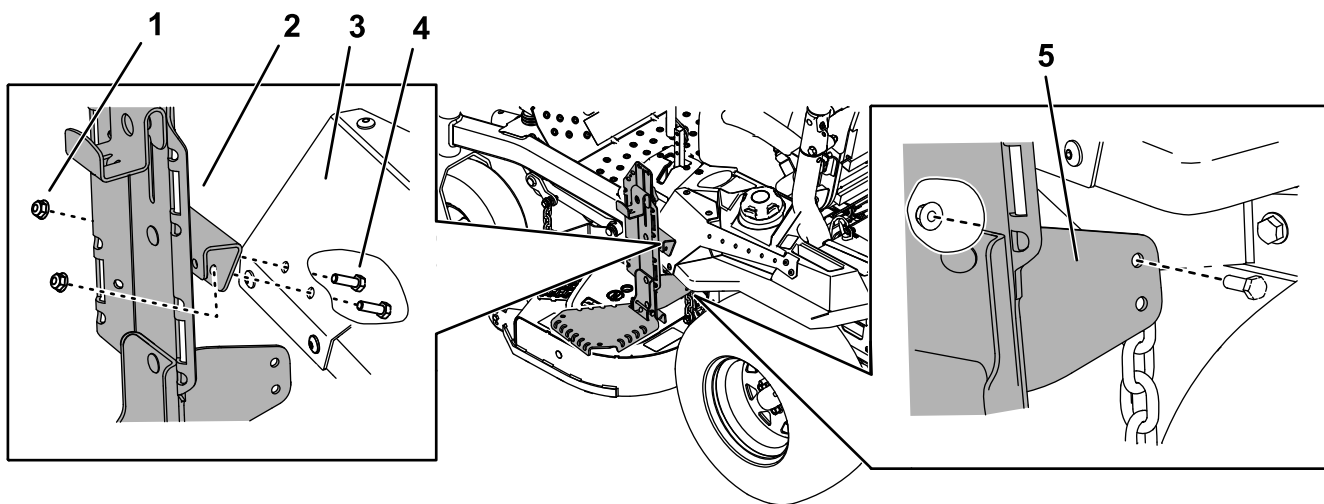

g213937

**Figure 5**

Montage du kit sur le côté gauche de la machine

- |                     |                         |                      |
|---------------------|-------------------------|----------------------|
| 1. Écrou (5/16")    | 3. Couvercle de console | 5. Support inférieur |
| 2. Ensemble support | 4. Boulon (5/16" x 1")  |                      |

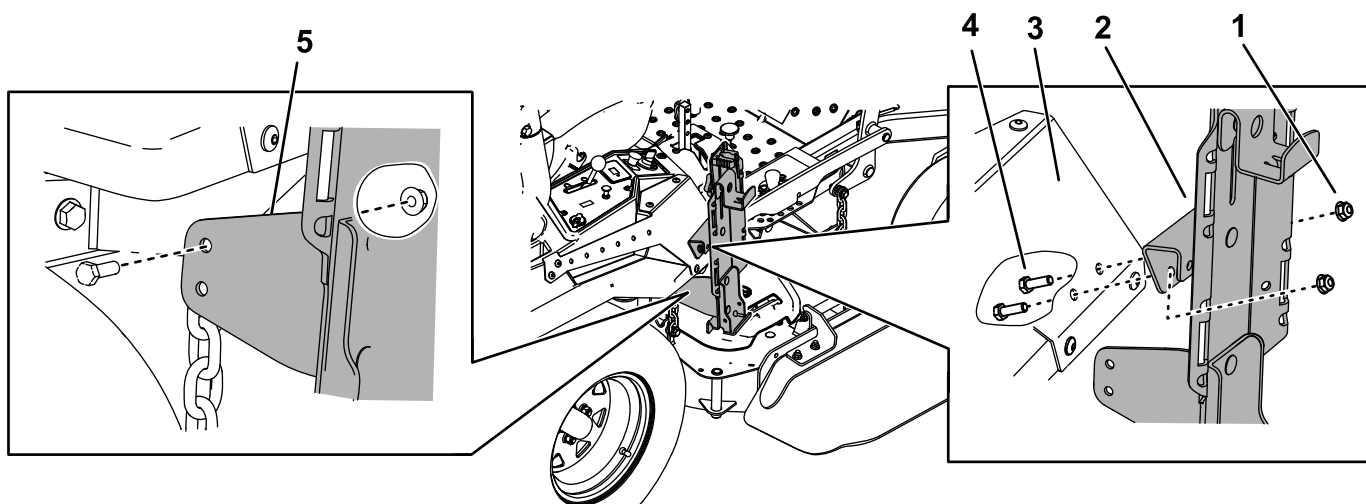

g213522

**Figure 6**

Montage du kit sur le côté droit de la machine

- |                     |                         |                      |
|---------------------|-------------------------|----------------------|
| 1. Écrou (5/16")    | 3. Couvercle de console | 5. Support inférieur |
| 2. Ensemble support | 4. Boulon (5/16" x 1")  |                      |

# Montage du kit devant les roues arrière

## Pour modèles 2018 et suivants

1. **Sur les modèles 2021 et suivants seulement**, procédez comme suit :

- A. Retirez les 2 vis Torx ( $\frac{1}{4}$ " x 1-5/16") et 2 contre-écrous ( $\frac{1}{4}$ ") du carénage gauche ([Figure 7](#)).  
Conservez les 2 vis Torx ( $\frac{1}{4}$ " x 1-5/16") et 2 contre-écrous ( $\frac{1}{4}$ ").

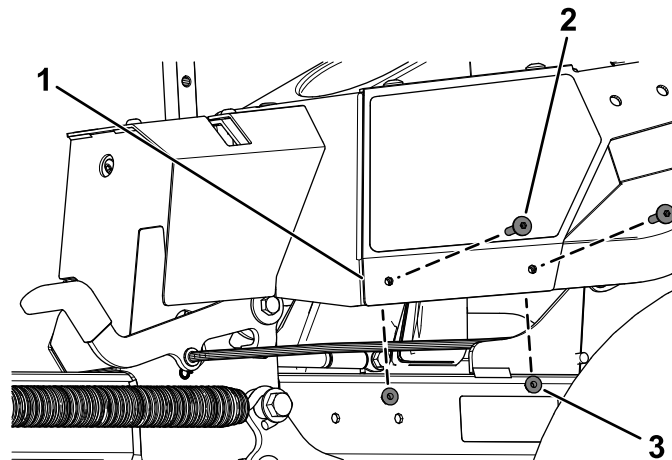

Figure 7

g363197

1. Carénage gauche  
2. Vis Torx ( $\frac{1}{4}$ " x 1-5/16")

3. Contre-écrou ( $\frac{1}{4}$ ")

- B. Fixez le support de carénage gauche à l'aide des 2 vis autotaraudeuses neuves ( $\frac{3}{8}$ " x 1") et des 2 vis Torx ( $\frac{1}{4}$ " x 1-5/16") et 2 contre-écrous ( $\frac{1}{4}$ ") retirés précédemment, comme montré à la [Figure 8](#).

**Remarque:** Veillez à monter le support du carénage gauche derrière le carénage. Ne montez pas le support entre le carénage et l'habillage.

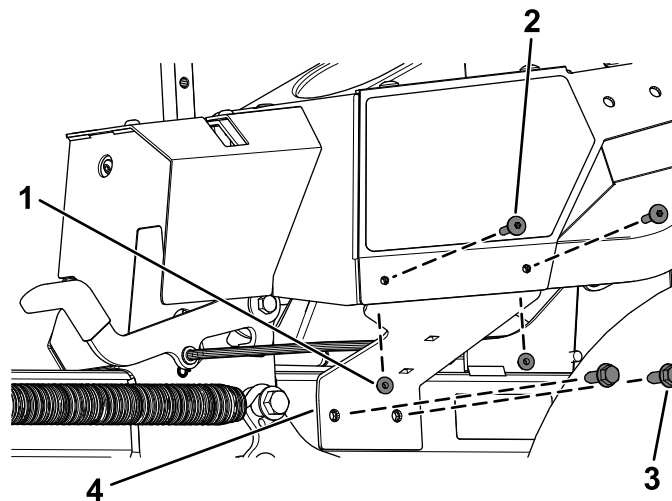

Figure 8

g363196

1. Contre-écrou ( $\frac{1}{4}$ ") retiré précédemment  
2. Vis Torx retirée précédemment ( $\frac{1}{4}$ " x 1-5/16")  
3. Vis autotaraudeuse neuve ( $\frac{3}{8}$ " x 1")  
4. Support de carénage gauche

2. Fixez l'ensemble support au capot de la console à l'aide de 2 boulons ( $\frac{5}{16}$ " x 1") et 2 écrous ( $\frac{5}{16}$ "), comme montré à la [Figure 5](#) ou la [Figure 6](#).  
3. Serrez les fixations qui maintiennent le support supérieur sur le support principal.

4. Fixez le support intérieur au support du carénage à l'aide de 2 boulons de carrosserie (5/16" x 7/8") et 2 écrous (5/16"), comme montré à la [Figure 9](#).

Lors du montage du support intérieur sur le côté **gauche** de la machine, orienter le support comme montré à la [Figure 10](#).

Lors du montage du support intérieur sur le côté **droit** de la machine, orienter le support comme montré à la [Figure 11](#).

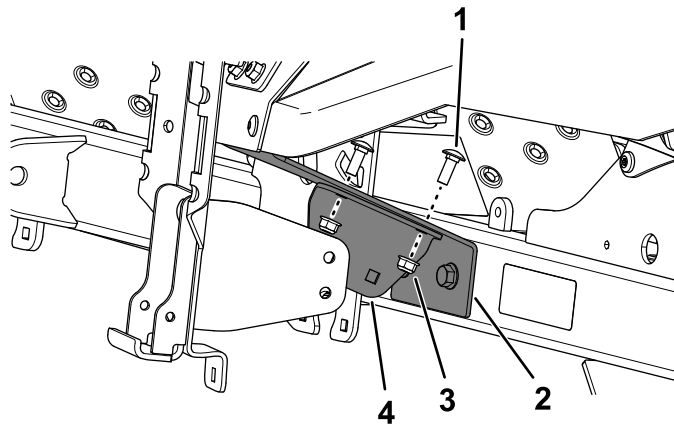
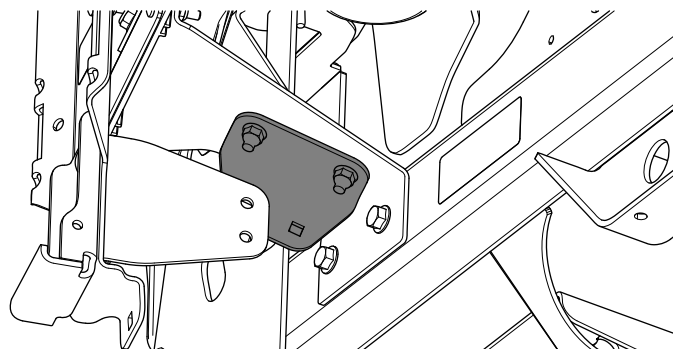

**Figure 9**

Montage du kit sur le côté gauche de la machine

g225469

- |   |                      |
|---|----------------------|
| 1. Boulon de carrosserie (5/16" x 7/8") | 3. Écrou (5/16")     |
| 2. Support du boîtier                   | 4. Support intérieur |



**Figure 10**

Montage du kit sur le côté gauche de la machine

g225470

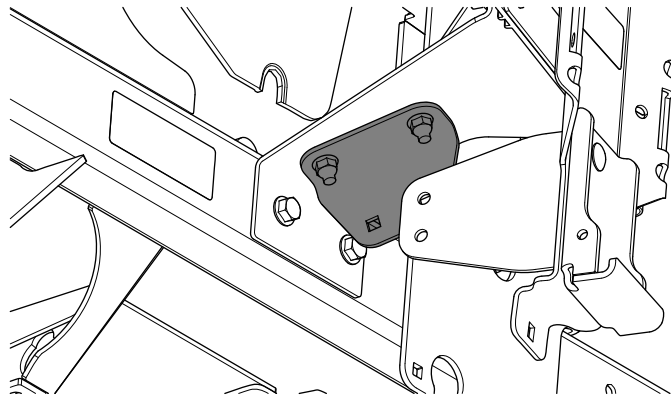

g225471

**Figure 11**

Montage du kit sur le côté droit de la machine – cet emplacement de montage ne peut pas être utilisé sur les modèles 2021 et suivants

5. Fixez le support inférieur au support intérieur sous le capot de la console à l'aide de 1 boulon (5/16" x 1") et 1 écrou (5/16"), comme montré à la [Figure 12](#).

**Remarque:** Le trou inférieur dans le support principal ou le support inférieur ne sera pas utilisé.

**Remarque:** Vérifiez que l'assemblage est vertical. S'il est incliné, le support inférieur n'est probablement pas monté correctement.

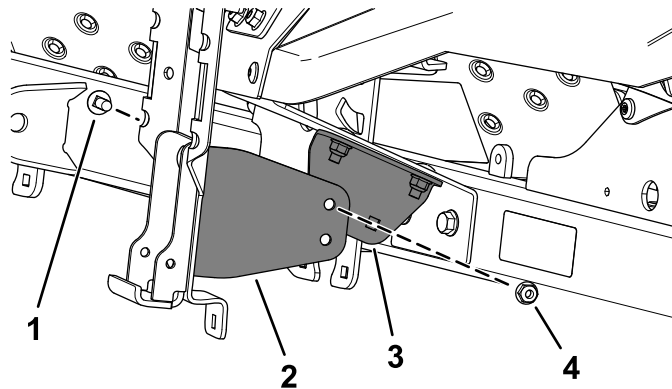

g225517

**Figure 12**

Montage du kit sur le côté gauche de la machine

- |                                       |                      |
|---------------------------------------|----------------------|
| 1. Boulon de carrosserie (5/16" x 1") | 3. Support intérieur |
| 2. Support inférieur                  | 4. Écrou (5/16")     |



## Montage du kit sur le côté de la protection du moteur

1. Fixez l'ensemble support à la protection supérieure latérale à l'aide de 2 boulons (5/16" x 1") et 2 écrous (5/16"), comme montré à la [Figure 13](#) ou la [Figure 14](#).
2. Serrez les fixations qui maintiennent le support supérieur sur le support principal.
3. Fixez le bas du support principal à la protection du moteur à l'aide de 1 boulon de carrosserie (5/16" x 7/8") et 1 écrou (5/16"), comme montré à la [Figure 13](#) ou la [Figure 14](#).

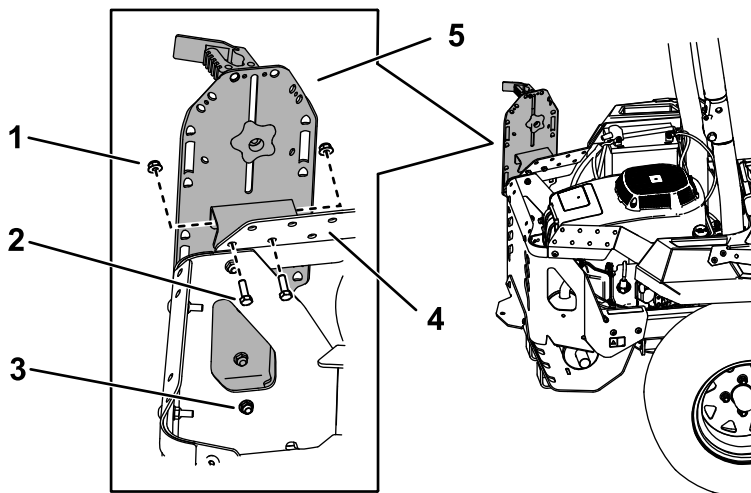

**Figure 13**

Montage du kit sur le côté gauche de la protection du moteur

- |  |                                   |
|--|-----------------------------------|
| 1. Écrou (5/16")   | 4. Protection supérieure latérale |
| 2. Boulon (5/16" x 1")                                   | 5. Ensemble support               |
| 3. Boulon de carrosserie (5/16" x 7/8") et écrou (5/16") |                                   |

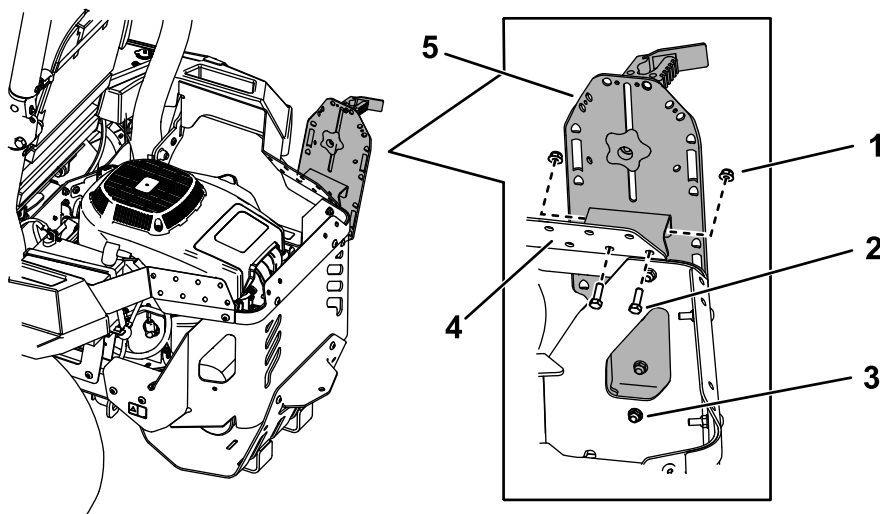

**Figure 14**

Montage du kit sur le côté droit de la protection du moteur

- |  |                                   |
|--|-----------------------------------|
| 1. Écrou (5/16")   | 4. Protection supérieure latérale |
| 2. Boulon (5/16" x 1")                                   | 5. Ensemble support               |
| 3. Boulon de carrosserie (5/16" x 7/8") et écrou (5/16") |                                   |

## Montage du kit sur la protection arrière du moteur

1. Fixez l'ensemble support à la protection supérieure arrière à l'aide de 2 boulons (5/16" x 1") et 2 écrous (5/16"), comme montré à la [Figure 15](#) ou la [Figure 16](#).
2. Serrez les fixations qui maintiennent le support supérieur sur le support principal.
3. Fixez le bas du support principal à la protection arrière du moteur à l'aide de 1 boulon de carrosserie (5/16" x 7/8") et 1 écrou (5/16"), comme montré à la [Figure 15](#) ou la [Figure 16](#).

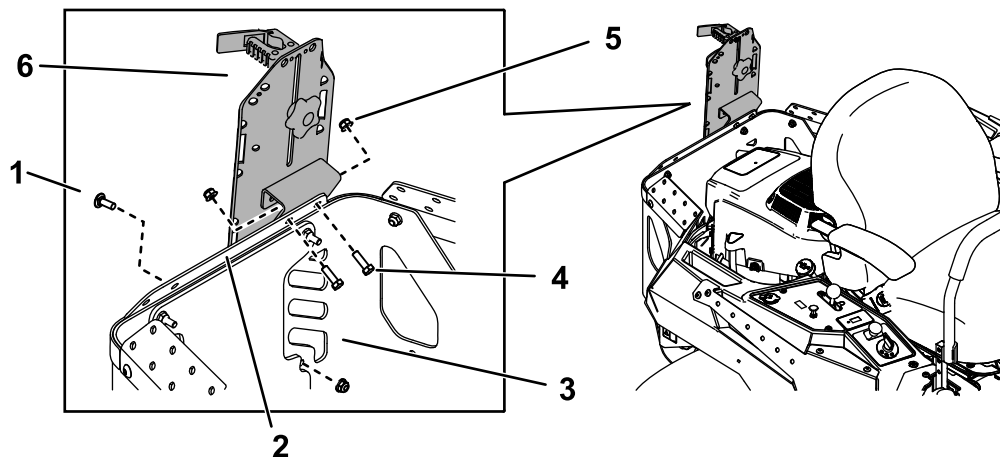

Figure 15

g213525

Montage du kit sur le côté gauche de la protection arrière du moteur (arceau de sécurité non représenté pour plus de clarté)

- |   |                                 |                     |
|---|---------------------------------|---------------------|
| 1. Boulon de carrosserie (5/16" x 7/8") | 3. Protection arrière du moteur | 5. Écrou (5/16")    |
| 2. Protection supérieure arrière        | 4. Boulon (5/16" x 1")          | 6. Ensemble support |

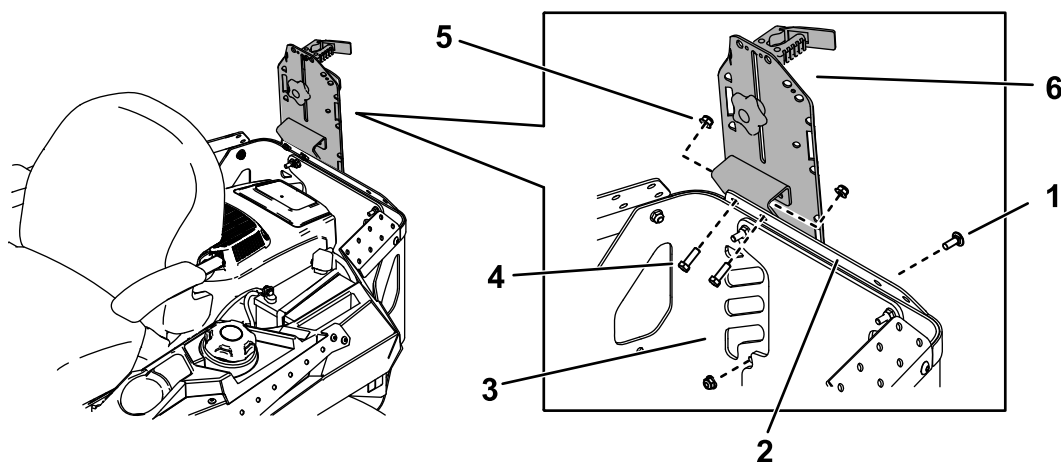

Figure 16

g213526

Montage du kit sur le côté droit de la protection arrière du moteur (arceau de sécurité non représenté pour plus de clarté)

- |   |                                 |                     |
|---|---------------------------------|---------------------|
| 1. Boulon de carrosserie (5/16" x 7/8") | 3. Protection arrière du moteur | 5. Écrou (5/16")    |
| 2. Protection supérieure arrière        | 4. Boulon (5/16" x 1")          | 6. Ensemble support |

# Montage du kit masse avant

## Machines équipées de 2 kits de fixation d'accessoire ou plus

Si vous montez 2 kits de fixation d'accessoire (kit seau ou kit de fixation universel) ou plus à l'un des 4 emplacements indiqués à la [Figure 17](#), ajoutez un kit masse avant. Contactez votre concessionnaire-réparateur agréé pour vous procurer le kit masse avant.

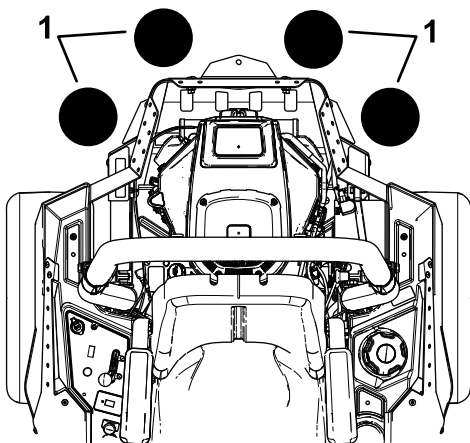

Figure 17

g037417

1. Ajouter un kit masse avant quand 2 kits de fixation d'accessoire ou plus sont montés à ces emplacements.

# Utilisation

## Montage d'accessoires

Utilisez uniquement des accessoires et outils agréés par Toro. La capacité maximale est 11,3 kg.

Utilisez les trous dans les supports de montage pour fixer les outils ou accessoires.

# Montage d'un seau

1. Desserrez le bouton et élevez le support supérieur. Resserrez le bouton pour le bloquer en place ([Figure 18](#)).
2. Placez le rebord inférieur du seau sur le rebord inférieur du support soudé ([Figure 18](#)).
3. Desserrez le bouton et abaissez le support supérieur aussi loin que possible à cheval sur le bord du seau. Resserrez le bouton ([Figure 18](#)).

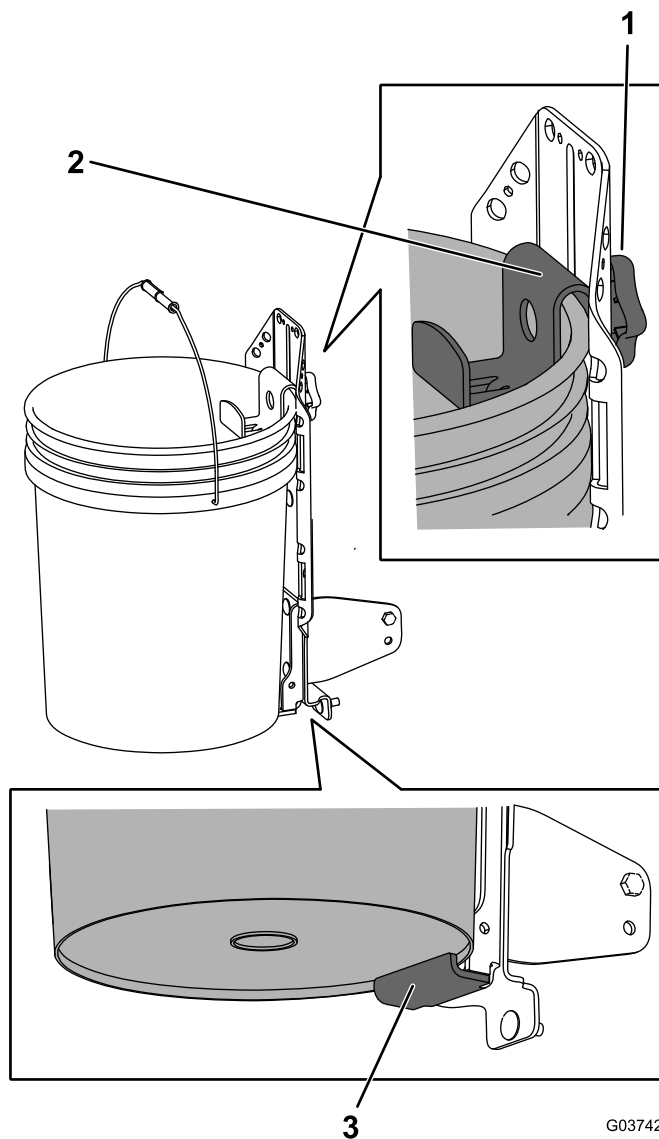

Figure 18

Fixation Fist non représentée

G037421

g037421

1. Bouton
2. Support supérieur à cheval sur le bord du seau
3. Rebord inférieur du support



**Count on it.**