



Kit de reducción de vibración

Unidad de tracción Groundsmaster® Serie 3200

Nº de modelo 144-3961

Instrucciones de instalación

Instalación

Piezas sueltas

Utilice la tabla siguiente para verificar que no falta ninguna pieza.

Procedimiento	Descripción	Cant.	Uso
1	No se necesitan piezas	–	Preparación de la máquina.
2	No se necesitan piezas	–	Retirada del accesorio (si está instalado).
3	Plantilla de perforación	1	Uso de la plantilla de perforación para perforar taladros en el bastidor.
4	No se necesitan piezas	–	Retirada del tubo hidráulico existente.
5	Tornillo allen (5/16" x 1¼") Arandela Tuerca	2 2 2	Fijación de la plataforma al tubo del bastidor.
6	Manguera hidráulica Acoplamiento recto Acoplamiento de 45°	1 1 1	Instalación de la manguera a la válvula de dirección y a la bomba hidráulica.
7	Protector de la manguera hidráulica Tornillo allen (5/16" x 7/8") Arandela Tuerca Perno de cuello cuadrado Refuerzo	1 6 6 9 3 1	Instalación del protector y del refuerzo de la manguera hidráulica.
8	No se necesitan piezas	–	Terminación de la instalación.

1

Preparación de la máquina

No se necesitan piezas

Procedimiento

1. Aparque la máquina en una superficie nivelada.
2. Ponga el freno de estacionamiento.
3. Baje el accesorio.
4. Apague el motor y retire la llave.



2

Retirada del accesorio

(si está instalado)

No se necesitan piezas

Procedimiento

1. Si tiene instalado un accesorio, retírelo; consulte las instrucciones de retirada en el *Manual del operador* de la unidad de tracción.
2. Utilice un cable o una brida para fijar el árbol de la TDF y retirarlo del área de trabajo.

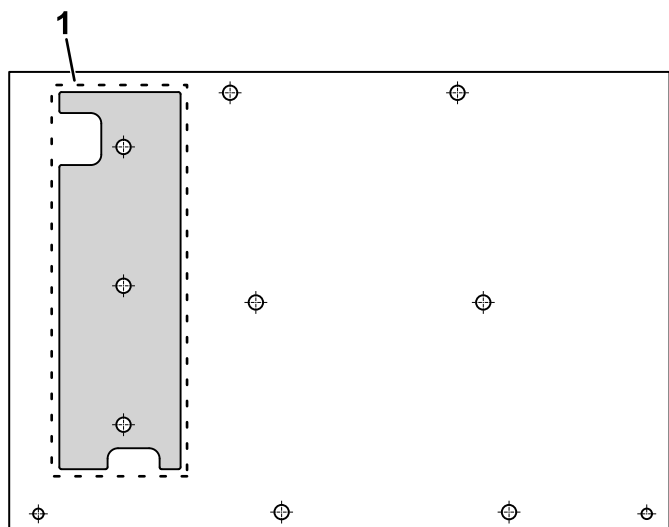

g363936

Figura 1

1. Plantilla de taladros del refuerzo

3

Uso de la plantilla de perforación para perforar taladros en el bastidor

Piezas necesarias en este paso:

1	Plantilla de perforación
---	--------------------------

Procedimiento

Se incluye una plantilla de perforación en la bolsa de piezas sueltas de este kit. Utilice esta plantilla como guía para perforar taladros en 2 áreas de la plataforma del operador del siguiente modo:

1. Extraiga la plantilla de taladros del refuerzo de la plantilla de perforación.

Nota: Puede utilizar tijeras para realizar este paso.

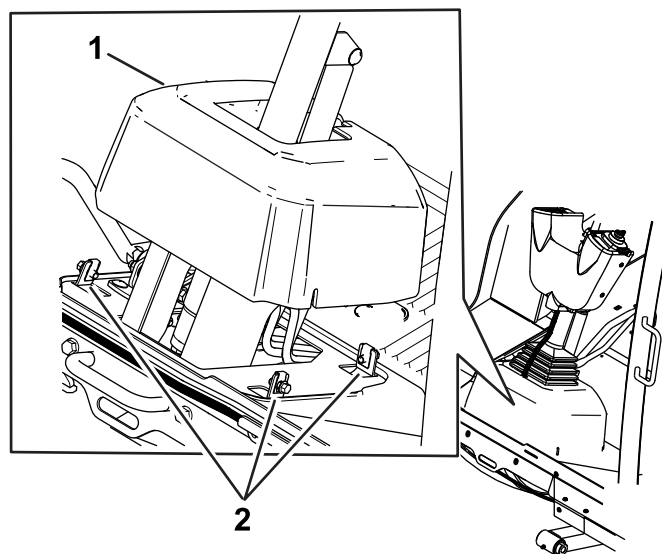

g362871

Figura 2

1. Base de la columna de dirección
2. Pernos

3. Alinee las aberturas de la plantilla de taladros del refuerzo con las aberturas de la plataforma, tal y como se muestra en la [Figura 3](#).

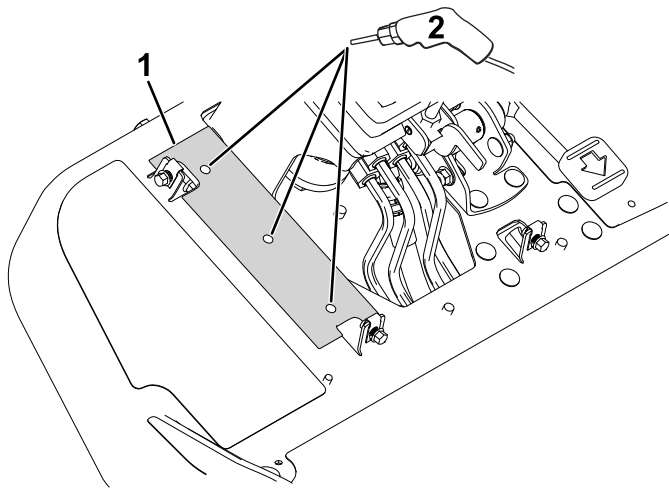

g363934

Figura 3

1. Plantilla de taladros del refuerzo
2. Realice 3 taladros ($\frac{3}{8}$ ").

4. Realice 3 taladros ($\frac{3}{8}$ ") en la plataforma, tal y como se indica según los taladros en la plantilla de perforación.
5. Alinee las marcas de los taladros de drenaje en la plantilla de perforación con los taladros de drenaje en la plataforma.

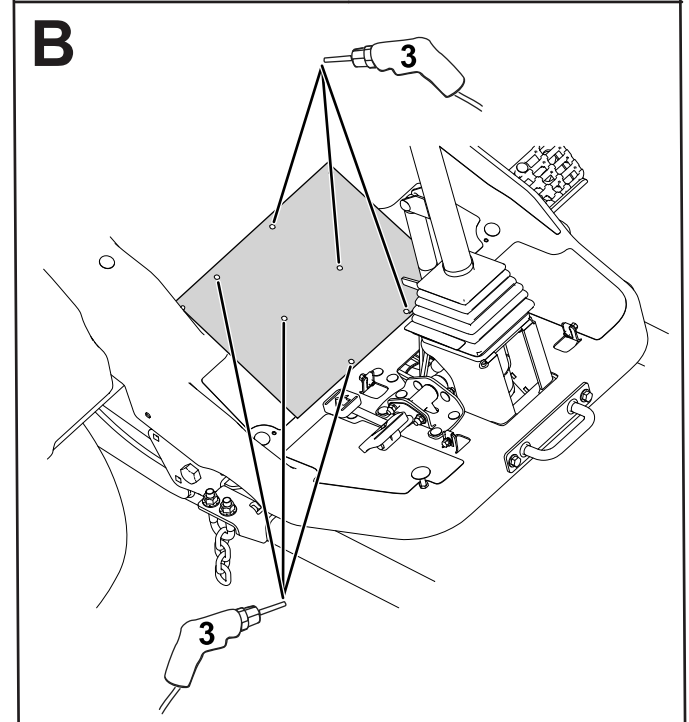
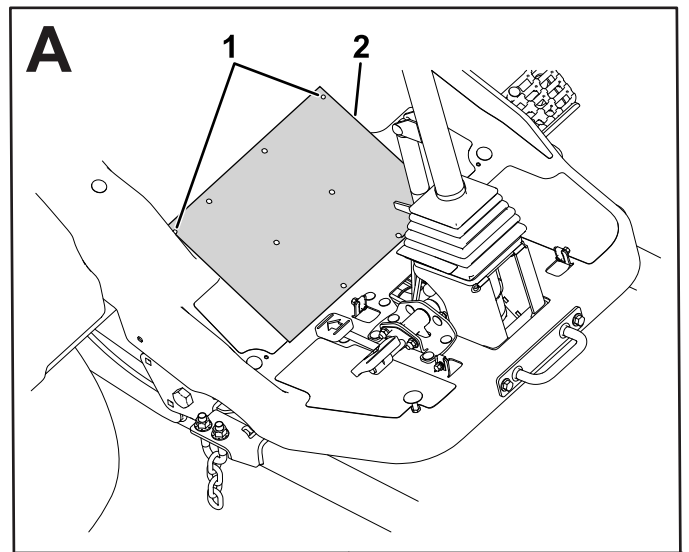

g363933

Figura 4

1. Taladros de drenaje de la plantilla alineados con los taladros de drenaje en la plataforma.
2. Plantilla de perforación
3. Realice 6 taladros ($\frac{3}{8}$ ").

6. Realice 6 taladros ($\frac{3}{8}$ ") en la plataforma, tal y como se indica según los taladros en la plantilla de perforación.

4

Retirada del tubo hidráulico existente

No se necesitan piezas

Procedimiento

Retire el tubo hidráulico rígido existente que se muestra en la [Figura 5](#).

El tubo hidráulico está conectado a los siguientes puertos:

- Válvula de dirección: P
- Bomba hidráulica: SALIDA



Figura 5

- 1. Tubo hidráulico
- 2. Bomba hidráulica

- 3. Válvula de dirección

g363634

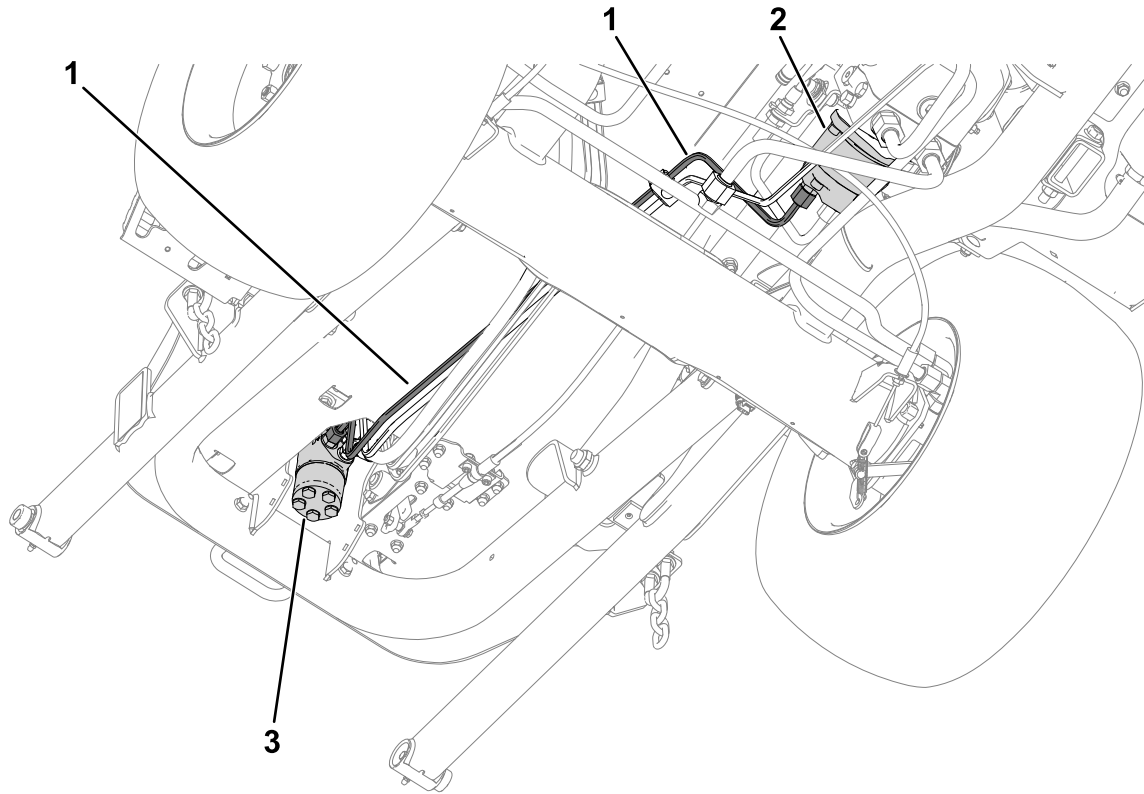
5

Fijación de la plataforma al tubo del bastidor

Piezas necesarias en este paso:

2	Tornillo allen (5/16" x 1¾")
2	Arandela
2	Tuerca

Procedimiento

1. Utilice un gato para elevar la máquina; consulte el procedimiento de Elevación de la máquina en el *Manual del operador* de la unidad de tracción.
2. Retire el neumático delantero derecho (visto desde la posición del operador) de la máquina.



Figura 6

g299550

1. Cubo de la rueda
2. Neumático
3. Tuerca de rueda

3. Utilice los taladros existentes del tubo del bastidor para perforar 2 taladros de 9 mm en la plataforma.

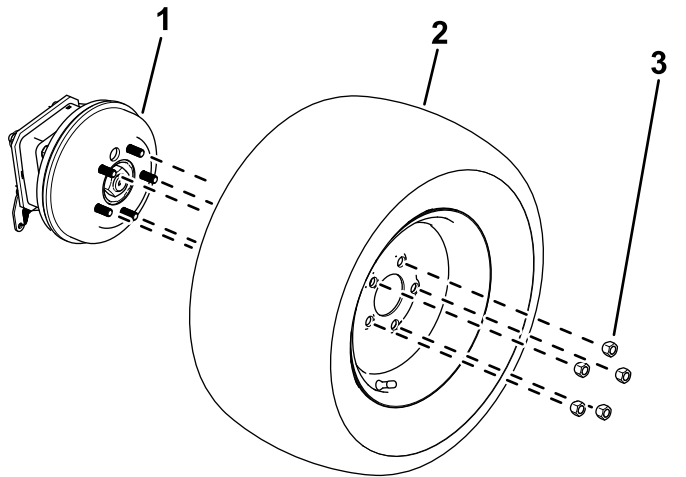

Figura 7

g363818

1. Tubo del bastidor
2. Plataforma
3. Realice taladros (9 mm) a través de los taladros existentes del tubo del bastidor.
4. Utilice 2 tornillos allen (5/16" x 1¾"), 2 arandelas y 2 tuercas para fijar la plataforma al tubo del bastidor.

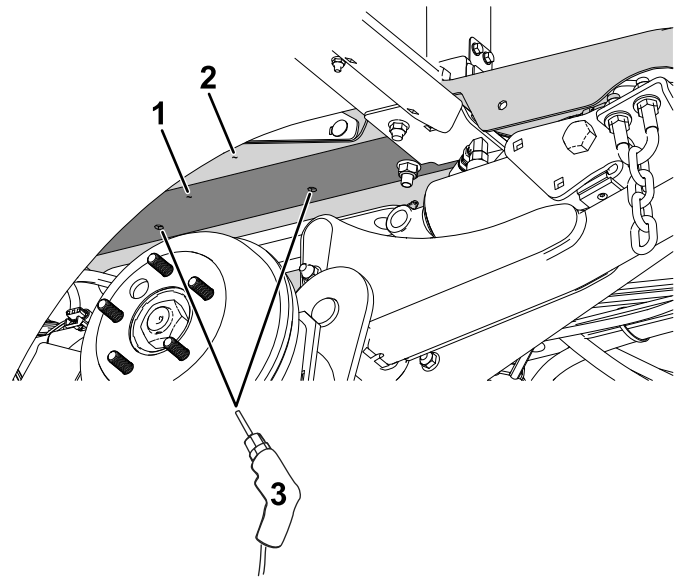

Figura 8

g363833

1. Tornillo allen
2. Arandela
3. Tuerca

5. Instale el neumático.

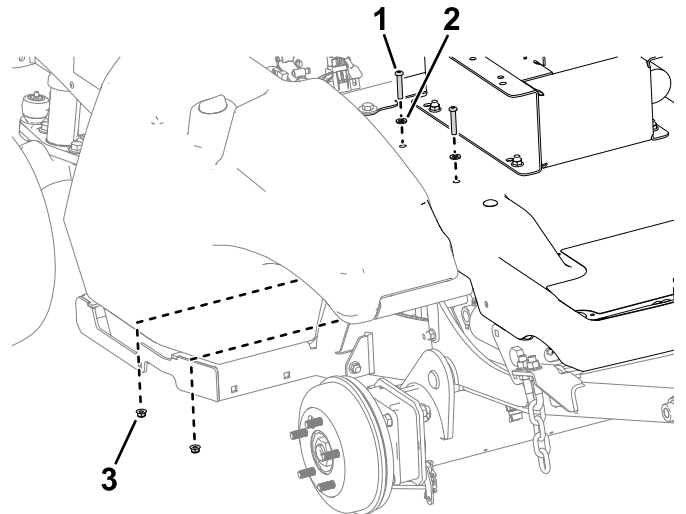
6

Instalación de la manguera

Piezas necesarias en este paso:

1	Manguera hidráulica
1	Acoplamiento recto
1	Acoplamiento de 45°

Procedimiento

1. Retire el acoplamiento existente de la bomba hidráulica y sustitúyalo con el acoplamiento recto.
2. Conecte el acoplamiento de la manguera hidráulica de 45° en el nuevo acoplamiento recto y oriéntelo a 50°, tal y como se muestra en la [Figura 9](#).



Figura 9

g363805

1. 50°
2. Manguera hidráulica con el extremo del acoplamiento de 45°
3. Acoplamiento recto

3. Retire el acoplamiento existente de la válvula de dirección, sustitúyalo con el acoplamiento de 45° y oriéntelo hacia abajo.
4. Conecte el acoplamiento recto de la manguera hidráulica al nuevo acoplamiento de 45°, tal y como se muestra en la [Figura 10](#).

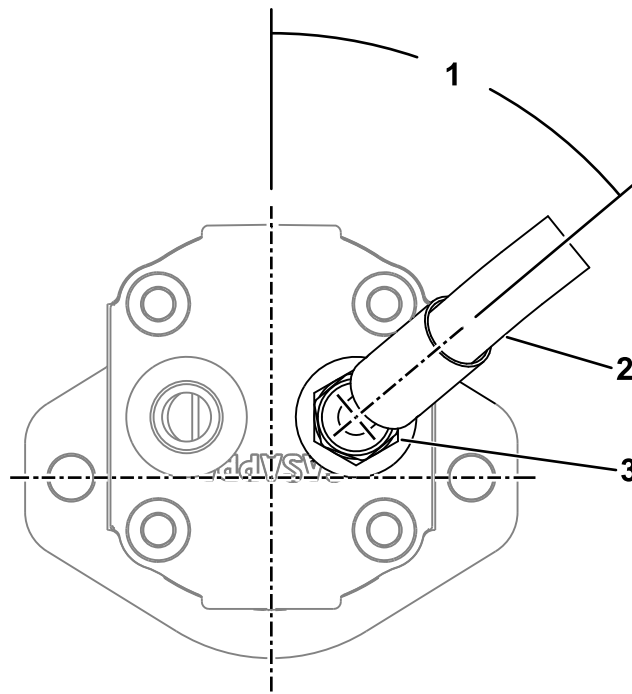

Figura 10

g363806

- 1. Acoplamiento de 45°
- 2. Manguera hidráulica con extremo de acoplamiento recto

5. Asegúrese de que la manguera hidráulica se dirige tal y como se muestra en la [Figura 11](#).

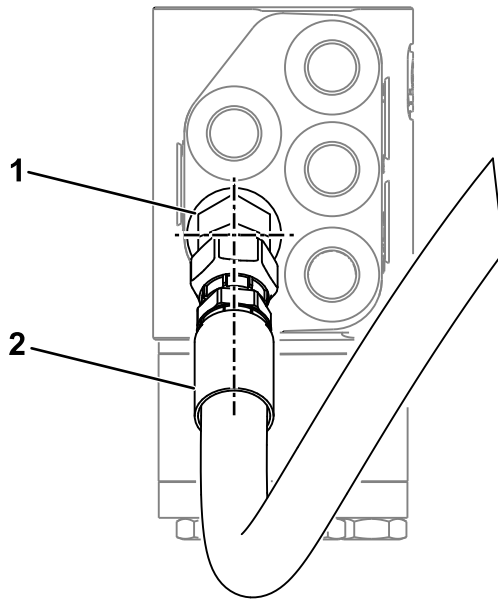

Figura 11

g363637

- 1. Manguera hidráulica
- 2. Bomba hidráulica
- 3. Válvula de dirección

6. Asegúrese de que la manguera y los acoplamientos están alineados, tal y como se muestra en la [Figura 9](#) y en la [Figura 10](#), y de que las mangueras no se giren al dirigirse junto a los tubos hidráulicos existentes.

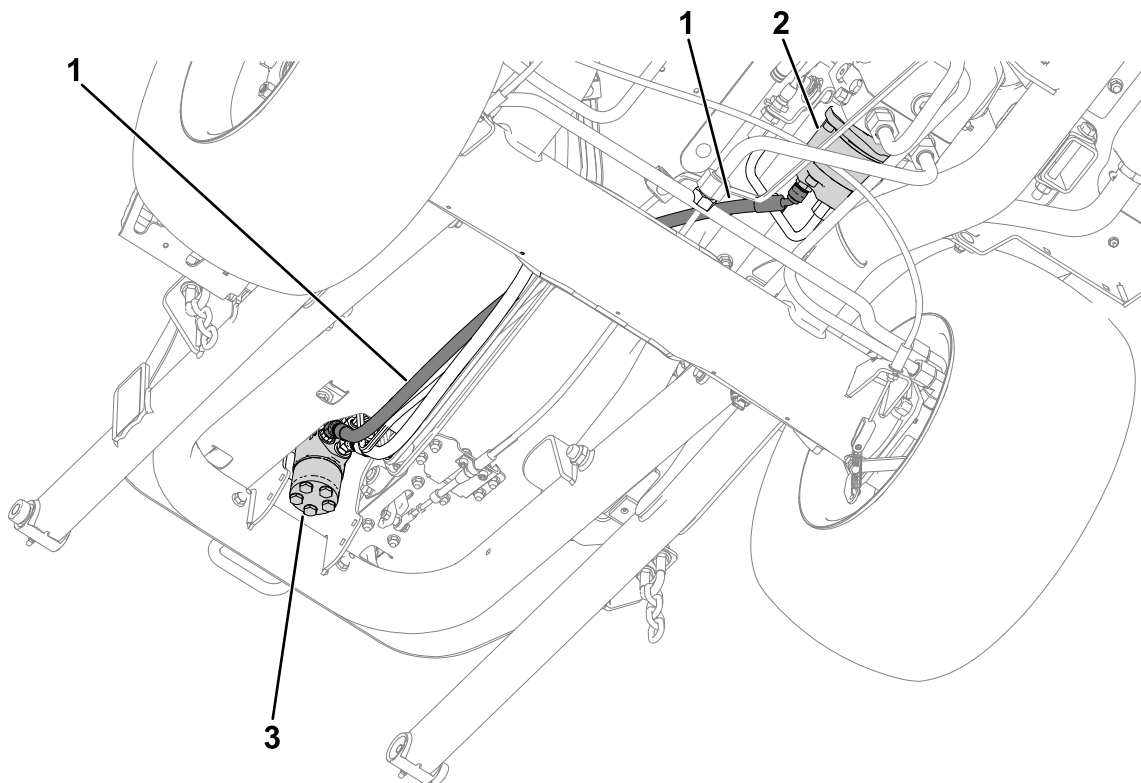
7

Instalación del protector y del refuerzo de la manguera hidráulica

Piezas necesarias en este paso:

1	Protector de la manguera hidráulica
6	Tornillo allen (5/16" x 7/8")
6	Arandela
9	Tuerca
3	Perno de cuello cuadrado
1	Refuerzo

Procedimiento

1. Utilice 6 tornillos allen (5/16" x 7/8"), 6 arandelas y 6 tuercas para fijar el protector de manguera al bastidor.

Asegúrese de que todos los tubos hidráulicos y las mangueras se encuentran dentro del protector de mangueras, tal y como se muestra en la [Figura 12](#).



Figura 12

g363951

1. Tornillo allen (5/16" x 7/8")
2. Arandela
3. Tuerca
4. Protector de manguera

2. Utilice 3 pernos de cuello cuadrado y 3 tuercas para sujetar el refuerzo al bastidor.

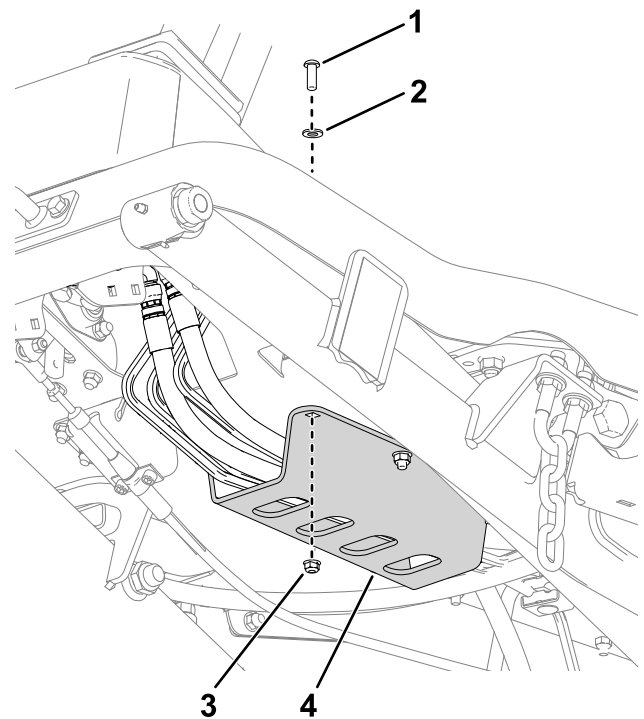

Figura 13

g363817

1. Refuerzo
2. Perno de cuello cuadrado
3. Tuerca

8

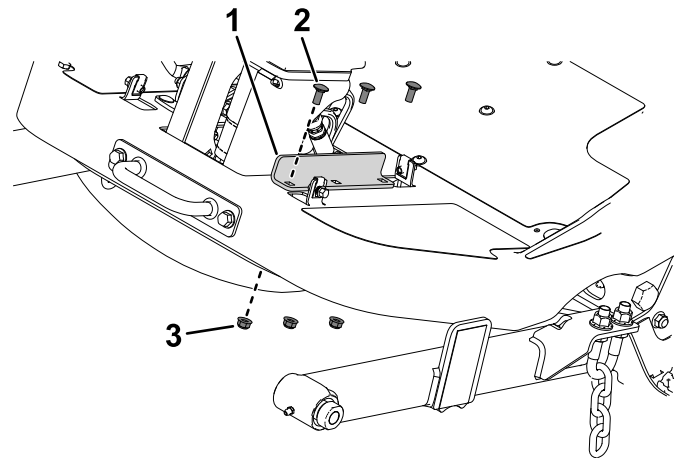
Terminación de la instalación

No se necesitan piezas

Procedimiento

1. Baje la máquina de los soportes.
2. Instale un accesorio; consulte las instrucciones de instalación en el *Manual del operador* de la unidad de tracción.
3. Realice los siguientes pasos para purgar el aire del sistema hidráulico:
 - Baje totalmente y eleve el accesorio.
 - Gire el volante a tope a la izquierda y a la derecha.

Notas:

Notas:



Count on it.