



# Stýrishússett

Workman® HDX-D vinnubíll

Tegundarnúmer 07142—Raðnúmer 405330001 og upp úr

Notendahandbók

**Mikilvægt:** Nota þarf straumbreytissettið þegar stýrishús er sett á Workman GTX-rafvinnubíl. Frekari upplýsingar fást hjá viðurkenndum dreifingaraðila Toro.

**Mikilvægt:** Nota þarf gormasamstæðuna þegar stýrishús er sett á Workman GTX-vinnubíl. Uppsetning gormasamstæðunnar skal eingöngu vera í höndum tæknifólks frá þjónustudeild Toro með viðeigandi réttindi og rétt verkfæri. Röng losun, sundurhlutun eða uppsetning gormasamstæðunnar skapar hættu fyrir stjórnanda og nærstadda. Hafið samband við viðurkenndan dreifingaraðila Toro til að fá upplýsingar um rétt verkfæri og rétta uppsetningu þessarar samstæðu.

## Öryggi

### ▲ VIÐVÖRUN

Uppsöfnuð orka í þrýstigormi gorma- og höggdeyfissamstæðunnar getur skapað hættu. Ef gormurinn er ekki rétt festur við þjöppun eða losun getur hann meitt stjórnanda og/eða nærstadda.

- Notið alltaf samþykkt gormþjöppuverkfæri frá Toro til að þrýsta gorminum í örugga stöðu þegar festikraginn er fjarlægður.
- Sýnið ávallt aðgát þegar þrýstingur er losaður af samanþjöppuðum gormi.

## Öryggis- og leiðbeiningarmerkingar



Öryggismerkingar og leiðbeiningar sjást greinilega og eru hjá öllum svæðum þar sem möguleg hættu er til staðar. Skiptið um skemmdar eða týndar merkingar.



133-1016

decal133-1016

1. Viðvörðun – lesið *notendahandbókina*; notið sætisbeltið og forðist að velta vinnubílnum.
2. Viðvörðun – notið heyrnarhlifar.



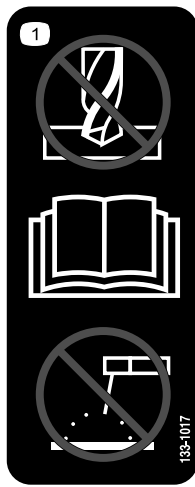

**133-1017**

decal133-1017

1. Ekki gera við eða endurskoða – lesið *notendahandbókina*.

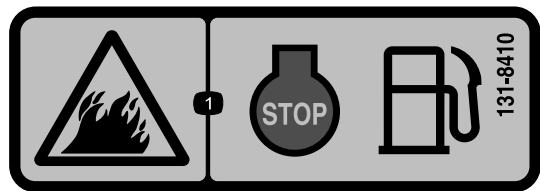

**131-8410**

decal131-8410

1. Eldhætta – drepíð á vélinni áður en eldsneyti er sett á vinnubílinn.



**120-9570**

decal120-9570

1. Viðvörðun – haldið öruggri fjarlægð frá hlutum á hreyfingu og tryggjið að hlífur séu á sínum stað.

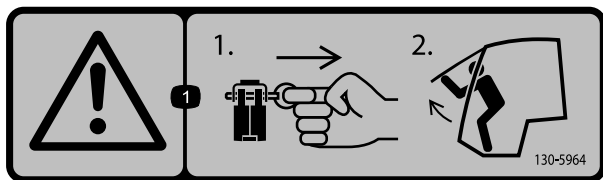

**130-5964**

decal130-5964

1. Viðvörðun – í neyðartilvikum skal 1) toga láspinnann úr öllum hjörum; 2) ýta framrúðunni út til að komast út.

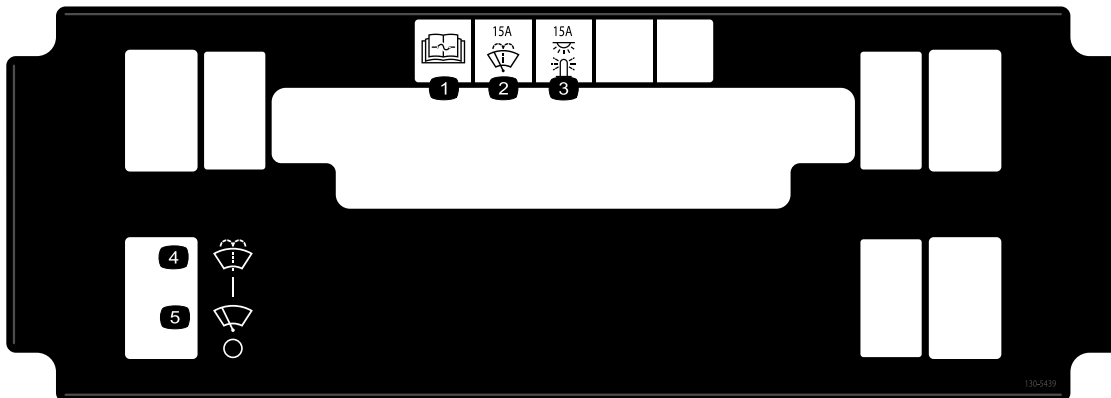

**130-5439**

decal130-5439

1. Upplýsingar um öryggi er að finna í *notendahandbókinni*.
2. Rúðupurrka – 15 A
3. Ljós – 15 A
4. Rúðusprauta
5. Rúðupurrka

# Uppsetning

## Lausir hlutar

Notaðu eftirfarandi töflu til að staðfesta að allir hlutar hafi verið sendir.

Verklag	Lýsing	Magn	Notkun
<b>1</b>	Engir hlutar nauðsynlegir	–	Undirbúið vinnuvélina.
<b>2</b>	Engir hlutar nauðsynlegir	–	Fjarlægið gormlegginn (eingöngu fyrir vinnubíla með raðnúmer 403448001 og eldri).
<b>3</b>	Gormur	2	Setjið gormana upp (fyrir vinnubíla með raðnúmer 403448001 og eldri).
<b>4</b>	Engir hlutar nauðsynlegir	–	Setjið gormlegginn á (eingöngu fyrir vinnubíla með raðnúmer 403448001 og eldri).
<b>5</b>	Gólfplötustoð Kragabolti (5/16 x 1¼ to.) Sjálflæsandi ró (5/16 to.) Vinstri stoð stýrishúss Hægri stoð stýrishúss Bolti (¾ x 1¼ to.) Sjálflæsandi ró (¾ to.) Skinna (¾ to.)	2 16 16 1 1 4 4 4	Setjið stoðirnar upp.
<b>6</b>	Stýrishús Svampþétti að aftan Yfirbreiðsla á svampþétti að aftan Kragabolti (5/16 x 1¼ to.) Sjálflæsandi ró (5/16 to.) Flöt skinna (5/16 to.) Stoðplata Hægri, svampþétti að framan Vinstri, svampþétti að framan Uppi, svampþétti að aftan Svampþétti Bolti (¾ x 1¼ to.) Sjálflæsandi ró (¾ to.) Skinna (¾ to.)	1 1 1 4 4 4 2 1 1 1 2 6 6 6	Setjið stýrishúsið á.

Verklag	Lýsing	Magn	Notkun
7	Öryggjabox	1	Leggið rafleiðslurnar.
	Skrúfa (#10 x ¾ to.) – eingöngu fyrir rafknúna vinnubíla raðnúmer 403448001 og nýrri	2	
	Lásró (#10) – eingöngu fyrir rafknúna vinnubíla með raðnúmer 403448001 og nýrri	2	
	Borskrúfa – eingöngu fyrir bensínvinnubíla með raðnúmer 403448001 og nýrri	2	
	Öryggi (15 A)	1	
8	Millistykki fyrir rafleiðsluknippi í stýrishúsi – eingöngu fyrir rafknúna vinnubíla með raðnúmer 403448001 og nýrri.	1	Setjið upp millistykki fyrir rafleiðsluknippi í stýrishúsi.

# 1

## Vinnuvélin undirbúin

Engir hlutar nauðsynlegir

### Verklag

1. Leggið vinnubílum á jafnsléttu, setjið stöðuhemilinn á, drepjið á vélinni og takið lykilinn úr.
2. Lyftið pallinum þar til stífan er fulltengd; frekari upplýsingar eru í *notendahandbók* vinnubílsins.
3. Fjarlægið undirstöðu sætisins.
4. Aftengið mínuskapalinn; frekari upplýsingar eru í *notendahandbókinni*.

# 2

## Gormleggur fjarlægður

### Eingöngu fyrir vinnubíla með raðnúmer 403448001 og eldri

Engir hlutar nauðsynlegir

### Verklag

**Ath.:** Sleppið þessu skrefi ef vinnubíllinn er silfurgorma.

1. Fjarlægið framhjólíð.
2. Fjarlægið boltann ( $\frac{3}{8}$  x  $4\frac{3}{4}$  to.) og sjálflæsandi róna ( $\frac{3}{8}$  to.) af spindlinum ([Mynd 1](#)).
3. Fjarlægið boltann ( $\frac{3}{8}$  x  $3\frac{1}{2}$  to.) og sjálflæsandi róna ( $\frac{3}{8}$  to.) af stýrisarminum ([Mynd 1](#)).
4. Fjarlægið boltann ( $\frac{1}{2}$  x  $2\frac{1}{4}$  to.) og lásróna ( $\frac{1}{2}$  to.) sem festa gormlegginn við yfirbygginguna ([Mynd 1](#)).
5. Fjarlægið gormlegginn ([Mynd 1](#)).

**Ath.:** Endurtakið þetta á hinni hlið vinnubílsins.

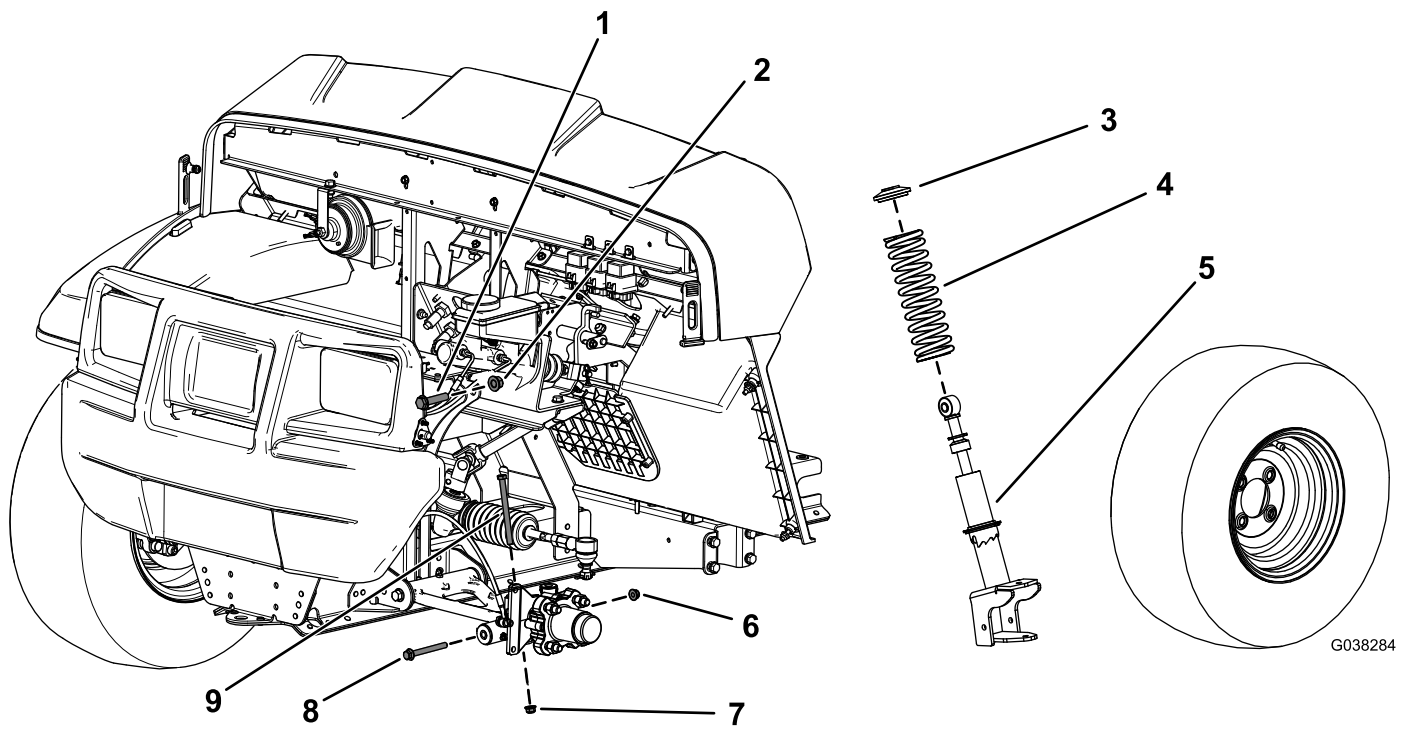

G038284

g038284

### Mynd 1

Sumir íhlutir eru ekki sýndir til að auka yfirsýn

- |   |   |
|---|---|
| 1. Bolti ( $\frac{1}{2} \times 2\frac{1}{4}$ to.) | 6. Sjálfæsandi ró ( $\frac{3}{8}$ to.) – frá stýrisarminum            |
| 2. Lásró ( $\frac{1}{2}$ to.)                     | 7. Sjálfæsandi ró ( $\frac{3}{8}$ to.) – frá spindlinum               |
| 3. Kragi  | 8. Bolti ( $\frac{3}{8} \times 3\frac{1}{2}$ to.) – frá stýrisarminum |
| 4. Gormur   | 9. Bolti ( $\frac{3}{8} \times 4\frac{3}{4}$ to.) – frá spindlinum    |
| 5. Gormleggur                                     |   |

# 3

## Uppsetning gorma

Eingöngu fyrir vinnubíla með raðnúmer 403448001 og eldri

Hlutar sem þarf fyrir þetta verk:

2	Gormur
---	--------

### Verklag

Notið samþykkt gormþjöppuverkfæri frá Toro til að fjarlægja og setja upp gorma gormleggsins. Hafið samband við viðurkenndan dreifingaraðila Toro.

1. Setjið gormlegginn í þjöppuverkfærið og notið það til að þjappa gorminum saman.
2. Fjarlægið kragann á meðan gorminum er þrýst saman.
3. Fjarlægið gorminn af gormleggunum ([Mynd 1](#)).
4. Setjið nýjan gorm á gormlegginn ([Mynd 1](#)).
5. Þjappið gorminum saman með gormþjöppuverkfæri frá Toro.
6. Setjið kragann á á meðan gorminum er þrýst saman.
7. Losið þrýstinginn á gorminn varlega til að leyfa honum að falla að kraganum.
8. Takið gormlegginn úr þjöppuverkfærinu.

**Ath.:** Endurtakið þetta á hinni hlið vinnubílsins.

# 4

## Uppsetning gormleggs

Eingöngu fyrir vinnubíla með raðnúmer 403448001 og eldri

Engir hlutar nauðsynlegir

### Verklag

1. Setjið gormlegginn á vinnubílinn.
2. Festið efri hluta gormleggsins við grindina með efri boltanum ( $\frac{1}{2} \times 2\frac{1}{4}$  to.) og lásrónni ( $\frac{1}{2}$  to.) eins og sýnt er á [Mynd 1](#).
3. Herðið boltann ( $\frac{1}{2} \times 2\frac{1}{4}$  to.) í 91 til 113 N·m.
4. Setjið boltann ( $\frac{3}{8} \times 4\frac{3}{4}$  to.) og sjálflæsandi róna ( $\frac{3}{8}$  to.) á spindilinn ([Mynd 1](#)).
5. Herðið boltann ( $\frac{3}{8} \times 4\frac{3}{4}$  to.) í 37 til 45 N·m.
6. Festið neðri hluta gormleggsins við stýrisarminn með boltanum ( $\frac{3}{8} \times 3\frac{1}{2}$  to.) og sjálflæsandi rónni ( $\frac{3}{8}$  to.) eins og sýnt er á [Mynd 1](#).
7. Herðið boltann ( $\frac{3}{8} \times 3\frac{1}{2}$  to.) í 37 til 45 N·m.
8. Setjið framhjólíð á.

**Ath.:** Endurtakið þetta á hinni hlið vinnubílsins.

# 5

## Uppsetning stoða

Hlutar sem þarf fyrir þetta verk:

2	Gólfplötustöð
16	Kragabolti (5/16 x 1¼ to.)
16	Sjálfælæsandi ró (5/16 to.)
1	Vinstri stoð stýrishúss
1	Hægri stoð stýrishúss
4	Bolti (¾ x 1¼ to.)
4	Sjálfælæsandi ró (¾ to.)
4	Skinna (¾ to.)

### Verklag

1. Fjarlægjið fjórar skrúfur (¼ x 1¼ to.) og fjórar rær (¼ to.) úr gólfplötunni (Mynd 2).

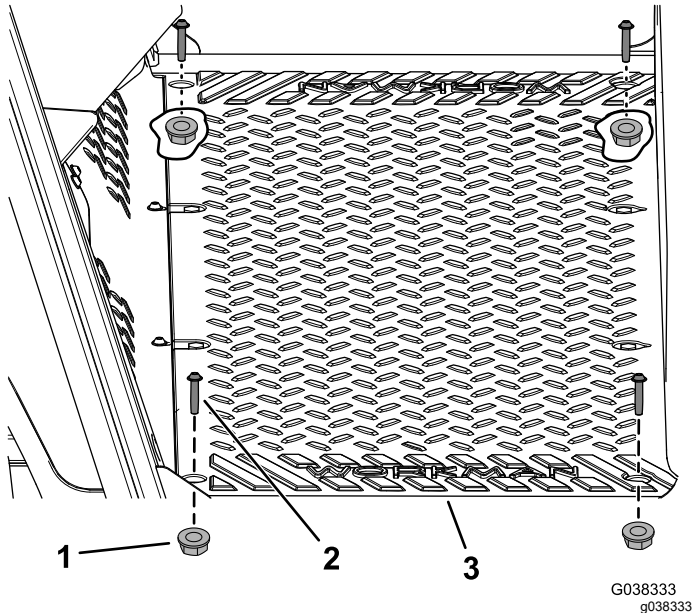

Mynd 2

1. Ró (¼ to.)
2. Skrúfa (¼ x 1¼ to.)
3. Gólfplata

2. Setjið góftjakk undir undirvagninn til að styðja við framhluta vinnubílsins (Mynd 3).

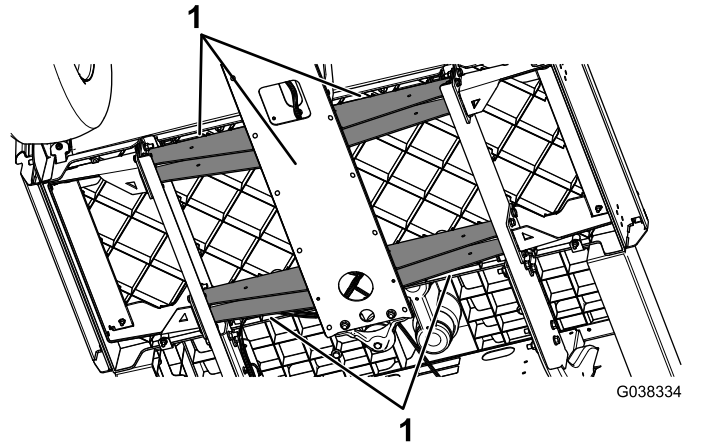

Mynd 3

1. Grind

3. Fjarlægjið eina gólfplötustöð (Mynd 4).

**Mikilvægt:** Ekki fjarlægja báðar gólfplötustöðirnar samtímis.

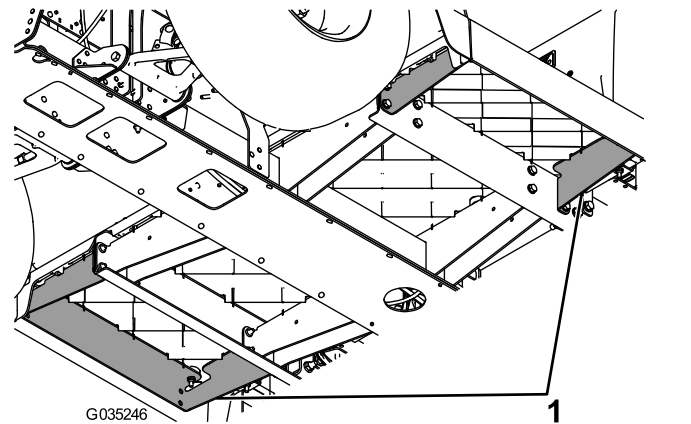

Mynd 4

1. Gólfplötustöðir

- Setjið nýja gólfplötustöð á með átta kragaboltum (5/16 x 1¼ to.) og átta sjálfflæsandi róm (5/16 to.) eins og sýnt er á [Mynd 5](#).

**Ath.:** Herðið kragaboltana (5/16 x 1¼ to.) í 34 N·m.

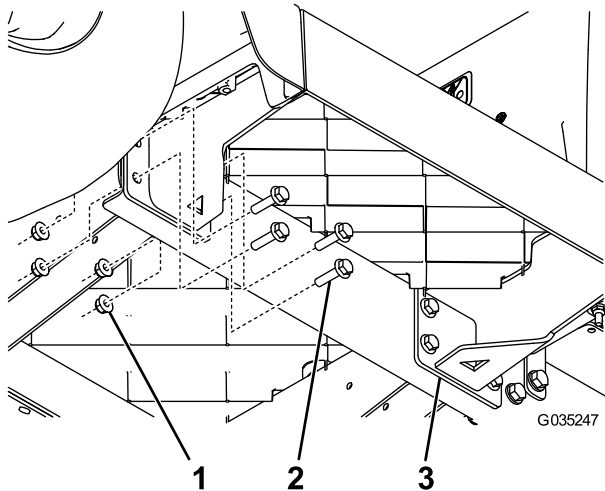

**Mynd 5**

- Sjálfflæsandi ró (5/16 to.)
- Kragabolti (5/16 x 1¼ to.)
- Gólfplötustöð

- Fjarlægið hina gólfplötustöðina ([Mynd 4](#)).
- Setjið á nýja gólfplötustöð í stað hennar með átta kragaboltum (5/16 x 1¼ to.) og átta sjálfflæsandi róm (5/16 to.) eins og sýnt er á [Mynd 5](#).
- Setjið skrúfurnar fjórar (¼ x 1¼ to.) og rærnar fjórar (¼ to.) í gólfplötuna ([Mynd 2](#)).

- Miðið við nýju gólfplötustöðirnar og borið þrjú göt (⅜ to. í þvermál) í hvora gólfplötu ([Mynd 6](#)).

**Mikilvægt:** Borið eingöngu fremri götin tvö í nýju gólfplötustöðirnar og svo aftara gatið; eins og sýnt er á [Mynd 6](#).

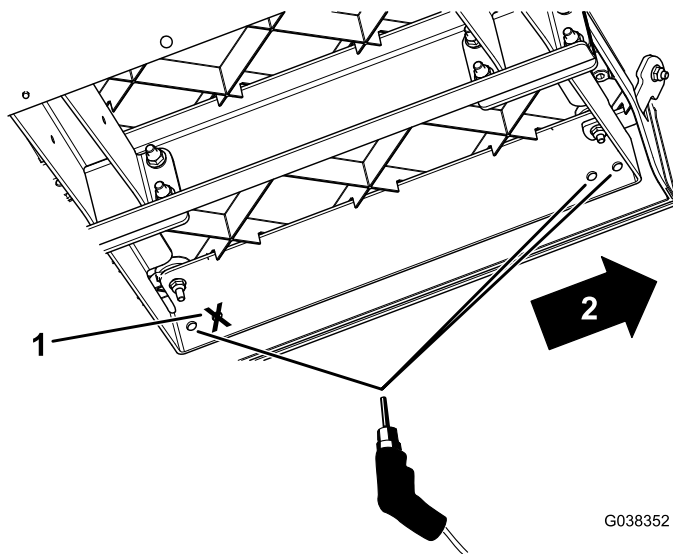

**Mynd 6**

- Ekki bora í þetta gat.
- Framhlið vinnubílsins

- Festið vinstri og hægri stoð stýrishússins lauslega við vinnubílinn með bolta (⅜ x 1¼ to.), skinnum (⅜ to.) og sjálfflæsandi róm (⅜ to.) eins og sýnt er á [Mynd 7](#).

**Ath.:** Ekki herða boltana strax.

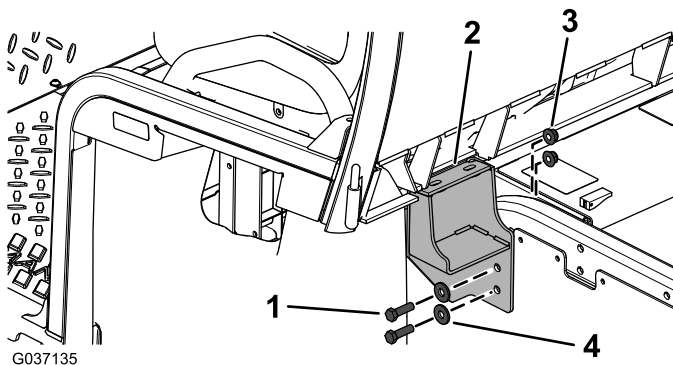

**Mynd 7**

- Bolti (⅜ x 1¼ to.)
- Stýrishússtöð
- Sjálfflæsandi ró (⅜ to.)
- Skinna (⅜ to.)



# 6

## Uppsetning stýrishúss

Hlutar sem þarf fyrir þetta verk:

1	Stýrishús
1	Svampþétti að aftan
1	Yfirbreiðsla á svampþétti að aftan
4	Kragabolti (5/16 x 1¼ to.)
4	Sjálflæsandi ró (5/16 to.)
4	Flöt skinna (5/16 to.)
2	Stoðplata
1	Hægri, svampþétti að framan
1	Vinstri, svampþétti að framan
1	Uppi, svampþétti að aftan
2	Svampþétti
6	Bolti (⅜ x 1¼ to.)
6	Sjálflæsandi ró (⅜ to.)
6	Skinna (⅜ to.)

### Verklag

1. Fjarlægið hlífina af svampþétti að aftan og límið þéttið við vinnubílinn eins og sýnt er á [Mynd 8](#).

**Mikilvægt:** Tryggið að neðri hlið svampþéttisins sem límið er á snúi að yfirborði brautarinnar.

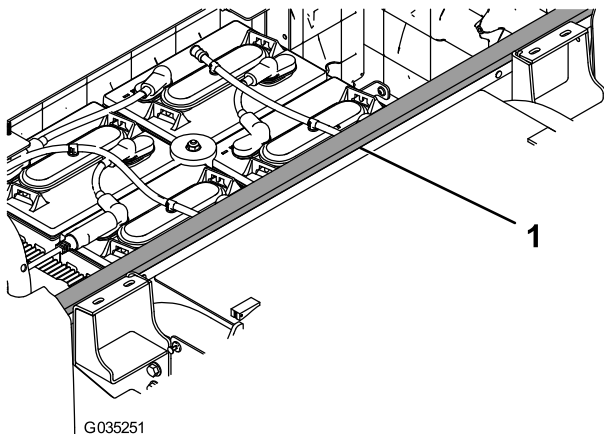

Mynd 8

1. Svampþétti að aftan

2. Fjarlægið þrjár skrúfur og þrjár rær sem festa vinstra handfangið og fjarlægið svo handfangið ([Mynd 9](#)).

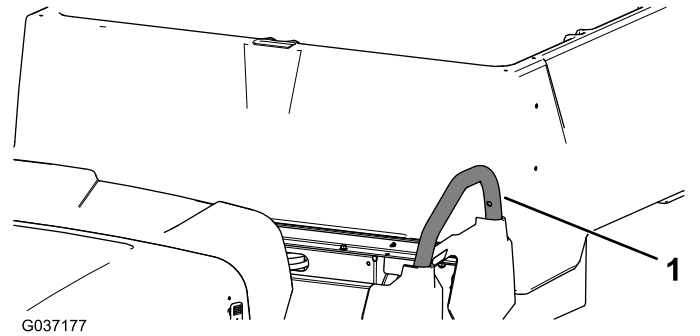

Mynd 9

1. Handfang

3. Setjið svampþétti að framan á ef það hefur ekki þegar verið gert ([Mynd 10](#)).

**Ath.:** Tryggið að svampþétti að framan sé sett á stýrishúsið áður en stýrishúsið er sett á vinnubílinn.

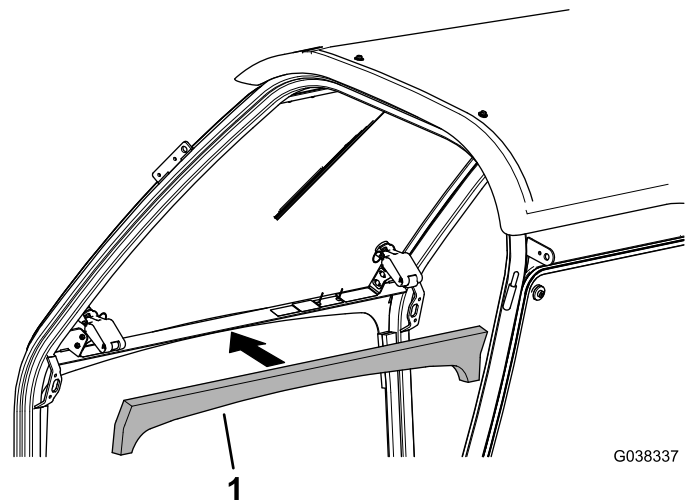

Mynd 10

1. Svampþétti að framan

4. Lyftið stýrishúsinu á lyftipunktunum og komið því fyrir á vinnubílnum ([Mynd 11](#)).

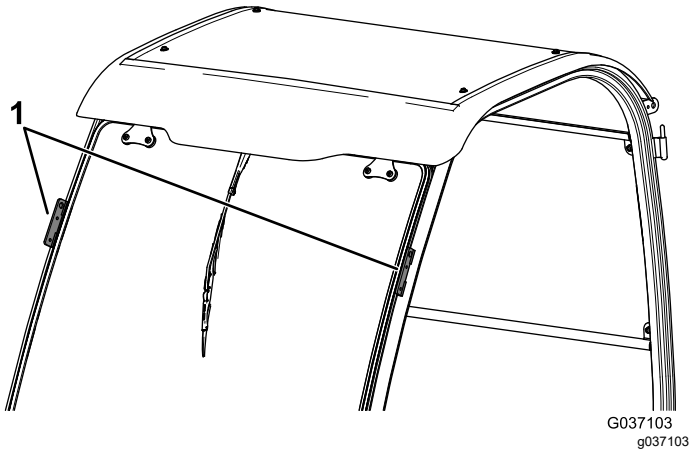

**Mynd 11**

1. Lyftipunktar

5. Festið hliðar stýrishússins við vinnubílinn með sex boltum ( $\frac{3}{8}$  x  $1\frac{1}{4}$  to.), sex skinnum ( $\frac{3}{8}$  to.) og sex sjálfælæsandi róm ( $\frac{3}{8}$  to.) eins og sýnt er á [Mynd 12](#).

**Ath.:** Herðið boltana ( $\frac{3}{8}$  x  $1\frac{1}{4}$  to.) í 58 N·m.

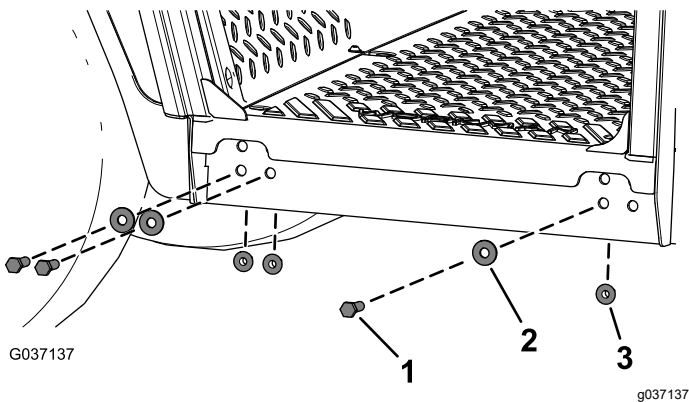

**Mynd 12**

1. Bolti ( $\frac{3}{8}$  x  $1\frac{1}{4}$  to.)      3. Sjálfælæsandi ró ( $\frac{3}{8}$  to.)  
2. Skinna ( $\frac{3}{8}$  to.)

6. Festið aftari hluta stýrishússins við vinstri og hægri stoðirnar með fjórum kragaboltum ( $\frac{5}{16}$  x  $1\frac{1}{4}$  to.), tveimur stoðplötum, fjórum flötum skinnum og fjórum kragaróm ( $\frac{5}{16}$  to.) eins og sýnt er á [Mynd 13](#).

**Ath.:** Herðið boltana í 34 N·m.

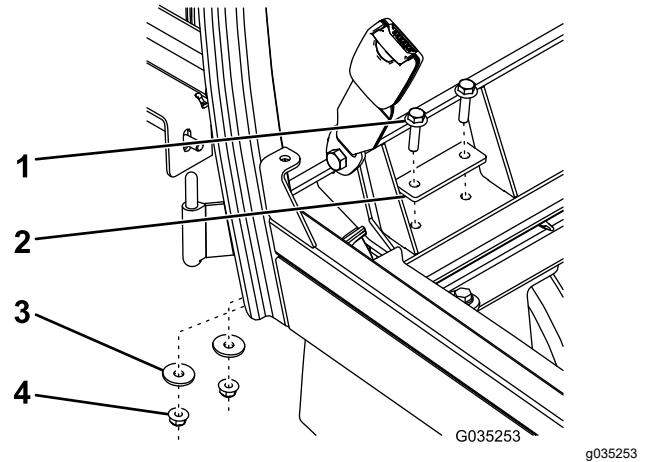

**Mynd 13**

1. Kragabolti ( $\frac{5}{16}$  x  $1\frac{1}{4}$  to.)      3. Flöt skinna  
2. Stoðplata      4. Sjálfælæsandi ró ( $\frac{5}{16}$  to.)

7. Herðið vinstri og hægri stoðirnar og herðið boltana í 58 N·m eins og sýnt er á [Mynd 7](#).  
8. Setjið vinstra handfangið, sem tekið var af, aftur á með þremur skrúfum og þremur róm ([Mynd 9](#)).  
9. Setjið svampþétti að aftan, uppi, á ([Mynd 14](#)).

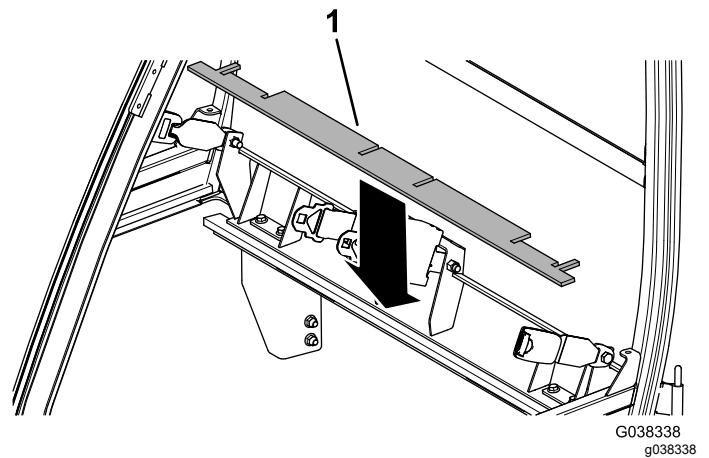

**Mynd 14**

1. Uppi, svampþétti að aftan

10. Setjið undirstöðu sætisins aftur á.

**Ath.:** Hugsanlega þarf að stilla sætisbeltisfestingarnar tvær af til að sætið falli á sinn stað. Losið tvær lásrær (7/16 to.) á sætisbeltisfestingunum tveimur og herðið þær aftur í 72 til 88 N·m að stillingu lokinni.

11. Fjarlægið hlífarnar af hægri og vinstri svampþéttum að framan og festið þau við vinnubílinn (**Mynd 15**).

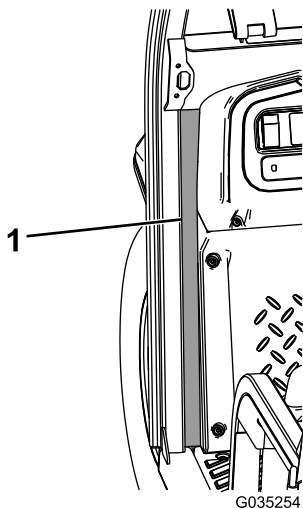

**Mynd 15**

1. Vinstri, svampþétti að framan

12. Takið hlífina af svampþéttinu og festið það á hægri hlið vinnubílsins (**Mynd 16**).

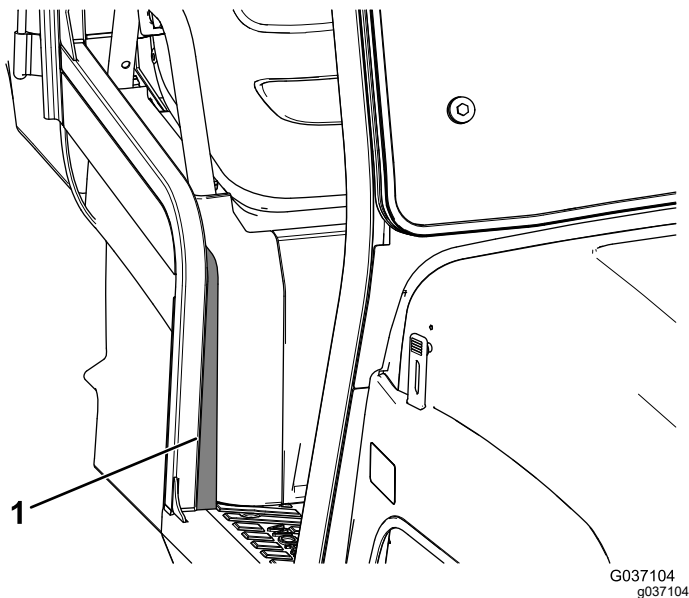

**Mynd 16**

Hægri hlið sýnd

1. Svampþétti

# 7

## Rafleiðslur lagðar

Hlutar sem þarf fyrir þetta verk:

1	Öryggjabox
2	Skrúfa (#10 x 3/4 to.) – eingöngu fyrir <b>rafknúna vinnubíla</b> raðnúmer 403448001 og nýrri
2	Lásró (#10) – eingöngu fyrir <b>rafknúna vinnubíla</b> með raðnúmer 403448001 og nýrri
2	Borskrúfa – eingöngu fyrir <b>bensínvinnubíla</b> með raðnúmer 403448001 og nýrri
1	Öryggi (15 A)

## Fyrir rafknúna vinnubíla

**Mikilvægt:** Nota þarf straumbreytissettið þegar stýrishús er sett á Workman GTX-rafvinnubíl. Frekari upplýsingar fást hjá viðurkenndum dreifingaraðila Toro.

- Setjið nýja öryggjaboxið á sem hér segir:
  - Fyrir vinnubíla með raðnúmer **403448001** og eldri; smellið nýju öryggjaboxi á öryggjabox vinnubílsins (**Mynd 17**).

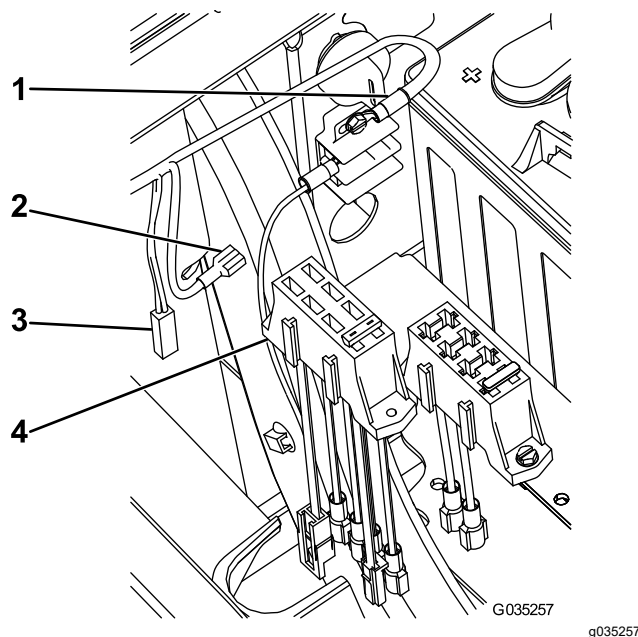

**Mynd 17**

- Í jörð
- Í vír með öryggi
- Í rúðusprautuset (aukabúnaður)
- Nýtt öryggjabox

- Fyrir vinnubíla með raðnúmer **403448001** og nýrri; festið nýtt öryggjabox með tveimur

skrúfum (#10 x ¾ to.) og tveimur lásróm (#10) eins og sýnt er á [Mynd 18](#).

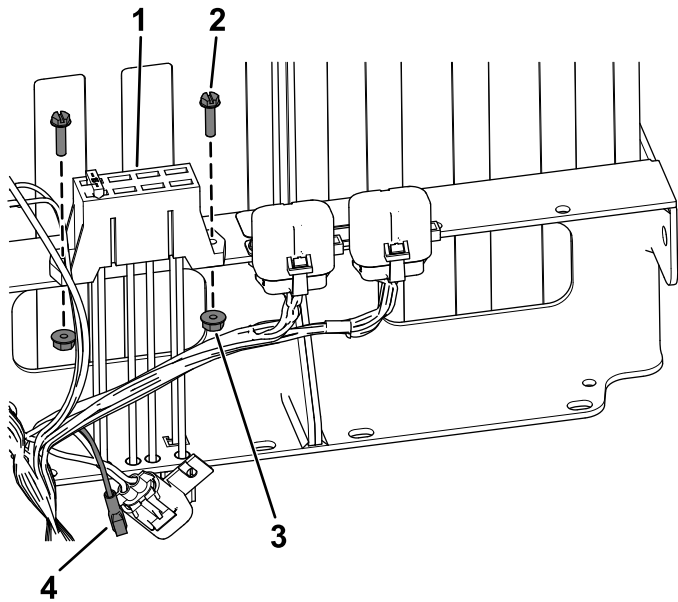

**Mynd 18**

g290937

- |                         |                |
|-------------------------|----------------|
| 1. Nýtt öryggjabox      | 3. Lásró (#10) |
| 2. Skrúfa (#10 x ¾ to.) | 4. Tengill     |

2. **Fyrir vinnubíla með raðnúmer 403448001 og nýrri;** tengið tengil rafleiðsluknippisins við nýja öryggjaboxið ([Mynd 18](#)).
3. Tengið stóra tengil nýja öryggjaboxins við rafmagnssnúru (aukabúnaður) á öryggjaboxi vinnubílsins ([Mynd 17](#)).

4. Leggið rafleiðslurnar aftur fyrir stýrishúsið og undir sætið og festið klemmu rafleiðsluknippisins því næst við hliðarstjórnborðið ([Mynd 19](#)).

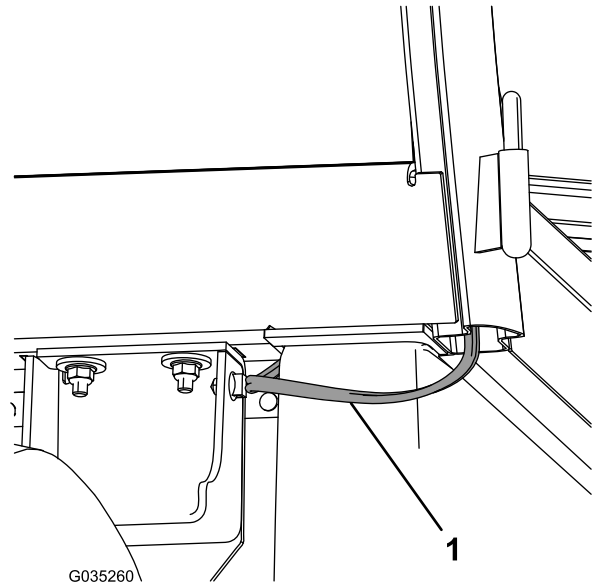

**Mynd 19**

G035260

g035260

1. Rafleiðsluknippi

5. Tengið svarta jarðtengingarvírinn við jarðtengingarvír straumbreytissettsins ([Mynd 20](#)).

**Ath.:** Svarti tengihringurinn er ekki notaður.

6. Tengið rauða aflvírinn við rafleiðsluknippi straumbreytissettsins ([Mynd 20](#)).

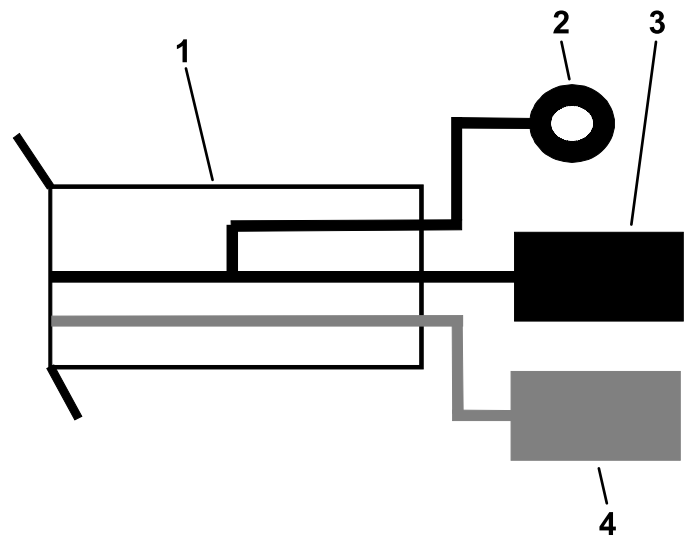

**Mynd 20**

g278776

- |   |   |
|---|---|
| 1. Rafleiðsluknippi stýrishúss                            | 3. Svartur jarðtengingarvír með flötu tengi |
| 2. Svartur jarðtengingarvír með tengihring (ekki notaður) | 4. Rauður aflvír með flötu tengi            |

7. Tengid vírinn sem eftir er við öryggjavír nýja öryggjaboxins ([Mynd 17](#)).
8. Látið pallinn síga og tengid rafhlöðuna; frekari upplýsingar eru í *notendahandbókinni*.
9. Setjið undirstöðu sætisins aftur á.

## Fyrir vinnubíla með bensínvél eða rafrænni innspýtingu

1. Setjið nýja öryggjaboxið á sem hér segir:
  - **Fyrir vinnubíla með raðnúmer 403448001 og eldri**; smellið nýju öryggjaboxi á öryggjabox vinnubílsins ([Mynd 17](#)).
  - **Fyrir vinnubíla með raðnúmer 403448001 og nýrri**; festið nýja öryggjaboxið með borskrúfunum tveimur eins og sýnt er á [Mynd 21](#).

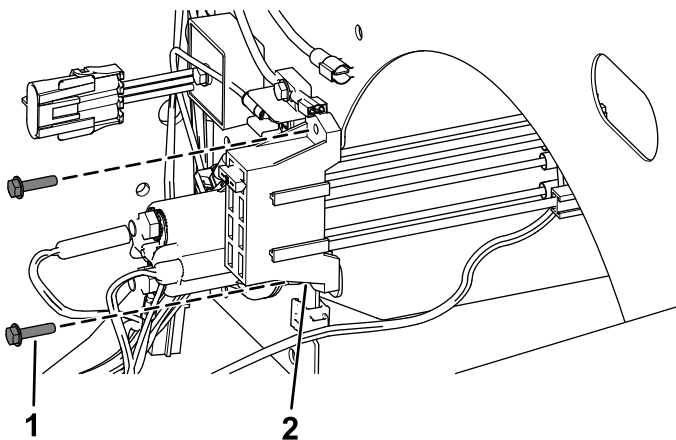

**Mynd 21**

g290831

1. Borskrúfa
2. Nýtt öryggjabox

2. Tengid stóra tengil nýja öryggjaboxins við rafmagnssnúru (aukabúnaður) öryggjabox vinnubílsins ([Mynd 17](#)).
3. Leggið rafleiðslurnar aftur fyrir stýrishúsið og undir sætið og festið klemmu rafleiðslunippisins því næst við hliðarstjórnborðið ([Mynd 19](#)).

4. Tengid svarta tengihringinn við jarðtengingu vinnubílsins ([Mynd 22](#)).
5. Tengid rauða aflvírinn í lausa rauf á öryggjaboxi vinnubílsins ([Mynd 22](#)).

**Ath.:** Setjið upp annað öryggjabox ef engar raufir eru lausar í öryggjaboxi vinnubílsins.

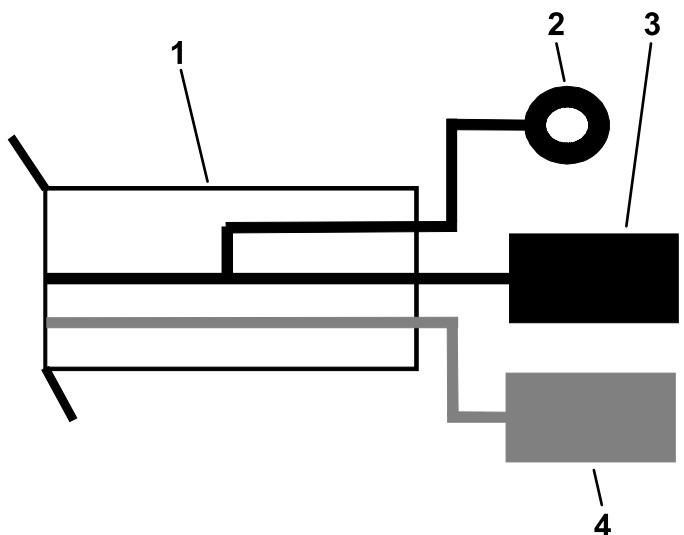

g278776

**Mynd 22**

1. Rafleiðsluknippi stýrishúss
2. Svartur jarðtengingarvír með tengihring
3. Svartur jarðtengingarvír með flötu tengi
4. Rauður aflvír með flötu tengi

6. Tengid vírinn sem eftir er við öryggjavír nýja öryggjaboxins ([Mynd 17](#)).
7. Látið pallinn síga og tengid rafgeyminn; frekari upplýsingar eru í *notendahandbókinni*.
8. Setjið undirstöðu sætisins aftur á.

# 8

## Uppsetning millistykki fyrir rafleiðsluknippi í stýrishúsi

### Aðeins fyrir rafknúna vinnubíla

Hlutar sem þarf fyrir þetta verk:

1	Millistykki fyrir rafleiðsluknippi í stýrishúsi – eingöngu fyrir rafknúna vinnubíla með raðnúmer 403448001 og nýrri.
---	--

### Verklag

Fyrir vinnubíla með raðnúmer 403448001 og nýrri; setjið millistykki fyrir rafleiðsluknippi í stýrishúsi upp sem hér segir:

1. Opnið vélarhlífina; frekari upplýsingar eru í *notendahandbók* vinnubílsins.
2. Aftengið fjögurra pinna kló aðalknippisins frá straumbreytinum fyrir jafnstraum undir mælaborðinu.

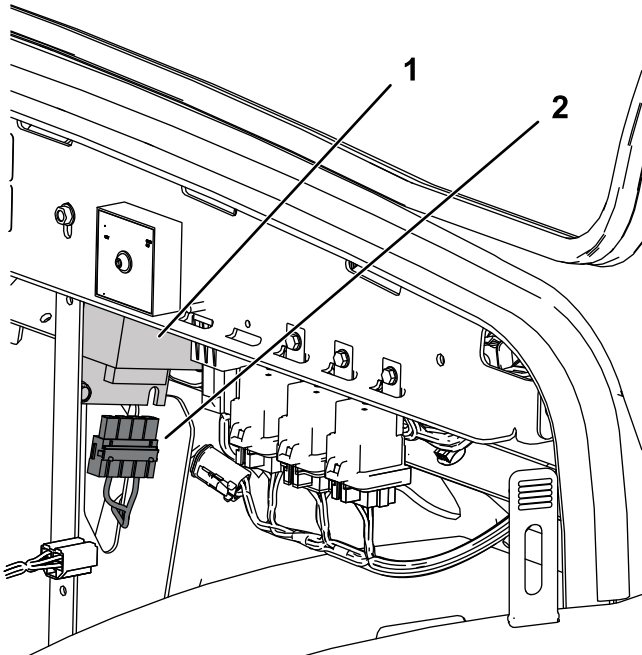

Mynd 23

g299535

1. Straumbreytir fyrir jafnstraum
2. Fjögurra pinna kló á aðalknippi.

3. Tengið fjögurra pinna innstungu millistykkis fyrir rafleiðsluknippi í stýrishúsi við fjögurra pinna kló aðalknippisins.

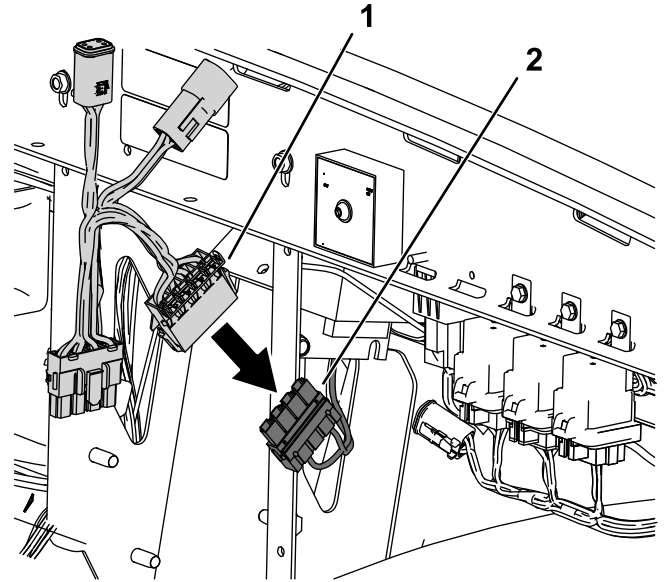

Mynd 24

g299566

1. Fjögurra pinna innstunga á millistykki fyrir rafleiðsluknippi í stýrishúsi.
2. Fjögurra pinna kló á aðalknippi.

4. Tengið fjögurra pinna kló millistykkis fyrir rafleiðsluknippi í stýrishúsi við straumbreytinn.

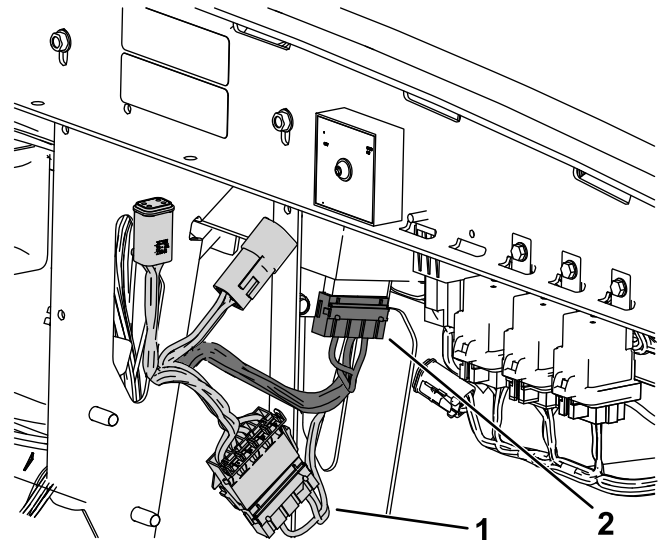

Mynd 25

g299568

1. Millistykki í stýrishúsi fyrir tengingu við aðalknippi.
2. Millistykki í stýrishúsi fyrir tengingu við straumbreyti fyrir jafnstraum.

5. Tengið lausu ferhyrnu klóna á rafleiðsluknippi straumbreytisins við millistykki fyrir rafleiðsluknippi í stýrishúsi ([Mynd 26](#)).

6. Tengid lausu ferhyrindu innstunguna á rafleiðsluknippi straumbreytisins við millistykki fyrir rafleiðsluknippi í stýrishúsi (**Mynd 26**).

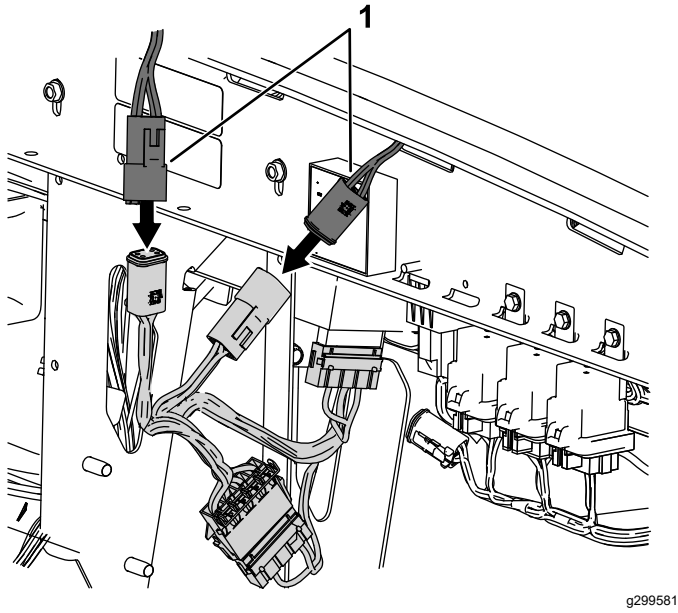

**Mynd 26**

g299581

1. Tengingar straumbreytis við millistykki fyrir rafleiðsluknippi í stýrishúsi.

7. Lokið og festið vélarhlífina; frekari upplýsingar eru í *notendahandbók* vinnubílsins.

# Yfirlit yfir vöru

## Stjórn tæki

### Stjórnborð

#### Rúðupurrkurofi

Ýtið rofanum fram til að kveikja á rúðupurrkunum (**Mynd 27**).

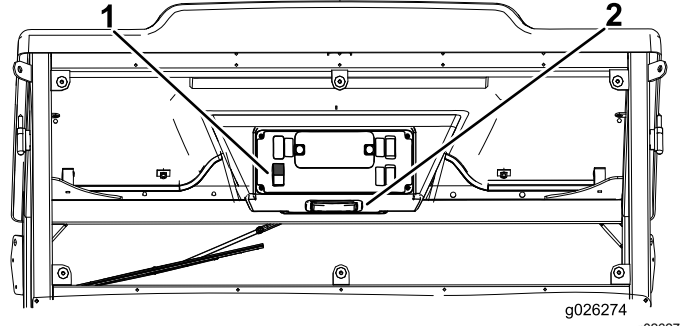

**Mynd 27**

g026274

g026274

1. Stjórnun rúðupurrku      2. Ljósarofi

#### Ljósarofi

Ýtið á vinstri eða hægri hlið ljósaplötunnar til að kveikja á ljósi í stýrishúsi (**Mynd 27**).

## Framrúðuklinka

Lyftið klinkunum upp til að setja framrúðuna í opna stöðu (**Mynd 28**). Ýtið klinku niður til að læsa framrúðunni í opinni stöðu. Togið klinku út og niður til að setja framrúðuna í lokaða stöðu og læsa henni þannig.

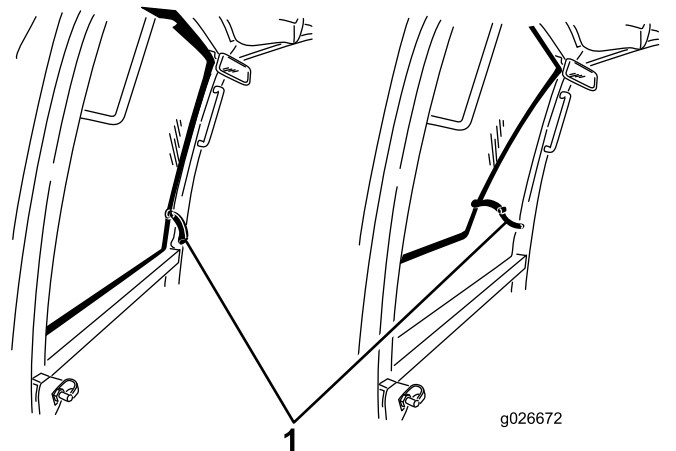

**Mynd 28**

g026672

g026672

1. Framrúðuklinka



**Count on it.**