



**Count on it.**

Form No. 3422-247 Rev C

オペレーターズマニュアル

# Workman® GTX EFI 汎用作業車延長シャーシ仕様車

モデル番号 07042EX—シリアル番号 400000000 以上





# 目次

安全について	4	燃料系統の整備	34
安全上の全般的な注意	4	燃料ラインとその接続の点検	34
安全ラベルと指示ラベル	5	燃料フィルタの交換	34
組み立て	8	カーボンキャニスタの整備	35
1 ハンドルを取り付ける米国外用モデルの場合のみ	8	電気系統の整備	36
2 オイル類の量とタイヤ空気圧を点検する	8	電気系統に関する安全確保	36
3 ブレーキの慣らし掛けを行う	9	バッテリーの整備	36
4 マニュアルを読みセットアップ資料を見る	9	ヒューズの交換	38
製品の概要	10	ヘッドライトの整備	39
各部の名称と操作	10	走行系統の整備	40
仕様	13	タイヤの保守	40
アタッチメントとアクセサリ	13	ステアリングとサスペンション関係部分を点検する	40
運転の前に	14	前輪の整列調整	41
運転前の安全確認	14	トランスアクスルオイルの量を点検する	42
毎日の整備作業を実施する	14	トランスアクスルオイルの交換	42
タイヤ空気圧を点検する	14	ニュートラルギアシフト位置の点検を行う	42
燃料を補給する	15	ニュートラルギアシフト位置の調整	43
新車の慣らし運転	15	一次走行クラッチの整備	43
運転中に	16	最高走行速度を下げる調整	43
運転中の安全確認	16	冷却系統の整備	44
荷台の操作	17	冷却系統に関する安全確保	44
荷台後部アクセサリ用マウントの使い方	19	エンジン冷却部の清掃	44
荷台への積荷の搭載	19	ブレーキの整備	45
エンジンの始動手順	20	駐車ブレーキの点検	45
車両の停止手順	20	駐車ブレーキの調整	45
運転終了後に	20	ブレーキオイル量の点検	45
運転終了後の安全確認	20	ブレーキの点検	46
移動走行を行うとき	20	ブレーキオイルの交換	46
緊急時の牽引について	21	ベルトの整備	46
トレーラを牽引する場合	21	走行ベルトの整備	46
保守	22	スタータジェネレータベルトの調整	47
推奨される定期整備作業	23	シャーシの保守	47
始業点検表	24	荷台のラッチの整列調整	47
特殊な使用条件下で使用する場合の保守整備について	24	洗浄	48
整備前に行う作業	25	車体を清掃する	48
保守作業時の安全確保	25	保管	48
整備作業のための準備	25	格納保管時の安全	48
マシンを持ち上げる	25	マシンの保管	48
フードへのアクセス	26		
ベンチクッションを外すには	26		
ベンチクッションを取り付けるには	26		
潤滑	27		
グリスアップ	27		
前ホイールベアリングのグリスアップ	28		
エンジンの整備	30		
エンジンの安全事項	30		
エアクリーナの整備	30		
エンジンオイルについて	31		
点火プラグの整備	33		
ハイアイドルとローアイドルの調整	33		

# 安全について

不適切な使い方をしたり手入れを怠ったりすると、人身事故につながります。事故を防止するため、以下に示す安全上の注意や安全注意標識のついている遵守事項は必ずお守りください。図 2。注意、警告、および危険の文字は、人身の安全に関わる注意事項を示しています。これらの注意を怠ると死亡事故などの重大な人身事故が発生することがあります。

この機械は SAE B2258 - 要求に準拠して設計されています。

## 安全上の全般的な注意

この機械は人身事故を引き起こす能力がある。重大な人身事故を防ぐため、すべての注意事項を厳守してください。

この機械は本来の目的から外れた使用をすると運転者本人や周囲の人間に危険な場合があります。

- エンジンを始動する前に必ずこのオペレーターズマニュアルをお読みになり内容をよく理解してくださいこの製品を使用する人すべてが製品を良く知り、警告の内容を理解してください。
- この機械を運転する時は常に十分な注意を払ってください。運転中は運転操作に集中してください注意散漫は事故の大きな原因となります。
- 機械の可動部の近くには絶対に手足を近づけないでください。
- ガードなどの安全保護機器が正しく取り付けられていない時は、運転しないでください。
- 周囲の人や動物を機械から十分に遠ざけてください。
- 作業場所に子供を近づけないでください。子供に運転させないでください。
- 整備や給油などを行う前には、必ず車両を停止させ、エンジンを切り、キーを抜き取ってください。

間違った使い方や整備不良は負傷などの人身事故につながります。事故を防止するため、以下に示す安全上の注意や安全注意標識のついている遵守事項は必ずお守りください。注意、警告、および危険の文字は、人身の安全に関わる注意事項を示しています。これらの注意を怠ると死亡事故などの重大な人身事故が発生する恐れがあります。

このマニュアルの他の場所に書かれている注意事項も必ずお守りください。

# 安全ラベルと指示ラベル



以下のラベルや指示は危険な個所の見やすい部分に貼付してあります。破損したりはがれたりした場合は新しいラベルを貼付してください。



99-7345

decal99-7345

1. 警告 オペレーターズマニュアルを読むこと。
2. 熱い表面で火傷の危険 近づかないこと。
3. ベルトに巻き込まれる危険 可動部に近づかないこと。すべてのガード類を正しく取り付けて使用すること。
4. 荷台に押しつぶされる危険 支え棒で荷台を支えること。

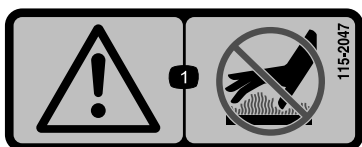

115-2047

decal115-2047

1. 警告高温部に触れないこと。

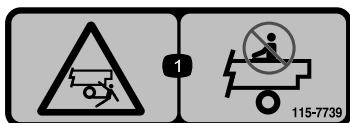

115-7739

decal115-7739

1. 車体から振り落とされて大けがをする危険人を乗せないこと。



120-9570

decal120-9570

1. 警告 可動部に近づかないこと 全部のガード類を正しく取り付けて運転すること。

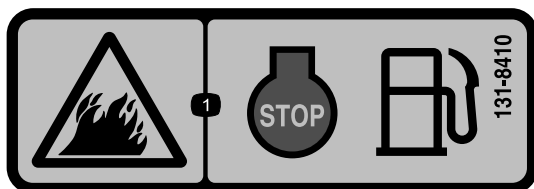

131-8410

decal131-8410

1. 火災の危険燃料補給前はエンジンを止めること。



131-8414

decal131-8414

1. 警告 オペレーターズマニュアルを読むこと。
2. 警告使用前に適切な講習を受けること。
3. 転倒の危険斜面の横切りや登り走行は低速で行うこと時速 26 km以上で運転しないこと荷物積載時は速度に十分注意して行うこと不整地の走行は速度に十分注意して行うこと。
4. 転落の危険と手足の切断の危険荷台に人を載せて走行しないこと座席の間に人を乗せないこと走行中は車外に手足を出さないこと。

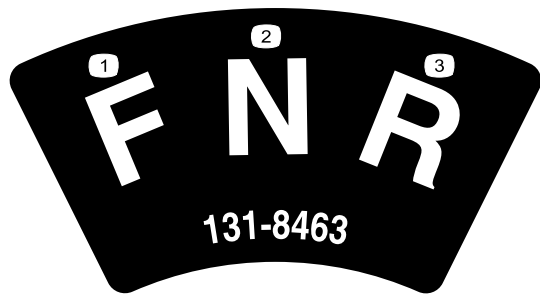

131-8463

decal131-8463

- 1. 前
- 2. ニュートラル
- 3. 後退

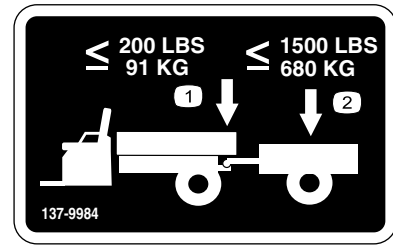

137-9984

decal137-9984

- 1. 牽引重量トング重量は 91 kg を限度としてください。
- 2. 積載重量は 680 kg を限度としてください。

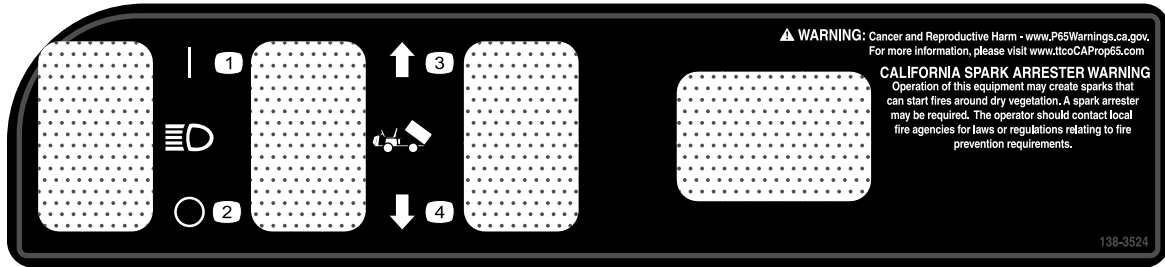

138-3524

decal138-3524

- 1. ライトON
- 2. ライトOFF
- 3. 荷台を上昇させる。
- 4. 荷台を降下させる。

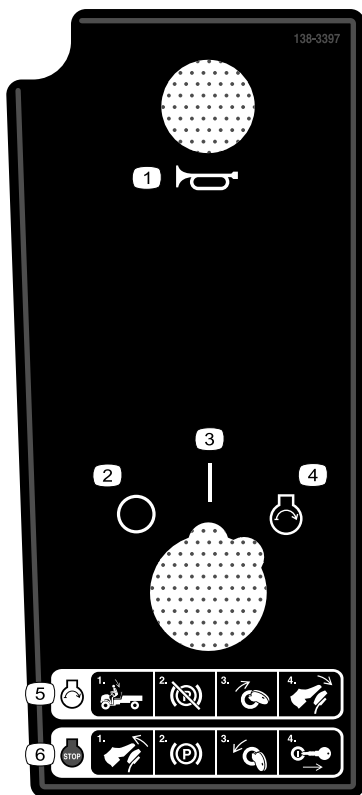

138-3397

EFI モデルのみ

- |        |  |
|--------|--|
| 1. ホーン | 4. エンジン始動  |
| 2. OFF | 5. エンジンの始動手順 1) 運転席に座り 2) 駐車ブレーキを解除し 3) キーをエンジンSTART位置に回して 4) チョークを入れ) ブレーキペダルを踏み込む。 |
| 3. ON  | 6. エンジン停止手順 1) ブレーキペダルから足をはなし 2) 駐車ブレーキを掛け 3) キーをOFF位置に回して 4) キーを抜き取る。               |

decal138-3397

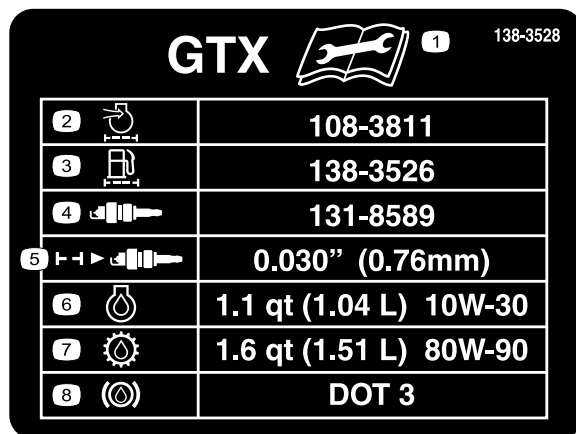

138-3528

EFI モデルのみ

- |                                  |                 |
|----------------------------------|-----------------|
| 1. 整備作業を始める前に、オペレーターズマニュアルを読むこと。 | 5. 点火プラグのエアギャップ |
| 2. インテーク/エアフィルタの整備を行う。           | 6. エンジンオイル      |
| 3. 燃料フィルタ                        | 7. トランスミッションオイル |
| 4. 点火プラグ                         | 8. ブレーキオイル      |

decal138-3528

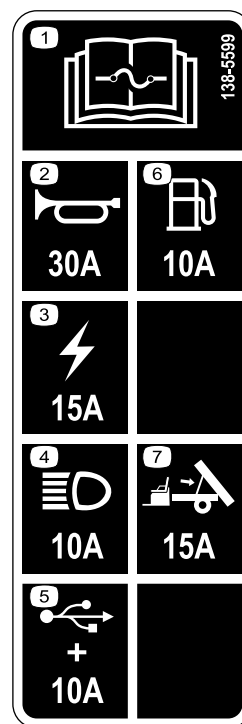

138-5599

- |                                   |                         |
|-----------------------------------|-------------------------|
| 1. ヒューズに関する情報はオペレーターズマニュアルを参照のこと。 | 5. USB 電源ソケット/オプション 10A |
| 2. ホーン 30A                        | 6. 燃料 10 A              |
| 3. 主電源 15A                        | 7. オプションの昇降キット 15A      |
| 4. ヘッドライト 10 A                    |                         |

decal138-5599

# 組み立て

## 付属部品

すべての部品がそろっているか、下の表で確認してください。

手順	内容	数量	用途
1	ハンドル	1	ハンドルを取り付けます米国外用モデルの場合のみ
	ステアリングハンドルのカバー	1	
	ワッシャ½"	1	
	ダストカバー	1	
2	必要なパーツはありません。	-	オイル類の量とタイヤ空気圧を点検する。
3	必要なパーツはありません。	-	ブレーキの慣らし掛けを行います。
4	オペレーターズマニュアル	1	実際に運転を始める前にオペレーターズマニュアルを読みトレーニング資料をご覧ください。
	エンジンマニュアル	1	
	登録カード	1	
	PDI納品前検査票	1	
	品質検査証明書	1	
	キー	2	

注 前後左右は運転位置からみた方向です。

# 1

## ハンドルを取り付ける米国外用モデルの場合のみ

### この作業に必要なパーツ

1	ハンドル
1	ステアリングハンドルのカバー
1	ワッシャ½"
1	ダストカバー

## 手順

1. ハンドルのハブにカバーがついている場合には、これを取り外す [図 3](#)。
2. ステアリングシャフトからロックナット½"を外す [図 3](#)。
3. ステアリングシャフトに、ハンドル、ダストカバー、ワッシャ½"を取り付ける [図 3](#)。

注 前輪をまっすぐ前方に向けた状態で、ハンドルの短いスポークが縦になるようにハンドルの位置を調整する。

4. ロックナット½"でハンドルを固定し、18-30 N·m 2.8-3.5 kg·m=13-22 ft·lbにトルク締めする。
5. ハンドルにキャップを取り付ける [図 3](#)。



図 3

- |                   |             |
|-------------------|-------------|
| 1. ステアリングハンドルのカバー | 4. ハンドル     |
| 2. ロックナット½"       | 5. ダストカバー   |
| 3. ワッシャ½"         | 6. ハンドルシャフト |

g198932

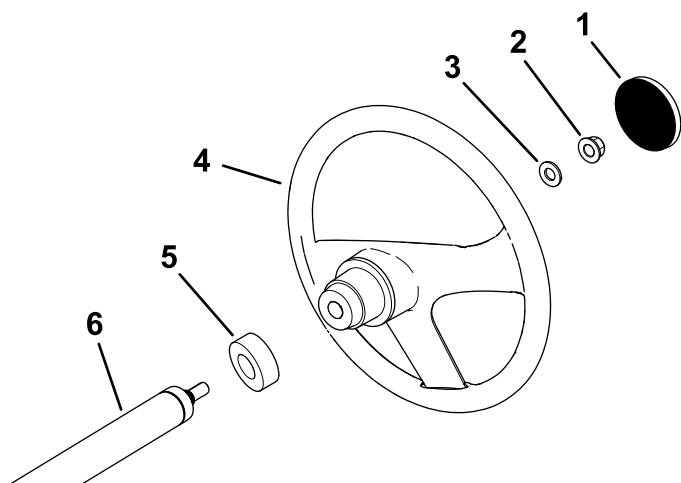

# 2

## オイル類の量とタイヤ空気圧を点検する

必要なパーツはありません。

### 手順

1. 初めてエンジンを作動させる前と後に、エンジンオイルの量を点検する **エンジンオイルの量を点検する (ページ 32)**を参照。
2. 初めてエンジンを作動させる前に、ブレーキオイルの量を点検する **ブレーキオイル量の点検 (ページ 45)**を参照。
3. 初めてエンジンを作動させる前に、トランスアクスルオイルの量を点検する **トランスアクスルオイルの量を点検する (ページ 42)**を参照。
4. タイヤ空気圧を点検する **タイヤ空気圧を点検する (ページ 14)**を参照。

# 3

## ブレーキの慣らし掛けを行う

必要なパーツはありません。

### 手順

ブレーキの性能を最大限に発揮させるために、使用前にブレーキの「慣らし掛け」を行ってください。

1. フルスピードで走行してブレーキを掛け、タイヤをロックさせないで急停車する。
2. これを10回繰り返す。ブレーキがオーバーヒートしないように停止と停止の間に1分間の間隔を空ける。

**重要** 車両に 227 kg を積載しておくとも最も効果的です。

# 4

## マニュアルを読みセットアップ資料を見る

この作業に必要なパーツ

1	オペレーターズマニュアル
1	エンジンマニュアル
1	登録カード
1	PDI納品前検査票
1	品質検査証明書
2	キー

### 手順

- オペレーターズマニュアル やエンジンマニュアルをよくお読みください。
- 登録カードに記入する。
- 納品前検査証明書の必要箇所にご記入ください。
- 品質検査証明書をご確認ください。

# 製品の概要

## 各部の名称と操作

実際にエンジンを始動して作業を始める前に、各部分の操作方法をよく知っておいてください。

注 前後左右は運転位置からみた方向です。

### コントロールパネル



図 4

- |                    |               |
|--------------------|---------------|
| 1. ハンドル            | 6. USB電源      |
| 2. ギアシフトインジケータ     | 7. 駐車ブレーキレバー  |
| 3. ギアシフトレバー        | 8. チョークコントロール |
| 4. ホーンボタン米国外用モデルのみ | 9. ブレーキペダル    |
| 5. 始動キー            | 10. アクセルペダル   |

### アクセルペダル

アクセルペダル 図 4 は、車両の走行速度を調整するペダルです。アクセルペダルを踏み込むと走行を開始します。ペダルをさらに踏み込むと走行速度が上がります。ペダルから足を離すと走行を停止し、エンジンが停止します。

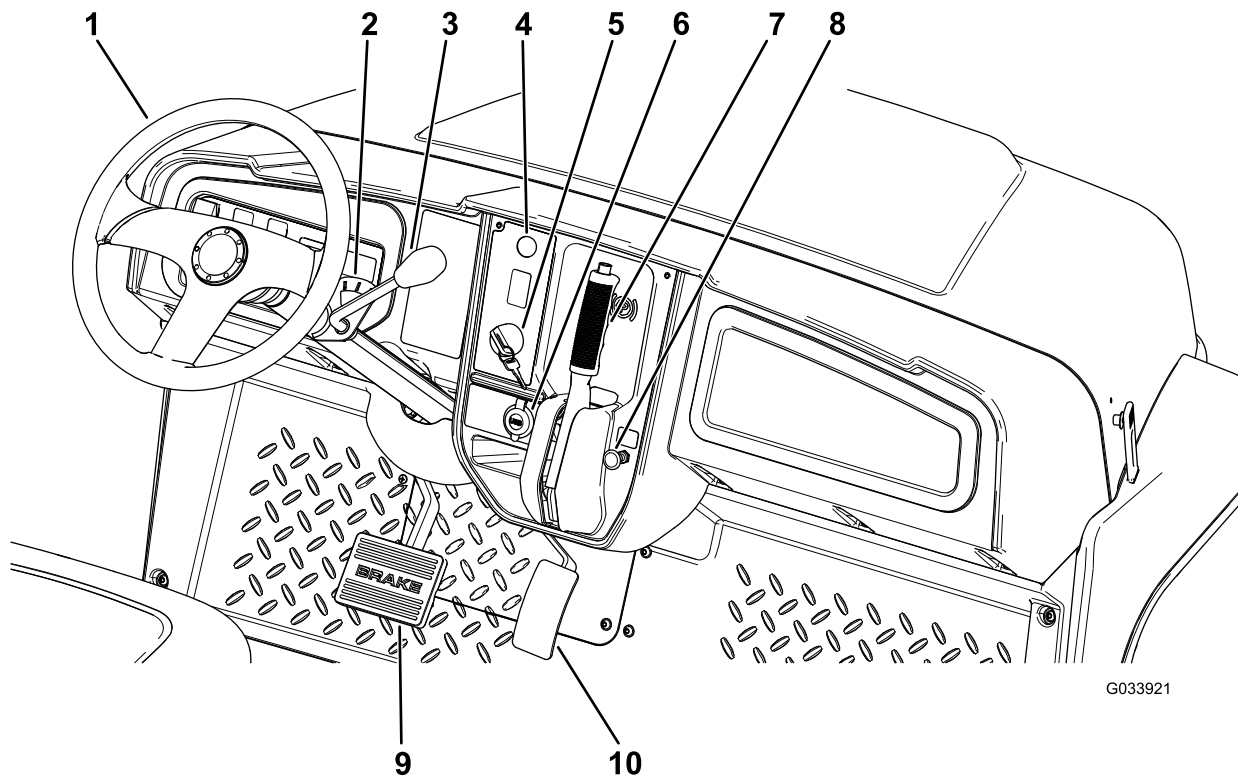
注 最高速度前進時は 26 km/h です。

### ブレーキペダル

ブレーキペダル 図 4 は、車両を減速させたり停止させるのに使用します。

### ▲ 注意

ブレーキが摩耗したり正しく調整されていなかったりすると人身事故を起こす危険がある。

ブレーキペダルを一杯に踏み込んだ時にペダルと運転台の床との距離が 25 mm 以下となるようなら調整または修理が必要です。

## キースイッチ

キースイッチはダッシュパネルの右下コーナー部にあります (図 4)。

始動キーには3つの位置がありますOFF、ON、STARTです。

車両の始動方法は2種類あります [エンジンの始動手順 \(ページ 20\)](#)を参照。

## 駐車ブレーキレバー

駐車ブレーキレバーはコントロールパネルにあります (図 4)。

エンジンを停止させたら、車体が不意に動き出さないよう、必ず駐車ブレーキを掛けてください。急な斜面に停車する場合にも、必ず駐車ブレーキを掛けてください。

レバーを引き上げると駐車ブレーキがかかります (図 5)。



図 5

1. 駐車ブレーキレバー

駐車ブレーキを解除するには、レバーの先端にあるボタンを押しながらレバーを少し引き上げてから降ろします (図 6)。

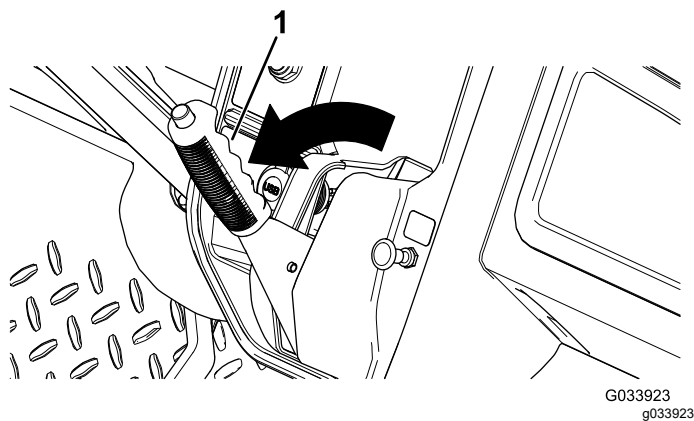

図 6

1. 駐車ブレーキレバー

## チョークコントロール

コントロールパネルにあります。冷えているエンジンを始動するときには、チョークを引き出してエンジンの始動を補助してください (図 4)。エンジンが始動したら、エンジンがスムーズに回転を続けられるように調整してください。エンジンが暖まるのに合わせて、チョークを徐々にOFF位置に戻します

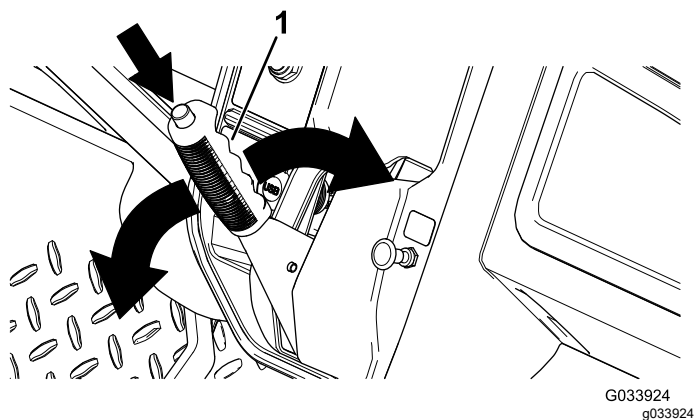
## ギアシフトレバーとギアシフトインジケータ

ギアシフトレバーには3つの位置があります。ギアシフトインジケータで、前進、後退、ニュートラルとなる位置です (図 7)。

注 どの位置でもエンジンの始動が可能です。

ニュートラル位置から、ギアシフトレバーを左に動かすと前進位置、右に動かすと後退位置です (図 7)。

**重要** ギア位置を変更するときには必ず車両を停車してください。



図 7

1. ギアシフトインジケータ 2. ギアシフトレバー

## ホーンボタン

米国外用モデルのみ

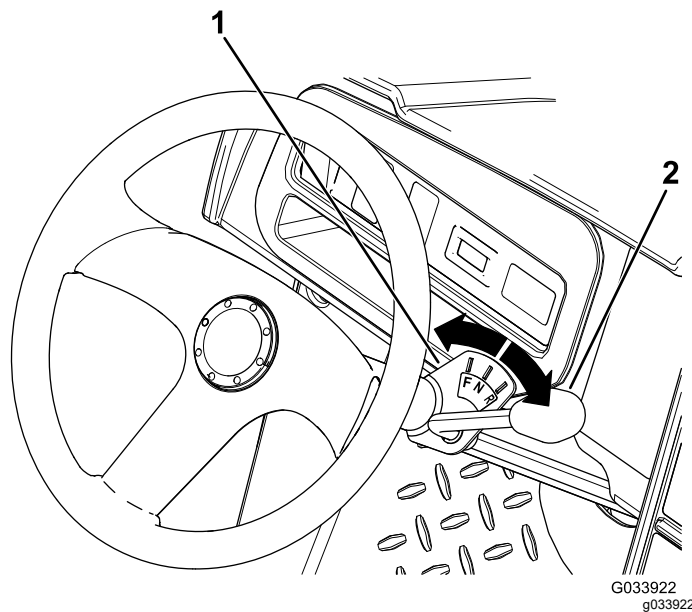
ホーンボタンはコントロールパネルについています (図 4)。押すと警笛がなります。

## ライトスイッチ

ライトスイッチはハンドルシャフトの左側にあります(図8)。ヘッドライトの点灯と消灯を行います。スイッチを上にするるとヘッドライトが点灯します。スイッチを下にするるとヘッドライトが消灯します。



図 8

1. ライトスイッチ

2. アワーメータ

## アワーメータ

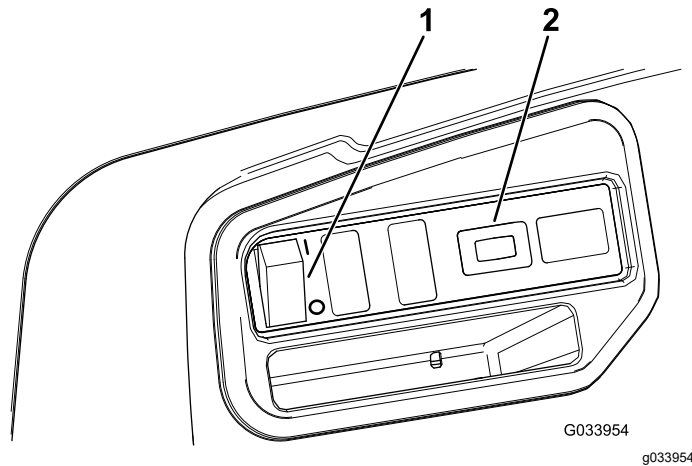
アワーメータはライトスイッチの右側にあります(図8)。車両のエンジンの積算運転時間を表示します。アワーメータは始動スイッチをON位置またはSTART位置にすると始動し、エンジンが回転している間作動を続けます。

**注** マシンの動作中は点滅を続け、動作中であることを表示します。

## USB電源

駐車ブレーキレバーの左側にあります(図4)。モバイル機器などの電源としてご利用ください。

**重要** 使用していない時は、ゴム製プラグで保護してください。

## 燃料計

燃料計(図9)は機体左側、燃料タンクのキャップについています。燃料タンクに残っている燃料の量を表示します。



図 9

1. なし

2. 1/2

3. 指示針

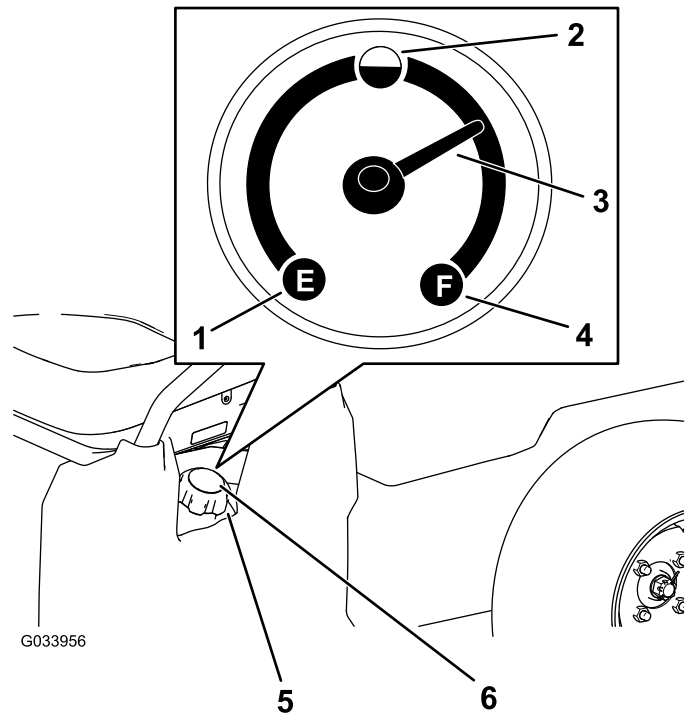
4. 満載

5. 燃料タンクのキャップ

6. 燃料計

## 助手席用手すり

各座席の外側に手すりがついています(図10)。



図 10

図は助手席側

1. 助手席用手すり

# 仕様

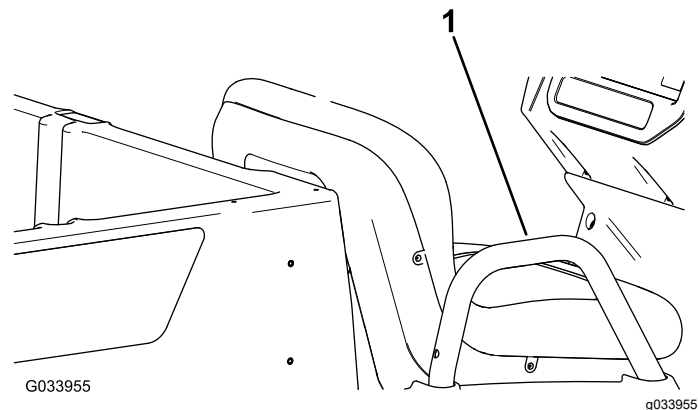
注 仕様および設計は予告なく変更される場合があります。

ベース重量	397 kg
定格容量平坦路面の場合	総重量 544 kgオペレータの体重を 90.7 kg、助手席乗員の体重を 91 kg とし、積載物とアクセサリの重量を含む
最大車両重量平坦地で	941 kg上記重量を全て含む
最大積載量平坦路面の場合	363 kg後部搭載アクセサリを含む
荷台後部アクセサリ用マウントの最大積載重量	45 kg
牽引能力	トング重量 91 kg トレーラ最大重量 680 kg
全幅:	119 cm
全長	302 cm
全高	127.5 cm
地上高	21.6 cm 車両前部乗員や荷物を乗せない 14 cm 車両後部乗員や荷物を乗せない
ホイールベース	220 cm
トレッドセンターライン間	前輪 119 cm 後輪 119 cm
荷台長さ	内側 102 cm 外側 114.3 cm
荷台幅	内側 98 cm 射出成型フェンダの外側まで107.3 cm
荷台高さ	28 cm内法
エンジン速度	ローアイドル 1,250-1,350 rpm ハイアイドル 3,650-3,750 rpm

## アタッチメントとアクセサリ

トロが認定した各種のアタッチメントやアクセサリがそろっており、マシンの機能をさらに広げることができます。詳細は弊社の正規サービスディーラ、または代理店へお問い合わせください弊社のウェブサイト [www.Toro.com](http://www.Toro.com) でもすべての認定アタッチメントとアクセサリをご覧になることができます。

# 運転操作

注 前後左右は運転位置からみた方向です。

## 運転の前に

### 運転前の安全確認

#### 安全上の全般的な注意

- 子供やトレーニングを受けていない大人には、絶対に運転や整備をさせないでください地域によっては機械のオペレータに年齢制限を設けていることがありますのでご注意ください。オーナーは、オペレータ全員にトレーニングを受講させる責任があります。
- 各部の操作方法や本機の正しい使用方法、警告表示などに十分慣れ、安全に運転できるようになりましょう。
- エンジンの緊急停止方法に慣れておきましょう。
- 車両についている手すりの数を超える人数を乗せないでください。
- 安全装置やステッカー類が所定の場所あることを確認してください。機能しない安全装置はすべて交換、読めないステッカーはすべて貼り替えてください。これらが正しく機能しない時には機械を使用しないでください。

#### 燃料についての安全事項

- 燃料の取り扱いに際しては安全に特にご注意ください。燃料は引火性が高く、気化すると爆発する可能性があります。
- 燃料取り扱い前に、引火の原因になり得るタバコ、パイプなど、すべての火気を始末してください。
- 燃料の保管は必ず認可された容器で行ってください。
- エンジン回転中などエンジンが高温の時には、燃料タンクのふたを開けたり給油したりしないでください。
- 締め切った場所では燃料の補給や抜き取りをしないでください。
- ガス湯沸かし器のパイロット火やストーブなど裸火や火花を発生するものがある近くでは、機械や燃料容器を保管格納しないでください。
- 燃料がこぼれたら、エンジンを始動せずにマシンを別の場所に動かし、気化した燃料ガスが十分に拡散するまで引火の原因となるものを近づけないでください。

### 毎日の整備作業を実施する

毎日の運転前に、[保守 \(ページ 22\)](#)に記載されている「使用ごと/毎日の点検整備」を行ってください。

## タイヤ空気圧を点検する

整備間隔: 使用することまたは毎日

前後のタイヤの空気圧 1.65-2.07 bar 1.4-2.1 kg/cm<sup>2</sup>  
= 20-30 psi

**重要**ただし、タイヤメーカーが指定している最大値タイヤ側面に記載されていますを超えないでください。

注 適性空気圧は、車両に積載する重量によって変わります。

1. タイヤ空気圧を点検する。
  - 空気圧が低いほうが踏圧が低くなり、乗り心地も良く、タイヤ跡も残りにくくなりますが、
  - 積載する重量が大きいときや、高速で走行する場合にはタイヤ空気圧を高めに設定してください。
2. 必要に応じタイヤに空気を入れるか抜くかして適正圧に調整してください。

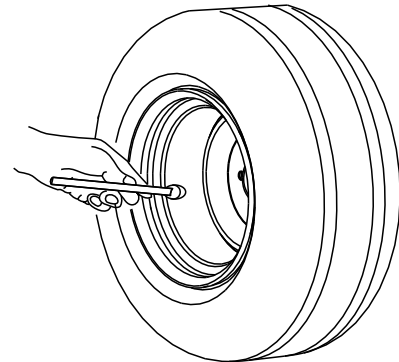

G001055

図 11

g001055

# 燃料を補給する

## 使用推奨燃料

- 機械の性能を最も良く発揮させるために、オクタン価87以上の、きれいで新しい購入後30日以内無鉛ガソリンを使ってくださいオクタン価評価法は  $(R+M)/2$  を採用。
- **エタノール** エタノールを添加10% までしたガソリン、MTBEメチル第3ブチルエーテル添加ガソリン15% までを使用することが可能です。エタノールとMTBEとは別々の物質です。エタノール添加ガソリン15% 添加=E15は使用できません。**エタノール含有率が10%を超えるガソリンは絶対に使用してはなりません**たとえば E15含有率 15%、E20含有率 20%、E85含有率 85%がこれにあたります。これらの燃料を使用した場合には性能が十分に発揮されず、エンジンに損傷が発生する恐れがあり、仮にそのようなトラブルが発生しても製品保証の対象とはなりません。
- メタノールを含有するガソリンは**使用できません**。
- 燃料タンクや保管容器でガソリンを**冬越しさせないでください**。冬越しさせる場合には必ずスタビライザ品質安定剤を添加してください。
- ガソリンに**オイルを混合しないでください**。

## 燃料を補給する

燃料タンク容量は約 18.9 リットルです。

1. 平らな場所に駐車する。
2. 駐車ブレーキを掛ける。
3. エンジンを止め、キーを抜き取る。
4. 燃料タンクのキャップ  12の周囲をきれいに拭く。



図 12

- |        |               |
|--------|---------------|
| 1. なし  | 4. 満載         |
| 2. 1/2 | 5. 燃料タンクのキャップ |
| 3. 指示針 | 6. 燃料計        |

5. 燃料タンクのキャップを取る。
6. タンクの天井から約 25 mm下給油口の根元まで燃料を入れる。

**注** これは、温度が上昇して燃料は膨張したときにあふれないように空間を確保するためである。  
**燃料を入れすぎないでください。**

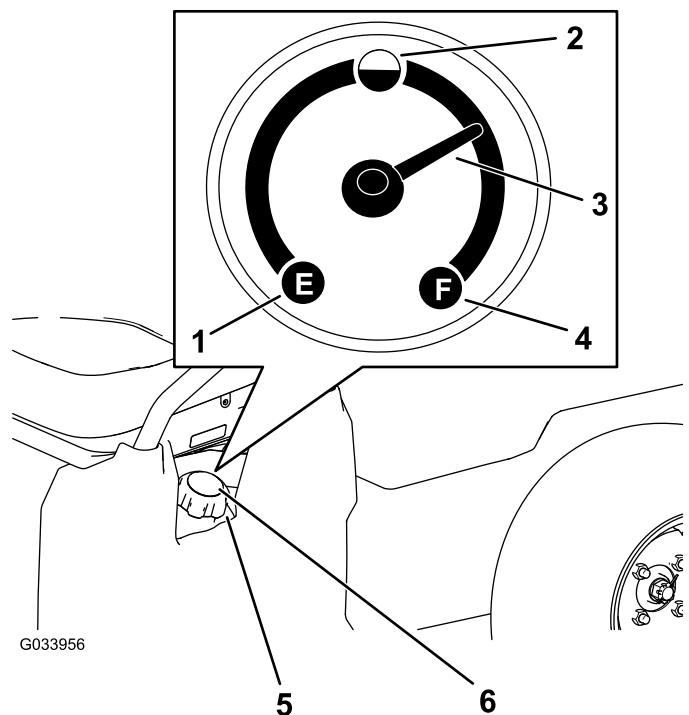
7. 燃料タンクのキャップをしっかりとめ。
8. こぼれた燃料はふき取ってください。

## 新車の慣らし運転

**整備間隔:** 使用開始後最初の 100 時間—慣らし運転のためのガイドライン

新しい車両の性能がフルに発揮され永くお使いいただけるよう、以下のガイドラインを守ってください。

- ブレーキの慣らし掛けができていることを確認する [3 ブレーキの慣らし掛けを行う \(ページ 9\)](#)を参照。
- エンジンオイルその他の液類の量を定期的に点検する。車両そのものや、車両を構成している機器が過熱していないか注意を払う。
- エンジンが冷えている時には、始動後 15 秒間程度のウォームアップを行う。

**注** 寒い日に運転する場合には十分にエンジンをウォームアップしてください。

- 意識的に速度を変えながら走行する。急発進や急停止をしない。

- エンジンオイルの初期交換は不要。初期オイルには通常のエンジンオイルを使用している。
- 初期整備については [保守 \(ページ 22\)](#)を参照する。
- 前サスペンションの位置を定期的に点検し、必要に応じて調整を行う [前輪の整列調整 \(ページ 41\)](#)を参照。

## 運転中に

### 運転中の安全確認

#### 安全上の全般的な注意

- オーナーやオペレータは自分自身や他の安全に責任があり、オペレータやユーザーの注意によって物損事故や人身事故を防止することができます。
- 座席以外の場所に人を乗せないでください。荷台に人を乗せないでください。作業場所から人や動物を十分に遠ざけてください。
- 作業にふさわしい服装をし、安全めがね、長ズボン、頑丈で滑りにくい安全な靴、および聴覚保護具を着用してください。長い髪は束ねてください。垂れ下がるような装飾品は身に着けないでください。
- 疲れている時、病気の時、アルコールや薬物を摂取した時は運転しないでください。
- 屋外または換気のよい場所以外では本機を運転しないこと。
- アタッチメントに過負荷を掛けないでください。また、車両総重量GVWの範囲内で使用してください。
- 重い荷を積んで運転するときは、安全に十分注意してください。積載重量が大きいほど停止や旋回が難しくなります。
- また、荷台からはみ出すように積載した場合も、車両の安定性が損なわれます。
- 液体タンクなど、車両に固定するのが難しいものを搭載している時はハンドリング、ブレーキング、車両の安定性に影響が出ます。
- エンジンを掛ける前に、トランスミッションがニュートラルであること、駐車ブレーキが掛かっていることを確認し、運転席に着席してください。
- 運転中は必ず全員が着席してください可能な限り両手でハンドルを握り、助手席の人は必ず手すりを握ってください。また、手足を車外に出さないようにしてください。
- 運転は良好な視界のもとで行ってください。隠れた穴、わだち、盛り上がり、石などの見えない障害に警戒を怠らないでください。不整地では機体が転倒する可能性があります。深い芝生に隠れて障害物が見えないことがあります。見通しの悪い曲がり角や、茂み、立ち木などの障害物の近くでは安全に十分注意してください。

- 頭上の危険物に注意し、低く垂れ下がった木の枝、門、歩道橋などの下を通り抜けるときは安全を必ず確認してください。
- バックするときには、足元と後方の安全に十分な注意を払ってください。
- 段差や溝、大きく盛り上がった場所の近くなどで運転しないでください。万一車輪が段差や溝に落ちたり、地面が崩れたりすると、機体が瞬時に転倒し、非常に危険です。
- この車両で公道上を走行する場合には、各地域の法令などに従い、また、ヘッドライド、方向指示器、低速走行車両表示など、定められたアクセサリを必ず装備してください。
- 万一、機体に異常な振動を感じたら、直ちに運転を中止し、エンジンを止めてキーを抜き、本機全ての動作が停止するのを待ち、それから点検にかかってください。破損部は必ず修理・交換してから運転するようにしてください。
- 不整地、ラフ、凹凸のある場所、縁石の近く、穴の近くなど路面が一定でない場所では必ず減速してください。また、そのような場所を走行する場合には、積荷を減らしてください。車体が揺れると重心が移動し、運転が不安定になります。
- 路面がぬれているときは、車両の停止距離が長くなります。ブレーキが濡れて利かなくなった、平らな場所で、ブレーキペダルを軽く踏み込んだままだらく低速で運転しましょう。
- 路面の状態が急に変わるとハンドルが突然回転し、手や腕にけがをする場合があります。走行速度を落とし、ハンドルは円周部をやわらかく握り、両親指をスポークに引っ掛けないようにハンドルを保持しましょう。
- 荷台を外して運転する時にも、走行速度を落としてください。車両後部が軽いとブレーキを掛けたときに後輪がロックしやすくなり、ロックすると車両を制御できなくなって危険です。
- エンジン回転中や停止直後は、エンジン本体、トランスミッション、マフラー、排気管などに触れると火傷の危険がありますから手を触れないでください。
- エンジンの掛かっているマシンからは離れないでください。
- 運転位置を離れる前に
  - 平らな場所に停車してください。
  - 駐車ブレーキを掛ける。
  - 荷台を降下させる。
  - エンジンを止め、キーを抜き取る。
- 落雷の危険がある時には運転しないでください。
- 弊社Toro® カンパニーが認めた以外のアクセサリやアタッチメントを使用しないでください。

### 人を乗せて走行する時の注意

- 人を乗せて走行する時は、通常の積載物以外に、乗せている人の重量が車両総重量GVWに加わっていることを意識した運転が必要です。



- 荷台に荷物を載んでいる場合に多くの人を乗せると、車両総重量を超過する可能性がありますから注意が必要です。
- 座席以外の場所に人を乗せないでください。荷台に人を乗せないでください。
- 運転中は必ず全員が着席してください
- 車両が長くなっている分だけ旋回半径が大きくなり、広い場所が必要となりますので注意が必要です。

## 斜面での安全確保

斜面はスリップや転倒などを起こしやすく、これらは重大な人身事故につながります。

- 各斜面の実地調査を行い、乗り入れて良い斜面、乗り入れてはいけない斜面を決めておくようにしましょう。この調査においては、常識を十分に働かせてください。
- 斜面での作業に自信が持てない時は、作業を行わないでください。
- 斜面では動作も運転操作もゆっくりと行うことが原則です。走行速度や走行方向を突然変えないでください。
- ぬれた場所での運転は避けてください。走行できなくなる可能性があります。タイヤが走行力を維持していても転倒する場合があります。
- 斜面ではまっすぐに上るか下るかしてください。
- 坂を登りきれないと感じた時はゆっくりとブレーキを踏み、バックでまっすぐにゆっくりと下がってください
- 斜面を登りながらや下りながらの旋回は危険です。斜面で旋回しなければいけないときは、十分に減速し、慎重に操作してください。
- 車両重量が大きいときは斜面での安定が悪くなります。斜面で運転する時や重心の高いものを積んで走る時には重量をなるべく軽くし、速度を落として運転してください。荷台に資材を積む場合には、荷崩れを起こさないようにしっかりと固定してください。荷崩れしやすいもの液体、石、砂などは十分に注意してください。
- 斜面での発進・停止・旋回は避けてください。特に荷を積んでいる場合はこの注意を守ってください。下り坂では平地に比べて停止に長い距離が必要になります。斜面で停止しなければならない場合には、転倒の危険を避けるために急停止や急な速度変更をしないでください。バックで斜面を下っているときに急ブレーキを掛けないでください。後方に転倒する危険があります。

## 積荷の安全な積み下ろし

- 荷台に荷物を積んで運転するときや、トレーラなどの牽引を行う場合、またこれらを同時に行う場合には、定格総積載重量GWVを守ってください **仕様 (ページ 13)** を参照。

- また、荷物は荷台に均等に積んで、車両の安定性を確保してください。
- ダンプする時には、後方に人がいないことを確認してください。
- 斜面を横切るように駐車した状態では、ダンプ操作をしないでください。重心の急変により車両が転倒する危険があります。

## 荷台の操作

### 荷台をダンプ位置まで上げるには

#### ▲ 警告

上昇させた荷台が万一落下すると、荷台の下にいる人に非常に危険である。

- 荷台の下で作業する時は、必ず支持棒で荷台を支えておく。
- 荷台の下で作業するときは荷台を空にしておく。

#### ▲ 警告

荷台を上昇させたままで走行すると転倒の危険が増大する。また、荷台を上昇させたままで走行すると荷台が破損させる可能性もある。

- 運転する時は必ず荷台を下げておく。
- ダンプ操作を終えたら必ず荷台を下げるようにする。

#### ▲ 注意

荷台の後部に積荷が集中していると、ラッチを開けた際に荷台が急に開いて周囲の人間がけがをする恐れがある。

- 積荷はできる限り荷台の中央に載せる。
- ラッチを開放する際には、荷台を手でしっかりと押さえ、荷台に寄りかかっている人間や荷台のすぐ後ろに人がいないことを確認する。
- 整備のために荷台を上昇させる際には、荷台から積荷をすべて降ろす。

- 荷台内側左にあるレバーを引いて荷台を持ち上げる **図 13**。



図 13

G034019  
g034019

1. 荷台のレバー

2. 支え棒をダンプ位置の固定スロットにはめ込んで荷台を固定する 図 14。

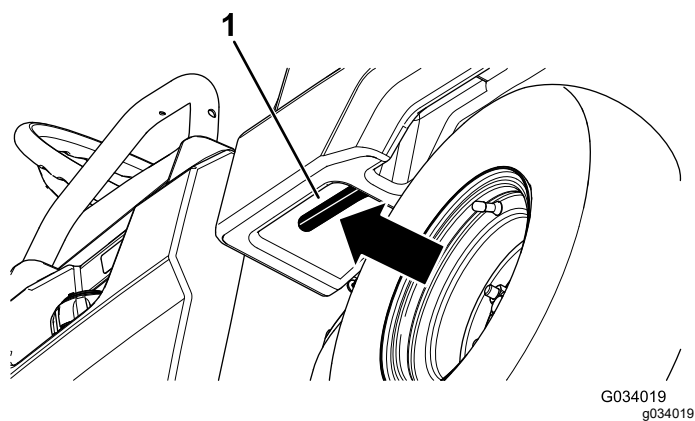

図 14

G034021

g034021

1. 整備位置の固定スロット      3. ダンプ位置の固定スロット  
2. プロップロッド

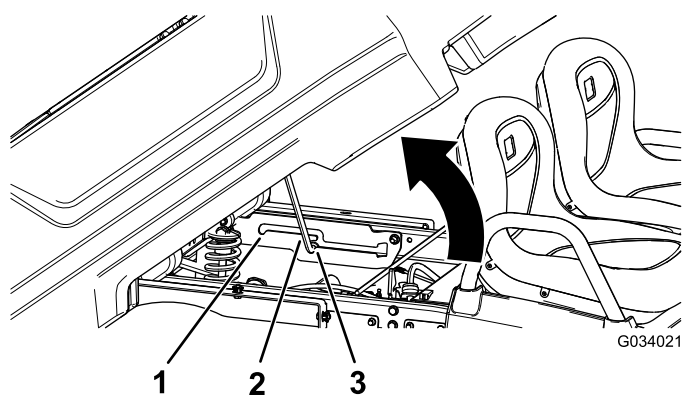
3. ラッチがかかるまで荷台を確実に降ろす。

## テールゲートの開け方

1. 荷台が完全に降りていてラッチが掛かっていることを確認する。
2. 両手でテールゲート上部の峰の部分をつかんでテールゲートを持ち上げる 図 15。
3. 荷台と面一になるまで、テールゲートを下げる 図 15。



図 15

G034022

g034022

## 荷台を整備位置まで上げるには

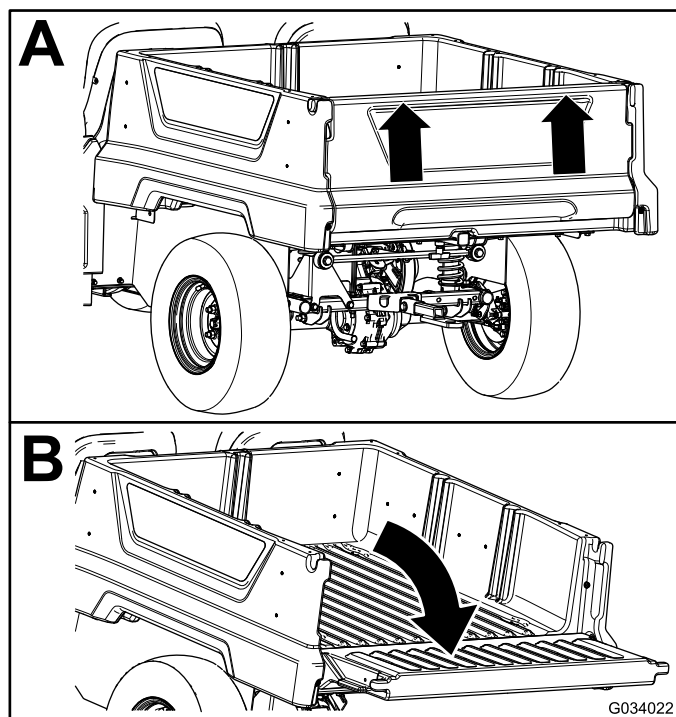
1. 荷台内側左にあるレバーを引いて荷台を持ち上げる 図 13。
2. 支え棒を整備位置の固定スロットにはめ込んで荷台を固定する 図 14。

## 荷台を下げるには

### 警告

荷台は相当の重さになる。万一手などを挟まれると大けがをする。

荷台を降ろすときには、荷台に手やその他の部分を近づけないよう十分注意すること。

1. ラッチバーを引き上げて荷台を少し持ち上げる 図 13。
2. 荷台の底部のスロットにはめ込んであった支え棒を外す 図 14。

## テールゲートの閉め方

テールゲートを開いて砂、砂利、木材チップなどの資材を降ろした後は、テールゲートの蝶番部分にこれらの資材が残っている場合があります。テールゲートを閉める前に、以下を行う。

1. 蝶番部分に残っている砂などを手で除去する。
2. テールゲートを 45°程度の角度にする 図 16。



図 16

1. この位置から、テールゲートを数回揺らす。
2. テールゲートを 45° 程度の角度にする。

3. この位置から、テールゲートを小刻みに前後に振るように数回往復させる 図 16。

**注** この動作によって蝶番部分からさらに砂などが除去されます。

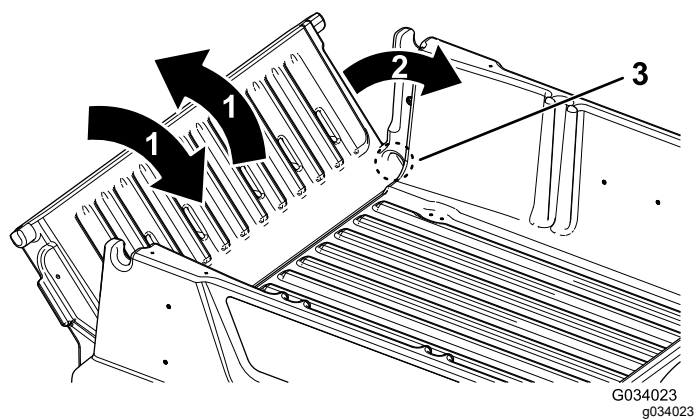
4. テールゲートを元のように開いて、蝶番部分に砂などが残っていないかチェックする。
5. 蝶番部分に残っている砂などが完全になくなるまで、ステップ 1 - 4 を繰り返す。
6. テールゲートを回転させて立て、荷台のノッチに入れる。

## 荷台後部アクセサリ用マウントの使い方

荷台後部アクセサリ用マウントを使うと荷台の後ろにアクセサリを搭載することができます。

積載能力: 45 kg

1. T 字ハンドルを右に回してゆるめる 図 17。



図 17

1. レシーバ
2. T 字ハンドル

2. レシーバにアクセサリを挿入し、穴どうしが並ぶまで押し込む 図 17。
3. アクセサリに付属しているクレビスピンとヘアピンコッターで、アクセサリをレシーバに固定する。
4. T 字ハンドルを左に倒して締め付ける 図 18。

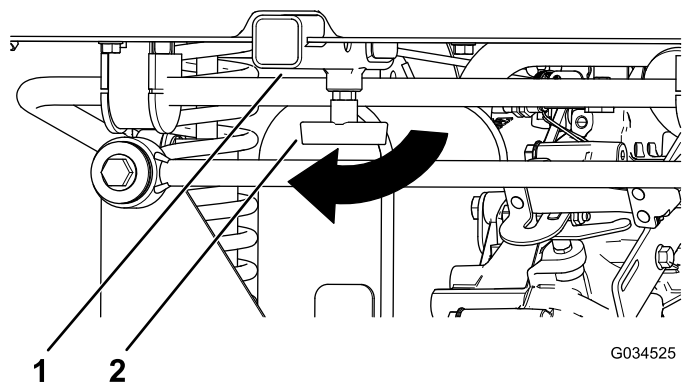

図 18

1. T 字ハンドル

## 荷台への積荷の搭載

荷台に資材を積み込みや資材の搬送運転には、以下の注意点を守ってください

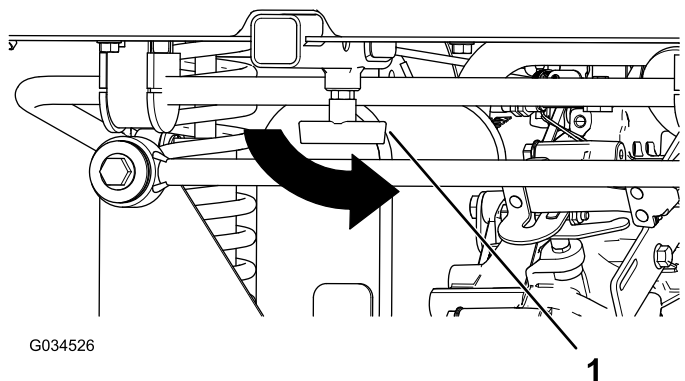
- 荷台に積むことのできる重量を守ってください。これらについては、仕様 (ページ 13) に記載してあります。また、車両最大定格総重量は機体の銘板に表示してあります。

**注** 積荷などの定格値は、平地での使用についての数字ですからご注意ください。

- 傾斜地や不整地で資材の運搬を行う場合には、通常よりも積荷を減らしてください。
- また、背の高い資材を運ぶときおよび袋入りの肥料を荷台に積み上げて運ぶときなどのように車両全体の重心が高くなるような積荷を積んでいる場合にも、積荷を減らしてください。積荷はできるだけ低く積んでください。積荷によって後方の視界がさえぎられないようにしてください。
- 荷の重心が荷台の中央にくるように荷台は以下のように使用してください

- 荷重を荷台の左右にバランスよく配分してください。

**重要** どちらかに片寄った積み方をすると転倒事故を起こす危険が高くなります。

- 荷台の前後方向にも重量をバランスよく配分してください。

**重要** 後輪の車軸よりも後ろに荷物を積みすぎると前輪に掛かる荷重が小さくなり、ハンドルの効きが悪くなるだけでなく、最悪の場合後ろのめりに転倒します。

- 荷台からはみ出るような積み方しかできない場合には、運転に十二分に注意してください。特に、そのような荷物を積んだ結果として車両全体の重心が車両の中心にない場合には非常に慎重な運転が必要です。
- 可能な限り、積荷はロープで縛るなどして荷台に確実に固定してください。
- 大きなタンクに液体を入れて運ぶとき例えば薬剤散布の場合などは、上り坂や下り坂に特にご注意ください。また走行速度を急に变えない、急発進・急ブレーキをしないでください。

荷台の容量は 0.28 m<sup>3</sup>です。荷物の種類によっては荷台に一杯に積むと積載オーバーになりますから注意が必要です。

積荷の種類と重量との関係については以下の表を参照してください

資材名	密度	荷台の最大積載量 平坦路面の場合
砂利, 乾燥	1,522 kg/m <sup>3</sup> (43.09 kg/ft <sup>3</sup> )	満載
砂利, ぬれた状態	1,922 kg/m <sup>3</sup> (54.43 kg/ft <sup>3</sup> )	荷台に $\frac{3}{4}$
砂, 乾燥	1,442 kg/m <sup>3</sup> (40.82 kg/ft <sup>3</sup> )	満載
砂, ぬれた状態	1,922 kg/m <sup>3</sup> (54.43 kg/ft <sup>3</sup> )	荷台に $\frac{3}{4}$
木材	721 kg/m <sup>3</sup> (20.41 kg/ft <sup>3</sup> )	満載
パーク	<721 kg/m <sup>3</sup> (<45 lb/ft <sup>3</sup> )	満載
土囊	1,602 kg/m <sup>3</sup> (100 lb/ft <sup>3</sup> )	荷台に $\frac{3}{4}$ おおよそ

## エンジンの始動手順

- 着席し、キーをスイッチに差し込んで右回しに ON または START 位置まで回す。

車両の始動方法は2種類あります

- ペダルスタートスイッチを ON にし、アクセルペダルを踏み込んでペダルから足を離す。

**注** アクセルペダルから足を放と、エンジンは停止します。

- キースタート始動キーを START 位置に回す。エンジンはキーを OFF にするまで作動し続ける。

**注** キースタートモードでは駐車ブレーキを掛けて車両から離れることができ、その間にバッテリーの充電が行われます。

**注** キーを START 位置に回すと、エンジンが始動するまでクランキングが続きます。もし10秒たってもエンジンが始動しない場合は、キーを OFF 位置に戻して原因たとえばチョークを使用する必要

があるのではないかと、エアクリーナが詰まっているのではないかと、燃料があるか、点火プラグに異常はないかを究明してからエンジンの再始動を試みてください。

**注** オプションの後退アラームを装備している車両では、ギアシフトを後退にシフトするキーは ON または START 位置と、ブザーが鳴って車両がバックする。

- ギアシフトセレクトを、走行したい方向前進または後退にセットする。
- 駐車ブレーキを解除する。
- アクセルペダルをゆっくりと踏み込む。

**注** エンジンが冷えている場合には、アクセルペダルを半分程度まで踏み込んだ状態でチョークを ON 位置まで引く。エンジンのウォームアップが終了したら、チョークを OFF に戻す。

## 車両の停止手順

**重要** 斜面で停止するときは、ブレーキで完全停止後、駐車ブレーキを掛けて車両を固定してください。アクセルペダルで車両を斜面に停止させておくと車両が破損する恐れがあります。

- アクセルペダルから足を離す。
- ゆっくりとブレーキペダルを踏み込んでブレーキを掛けて車両を完全に停止させる。

**注** 停止距離は積荷や走行速度などの条件によって異なります。

## 運転終了後に

### 運転終了後の安全確認

#### 安全上の全般的な注意

- 閉めきった場所に本機を保管する場合は、エンジンが十分冷えていることを確認してください。
- ガス湯沸かし器のパイロット火やストーブなど裸火や火花を発生するものがある近くでは、機械や燃料容器を保管格納しないでください。
- マシン各部分が良好な状態にあり、ボルトナット類が十分にしまっているか常に点検してください。
- 摩耗、破損したり読めなくなったステッカーは交換してください。

### 移動走行を行うとき

- トレーラやトラックに芝刈り機を積み降ろすときには安全に十分注意してください。
- マシンをトレーラやトラックに積み込む際には、機体と同じ幅のある歩み板を使用してください。
- 車体が落下しないように確実に固定してください。

ロープがけポイントについては図 19 と 図 20 を参照してください。

**注**トレーラに載せる場合は前進方向に向けて積み込んでください。前向きに載せられない場合、搬送中にフードが外れる危険がありますので、ワークマンのフードをロープなどでフレームにしっかりと固定するか、フードを外して別送するかしてください。

### ▲ 注意

トレーラで移送中、ワークマンの座席がゆるいと、座席が落下する可能性があります。道路交通上非常に危険である。

車両を搬送する時は、座席を外すか、座席シュラウドにあるカップリングにしっかりと固定しておくこと。



図 19

g236535

1. 牽引トングおよびロープ掛けのポイント機体前部

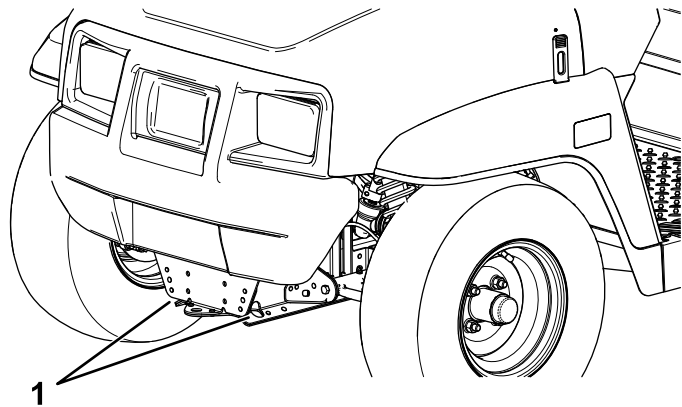

図 20

G034273

g034273

1. 車両後部のロープ掛けポイント

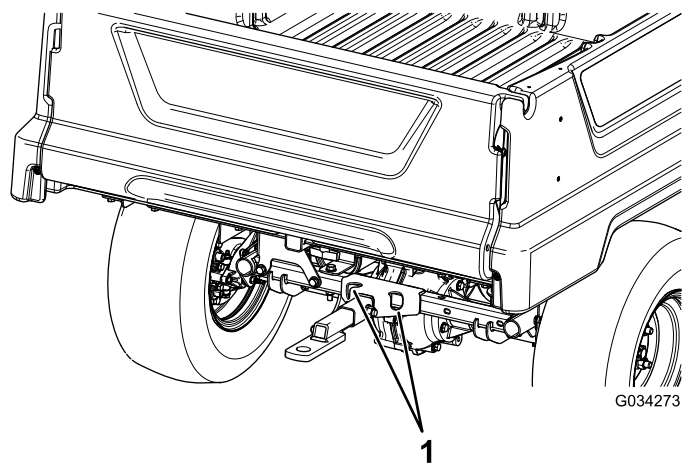
## 緊急時の牽引について

緊急時には、短距離に限り、マシンを牽引または押しで移動することができますが、この方法は緊急用以外には使用しないでください。

### ▲ 警告

牽引時の速度が速すぎると、ハンドル操作ができなくなって人身事故となる危険がある。

牽引速度は時速 8 km/h 以下を厳守すること。

**注** パワーステアリングが効きませんのでハンドル操作は重くなります。

牽引作業は二人で行います。移動距離が長くなる場合は、トラックやトレーラに積んで移送してください。トレーラを牽引する場合(ページ 21)を参照。

1. 機体から駆動ベルトを取り外す 駆動ベルトの交換(ページ 47)を参照。
2. 機体前部にある牽引トングにロープなどの牽引索を取り付ける 図 20。
3. トランスミッションをニュートラル位置にし、駐車ブレーキを解除する。

## トレーラを牽引する場合

ワークマンでトレーラやアタッチメントを牽引することができます。この車両用の牽引ヒッチを販売しています。くわしくはトロ社代理店にご相談ください。

ワークマン自体やトレーラ自体が過積載にならないように注意してください。どちらかひとつでも過積載状態では、車両の性能が十分発揮できないばかりか、ブレーキ、車軸、トランスアクスル、モータ、ハンドル機構、サスペンション、ボディー構造、タイヤ等を破損する場合があります。

必ず積載重量の60をトレーラの前側に振り分けてください。これにより、ヒッチプレートに掛かる負荷がトレーラの総重量グロスの約10となります。

牽引するときには、ある程度の重量物を必ず荷台に積載してブレーキ性能を確保してください。但し車両総重量やトング総重量を超えないでください。

トレーラを牽引した状態で斜面に駐車しないでください。どうしても斜面に駐車する必要がある場合には、駐車ブレーキを掛け、トレーラに車止めをかけてください。

# 保守

注 前後左右は運転位置からみた方向です。

注 [www.Toro.com](http://www.Toro.com) から、この機械に関する配線図と油圧回路図をダウンロードすることができます。弊社ホームページからマニュアルへのリンクをご活用ください。

**重要** エンジンの整備に関するの詳細は、付属のエンジンマニュアルを参照してください。

## ▲ 警告

適切な保守整備を行わないと車両が故障・破損したり、搭乗者や周囲の人間まで巻き込む人身事故を起こす恐れがある。

マニュアルに記載された作業を行って、マシンをいつも適切な状態に維持することが重要である。

## ▲ 注意

許可を受けた有資格者以外には保守、修理、調整、点検などの作業をさせないでください。

- 作業場には危険物を置かぬようにし、また、防火機器を備えること。燃料やバッテリー液、オイルなどの点検に裸火を使用しないこと。
- ガソリンや溶剤を使ってパーツ部品を洗浄する時には必ず密閉型の洗浄容器を使うこと。

## ▲ 注意

始動キーをつけたままにしておくと、誰でもいつでもエンジンを始動させることができ、危険である。

整備・調整作業の前には必ず始動スイッチからキーを抜きとり、点火プラグ装着車の場合は、念のために点火プラグのコードを外しておくこと。点火コードが絶対に点火プラグと触れることのないよう、確実に隔離すること。

# 推奨される定期整備作業

整備間隔	整備手順
使用開始後最初の 5 時間	<ul style="list-style-type: none"> <li>・ エンジンオイルを交換する。</li> </ul>
使用開始後最初の 8 時間	<ul style="list-style-type: none"> <li>・ 走行ベルトの状態を点検する。</li> <li>・ スタータジェネレータベルトの張りを点検する。</li> </ul>
使用開始後最初の 50 時間	<ul style="list-style-type: none"> <li>・ カーボンキャニスタ用エアフィルタの点検</li> </ul>
使用開始後最初の 100 時間	<ul style="list-style-type: none"> <li>・ 慣らし運転のためのガイドライン</li> </ul>
使用することまたは毎日	<ul style="list-style-type: none"> <li>・ タイヤ空気圧を点検する。</li> <li>・ エンジンオイルの量を点検する。</li> <li>・ ギアシフトの操作を点検する。</li> <li>・ ブレーキオイルの量を点検する。</li> </ul>
50 運転時間ごと	<ul style="list-style-type: none"> <li>・ エアクリーナのカバーを外して内部のごみを除去する。安全フィルタは外さない。</li> <li>・ ダストキャップを清掃する。</li> </ul>
100 運転時間ごと	<ul style="list-style-type: none"> <li>・ ベアリングとブッシュのグリスアップを行う。</li> <li>・ エアフィルタの交換。エアフィルタがひどく汚れていたり破損したりしている場合には直ちに交換する。</li> <li>・ エアフィルタの整備を行う。(悪条件下ではより頻繁に交換を行ってください)。</li> <li>・ エンジンオイルを交換する。</li> <li>・ 点火プラグを点検する。</li> <li>・ タイヤとリムの状態を点検する。</li> <li>・ ホイールナットのトルク締めを行う。</li> <li>・ ステアリングとサスペンション関係部分にゆりみや破損がないか点検する。</li> <li>・ 前輪のキャンバとトーインの点検を行う。</li> <li>・ トランスアクスルオイルの量を点検する。</li> <li>・ ニュートラルギアシフト位置での動作点検を行う。</li> <li>・ エンジン冷却部を清掃する。</li> <li>・ ブレーキを点検する。</li> </ul>
200 運転時間ごと	<ul style="list-style-type: none"> <li>・ カーボンキャニスタ用エアフィルタの点検</li> <li>・ 走行ベルトの状態と張りを点検する。</li> <li>・ スタータジェネレータベルトの張りを点検する。</li> </ul>
300 運転時間ごと	<ul style="list-style-type: none"> <li>・ 前ホイールベアリングのグリスアップを行う。</li> </ul>
400 運転時間ごと	<ul style="list-style-type: none"> <li>・ 燃料ラインとその接続状態を点検する。</li> <li>・ 燃料フィルタを交換する。</li> <li>・ 走行用一次クラッチの清掃と潤滑を行う。</li> </ul>
800 運転時間ごと	<ul style="list-style-type: none"> <li>・ トランスアクスルオイルを交換する。</li> </ul>
1000 運転時間ごと	<ul style="list-style-type: none"> <li>・ ブレーキオイルを交換する。</li> </ul>
1 年ごと	<ul style="list-style-type: none"> <li>・ エンジンマニュアルに記載されている1年ごとの定期整備をすべて実施する。</li> </ul>

# 始業点検表

このページをコピーして使ってください。

点検項目	第週						
	月	火	水	木	金	土	日
ブレーキと駐車ブレーキの作動状態。							
ギアシフト/ニュートラルの操作。							
燃料残量を確認する。							
エンジンオイルの量を点検する。							
トランスアクスルオイルの量を点検する。							
エアフィルタを点検する。							
エンジンの冷却フィンを点検する。							
エンジンから異常音がないか点検する。							
運転操作時の異常音							
タイヤ空気圧を点検する。							
オイル漏れがないか点検する。							
計器類の動作。							
アクセルの作動状態を点検する。							
各グリス注入部のグリスアップを行う。							
塗装傷のタッチアップを行う。							

## 特殊な使用条件下で使用する場合の保守整備について

**重要** 以下のような条件で使用する場合には、保守間隔を通常の半分に短縮し、より頻繁な整備を行ってください

- 砂漠、荒れ地での使用
- 酷寒地気温10℃以下での使用
- トレーラ作業
- 非常にほこりの多い条件下での頻繁な使用
- 建設現場での使用
- 泥、砂、水などの悪条件下で長時間使用した場合は、直後にブレーキの洗浄と点検を行う。これにより無用な摩耗を防止することができる。



# 整備前に行う作業

変化し、そのために事故が起きる可能性があります。このような使い方をするとToro®の製品保証が適用されなくなります。

## 保守作業時の安全確保

- 適切な訓練を受けていない人には機械の整備をさせないでください。
- 車両の整備や調整を行う時には、まず平らな場所に駐車し、駐車ブレーキを掛け、エンジンを停止させ、車両が不用意に作動できないように、キーを抜き取ってください。
- 荷台の下で作業するときは荷台を空にしておくこと。
- 荷台の下で作業する時は、必ず支持棒で荷台を支えておくこと。
- 必要に応じ、ジャッキスタンドなどで機体を確実に支えてください。
- 機器類を取り外すとき、スプリングなどの力が掛かっている場合があります。取り外しには十分注意してください。
- 整備中に、車両搭載のバッテリーを充電しないでください。
- ボルト、ナット、ねじ類は十分に締めつけ、常に機械全体の安全を心掛けてください。
- 火災防止のため、エンジンの周囲に、余分なグリス、草や木の葉、ほこりなどが溜まらないようご注意ください。
- 可能な限り、エンジンを回転させながらの整備はしないでください。可動部に近づかないでください。
- エンジンを回転させながら調整を行わなければならない時は、手足や頭や衣服をローラや可動部に近づけないように十分ご注意ください。周囲に人を近づけないこと。
- オイルや燃料がこぼれた場合はふき取ってください。
- 駐車ブレーキは、頻繁に動作点検を行ってください。必要に応じて調整や整備を行ってください。
- 各部品が良好な状態にあり、ボルトナット類が十分にしまっているか常に点検してください。擦り切れたり破損したりしたステッカーは貼り替えてください。
- 安全装置の作動を妨げるようなことや、安全装置による保護を弱めるようなことは絶対にしないでください。安全装置が適切に作動するかを定期的に点検してください。
- ガバナの設定を変えてエンジンの回転数を上げないでください。Toro正規代理店でタコメータによるエンジン回転数検査を受け、安全性と精度を確認しておきましょう。
- 大がかりな修理が必要になった時や補助が必要な時は、Toro 正規代理店にご相談ください。
- いつも最高の性能を維持するために、必ずトロの純正部品をご使用ください。他社の部品やアクセサリを使用すると危険な場合があります。機体の改造を行うと、機械の挙動や性能、耐久性などが

## 整備作業のための準備

1. 平らな場所に駐車する。
2. 駐車ブレーキを掛ける。
3. エンジンを止め、キーを抜き取る。
4. 荷台を空にして上昇させる 荷台をダンプ位置まで上げるには (ページ 17)を参照。

## マシンを持ち上げる

### ▲ 危険

ジャッキアップされている車体は不安定である。万一ジャッキが外れると、下にいる人間に大怪我を負わせる危険が大きい。

- ジャッキアップした状態では車両を始動しない。
- 車両から降りる時は必ずスイッチからキーを抜いておく。
- ジャッキなどで浮かせた車両には輪止めを掛ける。
- 床から車両を浮かせたら必ずジャッキスタンドで支える。

重要 保守整備のためにエンジンを掛ける場合には、車両後部をジャッキアップする必要があります後アクスルにジャッキを掛け、25 mm 程度ジャッキアップしてください。

- 車両前部のジャッキアップポイントは、牽引トングの後ろのフレーム前部です 図 21。



図 21

1. 前部のジャッキアップ位置

- 車体後部のジャッキアップポイントはアクスルチューブの下側です 図 22。

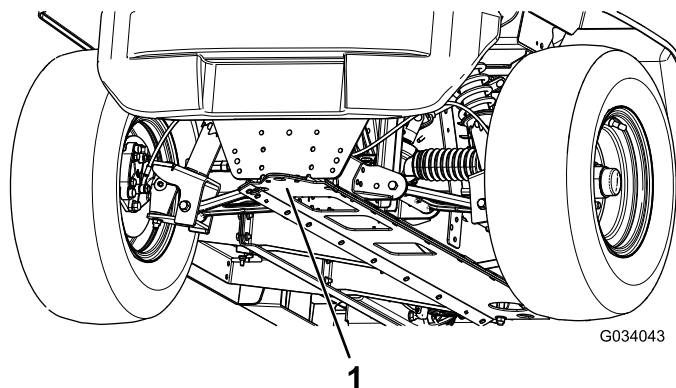

図 22

1. 車体後部のジャッキアップ位置

## フードへのアクセス

### フードを上げる

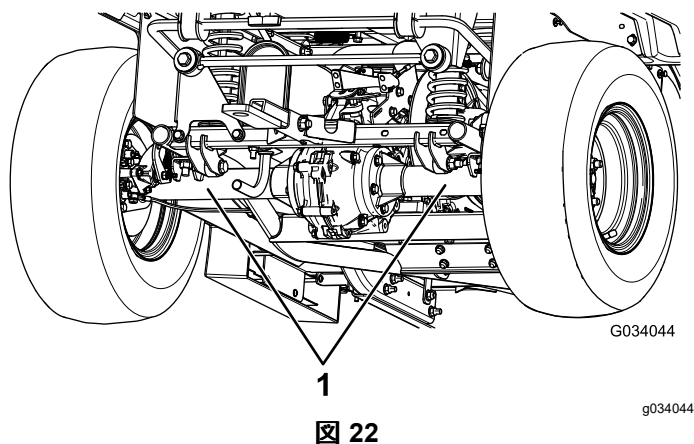
1. フードの両側についているゴム製ラッチのハンドルを上げる 図 23。



図 23

2. フードを上げる。

### フードを閉じる

1. フードを静かにもとに戻す。
2. フードの両側で、ゴム製ラッチとラッチアンカーをそろえてラッチを掛ける (図 23)。

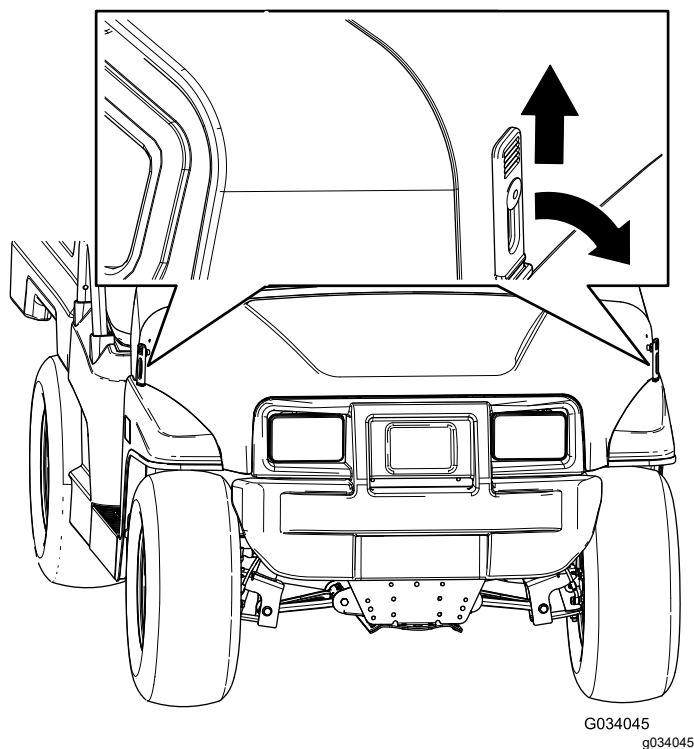
## ベンチクッションを外すには

1. ベンチクッションを前に押して立てる。
2. クッションを横にスライドさせてピンから外して上に抜き取る 図 24。



図 24

## ベンチクッションを取り付けるには

ベンチクッションを横にスライドさせてピンに取り付け、クッションを降ろす 図 25。

# 潤滑

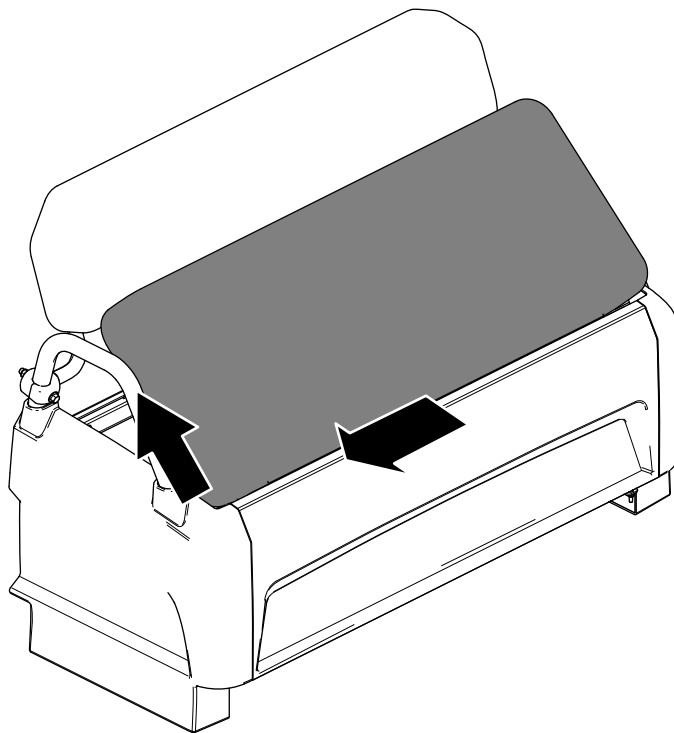
## グリスアップ

**整備間隔:** 100運転時間ごと/1年ごといずれか早く到達した方—ベアリングとブッシュのグリスアップを行う。悪条件下で作業を行っている場合にはグリスアップ間隔を短くしてください。

### グリスの種類No. 2 汎用リチウム系グリス

1. 異物を入れてしまわないよう、グリスフィッティングをウェスできれいに拭く
2. フィッティングにグリスガンを接続し、1-2回のポンプ動作でグリスを注入する。
3. はみ出したグリスは表面からきれいにふき取る。

グリスフィッティングの位置は、コントロールアームの内側端部、タイロッドのボールジョイント、コントロールアームの外側端部です 図 26と図 27。



図 25

g237190



図 26

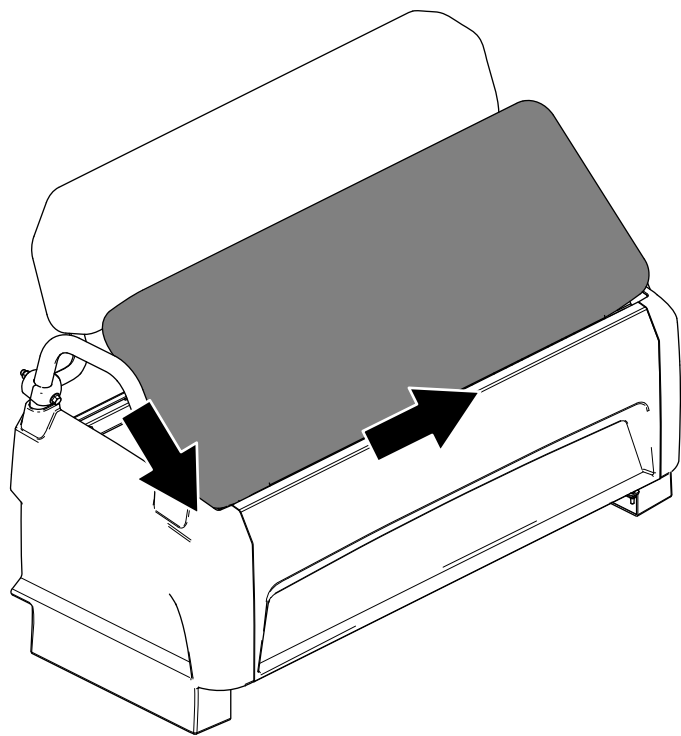

図 27

# 前ホイールベアリングのグリスアップ

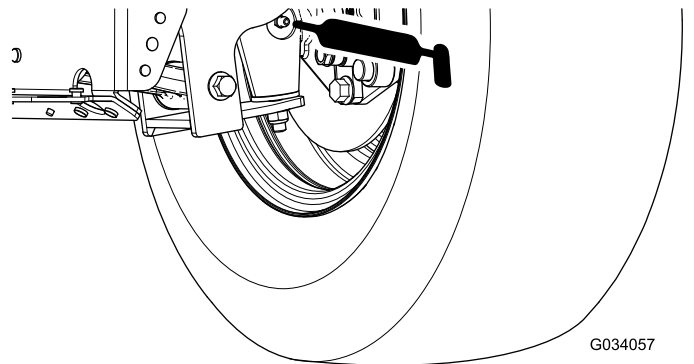
整備間隔: 300運転時間ごと

グリスの仕様 Mobilgrease XHP™-222

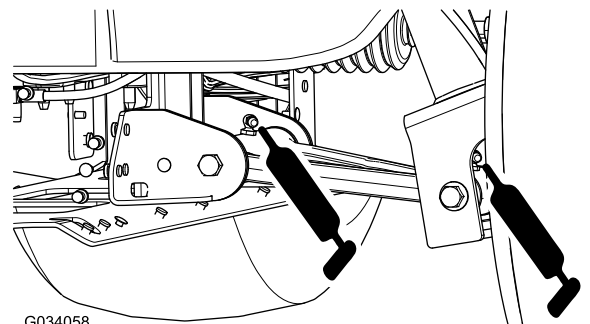
## ハブとロータを取り外す

1. 機体の前部を持ち上げてジャッキスタンドで支える。
2. ホイールをハブに固定しているラグナット4個を外す [図 28](#)。



図 28

1. ハブ
2. 車輪
3. ラグナット

3. ブレーキアセンブリ用のブラケットをスピンドルに固定しているフランジヘッドボルト $\frac{3}{8}$ " x  $\frac{3}{4}$ "を外してスピンドルからブレーキを取り外す [図 29](#)。

**注** ブレーキアセンブリを確実に支持してから次の工程に進んでください。

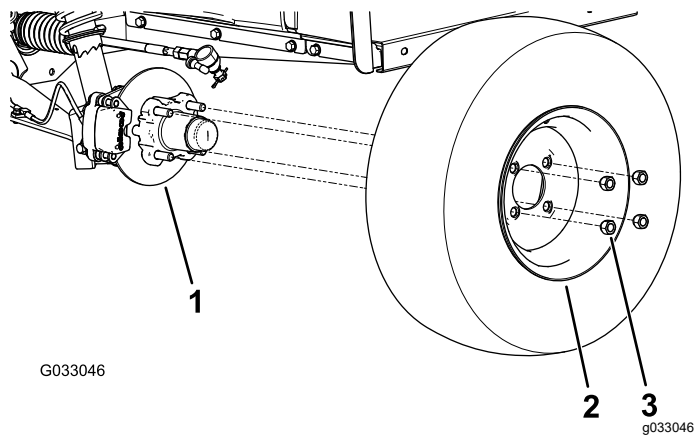

図 29

1. フランジヘッドボルト $\frac{3}{8}$ " x  $\frac{3}{4}$ "
2. スピンドル
3. キャリパブラケットブレーキアセンブリ

4. ハブからダストキャップを取る [図 30](#)。

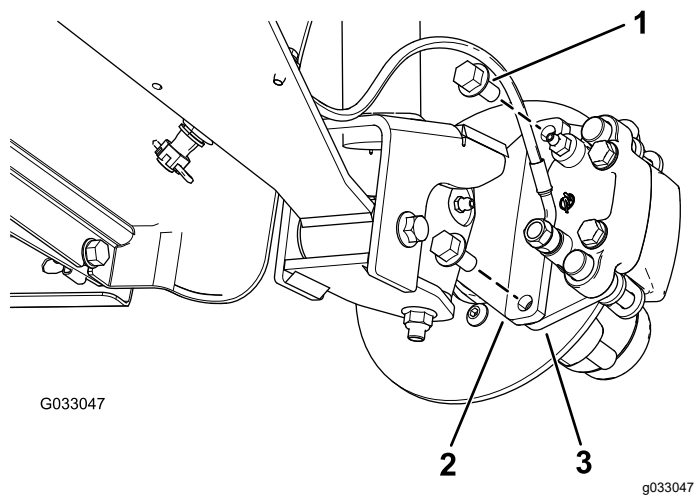

図 30

1. コッターピン
2. スピンドル
3. タブワッシャ
4. スピンドルナット
5. ナットリテーナ
6. ダストキャップ

5. スピンドルとスピンドルナットから、コッターピンとナットリテーナを外す [図 30](#)。
6. スピンドルからスピンドルナットを外し、スピンドルからハブローラアセンブリを取り出す [図 30](#)と [図 31](#)。

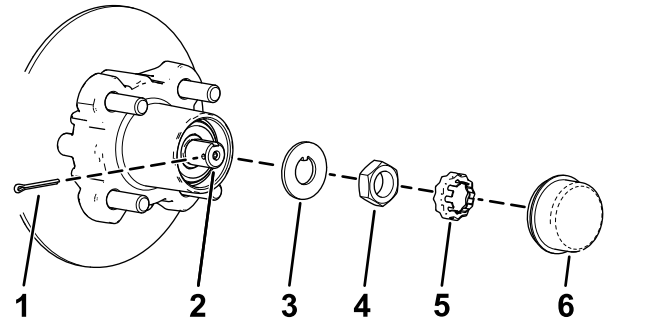

図 31

1. スピンドル
2. ハブロータアセンブリ

7. スピンドルをウェスできれいに拭く。
8. マシンの反対側のハブとロータについても 1 から 7 の作業を行う。

## ホイールベアリングのグリスアップ

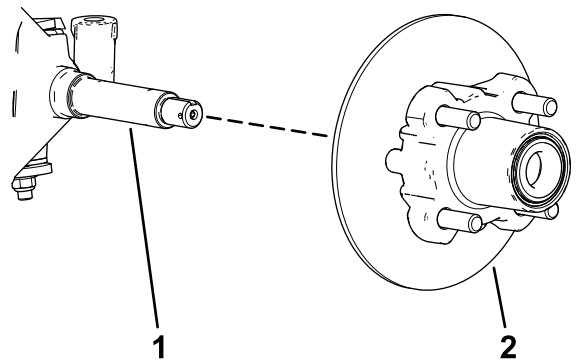
1. ハブから外側のベアリングとベアリングレースを取る [図 32](#)。



図 32

- |                |                |
|----------------|----------------|
| 1. シール         | 4. ベアリングのキャビティ |
| 2. 内側のベアリング    | 5. 外側ベアリングのレース |
| 3. 内側ベアリングのレース | 6. 外側のベアリング    |

2. ハブから、シール、内側のベアリングを外す 図 32。
3. シールをきれいに拭いて摩耗や破損がないか点検する。  
**注** シールの洗浄には溶剤を使用しないでください。過度な摩耗や破損が見られた場合はシールを交換する。
4. ベアリングとレースをきれいに拭いて摩耗や破損がないか点検する。  
**注** 摩耗・破損しているパーツはすべて交換してください。ベアリングとレースの水気や汚れを完全に取り除いてください。
5. ハブについているグリス、ごみなどをきれいに取り除く 図 32。
6. ベアリングに所定のグリスを詰める。
7. キャビティの50-80 %程度にグリスを詰める 図 32。
8. ハブの内側に内側ベアリングを取り付け、シールをはめる 図 32。
9. もう一方のハブにも、ステップ1-8の作業を行う。

## ハブとロータを取り付ける

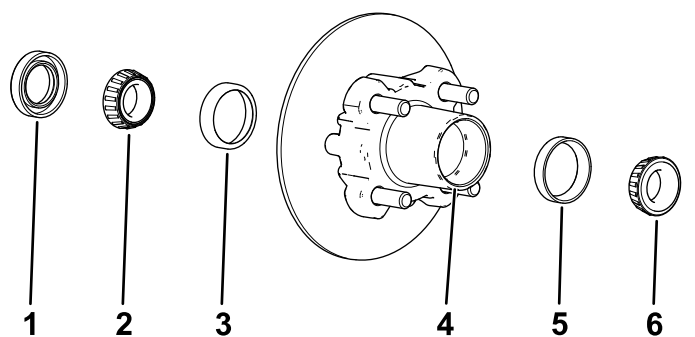
1. スピンドルに所定のグリスを薄く塗る 図 33。



図 33

- |             |                           |
|-------------|---------------------------|
| 1. ナットリテーナ  | 4. 外側ベアリング                |
| 2. スピンドルナット | 5. ハブ、ロータ、内側ベアリング、レース、シール |
| 3. タブワッシャ   | 6. スピンドル                  |

2. ハブとロータをスピンドルに取り付ける。ロータを内側にする 図 33。
3. スピンドルに外側ベアリングを取り付けてレースにはめる 図 33。
4. スピンドルにタブワッシャを取り付ける 図 33。
5. スピンドルにスピンドルナットを取り付け、ハブを回してベアリングを着座させながらナットを 15 N·m 1.52 kg·m = 11 ft·lb に締めつける 図 33。
6. ハブが自由に回転できるまでスピンドルをゆるめる。
7. スピンドルナットを 170-225 N·m 2.0-2.6 kg·m = 15-20 in·lb にトルク締めする。
8. ナットの上からリテーナを取り付け、リテーナのスロットとスピンドルのスロットが整列しているかどうか確かめる 図 34。

**注** スロット同士が整列していない場合は、スピンドルナットを締めて整列させてください。ただし、その時の最大トルクが 2.26 N·m 0.23 kg·m = 20 in·lb を超えないようにしてください。

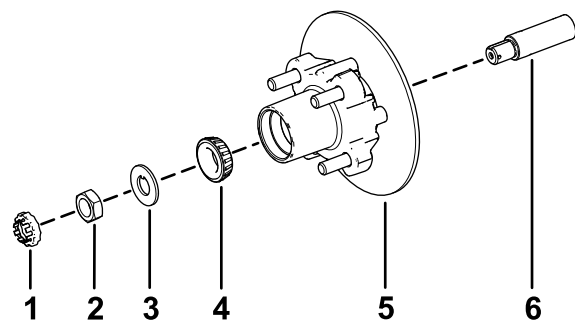







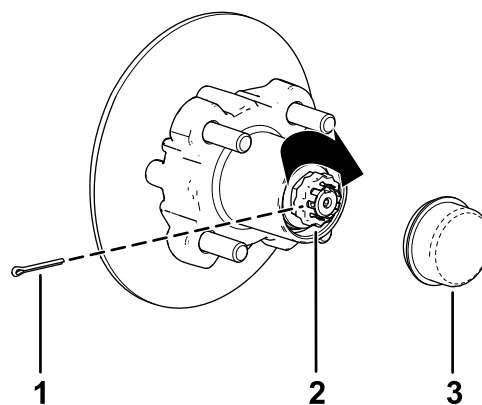

図 34

- |            |            |
|------------|------------|
| 1. コッターピン  | 3. ダストキャップ |
| 2. ナットリテーナ |            |

9. コッターピンを取り付け、ピンの足をリテーナに巻き付けるように曲げる  34。
10. ハブにダストキャップを取り付ける  34。
11. マシンの反対側のハブとロータについても 1 から 10 の作業を行う。

## ブレーキとホイールを取り付ける

1. フランジヘッドボルト  $\frac{3}{8}$ " x  $\frac{3}{4}$ " 2本をきれいに拭き、ねじ山に中程度の強さのロックングコンパウンドを塗る。
2. ブレーキパッドをロータのそれぞれの側に合わせ  29、キャリパブラケットの穴と、スピンドルフレームのブレーキ取り付け部の穴を整列させる  33。
3. キャリパブラケットをスピンドルフレームに固定する  29 フランジヘッドボルト  $\frac{3}{8}$ " x  $\frac{3}{4}$ " 2本を使用する。  
フランジヘッドボルト2本を 47-54 N·m (4.6-6.2 kg.m = 3540 ft-lb) にトルク締めする。
4. ホイールをハブに取りつける。空気バルブを外側に向けて取り付けること  28。  
**注** ホイールがハブと面一になるように取り付けてください。
5. ラグナットを使用して、ハブにホイールを取り付ける  28。  
ラグナットを 108-122 N.m (9.7-12.5 kg.m = 80-90 ft-lb) にトルク締めする。
6. マシンの反対側のブレーキとホイールについても 1-5 の作業を行う。

## エンジンの整備

### エンジンの安全事項

- オイル量の点検やオイルの補給を行う時は必ずエンジンを停止させ、キーを抜き取り、各部が完全に停止したのを確認してから作業に移る。
- 手足や顔や衣服を回転部やマフラーなどの高温部に近づけないよう十分注意すること。

### エアクリーナの整備

**整備間隔:** 100運転時間ごと エアフィルタがひどく汚れていたり破損したりしている場合には直ちに交換する。

**注** ほこりのひどい場所で使用の場合はより頻繁に数時間ごとにエアクリーナの手入れを行ってください。

### エアクリーナのカバーの整備

**整備間隔:** 50運転時間ごと—エアクリーナのカバーを外して内部のごみを除去する。安全フィルタは外さない。

50運転時間ごと

エアクリーナ本体にリーク原因となる傷がないか点検してください。ボディーが破損している場合は交換してください。

 35 のように、エアクリーナカバーを清掃し、ダストキャップにたまっているごみを除去する。



図 35

g236567

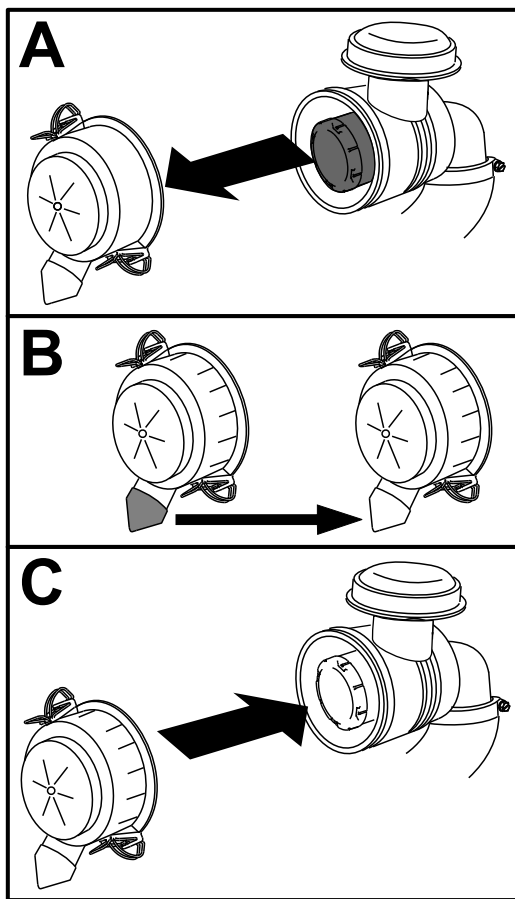

図 36

g034313

## エアフィルタの整備

**整備間隔:** 100運転時間ごと 悪条件下ではより頻繁に交換を行ってください。

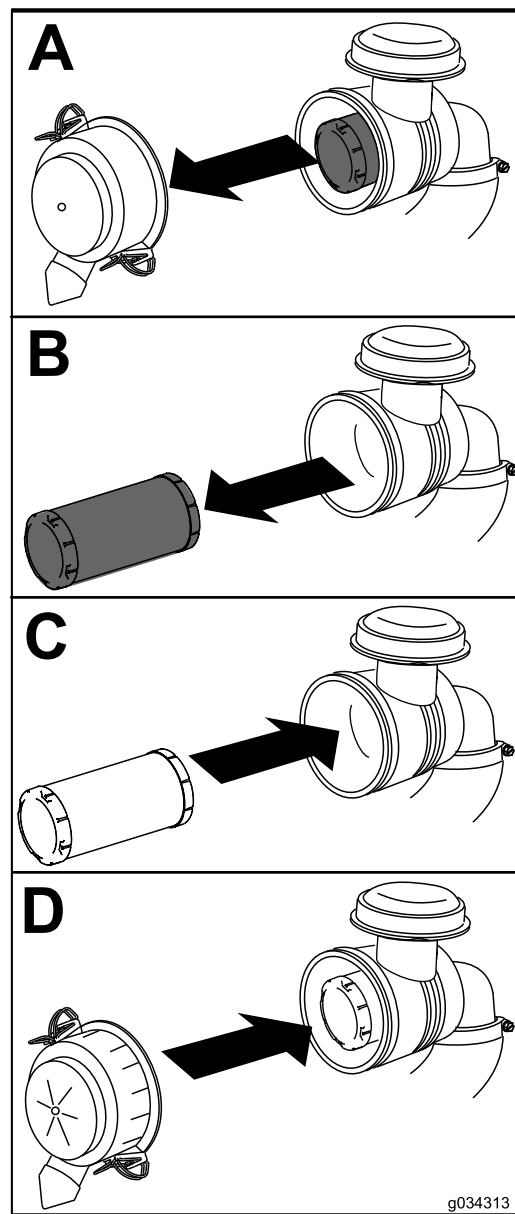
1. エアクリーナのボディーからエアフィルタをゆっくり引き出す [図 36](#)。

**注** ボディの側面にフィルタをぶつけないように注意すること。

**重要** エアフィルタは清掃しないこと。

2. 新しいフィルタの外側から照明を当ててフィルタの内側を点検し、傷などが無い確認する。

**注** フィルタに穴があいているとその部分が明るく見えます。破れや油汚れ、ゴムシールの傷がないか点検してください。破損しているフィルタは使用しない。

3. エアフィルタをフィルタハウジングに注意深く取り付ける。

**重要** フィルタの真ん中柔らかい部分を持たないでください。

4. 上下方向を確認、UPと書いてある方を上に向けてエアクリーナカバーを正しく取り付け、ラッチを掛ける [図 36](#)。

## エンジンオイルについて

**整備間隔:** 使用開始後最初の 5 時間

100運転時間ごと 悪条件下で使用している場合には、交換間隔を半分に短縮してください **特殊な使用条件下で使用する場合の保守整備について** (ページ 24)を参照。

**注** ほこりのひどい場所で使用する場合は、より頻繁なオイル交換が必要です。

**注** 使用済みのオイルやフィルタはリサイクルセンターに持ち込むなど適切な方法で処分してください。。

## エンジンオイルの仕様

クランクケースのオイル容量 1.0 リットル

**オイルのタイプ** 洗浄性オイルAPI 規格 SJ またはそれ以上

**粘度** 下の表を参照してください。



図 37



図 38

## エンジンオイルの量を点検する

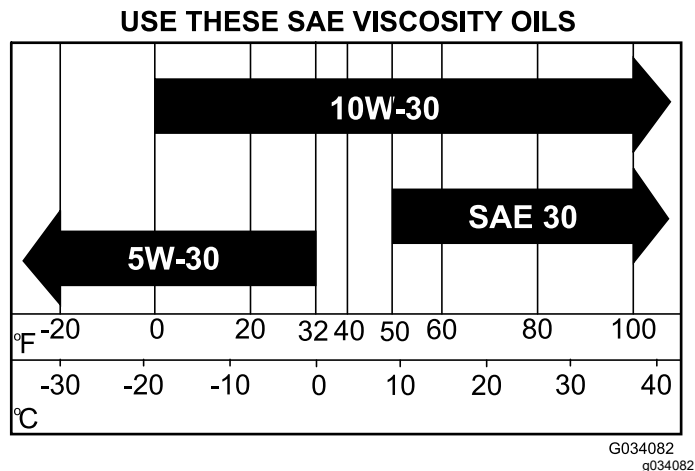
**整備間隔:** 使用するときまたは毎日

**注** エンジンにはオイルを入れて出荷していますが、初回運転の前後に必ずエンジンオイルの量を確認してください。

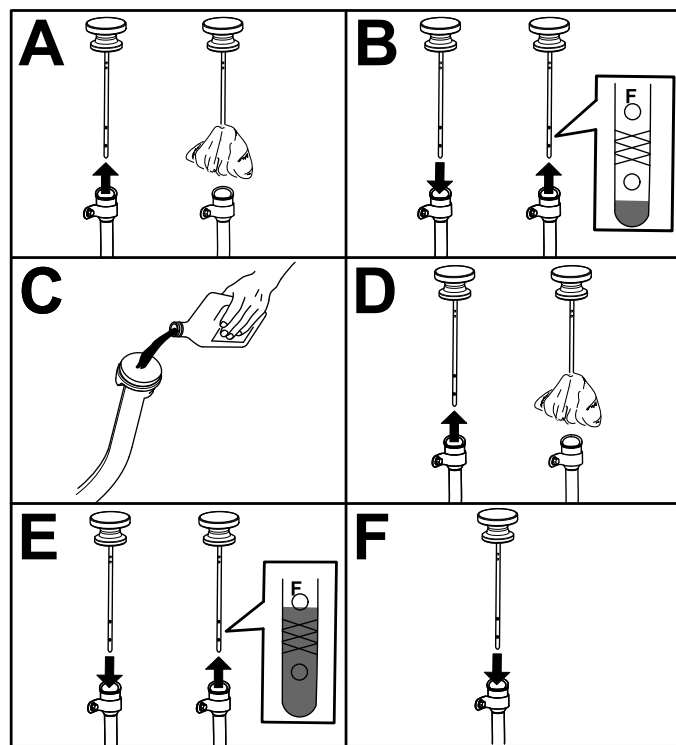
**注** エンジンオイルを点検する最もよいタイミングは、その日の仕事を始める直前、エンジンがまだ冷えているうちです。エンジン始動後に行う場合は、オイルがオイル溜めに戻るまで最低10分間待って点検するようにしてください。油量が不足している場合は、FULLマークまで補給してください。入れすぎないこと。

図 38に示すように、エンジンオイル量を点検する。

## エンジンオイルの交換

1. エンジンを始動し、数分間程度運転する。
2. 平らな場所に駐車する。
3. 駐車ブレーキを掛ける。
4. エンジンを止め、キーを抜き取る。
5. 荷台を上げ、支持棒で支える **荷台を整備位置まで上げるには (ページ 18)を参照。**
6. エンジンオイルを交換する **図 39。**





図 39

g192770

注 破損したり磨耗したりした点火プラグを使用しないでください。所定タイプの新しいプラグに交換してください。

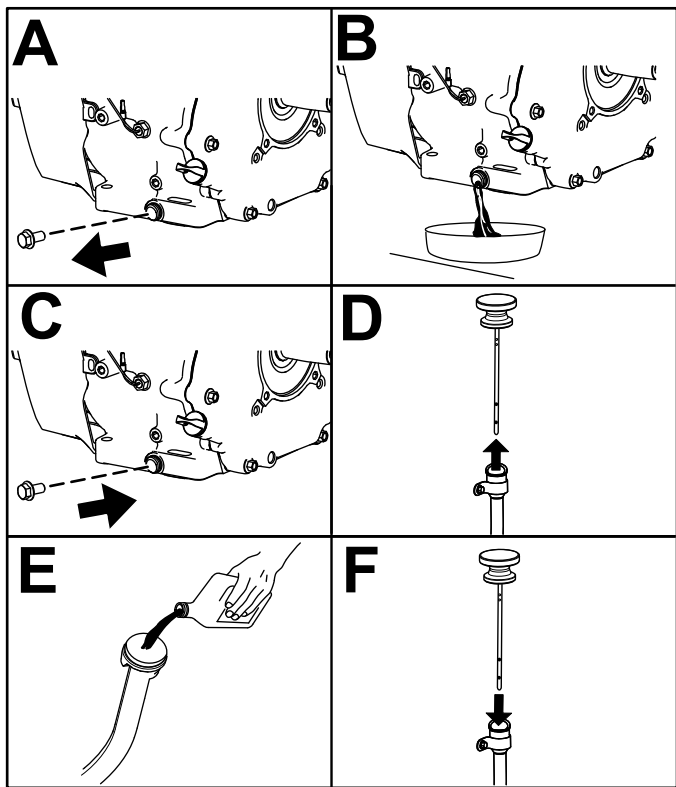

図 40

g238425

1. 中央の電極の碍子
2. 側部の電極
3. 隙間実寸ではない

5. 図 40のように、電極間のエアギャップを 0.76 mm に調整する。
6. シリンダヘッドに点火プラグを取り付け、27N・m 2kg・m=20ft-lbにトルク締めする。
7. 点火プラグに点火ケーブルを取り付ける。
8. 反対側のコントロールレバーについても、上記手順1-7を行う。

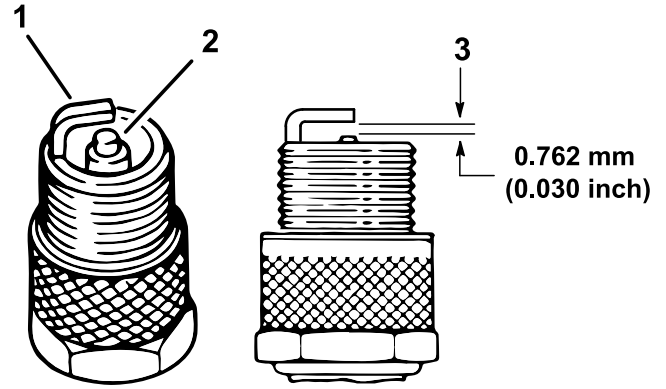
## 点火プラグの整備

### 点火プラグの点検と交換

整備間隔: 100運転時間ごと/1年ごといずれか早く到達した方 必要に応じて点火プラグを交換する。

キャブレターモデルの点火プラグの種類 Champion XC12YC

EFI モデルの点火プラグの種類 Champion RC12LC4

エアギャップ 0.76 mm

**重要** 割れ、欠け、汚れその他の不具合のある点火プラグは必ず交換してください。点火プラグにサンドブラストをかけたり、ナイフ状のもので削ったりワイヤブラシで清掃したりしないでください。プラグに残った細かい破片がシリンダ内に落ちる恐れがあります。実際にこれが起こるとエンジンを破損します。

注 点火プラグは非常に耐久性のある部品ですが、エンジンにトラブルが出た場合は必ず点検してください。

1. 点火プラグを外した時にエンジン内部に異物が落ちないようにプラグの周囲をきれいに清掃する。
2. 点火プラグから点火コードを外す。
3. シリンダヘッドから点火プラグを外す。
4. 電極 (側面と中央) と碍子の状態を点検する(図 40)。

## ハイアイドルとローアイドルの調整

1. 荷台を上げ、支持棒で支える。
2. ローアイドルを高くするには、スロットルケーブルハウジングのところの前側のジャムナットをゆるめて後ジャムナットを締める 図 41。

# 燃料系統の整備

## 燃料ラインとその接続の点検

**整備間隔:** 400運転時間ごと/1年ごと いずれか早く到達した方

燃料ライン、フィッティング、クランプなどに、漏れ、劣化、破損、ゆるみなどが出ていないか点検を行ってください。

**注** 燃料系統の部品にこうした症状が見られた場合には、それらの部品を交換してください。



図 41

1. スロットルケーブルのハウジング
2. ジャムナット
3. スロットルレバレッジ

3. タコメータでハイアイドル速度を確認する。
  - A. シフトレバーがニュートラル位置にセットされていることを確認する。
  - B. エンジンを掛ける。
  - C. アクセルペダルを床一杯まで踏み込んだ状態で、タコメータでエンジン速度を測定する3650-3750 rpm の範囲にあれば合格。この範囲にない場合にはエンジンを止め、ケーブルのジャムナットで調整する

**重要** ハイアイドルを下げないでください。  
3650-3750 rpm の範囲であることをタコメータで確認してください。

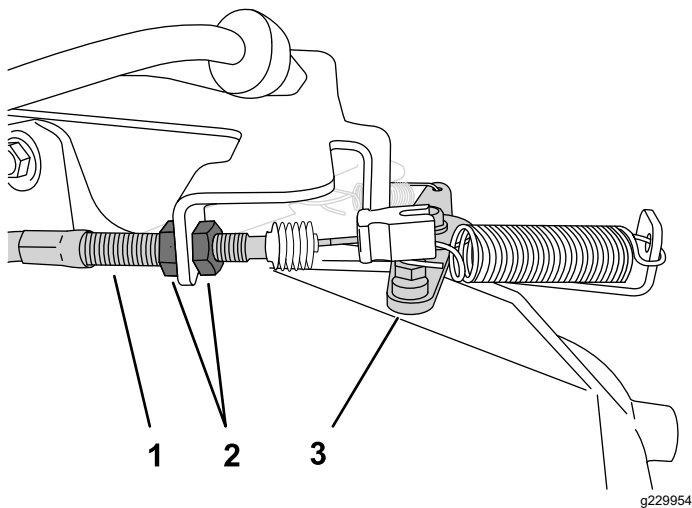
4. 荷台を降ろして固定する。

## 燃料フィルタの交換

**整備間隔:** 400運転時間ごと/1年ごと いずれか早く到達した方

1. 平らな場所に駐車する。
2. 駐車ブレーキを掛ける。
3. エンジンを止め、キーを抜き取る。
4. 荷台を上げ、支持棒で支える **荷台をダンプ位置まで上げるには (ページ 17)を参照。**
5. バッテリーの接続を外す **バッテリーの接続を外す (ページ 36)を参照。**
6. 燃料フィルタの下に汚れのない容器を置き、**図 42**に示すように燃料フィルタを交換する。



図 42

g029685

g029685

## カーボンキャニスタの整備

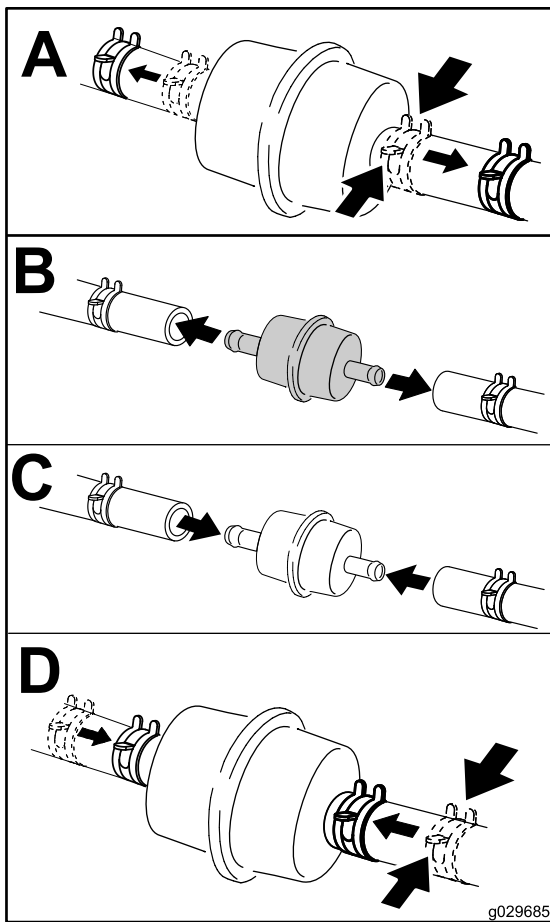
### カーボンキャニスタ用エアフィルタの点検

整備間隔: 使用開始後最初の 50 時間

200 運転時間ごと

カーボンキャニスタのエアフィルタの開口部を点検し、汚れていないこと、ごみや異物や通気の障害になるものが入っていないことを確認する 図 43。

カーボンキャニスタ用エアフィルタをエアで吹いて清掃する。



図 43

運転席の下にある

G034099

g034099

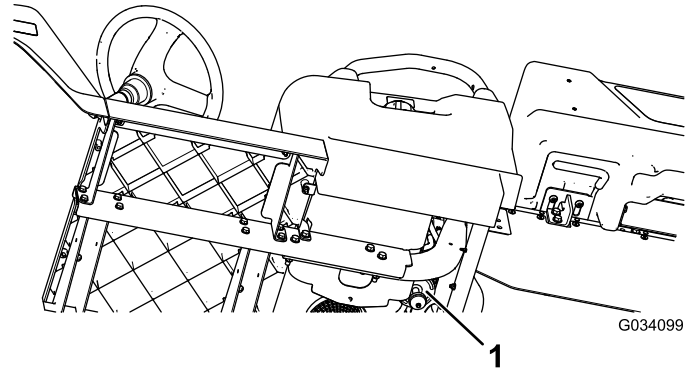
1. エアフィルタの開口部

7. バッテリーを元通りに接続し、荷台を降ろす。バッテリーを接続する (ページ 38) と荷台を下げるには (ページ 18) を参照。

# 電気系統の整備

## 電気系統に関する安全確保

### 警告

カリフォルニア州  
第65号決議による警告

バッテリーの電極部や端子などの部分には鉛や鉛含有物質が含まれており、カリフォルニア州では、これらの物質が癌や先天性異常の原因となるとされている。取り扱い後は手を洗うこと。

- マシンの整備や修理を行う前に、バッテリーの接続を外してください。バッテリーの接続を外すときにはマイナスケーブルを先に外し、次にプラスケーブルを外してください。接続するときにはプラスを先に接続し、次にマイナスを接続してください。
- バッテリーの充電は、火花や火気のない換気の良い場所で行ってください。バッテリーと充電器の接続や切り離しを行うときは、充電器をコンセントから抜いておいてください。また、安全な服装を心がけ、工具は確実に絶縁されたものを使ってください。

## バッテリーの整備

バッテリーの電圧 12 V、冷間クランキング電流 300 A @ -18 °C。

- バッテリーはいつもきれいに、またフル充電状態に保持してください。
- 端子部に腐食が発生した場合には、重曹水で清掃します。
- 清掃後は、腐食防止のためにバッテリー端子にワセリンなどを塗布してください。

## バッテリーの接続を外す

### 警告

バッテリーケーブルの接続手順が不適切であるとケーブルがショートを起こして火花が発生する。それによって水素ガスが爆発を起こし人身事故に至る恐れがある。

- ケーブルを取り外す時は、必ずマイナス黒ケーブルから取り外し、次にプラス赤ケーブルを外す。
- ケーブルを取り付ける時は、必ずプラス赤ケーブルから取り付け、それからマイナス黒ケーブルを取り付ける。
- バッテリー押さえは必ず取り付ける。

### 警告

バッテリーの端子に金属製品や車体の金属部分が触れるとショートを起こして火花が発生する。それによって水素ガスが爆発を起こし人身事故に至る恐れがある。

- バッテリーの取り外しや取り付けを行うときには、端子と金属を接触させないように注意する。
- バッテリーの端子と金属を接触させない。

図 44 のようにバッテリーを取り外す。



図 44

## バッテリーの取り外し

1. バッテリーケーブルの接続を外す [バッテリーの接続を外す \(ページ 36\)](#)を参照。
2. [図 45](#)のようにバッテリーを取り外す。

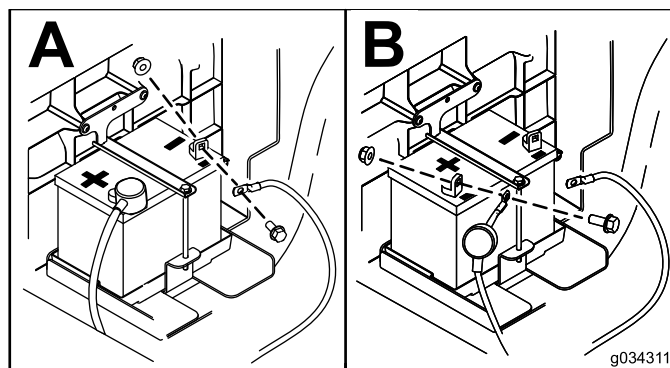

図 45

## バッテリーを取り付ける

1. [図 46](#)のようにバッテリーを取り付ける。

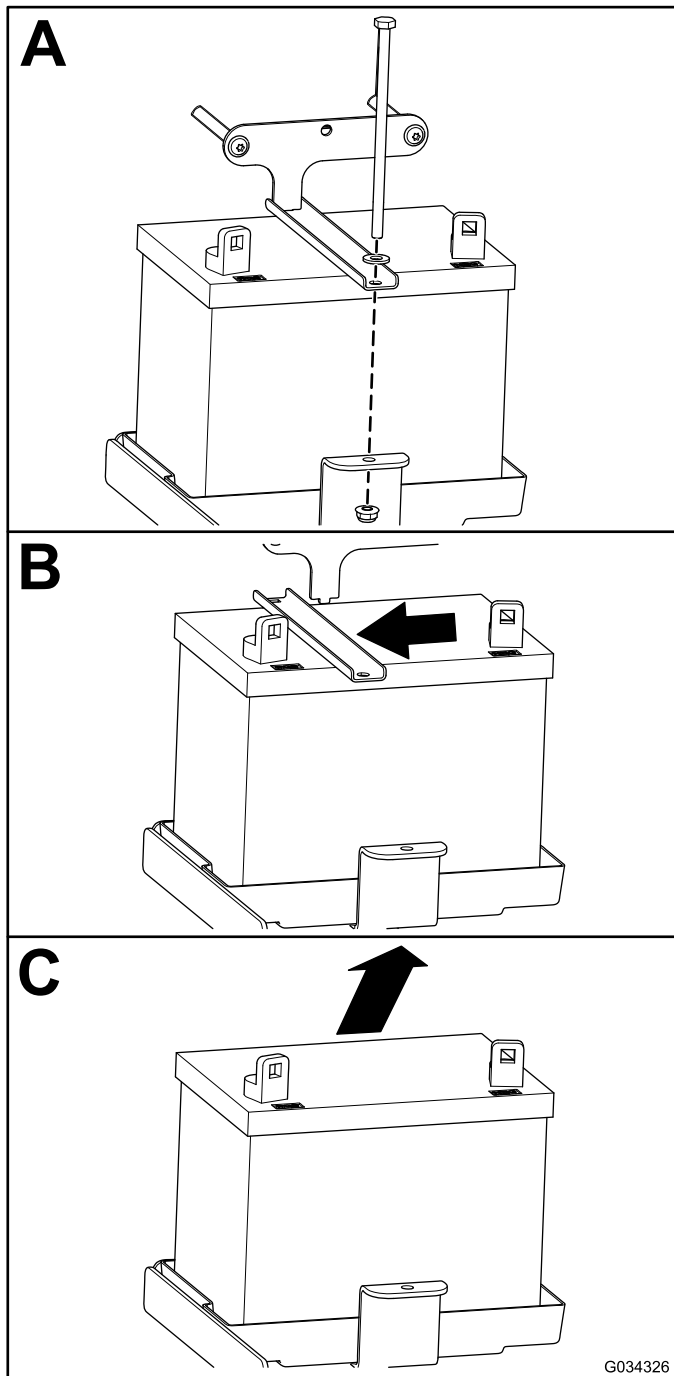

図 46

2. バッテリーケーブルを接続する [バッテリーを接続する \(ページ 38\)](#)を参照。

## バッテリーを接続する

図 47 のようにバッテリーを接続する。

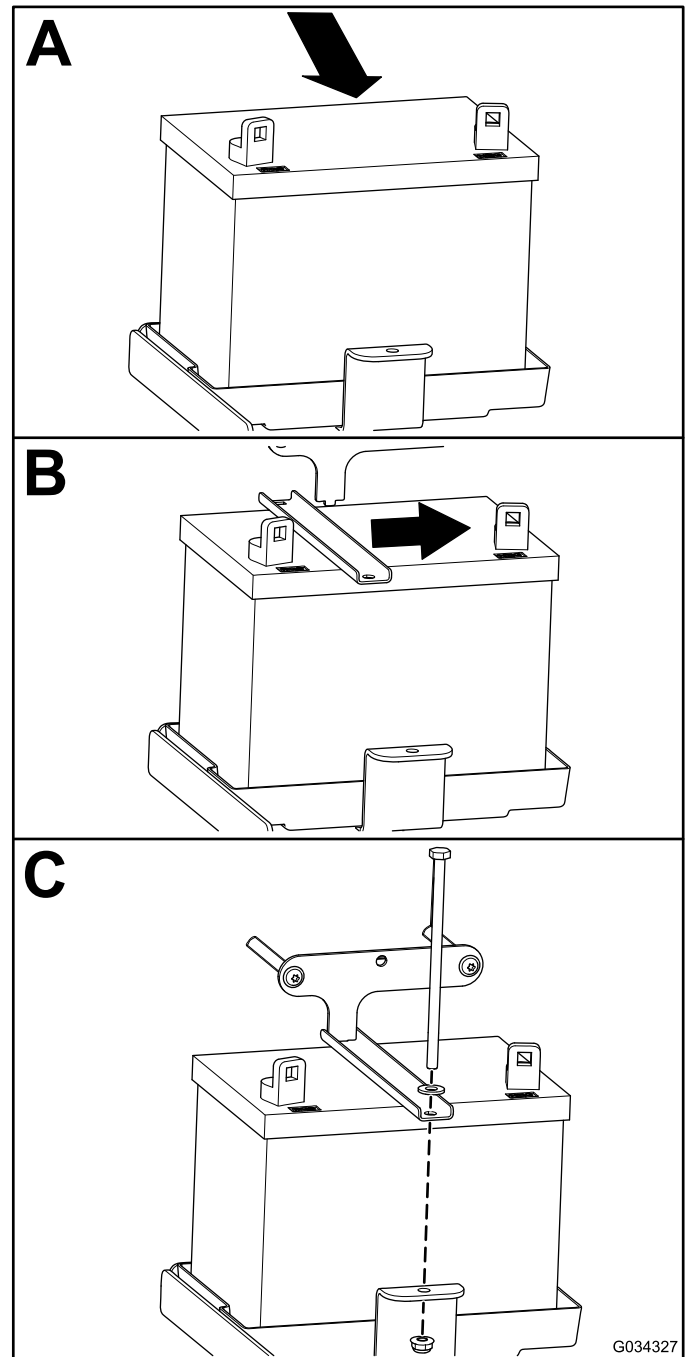

図 47

## バッテリーを充電する

### 警告

充電中は爆発性のガスが発生する。

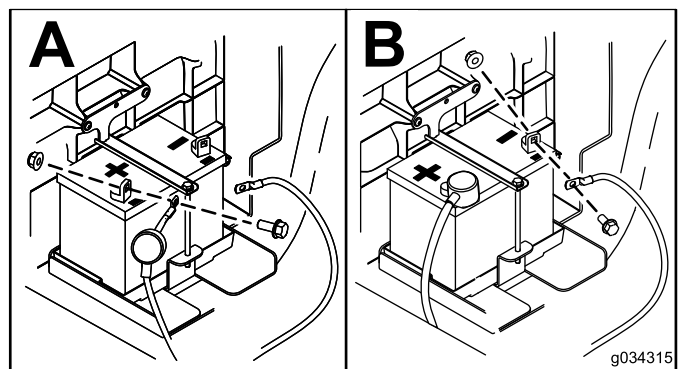
充電中は絶対禁煙を厳守。バッテリーに火気を近づけない。

**重要** バッテリーは常時フル充電状態に維持してくださいこのとき電解液の比重は1.260 になります。特に氷点下で保管する場合にはこのことを守ってください。

1. 車体からバッテリーを取り外す **バッテリーの取り外し (ページ 37)** を参照。
2. 充電器に接続し、充電電流を 3-4 A にセットする。3-4 A で4-8時間充電する。

**注** 充電しすぎないように注意すること。

3. シャーシにバッテリーを取りつける **バッテリーを取り付ける (ページ 37)** を参照。

## バッテリーの保管

格納期間が30日間以上になる場合には、バッテリーを機体から外して満充電してください。充電終了後は、機体に取り付けて保存しても、機体から外したままで保存しても構いません。機体に取り付けて保存する場合は、ケーブルを外しておいてください。温度が高いとバッテリーは早く放電しますので、涼しい場所を選んで保管してください。バッテリーを凍結させないためには、完全充電しておくことが大切です。

## ヒューズの交換

全部で4本のヒューズを使用しています。ヒューズは座席アセンブリの下にあります 図 48。

**注** オプションのリフトキットを取り付ける場合には、キットに付属してくるヒューズボックスを既存のヒューズボックスの隣に取り付けます。

ホーン警笛	30 A
主電源	15 A
ヘッドライト	10 A
USB 電源ソケット/オプション	10 A
オプションのライトキット空キット 付属のヒューズボックスを使用	15 A



図 48

1. アース端子ブロック
2. ヒューズブロック

# ヘッドライトの整備

## 電球の交換

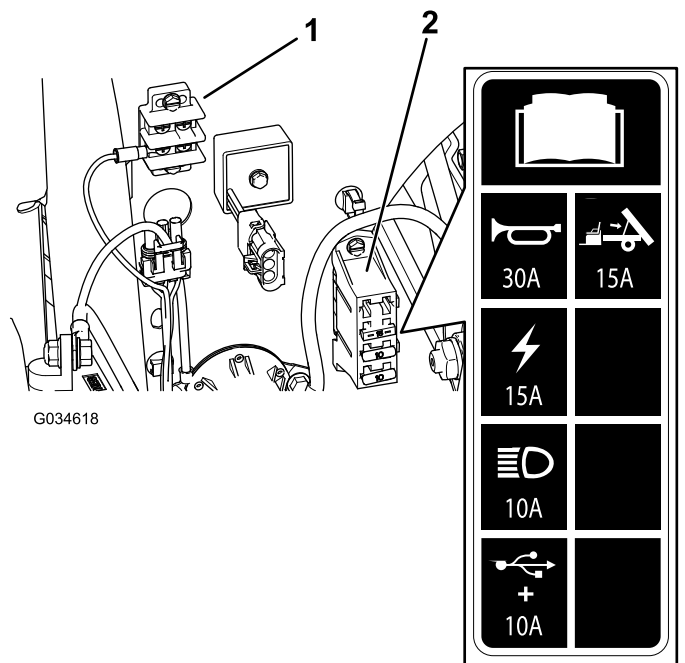
### ▲ 注意

所定よりも高ワットの電球を使用するとヒューズが飛ぶ。

所定の Toro LED 電球以外は使用しないこと。

### ▲ 注意

電球は使用中に高温となる。高温の電球に触れると手などに火傷を負う危険がある。

電球を交換する際には、必ず電球が十分に冷えてから作業に掛かること。電球の取り扱いには十分注意すること。

仕様 パーツカタログを参照。

1. バッテリーの接続を外す [バッテリーの接続を外す \(ページ 36\)](#)を参照。
2. フードを開ける [フードを上げる \(ページ 26\)](#)を参照。
3. ヘッドライトハウジングの裏側からきているランプアセンブリ用ハーネスコネクタを外す [図 49](#)。



図 49

1. ヘッドライトハウジング
2. ランプアセンブリ
3. ハーネスの電気コネクタ

4. ランプアセンブリを左に¼回転させて後ろに引き抜いてヘッドライトハウジングから取り出す [図 49](#)。
5. 新しいランプアセンブリとヘッドライトハウジングを入れ、ランプアセンブリについているタブをヘッドライトハウジングのスロットに合わせる [図 49](#)。
6. ランプアセンブリを右方向に¼回転させて取り付ける [図 49](#)。
7. ハーネス用のコネクタを、新しいランプアセンブリのコネクタに接続する [図 49](#)。
8. バッテリーを元通りに接続し、フード降ろす [バッテリーを接続する \(ページ 38\)](#)を参照。

## ヘッドライトの交換

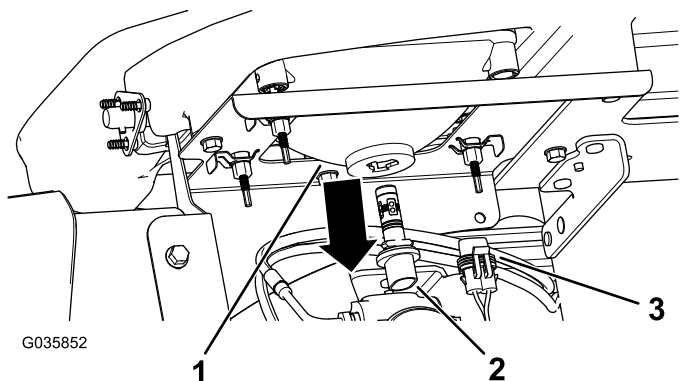
1. バッテリーの接続を外す [バッテリーの接続を外す \(ページ 36\)](#)を参照。
2. フードを開ける [フードを上げる \(ページ 26\)](#)を参照。
3. ランプアセンブリのコネクタから、ハーネス用のコネクタを外す [図 50](#)。



図 50

1. スピードクリップ
2. バンパーの開口部
3. 調整ねじ
4. ヘッドライト
5. ランプアセンブリ
6. ハーネスの電気コネクタ

4. ヘッドライトをヘッドライトブラケットに固定しているスピードクリップを外す [図 50](#)。

**注** 取り外した部品はすべて新しいヘッドライトの取り付けに使用する。

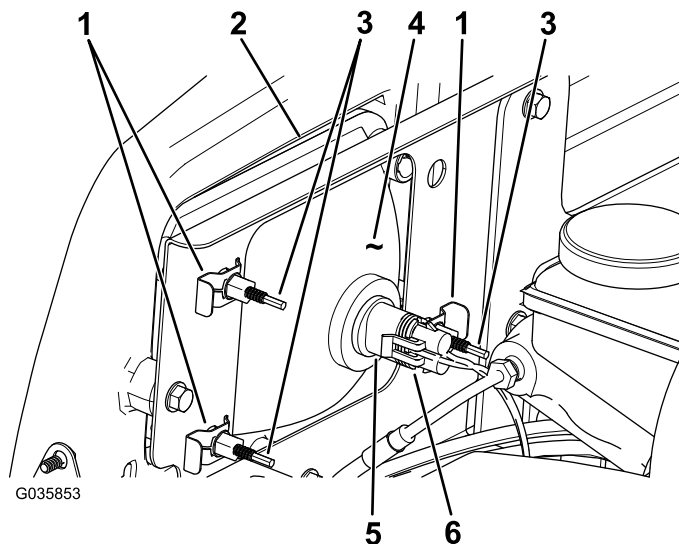
5. ヘッドライトアセンブリ全体を前に押し出して、前バンパーから外す [図 50](#)。
6. 取り付け穴に新しいヘッドライトを取り付ける [図 50](#)。

**注** 柱状の合いマーク突起がバンパー後部の取り付けブラケットの穴にそろうように取り付けること。

7. 先ほどステップ4で外したスピードクリップを使って、ヘッドライトアセンブリを固定する。
8. ハーネス用のコネクタを、新しいランプアセンブリのコネクタに接続する [図 50](#)。
9. ヘッドライトの向きを調整を行う [ヘッドライトの調整 \(ページ 39\)](#)を参照。

## ヘッドライトの調整

ヘッドライトアセンブリの交換や取り外しを行った場合には、以下の手順でヘッドライトの向きを調整を行ってください。

1. キーを ON 位置に回してヘッドライトを点灯させる。
2. ヘッドライトアセンブリの裏側部分にある調整ねじ [図 50](#)を回してヘッドライトアセンブリの角度を変えてビームの方向を調整する。
3. バッテリーを元通りに接続し、フード降ろす [バッテリーを接続する \(ページ 38\)](#)を参照。

## 走行系統の整備

### タイヤの保守

**整備間隔:** 100運転時間ごと—タイヤとリムの状態を点検する。

100運転時間ごと—ホイールナットのトルク締めを行う。

1. タイヤとリムの劣化・磨耗状態を点検する。

**注** 運転中に縁石にぶつけるなどした場合、リムが破損したり、トーインが狂ったりする可能性がありますから、このような事故の後では必ず点検してください。

2. ホイールナットを 108-122 N·m9.7-12.5 kg·m = 80-90 ft·lbにトルク締めする。

### ステアリングとサスペンション関係部分を点検する

**整備間隔:** 100運転時間ごと—ステアリングとサスペンション関係部分にゆるみや破損がないか点検する。

ハンドルを直進位置 [図 51](#)から右一杯、左一杯に操作した時、ハンドルが 13 mm 回転してもタイヤが動かない場合には、以下のステアリングとサスペンション関係部分にゆるみや破損がないか点検してください。

- ステアリングシャフトとステアリングラックのジョイント部分  
**重要**ピニオンシャフトのシールの状態と磨耗程度を点検する [図 52](#)。
- ステアリングラックアセンブリのタイロッド

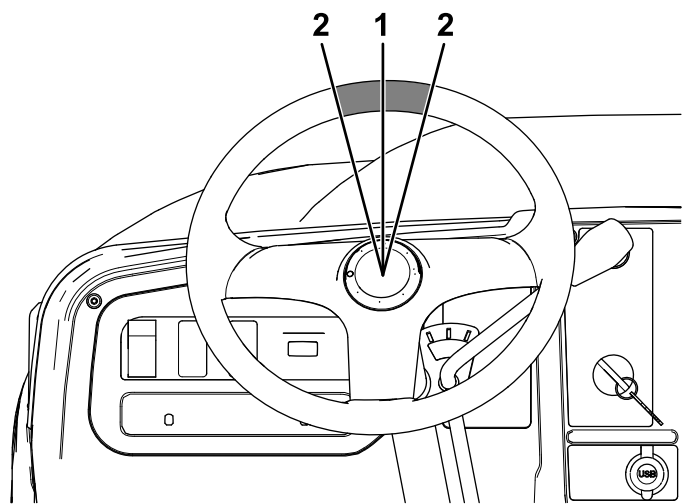

**図 51**

1. ハンドルを直進位置にしたときの状態
2. 直進位置から 13 mm 回したときの状態





図 52

1. ピニオンシャフトのシール

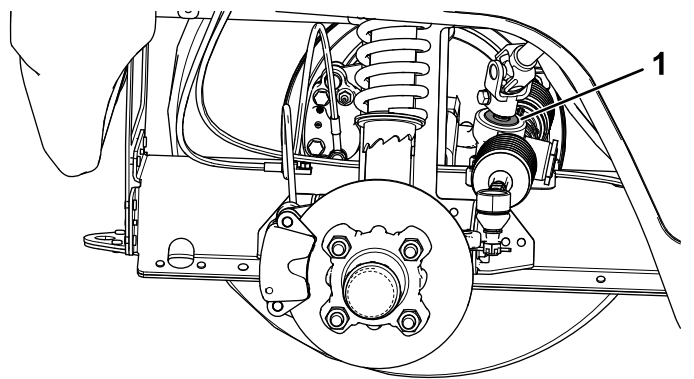

図 53

1. ショックアブソーバのスプリング
2. カラー
3. スプリングの長さ

## 前輪の整列調整

整備間隔: 100 運転時間ごと/1年ごといずれか早く到達した方—前輪のキャンバとトーインの点検を行う。

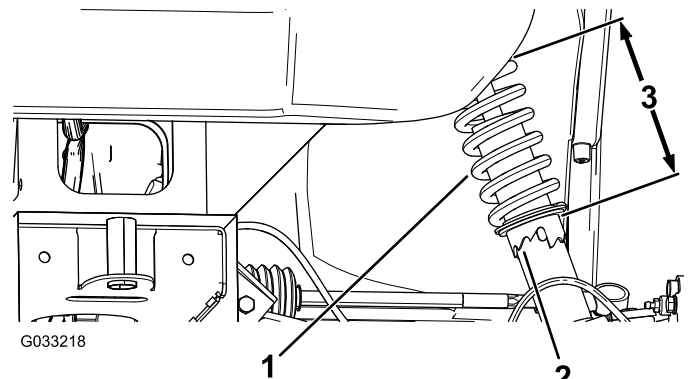
### キャンバとトーインの調整の準備

1. タイヤの空気圧を点検し、前輪の空気圧が 0.8 bar/0.84 kg/cm<sup>2</sup> = 12 psi に調整されていることを確認する。
2. 運転席に人を着席させるか、運転士の平均的な体重と同じ重さのおもりを運転席に載せるかする。運転席に着席した人または運転士代わりのおもりは、以下の調整作業中、ずっと運転席に在る必要がある。
3. 水平な床の上で、車両を 2-3 m まっすぐにバックさせた後、まっすぐ前に押して元の位置に戻す。これにより、サスペンションが通常の作動状態にセットされる。

### キャンバの調整

必要な工具 スパナレンチ Toro P/N132-5069 購入はトロ代理店へ

**重要** キャンバの調整は、車両前部にアタッチメントを付けて使用する時、またはタイヤの摩耗が不均一な時以外は行わないでください。

1. 左右の車輪のキャンバを点検するニュートラルゼロに近いほど良い。

**注** タイヤの調整は、トレッドが均等に接地するように偏摩耗しないようにしてください。

2. キャンバの調整が必要な場合には、スパナレンチでショックアブソーバのカラーを回してホイールを整列させる 図 53。

### 前輪のトーインの調整

**重要** トーインの調整を行う前に、キャンバがニュートラルゼロに近いほど良いになっていることを確認してください **キャンバの調整 (ページ 41)** を参照。

1. 前輪の前と後ろで、左右のタイヤの中央線間距離を測る計測はアクスルの高さで行う(図 54)。



図 54

1. タイヤのセンターライン 後側
2. タイヤのセンターライン 前側
3. アクスルのセンターライン

2. 前後の測定値の差が所定範囲 0-6 mm にならない場合は、タイロッドの外側端部にあるジャムナットをゆるめて調整を行う 図 55。

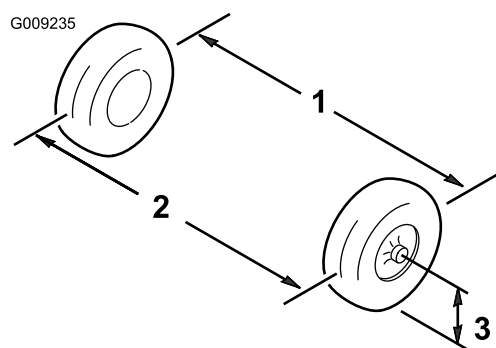

図 55

1. タイロッド                      2. ジャムナット

3. 両方のタイロッドを回して前タイヤを内向きまたは外向きに調整する。
4. 正しく調整できたら、タイロッドのジャムナットを締める。
5. ハンドルで右旋回と左旋回操作を行って、左右一杯までハンドルが切れることを確認する。

## トランスアクスルオイルの量を点検する

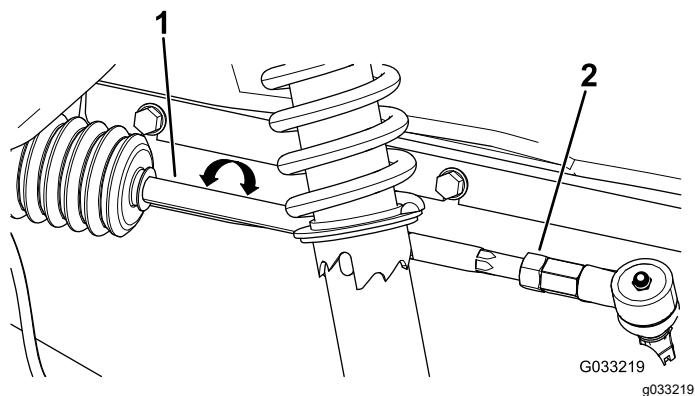
整備間隔: 100運転時間ごと

オイルのタイプ SAE 80W-90 (API MT-1) または SAE 80W-90 (API GL-5)

1. 平らな場所に駐車する。
2. 駐車ブレーキを掛ける。
3. エンジンを止め、キーを抜き取る。
4. トランスアクスルについている補給プラグを外す 図 56。

注 オイルが補給プラグの穴まであれば適正である。



図 56

1. ドレンプラグ                      2. 補給プラグ

5. オイルの量が少ない場合は、補給プラグを取り、穴からあふれ出てくるまで所定のオイルを補給する 図 56。
6. 補給プラグを元通りに取り付け、20-27 N·m 2.1-2.8 kg·m=15-20 ft·lbにトルク締めする。

## トランスアクスルオイルの交換

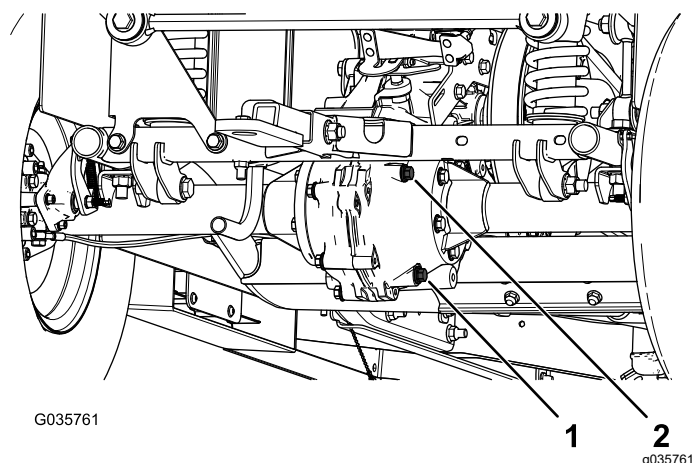
整備間隔: 800運転時間ごと/1年ごと いずれか早く到達した方

オイルのタイプ SAE 80W-90 (API MT-1) または SAE 80W-90 (API GL-5)

オイルの量 1.6 リットル

1. ドレンプラグの下にオイルを受ける容器をおく 図 56。
2. トランスアクスルについている補給プラグとシールを外す 図 56。

注 外した補給プラグとガスケットは、ステップ 6で取り付けるので捨てないこと。

3. ドレンプラグとシールを外してオイルが完全に抜けるのを待つ 図 56。

注 外したドレンプラグとシールは、ステップ 4で取り付けるので捨てないこと。

4. ドレンプラグとシールを元通りに取り付け、20-27 N·m 2.1-2.8 kg·m=15-20 ft·lbにトルク締めする。
5. トランスアクスルの補給穴から所定のオイルを入れる。補給穴からあふれ出てくるまで入れること。
6. 補給プラグとシールを元通りに取り付け、20-27 N·m 2.1-2.8 kg·m=15-20 ft·lbにトルク締めする。

## ニュートラルギアシフト位置の点検を行う。

整備間隔: 100運転時間ごと

定期整備を行う時やエンジンの故障診断を行う時には、トランスアクスルをニュートラルにシフトしておく必要があります。ギアシフトセレクトをニュートラル位置にすれば、トランスアクスルがニュートラル位置になります。以下の操作を行って、ニュートラルでシフトレバーが正常に機能することを確認してください

1. ギアシフトセレクトをニュートラルにする。
2. 2次クラッチ 図 63を回してみる自由に回ればニュートラルにセットされている。
3. ギアシフトセレクトを前進位置にする。
4. 2次クラッチ 図 63を回して、後輪が回るかどうかを調べる。
5. ギアシフトセレクトを後退位置にする。

- 2次クラッチ  を回して、後輪が回るかどうかを調べる。
- 以上のうちひとつ不合格であれば **ニュートラルギアシフト位置の調整** (ページ 43)へ進む。

## ニュートラルギアシフト位置の調整

- ギアシフトケーブルのジャムナットをゆるめて調整を行う ( )。





図 57

- |           |              |
|-----------|--------------|
| 1. シフトレバー | 3. ギアシフトケーブル |
| 2. スピナーバー | 4. ジャムナット    |

- ギアシフトセレクタを3つの位置のそれぞれに回して、シフトレバー  が適切にシフトするかどうか確認する **ギアシフトレバーとギアシフトインジケータ** (ページ 11)を参照。
- ニュートラルギアシフト位置の点検を行う。** (ページ 42)のステップを何度か行って、全ての位置で適切に動作することを確認する。

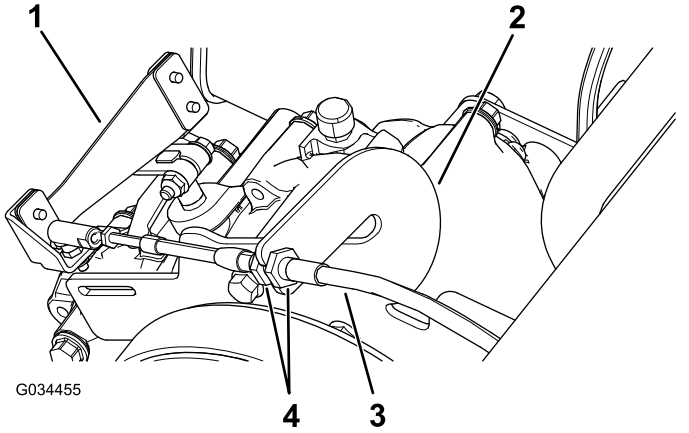
## 一次走行クラッチの整備

整備間隔: 400運転時間ごと/1年ごと いずれか早く到達した方

### ▲ 注意

クラッチ内部にたまっているほこりが宙に舞って眼を傷めたり、喉に入って呼吸困難を起こす可能性がある。

ゴーグルやマスクなどの保護具を着用して作業すること。

- 荷台を上げてラッチを掛ける **荷台をダンプ位置まで上げるには** (ページ 17)を参照。
- クラッチカバーのボルト3本を外してカバーを取る ( )。

注 カバーとねじは再取り付けするので捨てないこと。





図 58

- |        |        |
|--------|--------|
| 1. カバー | 2. ボルト |
|--------|--------|

- 圧縮空気を使って、カバー内部とクラッチ本体内部をていねいに清掃する。
- クラッチカバーを元通りに取り付けて、ボルト3本  さきほど2で外したもので固定する。
- 荷台を降下させる。

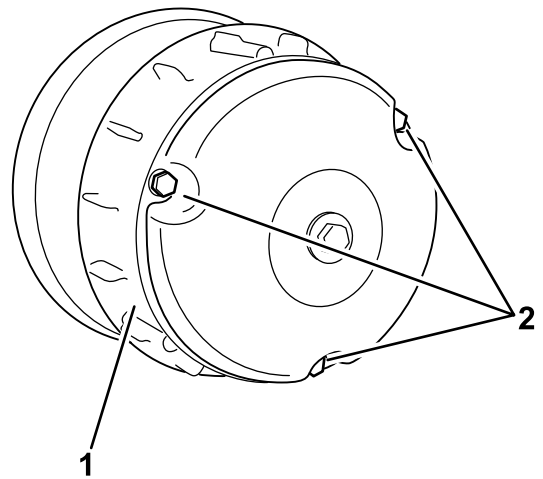
## 最高走行速度を下げる調整

### ▲ 注意

クラッチ内部にたまっているほこりが宙に舞って眼を傷めたり、喉に入って呼吸困難を起こす可能性がある。

安全ゴーグルやマスクなどの保護具を着用して作業すること。

- 荷台を上げてラッチを掛ける **荷台を整備位置まで上げるには** (ページ 18)を参照。
-  に示すように、一次クラッチカバーを固定しているボルトを外す。

**重要**クラッチカバーにはスプリングの力が掛かっているため、安全に注意してください。

**重要**クラッチカバーとクラッチアセンブリについているX印の向きを忘れないようにメモしてください。

# 冷却システムの整備

## 冷却システムに関する安全確保

- 冷却液を飲み込むと中毒を起こす冷却液は子供やペットが触れない場所に保管すること。
- 高温高圧の冷却液を浴びたり、高温のラジエーター部分に触れたりすると大火傷をする恐れがある。
  - エンジン停止後、少なくとも15分間程度待って、エンジンが冷えてからキャップを開けること。
  - キャップを開けるときはウェスなどを使い、高温の水蒸気を逃がしながらゆっくりと開けること。
- マシンは、必ず安全カバー類を取り付けた状態で運転すること。
- 手、指、衣服などを、ファンやベルトに近づけないように注意すること。
- 保守作業を行う前にエンジンを停止し、キーを抜き取っておくこと。



図 59

1. クラッチスペーサ

3. スプリングを外す。
4. スペーサを増減して最高速度を調整する。スペーサの必要数を以下の表で確認する。

スペーサ	最高速度
2標準	26 km/h標準
3	19 km/h
4	14 km/h
5	10 km/h
6	6 km/h

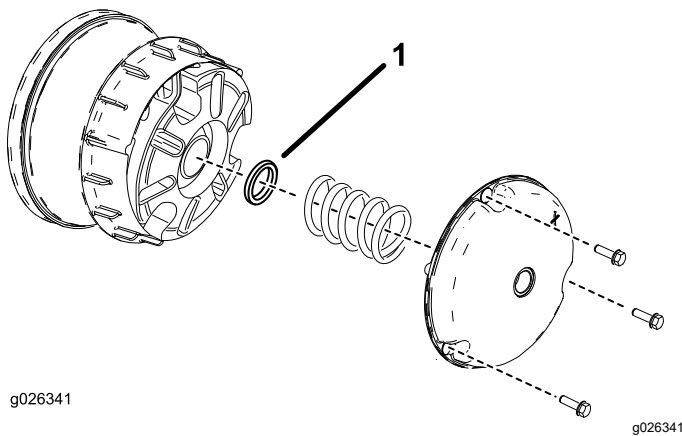
**重要** 運転には、少なくとも2枚のクラッチスペーサを取り付けてください。

5. スプリングとクラッチカバーを取り付ける。

**重要** カバーとアセンブリについているX印が元通りの位置になるように組み立ててください。

6. ボルトを 179-228 N・m 1.5-1.9 kg・m = 132-168 in-lb にトルク締めする。

## エンジン冷却部の清掃

**整備間隔:** 100運転時間ごと冷却システムを清掃する悪条件下で使用している場合には整備間隔を半分に縮める「特殊な使用条件化で使用する場合の保守整備について」の項を参照。

**重要** 回転スクリーンや冷却フィン詰まった状態、あるいは冷却シュラウドを外して運転するとオーバーヒートしてエンジンが損傷します。

**重要** エンジンの清掃に圧力洗浄器を使うと燃料系統に水が混入する恐れがありますから、絶対に使用しないでください。

エンジンの吸気部、冷却フィン、外回り外部の洗浄も行ってください。

**注** ほこりのひどい場所で使用する場合は、エンジンの冷却関連部分の清掃をよりひんぱんに行ってください。

# ブレーキの整備

## 駐車ブレーキの点検

1. 駐車ブレーキレバーを抵抗を感じるまで引き上げて駐車ブレーキを掛ける。
2. ダッシュボードにあるPの印から11.4-16.5 cm以内で抵抗を感じない場合には、駐車ブレーキの調整が必要である [駐車ブレーキの調整 \(ページ 45\)](#)を参照。

## 駐車ブレーキの調整

1. 駐車ブレーキが解除されていることを確認する。
2. 機体後部をジャッキアップして保持する [マシンを持ち上げる \(ページ 25\)](#)を参照。
3. レンチを2本使用し、1本のレンチでキャリパの調整ポストが回らないように保持しながら、もう1本でジャムナットを1/4回転ゆるめる [図 60](#)。



図 60

1. 調整ポスト
2. ジャムナット
3. キャリパ

4. 調整ポストとジャムナットを保持した状態で、調整ポストを回して締め付ける [図 60](#)。

**注** 車輪に抵抗を感じるまで締め付ける。

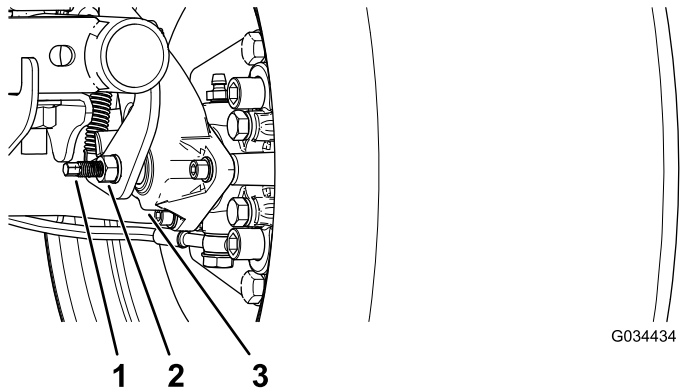
5. 調整ポストとジャムナットを保持した状態で、1/4回転だけでもどす [図 60](#)。
6. 調整ポストとジャムナットを保持した状態で、ジャムナットを締め付ける [図 60](#)。
7. 反対側にも、ステップ1-6の作業を行う。
8. 駐車ブレーキが適正に調整されたことを確認する [駐車ブレーキの点検 \(ページ 45\)](#)を参照。

**注** 駐車ブレーキを適正に調整できない場合には、ブレーキパッドが摩耗している可能性があります。弊社の正規代理店に連絡してください。

# ブレーキオイル量の点検

**整備間隔:** 使用することまたは毎日 車両初めて作動させる前に、ブレーキオイルの量を点検する。

## ブレーキオイルのタイプ DOT 3

1. 平らな場所に駐車する。
2. 駐車ブレーキを掛ける。
3. エンジンを止め、キーを抜き取る。
4. フードを持ち上げてブレーキのマスターシリンダとブレーキ液タンクにアクセスできるようにする [図 61](#)。



図 61

1. 補給管タンク
2. タンクのキャップ
3. DOT 3 ブレーキオイル

5. タンクの側面についているマークで、量を点検する [図 62](#)。

**注** 最低ラインより上にあればよい。

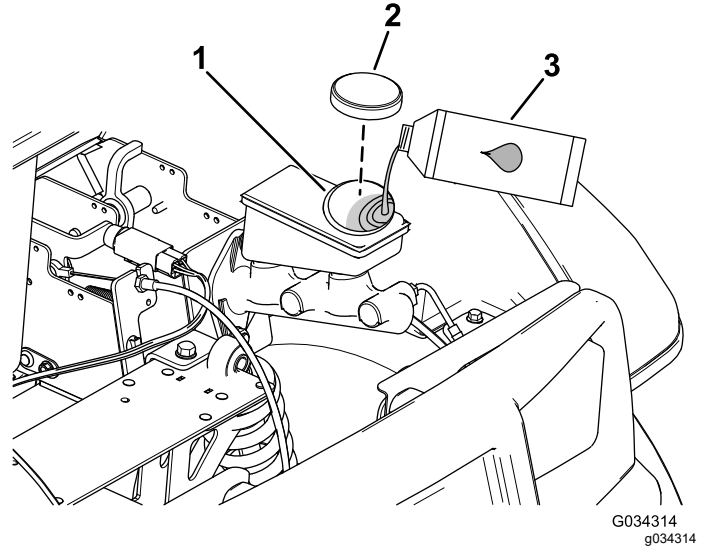

図 62

1. ブレーキオイルのタンク
2. 最低ライン

6. 量が不足している場合には、以下の作業を行う
  - A. ウェスでタンクのキャップの周囲をきれいに拭いてキャップ外す [図 61](#)。
  - B. 最低ラインより上まで DOT 3 ブレーキ液を補給する [図 62](#)。  
 注 ブレーキ液を入れすぎないように注意してください。
  - C. タンクにキャップを取り付ける [図 61](#)。
7. フードを閉じる。

## ブレーキの点検

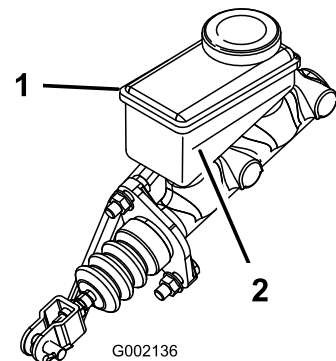
**整備間隔:** 100運転時間ごと

ブレーキは極めて重要な安全装置です。他の安全装置と同様、定期的に入念に点検してください。

- ブレーキシューやパッドが磨耗・破損していないか点検する。ライニングパッドの厚みが 1.6 mm 以下となっている場合には、シューを交換する。
- ブレーキプレートなどに磨耗や変形が発生していないか点検する。変形を発見した場合は、該当部品を交換する。
- ブレーキオイルの量を点検する [ブレーキオイル量の点検 \(ページ 45\)](#)を参照。

## ブレーキオイルの交換

**整備間隔:** 1000運転時間ごと

代理店に連絡する。

## ベルトの整備

### 走行ベルトの整備

#### 走行ベルトの点検

**整備間隔:** 使用開始後最初の 8 時間

200運転時間ごと

1. 平らな場所に駐車する。
2. 駐車ブレーキを掛ける。
3. エンジンを止め、キーを抜き取る。
4. 荷台を上げ、支持棒で支える [荷台をダンプ位置まで上げるには \(ページ 17\)](#)を参照。
5. トランスミッションをニュートラルにセットする。
6. ベルト [図 63](#)を手で回転させながら、磨耗や破損がないかを点検する。

注 ベルトの磨耗がひどい場合や、破損している場合は交換する [駆動ベルトの交換 \(ページ 47\)](#)を参照。

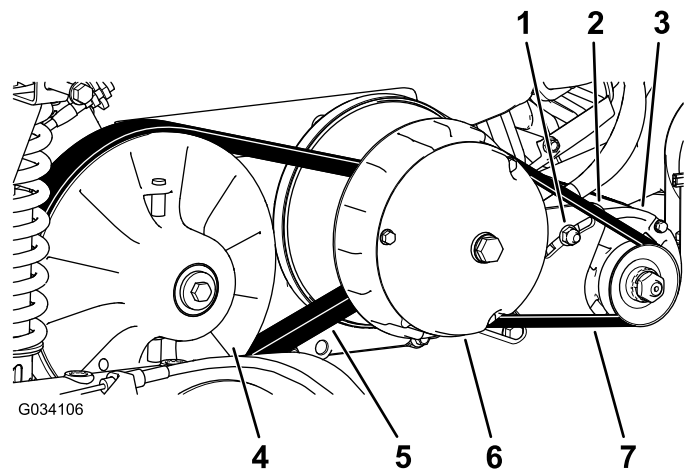

**図 63**

- |                     |                   |
|---------------------|-------------------|
| 1. ジェネレータのピボットナット   | 5. 走行ベルト          |
| 2. ジェネレータのピボットブラケット | 6. 次クラッチ          |
| 3. スタータジェネレータ       | 7. スタータジェネレータのベルト |
| 4. 2次クラッチ           |                   |

7. 荷台を降下させる。

## 駆動ベルトの交換

1. 荷台を上げる **荷台をダンプ位置まで上げるには (ページ 17)を参照。**
2. ニュートラル位置にシフトし、駐車ブレーキを掛け、キースイッチを OFF にし、キーを抜き取る。
3. 2次クラッチを回しながら2次クラッチ部分でベルトを外す(図 63)。
4. 1次クラッチからベルトを外す (図 63)。  
**注** 古いベルトは廃棄する。
5. 新しいベルトを一次クラッチに掛ける 図 63。
6. 2次クラッチを回しながら2次クラッチ部分でベルトを外す(図 63)。
7. 荷台を降下させる。

## スタータジェネレータベルトの調整

整備間隔: 使用開始後最初の 8 時間

200運転時間ごと

1. 荷台を上げる **荷台をダンプ位置まで上げるには (ページ 17)を参照。**
2. スタータジェネレータのピボットナットをゆるめる 図 63。
3. エンジンのマウントとスタータとの間にバールをいれる。
4. バールを下に押ししてスタータを下げる。ベルトを  $44 \text{ N}\cdot\text{m}4.5 \text{ kg}$  の力で押した時のたわみが  $6 \text{ mm}$  になるようにスタータの位置を調整する 図 63。
5. ピボットナットを手締めし、バールを取り外す 図 63。
6. ナットを  $88\text{-}115 \text{ N}\cdot\text{m}9.0\text{-}11.8 \text{ kg}\cdot\text{m}=65\text{-}85 \text{ ft}\cdot\text{lb}$  にトルク締めする。
7. 荷台を降下させる。

## シャーシの保守

### 荷台のラッチの整列調整

荷台のラッチが確実にハマらないと、走行するときに荷台が上下に振動します。このような場合には、ラッチのポストを調節して、荷台がシャーシにきれいに収まるようにしてください。

1. 荷台にラッチが掛かっていることを確認する。

**注** ラッチが掛かっていない原因の多くは、荷台のラッチストライカの位置が低すぎるためです。ラッチが掛かるが運転中に荷台が上下にガタつく場合は、ラッチストライカの位置が高すぎます。

2. 荷台を上げる **荷台をダンプ位置まで上げるには (ページ 17)。**
3. 荷台のラッチストライカのボルト2本をゆるめて、ストライカの上下位置を調整する 図 64。



図 64

1. ボルト
  2. 荷台のラッチストライカ
- 
4. ラッチストライカのボルト2本を締め付ける 図 64。
  5. 荷台を数回操作して、ラッチが適正に掛かることを確認する。

# 洗淨

## 車体を清掃する

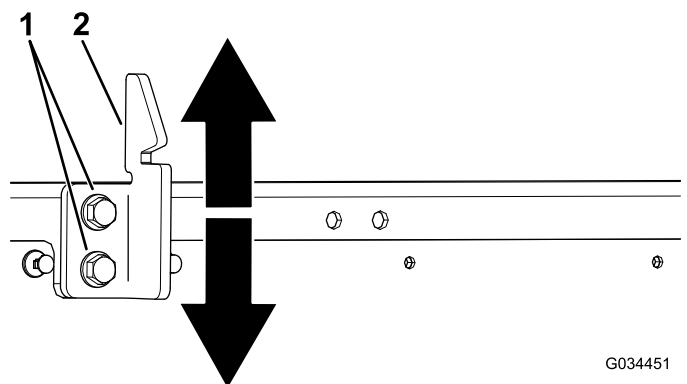
必要に応じてマシンを洗淨する。水または水と洗剤で洗淨します。ウェスを使えますが、フードの表面のツヤがなくなる場合があります。

**重要** 高圧洗淨機は使用しないでください。圧力洗淨機を使うと、電装部の損傷、ステッカー類の剥がれ、潤滑部のグリス落ちなどを起こす可能性があります。また、コントロールパネル、エンジン、バッテリー付近に大量の水をかけないようにしてください。

**重要** 機体は中性洗剤と水で洗うことができます。高圧洗淨機は使用しないでください。高圧の水で洗淨すると電気系統やグリス部へ水が浸入する恐れがあります。また、コントロールパネルやヘッドライド、エンジン、バッテリー部に大量の水をかけないようにしてください。

# 保管

## 格納保管時の安全

- 格納はエンジンが十分に冷えてから行ってください。
- 裸火の近くに機械や燃料を保管したり、屋内で燃料の抜き取りをしたりしない。

## マシンの保管

1. 平らな場所に駐車する。
2. 駐車ブレーキを掛ける。
3. エンジンを止め、キーを抜き取る。
4. エンジンのシリンダヘッドや冷却フィン、プロアハウジングをふくめた車両全体を洗淨する。

5. ブレーキを点検する [ブレーキの点検 \(ページ 46\)](#) を参照。
6. エアクリーナの整備を行う [エアクリーナの整備 \(ページ 30\)](#) を参照。
7. 機体のグリスアップを行う [グリスアップ \(ページ 27\)](#) を参照。
8. エンジンオイルを交換する [エンジンオイルの交換 \(ページ 32\)](#) を参照。
9. タイヤ空気圧を点検する [タイヤ空気圧を点検する \(ページ 14\)](#) を参照。
10. 保管期間が 30 日間以上に及ぶ場合には、燃料系統に以下の整備を行う
  - A. 燃料タンクの燃料に石油系スタビライザー/コンディショナーを添加する。

**重要** コンディショナ入りの燃料でも90日間以上の保存はしないでください。

混合手順は、スタビライザーメーカーの説明書に従ってください。

**重要** アルコール系のスタビライザーエタノール系やメタノール系は使用しないでください。

**注** スタビライザーは、新しい燃料に添加して常時使うのが最も効果的です。

- B. エンジンをかけて、コンディショナ入りのガソリンを各部に循環させる5分間。
- C. エンジンを停止し、エンジンの温度が下がるのを待ってガソリンを抜き取る。

**注** 抜き取った燃料は地域の法律などに従って適切に処分する。廃油などはそれぞれの地域の法律などに従って適正に処分する。



- D. エンジンを再度始動するチョークを引いて始動し自然停止まで運転する。
  - E. チョークを引く。
  - F. 始動できなくなるまでエンジンの始動運転を続ける。
11. 点火プラグを外し、点検を行う **点火プラグの整備 (ページ 33)**を参照。
  12. プラグの取り付け穴からエンジンオイルをスプーン2杯程度入れ、
  13. スタータモータを使ってクランクを回転させて内部にオイルを十分に行き渡らせる。
  14. 点火プラグを取り付けて規定値にトルク閉めする **点火プラグの点検と交換 (ページ 33)**を参照。  
**注** 点火コードは取り付けないでください。
  15. 車体からバッテリーを外し、フル充電する **バッテリーの取り外し (ページ 37)**を参照。  
**注** 保管期間中は、バッテリーケーブルを外しておいてください。  
**重要** 氷点下での凍結破損を防止するため、バッテリーは必ずフル充電してください。フル充電したバッテリーは周囲温度約 4°C でほぼ 50 日間電圧を保持します。
  16. 機体各部のゆるみを点検し、必要な締め付けや交換、修理を行う。破損箇所はすべて修理する。
  17. 機体の塗装がはげていればタッチアップ修理をする。  
**注** ペイントは代理店で入手することができる。
  18. 汚れていない乾燥した場所で保管する。
  19. 保管中は ON/OFF スイッチからキーを抜き取り、子どもなどの手の届かない場所で保管する。
  20. 機体にはカバーを掛けておく。

## 欧州におけるプライバシー保護に関するお知らせ

### トロが収集する情報について

トロ・ワランティール・カンパニーは、あなたのプライバシーを尊重します。この製品について保証要求が出された場合や、製品のリコールが行われた場合にあなたに連絡することができるように、トロと直接、またはトロの代理店を通じて、あなたの個人情報の一部をトロに提供していただくようお願いいたします。

トロの製品保証システムは、米国内に設置されたサーバーに情報を保存するため、個人情報の保護についてあなたの国とまったく同じ内容の法律が適用されるとは限りません。

あなたがご自分の個人情報を提供なさることにより、あなたは、その情報がこの「お知らせ」に記載された内容に従って処理されることに同意したことになります。

### トロによる情報の利用

トロでは、製品保証のための処理ならびに製品にリコールが発生した場合など、あなたに連絡をすることが必要になった場合のために、あなたの個人情報を利用します。また、トロが上記の業務を遂行するために必要となる活動のために、弊社の提携会社、代理店などのビジネスパートナーに情報を開示する場合があります。弊社があなたの個人情報を他社に販売することはありません。ただし、法の定めによって政府や規制当局からこれらの情報の開示を求められた場合には、かかる法規制に従い、また弊社ならびに他のユーザー様を保護する目的のために情報開示を行う権利を留保します。

### あなたの個人情報の保管について

トロでは、情報収集の当初の目的を遂行するのに必要な期間にわたって、また法に照らして必要な期間法律によって保存期間が決められている場合などにわたって情報の保管を行います。

### 弊社はあなたの個人情報の流出を防ぎます

トロは、あなたの個人情報の保護のために妥当な措置を講ずることをお約束します。また、情報が常に最新の状態に維持されるよう必要な手段を講じます。

### あなたの個人情報を訂正したい場合などのアクセス方法

ご自身の個人情報を確認・訂正されたい場合には、[legal@toro.com](mailto:legal@toro.com) へ電子メールをお送りください。

## オーストラリアにおける消費者保護法について

オーストラリアのお客様には、梱包内部に資料を同梱しているほか、弊社代理店にても法律に関する資料をご用意しております。

# カリフォルニア州第65号決議による警告

## この警告は何？

以下のような警告ラベルが貼られた製品を見かけることがあるでしょう



**警告ガンおよび先天性障害の恐れ** —[www.p65Warnings.ca.gov](http://www.p65Warnings.ca.gov).

## Prop 65 って何？

Prop 65 は、カリフォルニア州で操業している企業、製品を販売している企業、カリフォルニア州で販売または同州に持ち込まれる可能性のある製品のメーカーを対象とした法律です。この法律では、ガン、先天性などの出生時異常の原因となることが知られている化学物質の一覧をカリフォルニア州知事が作成維持しこれを公表しなければならないと定められています。危険物リストは、日常生活の中で使用するものから発見された数百種類の化学物質を網羅しており、毎年改訂されます。Prop 65 の目的は、こうした物質に触れる可能性があることを市民にきちんと知らせることです。

Prop 65 は、こうした物質を含む製品の販売を禁じているのではなく、そうした製品、製品の包装、製品に付属する文書などに警告を明記することを求めています。また、こうした警告があるからといって、その製品が何等かの安全基準に違反しているということではありません。実際、カリフォルニア州政府は、Prop 65 警告はその製品が安全か安全でないかを示すものではないと説明しています。こうした物質の多くは、様々な生活用品に何年も前から使用されてきておりますが、それらの物質が今までに何らかの健康問題を起こしたという記録はありません。さらに詳しい情報はこちらへ<https://oag.ca.gov/prop65/faqs-view-all>

Prop 65 の警告は、以下のうちのどちらかを意味していますある企業が自社製品への化学物質の使用量について評価したところ、目立った危険は何一つないとされる基準を超えていることがわかった、または (2) 製品に使用している化学物質は法律で規制されているものだったので、特に評価を行うことはせず、法に従って警告文を添付することにした。

## この法律は全世界に適用されるのですか

Prop 65 警告はカリフォルニア州でのみ要求される法律です。Prop 65 警告はカリフォルニア州のいたるところで目にすることができます。レストラン、八百屋、ホテル、学校、病院など、そして非常に多くの製品にも、この警告が印刷されています。さらには、オンラインやメールオーダーのカタログなどにも掲載されています。

## カリフォルニア州の警告と連邦政府の上限との関係は

Prop 65 の内容は連邦政府の規制や国際規制よりも厳しいものが大変多いです。Prop 65 の規制基準値は連邦政府基準に比べてはるかに厳しく、連邦政府基準では表示義務がないが、Prop 65 では表示義務があるものが数多く存在します。たとえば、Prop 65 の基準では、一日当たりの鉛の排出量が 0.5 マイクログラムとなっており、これは連邦政府の基準や国際基準よりもはるかに厳しい数値です。

## 似たような製品なのに警告が付いていないものがあるのはなぜ

- カリフォルニア州内で販売される場合には Prop 65 ラベルが必要でも、他の場所で販売される場合には不要だからです。
- Prop 65 関連で裁判となった企業が、和解条件として Prop 65 警告の表示に同意したが、そうした問題に巻き込まれていない企業の製品には何も表示されていないといったこともあるでしょう。
- Prop 65 の表示は必ずしも一律に行われているわけではないのです。
- 自社内で検討した結果、Prop 65 基準に抵触しないと判断して、警告の表示を行わないことを選択する企業もあります。警告が書かれていないからと言って、その製品に対象化学物質が含まれていないとは言えません。

## なぜ Toro 製品にはこの警告が表示されているのですか

Toro では、十分な情報に基づいてお客様ご自身が判断できるようにすることがベストであるという考えから、できる限り多くの情報をお客様に提供することとしております。リスト記載物質のいくつかが自社製品に該当する場合、Toro では、それらの物質のほとんどの量はごくわずかであって実際の表示義務はないことを認識した上で、排出量などを厳密に評価することなく、警告を表示するという判断をすることがあります。Toro では、自社の製品に含まれる化学物質の量が「重大なリスクはない」レベルであると認識した上で、あえて Prop 65 警告の表示を行うという選択をしております。これはまた、もし Toro がこうした警告を表示しなかった場合、カリフォルニア州政府や、Prop 65 の施行推進を目指す民間団体などから訴訟を提起される可能性もあるということも視野に入れての判断です。



## Toro 製品保証

2年間品質保証

### 保証条件および保証製品

Toro 社およびその関連会社であるToro ワランティー社は、両社の合意に基づき、Toro 社の製品「製品」と呼びますの材質上または製造上の欠陥に対して、2年間または1500運転時間のうちいずれか早く到達した時点までの品質保証を共同で実施いたします。この保証は、エアレータ以外のすべての機器に適用されますエアレータ製品については別途保証があります。この品質保証の対象となった場合には、弊社は無料で「製品」の修理を行います。この無償修理には、診断、作業工賃、部品代、運賃が含まれます。保証は「製品」が納品された時点から有効となります。  
\*アワーメータを装備している機器に対して適用します。

### 保証請求の手続き

保証修理が必要だと思われる場合には、「製品」を納入した弊社代理店ディストリビュータ又はディーラーに対して、お客様から連絡をして頂くことが必要です。連絡先がわからなかったり、保証内容や条件について疑問がある場合には、本社に直接お問い合わせください。

Toro Commercial Products Service Department  
Toro Warranty Company  
8111 Lyndale Avenue South  
Bloomington, MN 55420-1196

952-888-8801 または 800-952-2740  
E-mail: commercial.warranty@toro.com

### オーナーの責任

「製品」のオーナーは、オペレーターズマニュアルに記載された整備や調整を実行する責任があります。これらの保守を怠った場合には、保証が受けられないことがあります。

### 保証の対象とならない場合

保証期間内であっても、すべての故障や不具合が保証の対象となるわけではありません。以下に挙げるものは、この保証の対象とはなりません

- Toroの純正交換部品以外の部品を使用したことまたはToroの純正部品以外のアクセサリーや製品を搭載して使用したことが原因で発生した故障や不具合。これらの製品については、別途製品保証が適用される場合があります。
- 推奨された整備や調整を行わなかったことが原因で生じた故障や不具合。オペレーターズマニュアルに記載されている弊社の推奨保守手順に従った適切な整備が行われていない場合。
- 運転上の過失、無謀運転など「製品」を著しく過酷な条件で使用したことが原因で生じた故障や不具合。
- 通常の使用に伴って磨耗消耗する部品類。但しその部品に欠陥があった場合には保証の対象となります。通常の使用に伴って磨耗消耗する部品類とは、プレーキパッドおよびライニング、クラッチライニング、ブレード、リール、ローラおよびベアリングシールドタイプ、グリス注入タイプ共、ベッドナイフ、タイン、点火プラグ、キャストホイール、ベアリング、タイヤ、フィルタ、ベルトなどを言い、その他、液剤散布用の部品としてダイヤフラム、ノズル、チェックバルブなどが含まれます。
- 外的な要因によって生じた損害。外的な要因とは、天候、格納条件、汚染、弊社が認めていない燃料、冷却液や潤滑剤、添加剤、肥料、水、薬剤の使用などが含まれます。
- エンジンのための適正な燃料ガソリン、軽油、バイオディーゼルなどを使用しなかったり、品質基準から外れた燃料を使用したために発生した不具合。

### 米国とカナダ以外のお客様へ

米国またはカナダから輸出された製品の保証についてのお問い合わせは、お買いあげのToro社販売代理店ディストリビュータまたはディーラーへおたずねください。代理店の保証内容にご満足いただけない場合は輸入元にご相談ください。

- 通常の使用に伴う運転音や振動、汚れや傷、劣化。
- 通常の使用に伴う「汚れや傷」とは、運転席のシート、機体の塗装、ステッカー類、窓などに発生する汚れや傷を含みます。

### 部品

定期整備に必要な部品類「部品」は、その部品の交換時期が到来するまで保証されます。この保証によって取り付けられた部品は、この製品保証により保証期間終了まで保証され、取り外された部品は弊社の所有となります。部品やアセンブリを交換するか修理するかは判断は弊社が行います。弊社が保証修理のために再製造した部品を使用する場合があります。

### ディープサイクルバッテリーおよびリチウムイオンバッテリーの保証

ディープサイクルバッテリーやリチウムイオンバッテリーは、その寿命中に放出することのできるエネルギーの総量kWhが決まっています。一方、バッテリーそのものの寿命は、使用方法、充電方法、保守方法により大きく変わります。バッテリーを使用するにつれて、完全充電してから次に完全充電が必要になるまでの使用可能時間は徐々に短くなってゆきます。このような通常の損耗を原因とするバッテリーの交換は、オーナーの責任範囲です。本製品の保証期間中に、上記のような通常損耗によってオーナーの負担によるバッテリー交換の必要性がでてくることは十分に考えられます。注リチウムイオンバッテリーについてリチウムイオンバッテリーには、その部品の性質上、使用開始後3-5年についてのみ保証が適用される部品があり、その保証は期間割保証補償額減方式となります。さらに詳しい情報については、オペレーターズマニュアルをご覧ください。

### 保守整備に掛かる費用はオーナーが負担するものとします

エンジンのチューンナップ、潤滑、洗浄、磨き上げ、フィルタや冷却液の交換、推奨定期整備の実施などは「製品」の維持に必要な作業であり、これらに関わる費用はオーナーが負担します。

### その他

上記によって弊社代理店が行う無償修理が本保証のすべてとなります。

両社は、本製品の使用に伴って発生しうる間接的偶発的結果的損害、例えば代替機材に要した費用、故障中の修理関連費用や装置不使用中に伴う損失などについて何らの責も負うものではありません。両社の保証責任は上記の交換または修理に限らせていただきます。その他については、排気ガス関係の保証を除き、何らの明示的な保証もお約束するものではありません。商品性や用途適性についての黙示的内容についての保証も、本保証の有効期間中のみに限って適用されます。

米国内では、間接的偶発的損害に対する免責を認めていない州があります。また黙示的な保証内容に対する有効期限の設定を認めていない州があります。従って、上記の内容が当てはまらない場合があります。この保証により、お客様は一定の法的権利を付与されますが、国または地域によっては、お客様に上記以外の法的権利が存在する場合があります。

### エンジン関係の保証について

米国においては環境保護局EPAやカリフォルニア州法CARBで定められたエンジンの排ガス規制および排ガス規制保証があり、これらは本保証とは別個に適用されます。くわしくはエンジンメーカーのマニュアルをご参照ください。上に規定した期限は、排ガス浄化システムの保証には適用されません。くわしくは、製品に同梱またはエンジンメーカーからの書類に同梱されている、エンジンの排ガス浄化システムの保証についての説明をご覧ください。