



Stahlwanne Material-Buggys

Modellnr. 68101—Seriennr. 321000001 und höher

Installationsanweisungen

Sicherheit

Sicherheits- und Bedienungsschilder



Die Sicherheits- und Bedienungsaufkleber sind gut sichtbar; sie befinden sich in der Nähe der möglichen Gefahrenbereiche. Tauschen Sie beschädigte oder verloren gegangene Aufkleber aus.

WARNING: Cancer and Reproductive Harm - www.P65Warnings.ca.gov.
For more information, please visit www.ttcoCAProp65.com

133-8061

decal133-8061

133-8061

1. Parken Sie die Maschine auf einer ebenen Fläche, aktivieren Sie die Feststellbremse, senken Sie den Füllkasten ab, stellen den Motor ab und ziehen den Schlüssel ab.
2. Bauen Sie die vorhandene Wanne aus. Bewahren Sie die Teile auf.
3. Befestigen Sie die neue Wanne mit den zuvor entfernten vier Schrauben, vier Unterlegscheiben und vier Muttern am Rahmen.



Bild 1

g347428

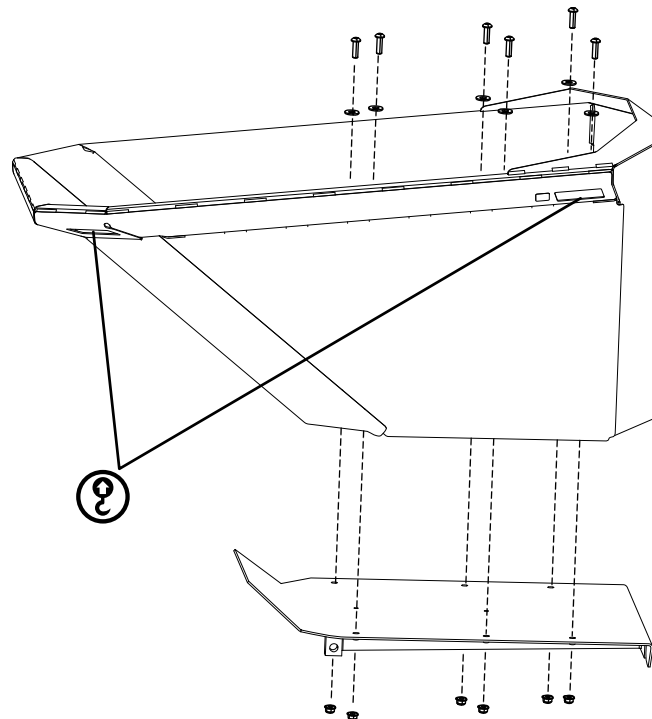

⚠️ WARNUNG:

Wenn Sie eine Bohrmaschine ohne geeignete Schutzbrille verwenden, können Fremdkörper in Ihr Auge gelangen und Verletzungen verursachen.

Tragen Sie beim Bohren immer eine Schutzbrille.

4. Verwenden Sie die neue Wanne als Schablone, markieren und bohren Sie zwei Löcher (9/16").



Bild 2

g322994

5. Montieren Sie die restlichen Teile, um die Wanne am Rahmen zu befestigen.

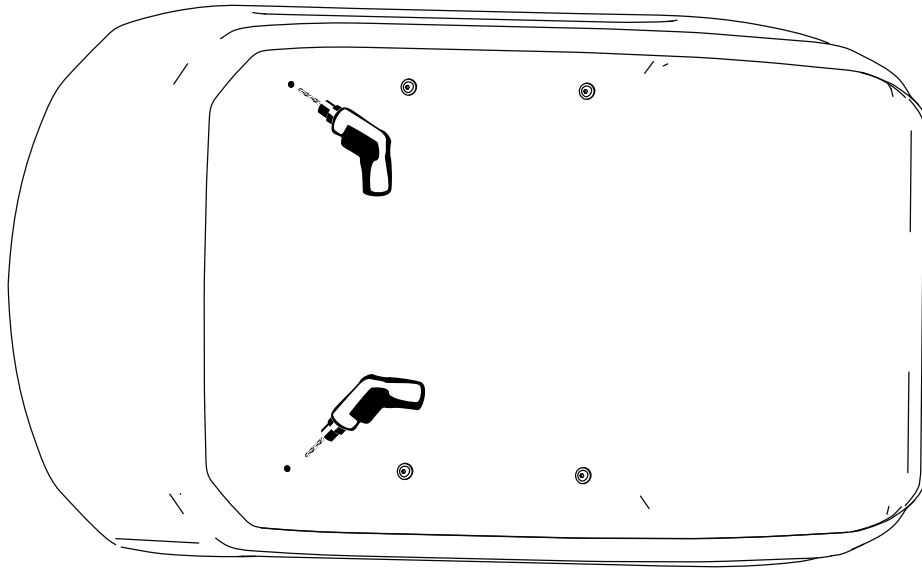
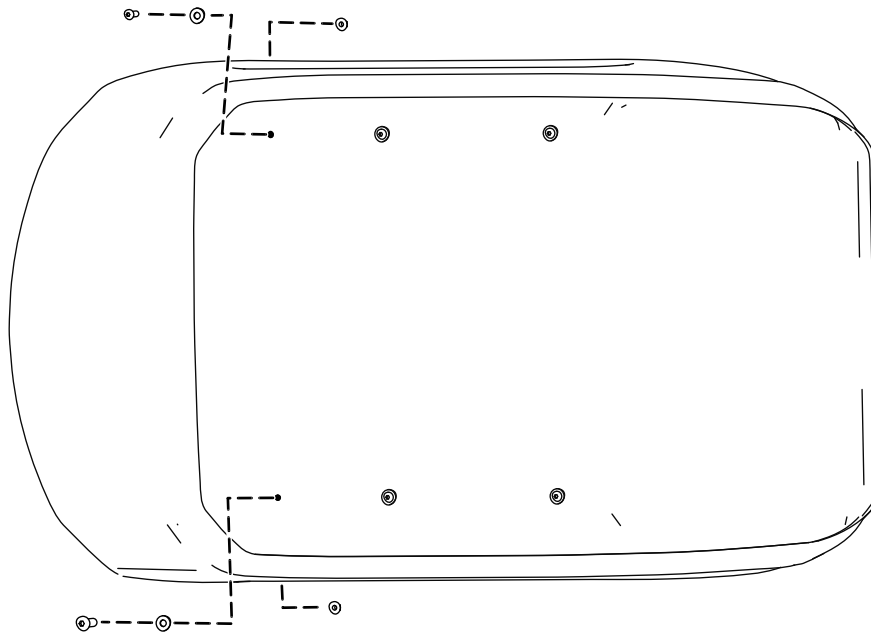

Bild 3

g322996

6. Ziehen Sie die Schraube auf ein Drehmoment von 37 bis 45 N·m an.