



# Acélteknő Anyagszállítók

Modellsz. 68101—Sorszám 321000001 és ettől felfelé

## Üzembeállítási utasítások

# Biztonság

## Biztonsági és tájékoztató címkék



A biztonsági címkék és utasítások a kezelő számára feltűnő helyen, a potenciálisan veszélyes területek közelében találhatóak. A sérült vagy hiányzó matricát cserélje le, illetve pótolja.

**WARNING:** Cancer and Reproductive Harm - [www.P65Warnings.ca.gov](http://www.P65Warnings.ca.gov).  
For more information, please visit [www.ttcocaprop65.com](http://www.ttcocaprop65.com)

133-8061

decal133-8061

133-8061

1. Parkolja le a gépet sík talajon, húzza be a rögzítőféket, engedje le a gyűjtőtartályt, állítsa le a motort, és vegye ki az indítókulcsot.
2. Távolítsa el a meglévő teknőt. Őrizze meg a kötőelemeket.
3. Rögzítse az új teknőt a vázhoz a korábban eltávolított 4 csavarral, 4 alátéttel és 4 anyával.

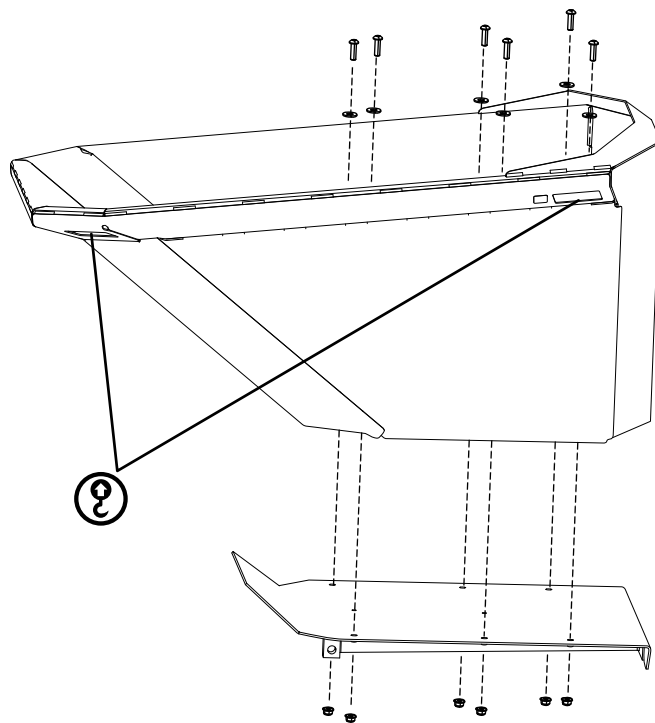

Ábra 1

g347428



## **▲ FIGYELMEZTETÉS**

Megfelelő szemvédelem nélkül fúrási munkát végezve törmelék juthat a szemébe, és sérülést okozhat.

Fúrás közben viseljen szemvédő eszközt.

4. Az új teknőt sablonként használva jelölje fel és fúrja ki a 2 furatot (9/16").

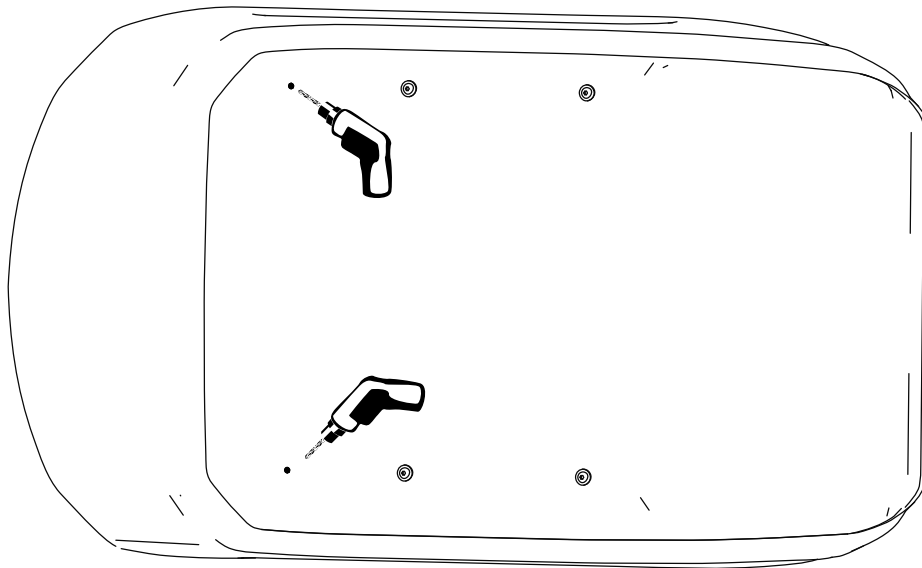

Ábra 2

g322994

5. A megmaradt kötőelemekkel rögzítse a teknőt a vázhoz.

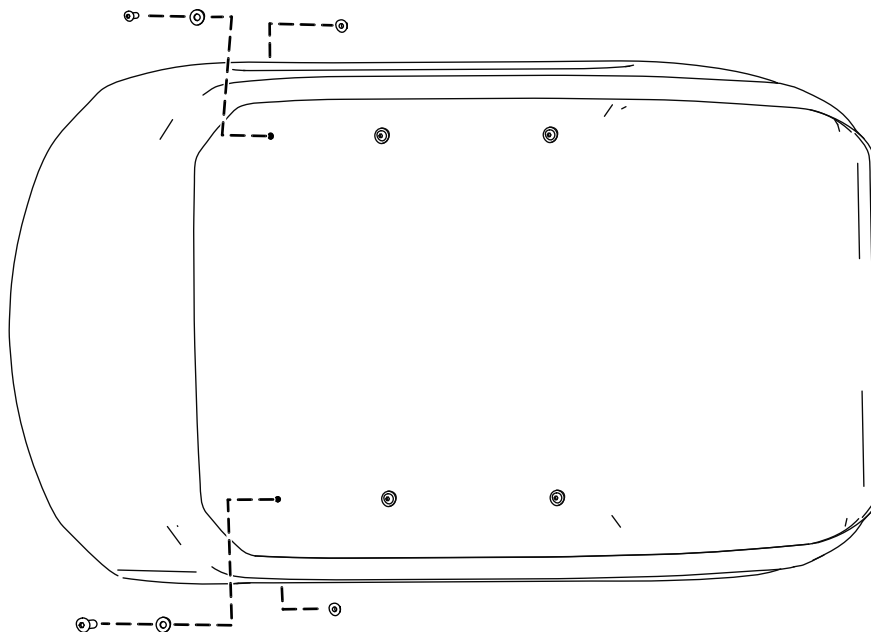

Ábra 3

g322996

6. Húzza meg a csavart 37–45 N·m nyomatékkal.