



Bac en acier

Buggies de transport de matériaux

N° de modèle 68101—N° de série 321000001 et suivants

Instructions de montage

Sécurité

Autocollants de sécurité et d'instruction



Des autocollants de sécurité et des instructions bien visibles par l'opérateur sont placés près de tous les endroits potentiellement dangereux. Remplacez tout autocollant endommagé ou manquant.

▲ WARNING: Cancer and Reproductive Harm - www.P65Warnings.ca.gov.
For more information, please visit www.ttcocaprop65.com

133-8061

decal133-8061

133-8061

1. Garez la machine sur une surface plane et horizontale, serrez le frein de stationnement, abaissez la trémie, coupez le moteur et enlevez la clé.
2. Déposez le bac existant. Conservez les fixations.
3. Fixez le bac de rechange sur le cadre au moyen de 4 boulons, 4 rondelles et 4 écrous que vous avez retirés précédemment.

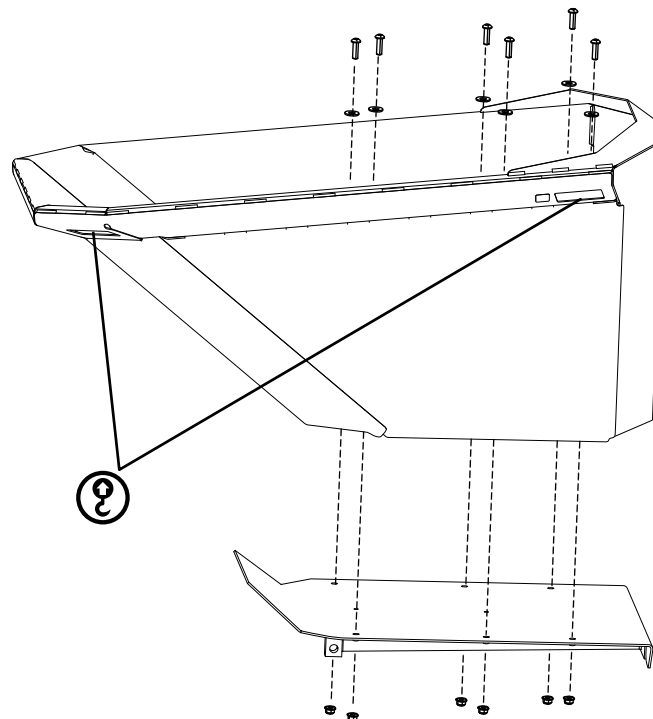

Figure 1

g347428



⚠ ATTENTION

Si vous utilisez une perceuse sans protection oculaire adéquate, des débris risquent d'atteindre vos yeux et de vous blesser.

Portez toujours une protection oculaire pour percer.

4. En vous servant du nouveau bac comme gabarit, repérez et percez 2 trous (9/16").

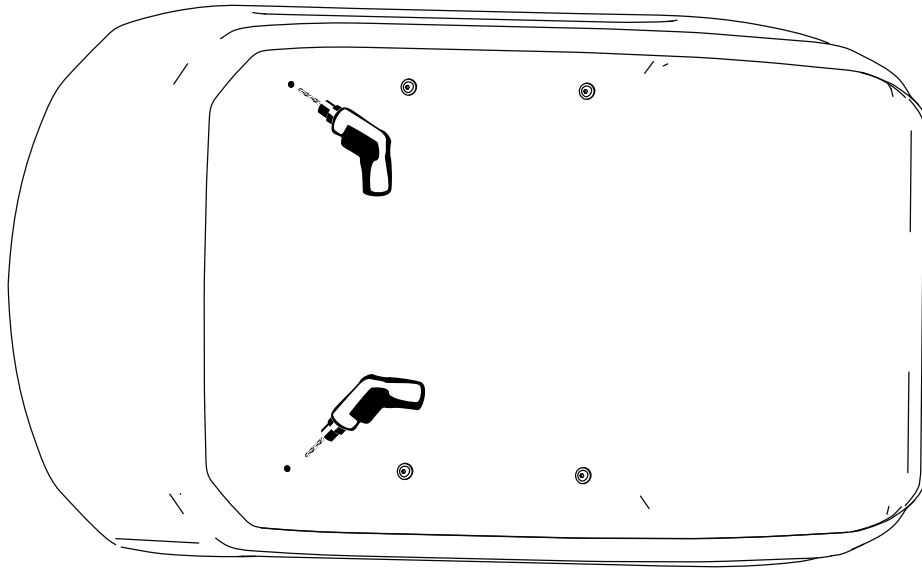

Figure 2

g322994

5. Installez les fixations restantes pour fixer le bac sur le cadre.

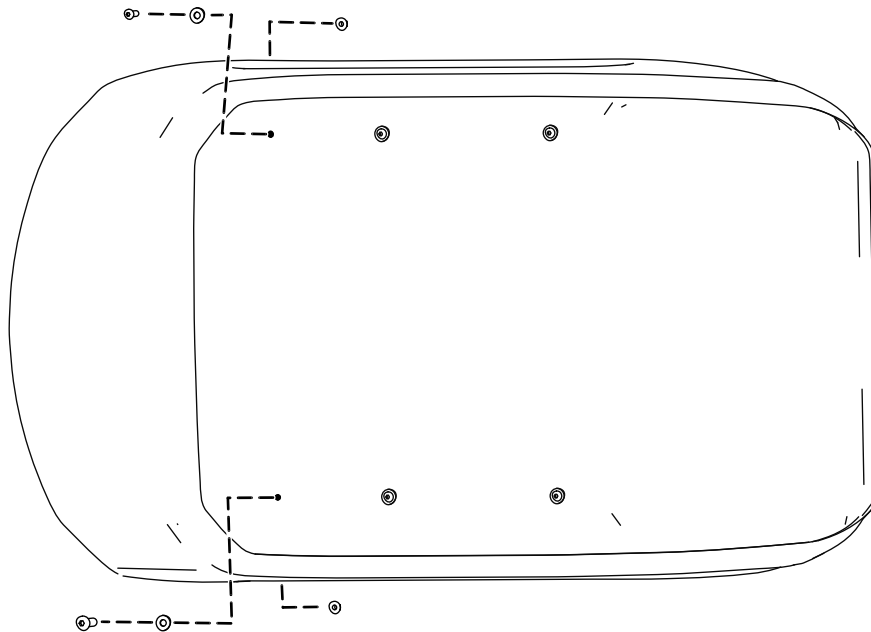

Figure 3

g322996

6. Serrez le boulon à un couple de 37 à 45 N·m.