



Kit luci

Trattorino Greensmaster® eTriFlex 3360 o 3370

N° del modello 04500

Istruzioni di installazione

Nota: Questo kit contiene un adesivo (N° cat. 127-6126) e un fusibile lamellare (15 A) aggiuntivi. Queste parti non servono per le macchine eTriFlex, perciò potete scartarle.

Sicurezza

Adesivi di sicurezza e informativi



Gli adesivi di sicurezza e di istruzioni sono chiaramente visibili e sono affissi accanto a zone particolarmente pericolose. Sostituite gli adesivi danneggiati o smarriti.

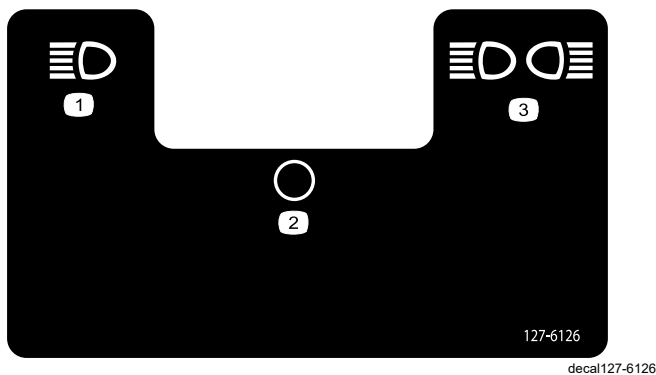

127-6126

decal127-6126

- | | |
|-----------|---------------------------|
| 1. Fari | 3. Fari e luci posteriori |
| 2. Spento | |

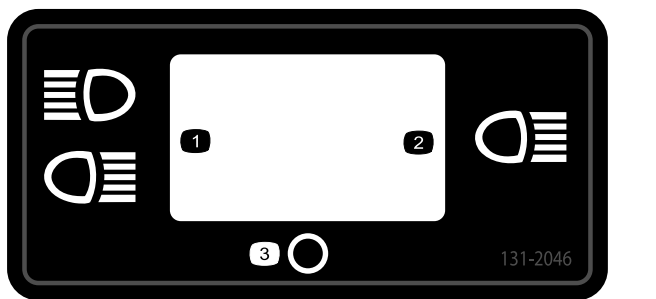

131-2046

decal131-2046

- | | |
|-----------------|----------------|
| 1. Luci doppie | 3. Spegnimento |
| 2. Luce singola | |

Installazione

1

Preparazione della macchina

Non occorrono parti

Procedura

1. Parcheggiate la macchina su terreno pianeggiante.
2. Inserite il freno di stazionamento.
3. Abbassate gli apparati di taglio.
4. Spegnete la macchina ed estraete la chiave di accensione.
5. Scollegate i connettori dell'alimentazione principale; fate riferimento al *Manuale dell'operatore* della vostra macchina.



2

Montaggio delle luci

Parti necessarie per questa operazione:

2	Gruppo luci
1	Staffa sinistra
1	Staffa destra
2	Cavallotto
4	Dado ($\frac{3}{8}$ "

Procedura

1. Montate la staffa su ciascun lato del roll bar con un bullone a U e 2 dadi ($\frac{3}{8}$ " come illustrato nella [Figura 1](#).



Figura 1

g279081

- | | |
|---|---------------------------|
| 1. Dado (contenuto nel gruppo luce) | 5. Luce |
| 2. Rondella (contenuta nel gruppo luce) | 6. Dado ($\frac{3}{8}$ " |
| 3. Staffa sinistra | 7. Bullone a U |
| 4. Bullone (contenuto nel gruppo luce) | |

2. Con il bullone, la rondella e il dado contenuti in ciascun gruppo del faro anteriore montate i fari anteriori come illustrato nella [Figura 1](#).

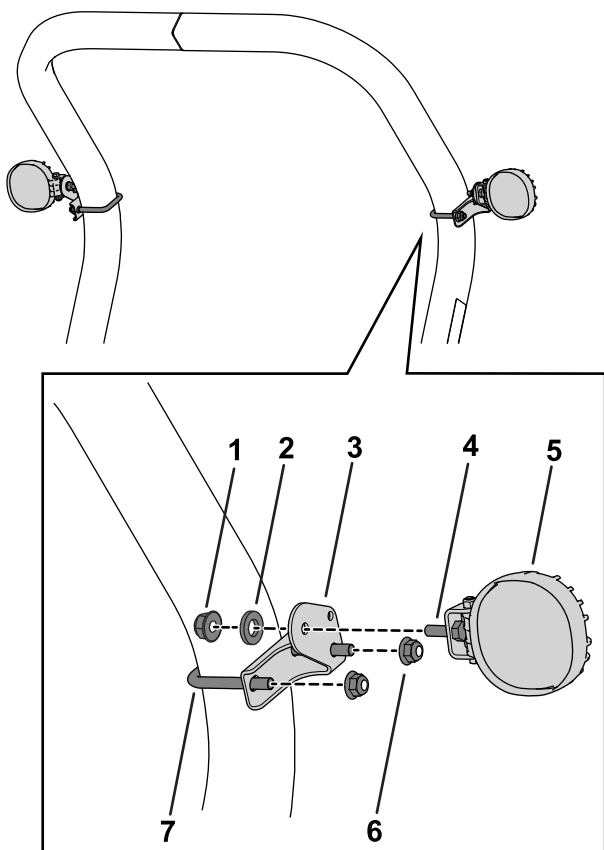
3

Montaggio del cablaggio preassemblato e dell'interruttore

Parti necessarie per questa operazione:

1	Cablaggio preassemblato
10	Fascetta per cavi ($14\frac{1}{2}$ "
2	Fascetta per cavi ($7\frac{1}{4}$ "
1	Interruttore
1	Adesivo (N° cat. 131-2046)

Disposizione del cablaggio preassemblato

Assicuratevi che il cablaggio preassemblato sia disposto lontano da eventuali componenti caldi, taglienti o in movimento.

1. Alzate il sedile.
2. Individuate il connettore del cablaggio preassemblato con l'etichetta LEFT FRONT WORK LIGHTS (luci di lavoro anteriori sinistre) e collegatelo alla luce sinistra.
3. Individuate il connettore del cablaggio preassemblato con l'etichetta RIGHT FRONT WORK LIGHTS (luci di lavoro anteriori destre) e collegatelo alla luce destra.
4. Indirizzate il cablaggio preassemblato in basso lungo il roll bar e sotto il sedile ([Figura 2](#)).

Nota: Se non state utilizzando il kit luci posteriori, la diramazione del cablaggio con il connettore della luce posteriore, con l'etichetta "Rear Work Light" (luce di lavoro posteriore) può essere avvolto e legato accanto al sedile.



Figura 2

g279205

1. Fascetta per cavi (14½") 2. Fascetta per cavi (7¼")

5. Individuate i 2 dispositivi di fissaggio a pressione sul cablaggio preassemblato e montateli sul tubo del telaio (Figura 3).

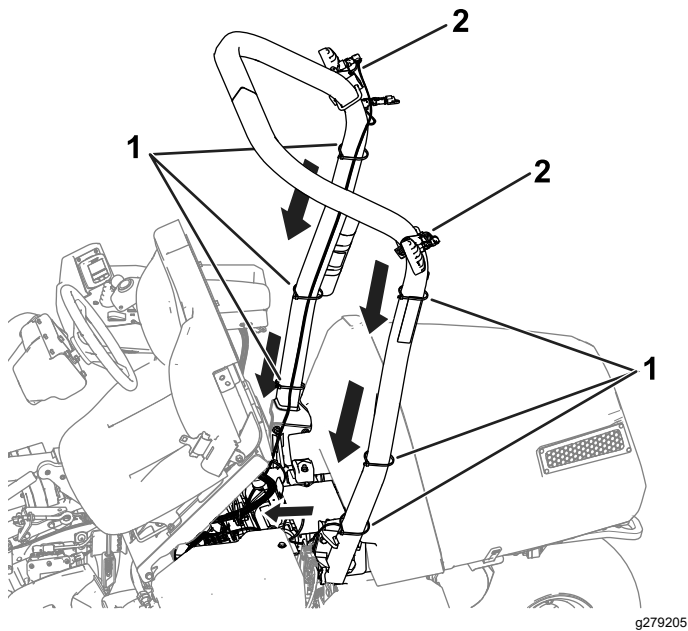
Nota: Sul tubo del telaio vi sono 2 fori predisposti per tali dispositivi di fissaggio.



Figura 3

g287372

1. Cablaggio preassemblato – fate passare attraverso il fondo del sedile seguendo il percorso del cablaggio della macchina.
 2. Dispositivi di fissaggio a pressione – fissateli al tubo del telaio.
 3. Cablaggio preassemblato – indirizzate verso l'alto sino alla console seguendo il percorso del cablaggio della macchina.

6. Fate passare il segmento rimanente del cablaggio preassemblato attraverso il fondo del sedile seguendo il percorso del cablaggio della macchina verso la console (Figura 3).
 7. Nella console, collegate il connettore del cablaggio preassemblato con l'etichetta TO MAIN HARNESS (al cablaggio principale) con il connettore del cablaggio preassemblato della macchina con l'etichetta OPTIONAL WORKLIGHT KIT (kit opzionale luci di lavoro).

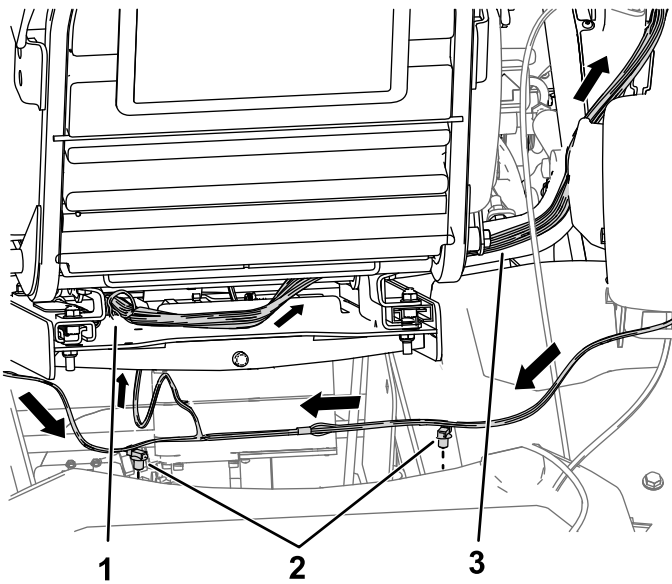
Montaggio dell'interruttore e dell'adesivo

1. Rimuovete il tappo dalla console (Figura 4).



Figura 4

g279251

1. Tappo
 2. Adesivo (N° cat. 131-2046)
 3. Connettore del cablaggio preassemblato – WORK LIGHT SWITCH (interruttore luci di lavoro)
 4. Interruttore

2. Applicate l'adesivo (N° cat. 131-2046) come illustrato nella [Figura 4](#).
Rispettate il corretto orientamento dell'adesivo mostrato nella [Figura 4](#).
3. Collegate il connettore del cablaggio preassemblato con l'etichetta WORK LIGHT SWITCH (interruttore delle luci di lavoro) ([Figura 4](#)) e montate l'interruttore.

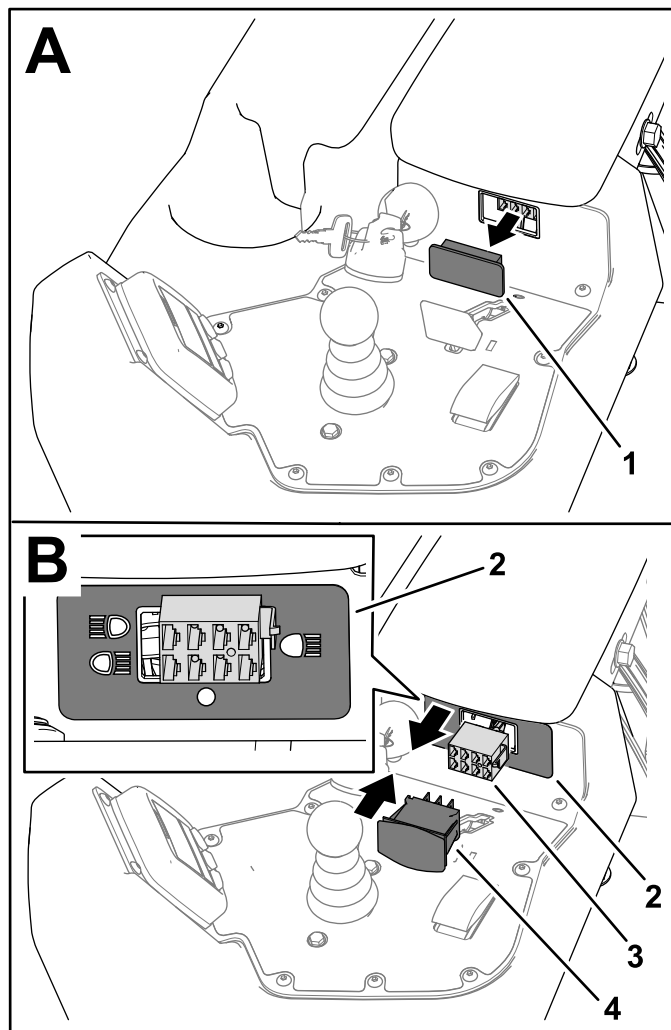
Rispettate il corretto orientamento dell'interruttore come mostrato nella [Figura 5](#).



Figura 5

g287699

Montaggio delle fascette per cavi

Per questa procedura fate riferimento alle figure che riproducono il percorso del cablaggio preassemblato in [Disposizione del cablaggio preassemblato \(pagina 2\)](#).

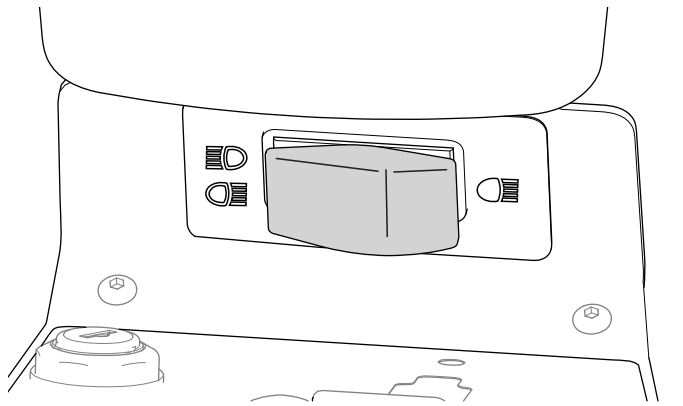
- Utilizzate 2 fascette per cavi (7¼") per fissare il cablaggio preassemblato alle staffe destra e sinistra; fate riferimento a [Figura 2](#).
- Utilizzate 6 fascette per cavi (14½") per fissare il cablaggio preassemblato al roll bar; fate riferimento alla [Figura 2](#).
- Utilizzate 2 fascette per cavi (14½") per fissare il cablaggio preassemblato al cablaggio della macchina sotto al sedile.

4

Completamento dell'installazione

Non occorrono parti

Procedura

1. Collegate i connettori dell'alimentazione principale; fate riferimento al *Manuale dell'operatore* della vostra macchina.
2. Verificate il funzionamento delle luci con l'interruttore; fate riferimento a [Funzionamento delle luci \(pagina 4\)](#)

Funzionamento

Funzionamento delle luci

Nota: Per regolare le luci, allentate la bulloneria usata per il montaggio, eseguite il puntamento desiderato e serrate la bulloneria.

Per questa procedura fate riferimento a [Figura 6](#).

- Lo spostamento dell'interruttore a DESTRA accende i fari anteriori e le luci posteriori (se in dotazione).
- Lo spostamento dell'interruttore in posizione CENTRALE spegne le luci.
- Lo spostamento dell'interruttore a SINISTRA accende solo i fari anteriori.

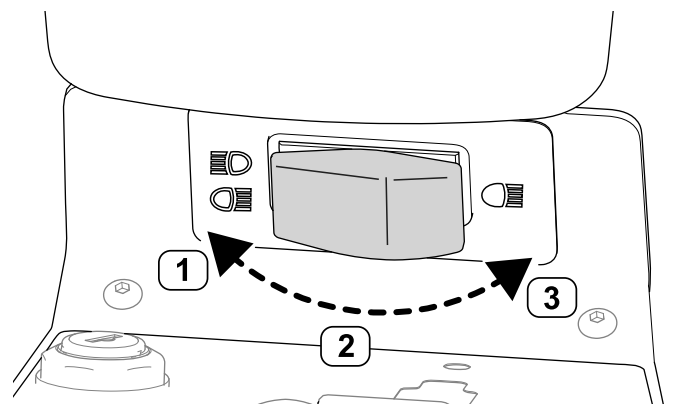

Figura 6

g287700

1. Posizione DESTRA
2. POSIZIONE CENTRALE
3. Posizione SINISTRA