



# Scheinwerfer-Kit

Greensmaster® eTriFlex 3360 oder 3370 Zugmaschine

Modellnr. 04500

## Installationsanweisungen

**Hinweis:** Ein zusätzlicher Aufkleber (Teilenummer 127-6126) und ein Sicherungshalter (15 A) sind in diesem Kit enthalten. Diese Teile werden nicht für die eTriFlex-Maschinen verwendet, Sie können diese entsorgen.

## Sicherheit

### Sicherheits- und Bedienungsschilder



Die Sicherheits- und Anweisungsaufkleber sind gut sichtbar; sie befinden sich in der Nähe der möglichen Gefahrenbereiche. Tauschen Sie beschädigte oder verloren gegangene Aufkleber aus.

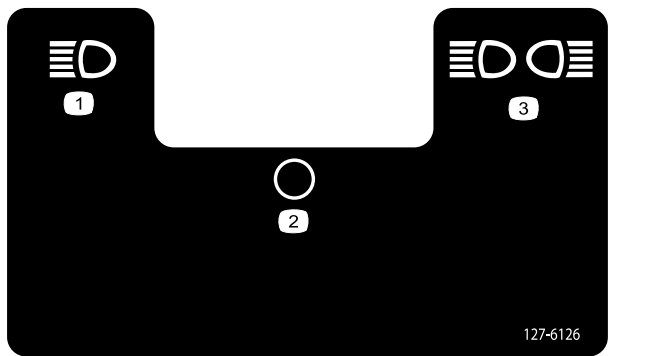

127-6126

decal127-6126

- |                 |                                 |
|-----------------|---------------------------------|
| 1. Scheinwerfer | 3. Scheinwerfer und Rückleuchte |
| 2. Aus          |                                 |

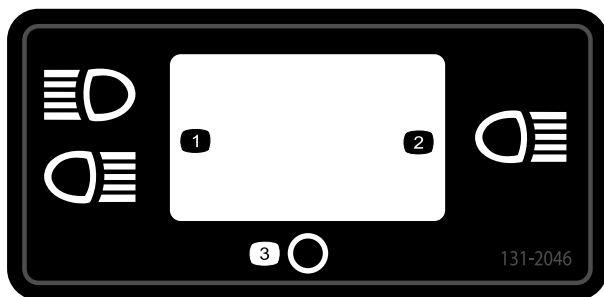

131-2046

decal131-2046

- |                      |        |
|----------------------|--------|
| 1. Zwei Scheinwerfer | 3. Aus |
| 2. Ein Scheinwerfer  |        |

## Installation

# 1

### Vorbereiten der Maschine

Keine Teile werden benötigt

### Verfahren

1. Stellen Sie die Maschine auf einer ebenen Fläche ab.
2. Aktivieren Sie die Feststellbremse.
3. Senken Sie die Mähwerke ab.
4. Stellen Sie den Motor ab und ziehen den Zündschlüssel ab.
5. Schließen Sie die Anschlüsse für den Hauptstrom ab, siehe *Bedienungsanleitung* Ihrer Maschine.



# 2

## Einbauen der Scheinwerfer

Für diesen Arbeitsschritt erforderliche Teile:

2	Scheinwerfer
1	Linke Halterung
1	Rechte Halterung
2	U-Bügel
4	Mutter ( $\frac{3}{8}$ "

### Verfahren

1. Befestigen Sie die Halterung mit einem U-Bügel und zwei Muttern ( $\frac{3}{8}$ " an jeder Seite des Überrollschutzes, wie in [Bild 1](#) dargestellt.

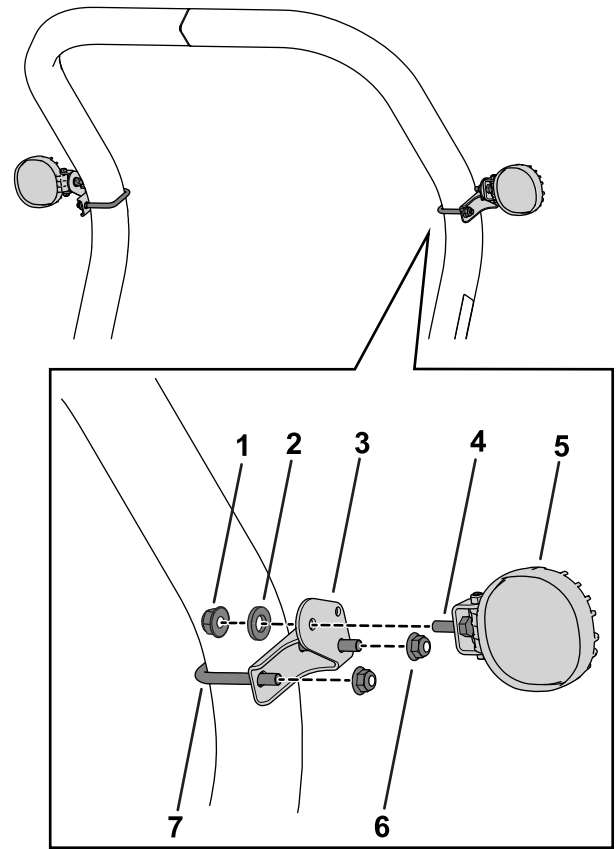

**Bild 1**

g279081

- |  |                             |
|--|-----------------------------|
| 1. Mutter (im Lieferumfang enthalten)          | 5. Scheinwerfer             |
| 2. Unterlegscheibe (im Lieferumfang enthalten) | 6. Mutter ( $\frac{3}{8}$ " |
| 3. Linke Halterung                             | 7. U-Bügel                  |
| 4. Schraube (im Lieferumfang enthalten)        |                             |

2. Verwenden Sie die Schraube, Unterlegscheibe und Mutter, die jeder Scheinwerferbaugruppe beiliegen, um die Scheinwerfer wie in [Bild 1](#) abgebildet zu montieren.

# 3

## Einbau des Kabelbaums und des Schalters

Für diesen Arbeitsschritt erforderliche Teile:

1	Kabelbaum
10	Kabelbinder(14½")
2	Kabelbinder (7¼")
1	Schalter
1	Aufkleber (Teilenummer 131-2046)

### Verlegen des Kabelbaums

Stellen Sie sicher, dass der Kabelbaum nicht in der Nähe von heißen, scharfen oder beweglichen Teilen verlegt wird.

1. Klappen Sie den Sitz hoch.
2. Suchen Sie den Kabelbaumanschluss mit der Bezeichnung LEFT FRONT WORK LIGHTS [Linker vorderer Arbeitsscheinwerfer] und verbinden Sie ihn mit dem linken Arbeitsscheinwerfer.
3. Suchen Sie den Kabelbaumanschluss mit der Bezeichnung RIGHT FRONT WORK LIGHTS [Rechter vorderer Arbeitsscheinwerfer] und verbinden Sie ihn mit dem rechten Arbeitsscheinwerfer.
4. Führen Sie den Kabelbaum über den Überrollbügel und unter den Sitz (Bild 2).

**Hinweis:** Wenn Sie das Rücklicht-Kit nicht verwenden, kann der Abzweig des Kabelbaums mit dem Stecker für das Rücklicht (mit der Bezeichnung „Rear Work Light“) aufgerollt und in der Nähe des Sitzes festgebunden werden.



Bild 2

g279205

1. Kabelbinder (14½")
2. Kabelbinder (7¼")

5. Suchen Sie die beiden Steckbefestigungen am Kabelbaum und befestigen Sie diese im Rahmenrohr (Bild 3).

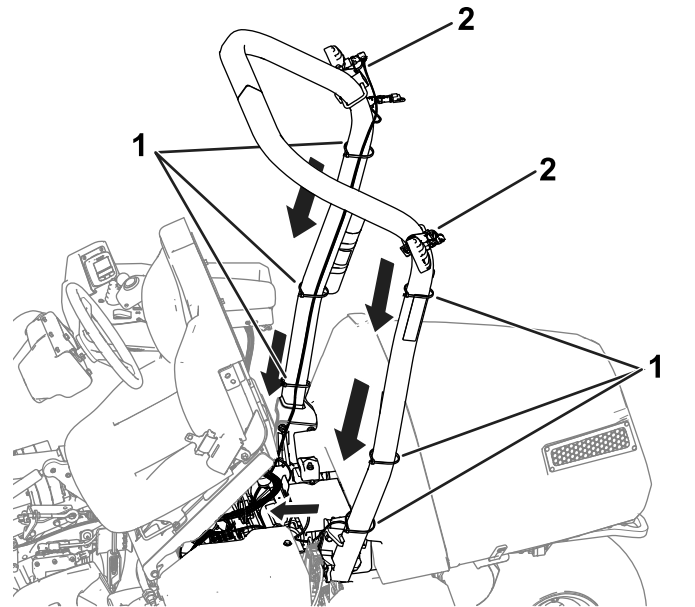
**Hinweis:** Im Rahmenrohr sind zwei Löcher für diese Befestigungselemente vorgesehen.



Bild 3

g287372

1. Kabelbaum: Durch die Sitzplatte entlang des Maschinenkabelbaums führen.
2. Steckbefestigungen: Am Rahmenrohr befestigen.
3. Kabelbaum: Bis zur Konsole entlang des Maschinenkabelbaums verlegen.

6. Führen Sie den verbleibenden Kabelbaum durch die Unterseite der Sitzplatte nach oben entlang des Maschinenkabelbaums zur Konsole ([Bild 3](#)).
7. Schließen Sie in der Konsole den Kabelbaumanschluss mit der Bezeichnung TO MAIN HARNESS [zu Hauptkabelbaum] mit dem Maschinenkabelbaumanschluss mit der Bezeichnung OPTIONAL WORKLIGHT KIT [optionaler Arbeitsscheinwerfer] an.

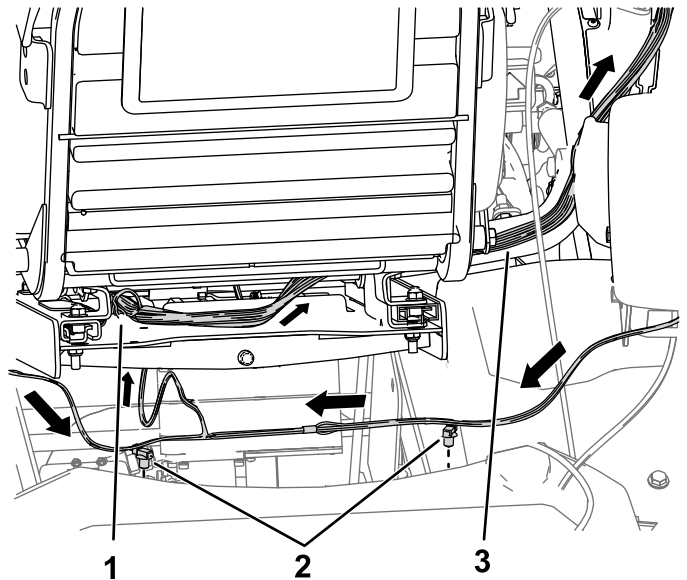
## Montieren des Schalters und Aufklebers

1. Entfernen Sie die Blende an der Konsole ([Bild 4](#)).

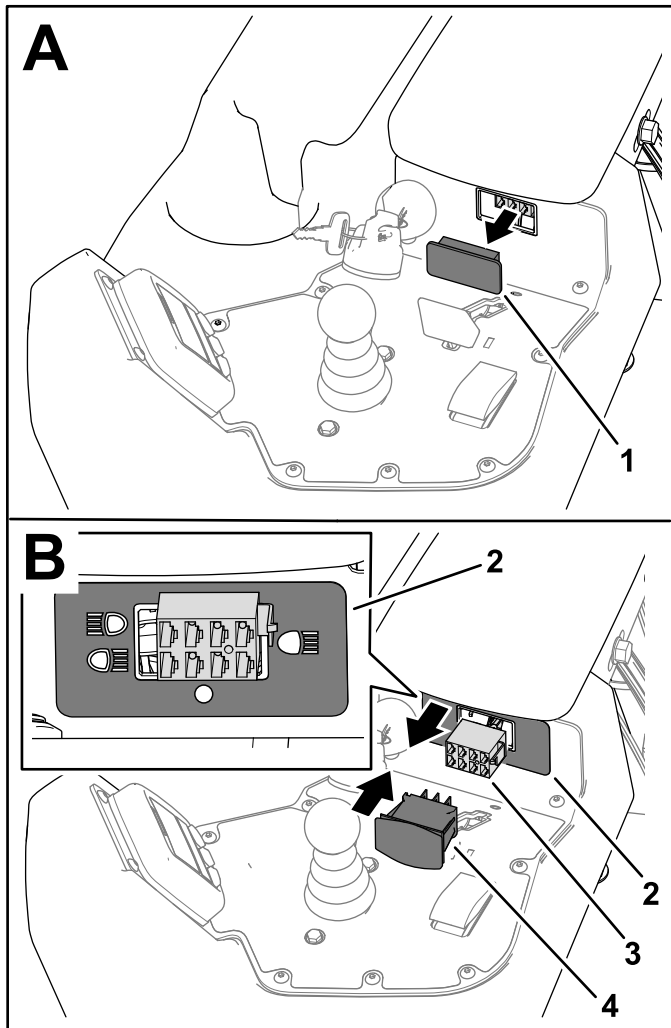

**Bild 4**

- |  |  |
|--|--|
| 1. Blende                              | 3. Kabelbaumanschluss<br>SCHALTER<br>ARBEITSSCHEINWERFER |
| 2. Aufkleber (Teilenummer<br>131-2046) | 4. Schalter  |

2. Bringen Sie den Aufkleber (Teilenummer 131-2046) an, wie in [Bild 4](#) dargestellt.

Achten Sie auf die korrekte Ausrichtung des Aufklebers, wie in [Bild 4](#) dargestellt.

3. Schließen Sie den Kabelbaumanschluss mit der Bezeichnung WORK LIGHT SWITCH [Arbeitsscheinwerferschalter] an den Schalter ([Bild 4](#)) an und installieren Sie den Schalter.

Achten Sie auf die korrekte Ausrichtung des Schalters, wie in [Bild 5](#) dargestellt.

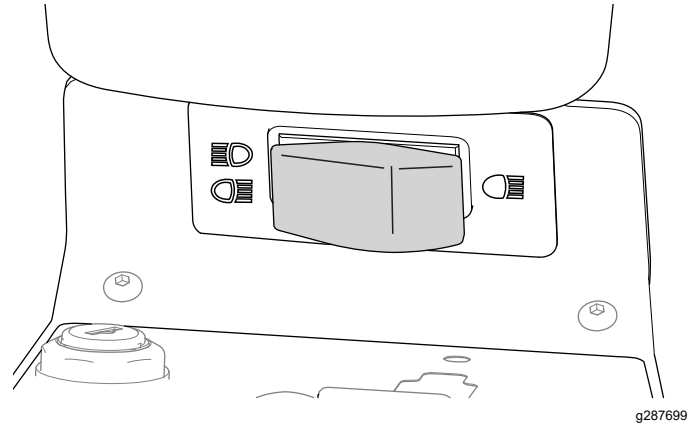

**Bild 5**

## Anbringen der Kabelbinder

Beachten Sie für dieses Verfahren die Angaben zur Kabelbaumverlegung unter [Verlegen des Kabelbaums](#) ([Seite 3](#)).

- Verwenden Sie zwei Kabelbinder (7¼"), um den Kabelbaum an der linken und rechten Halterung zu befestigen, siehe [Bild 2](#).
- Verwenden Sie sechs Kabelbinder (14½"), um den Kabelbaum am Überrollbügel zu befestigen, siehe [Bild 2](#).
- Verwenden Sie zwei Kabelbinder (14½"), um den Kabelbaum am Maschinenkabelbaum unter dem Sitz zu befestigen.

# 4

## Abschließen der Installation

**Keine Teile werden benötigt**

## Verfahren

1. Schließen Sie die Anschlüsse des Hauptstroms an, siehe *Bedienungsanleitung* Ihrer Maschine.

2. Verwenden Sie den Schalter, um die Funktion der Scheinwerfer zu prüfen, siehe [Verwenden der Lampen \(Seite 5\)](#).

# Betrieb

## Verwenden der Lampen

**Hinweis:** Um die Scheinwerfer einzustellen, lösen Sie die Befestigungen, richten Sie die Scheinwerfer nach Ihren Wünschen aus und ziehen Sie die Befestigungen wieder fest.

Beziehen Sie sich für diesen Schritt auf [Bild 6](#).

- Wenn Sie den Schalter in die RECHTE Stellung bewegen, werden die Scheinwerfer und das Rücklicht (falls vorhanden) aktiviert.
- Wenn Sie den Schalter in die MITTLERE Stellung bringen, werden die Scheinwerfer ausgeschaltet.
- Wenn Sie den Schalter in die LINKE Stellung bewegen, werden nur die Scheinwerfer eingeschaltet.

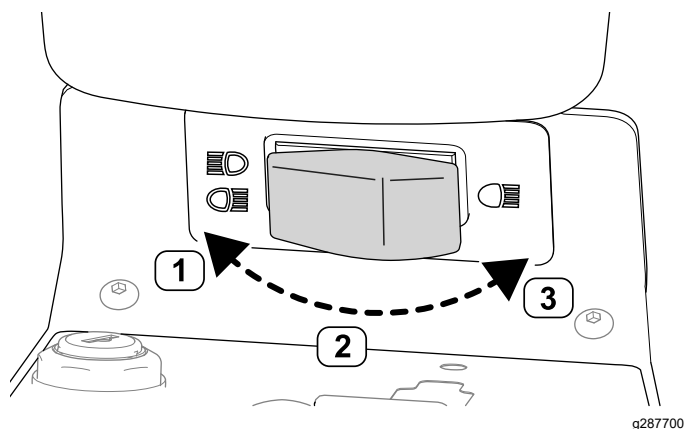

**Bild 6**

g287700

1. RECHTE Stellung
2. MITTLERE Stellung
3. LINKE Stellung

**Hinweise:**

**Hinweise:**



**Count on it.**