



Комплект осветительных приборов

Тяговый блок Greensmaster® eTriFlex серии 3360 или 3370

Номер модели 04500

Инструкции по монтажу

Примечание: В данный комплект входит дополнительная наклейка (№ по кат. 127-6126) и плоский предохранитель (15 А). Эти детали не используются на машинах eTriFlex; их можно удалить в отходы.

Техника безопасности

Наклейки с правилами техники безопасности и инструкциями



Предупреждающие наклейки и инструкции по технике безопасности должны быть хорошо видны оператору и установлены во всех местах потенциальной опасности. При отсутствии или повреждении наклейки следует установить новую наклейку.

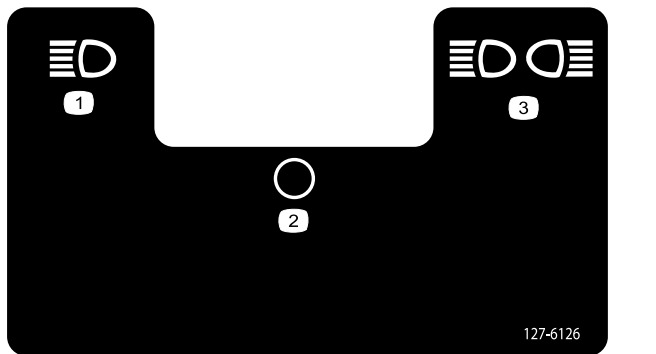

127-6126

decal127-6126

- | | |
|----------|---------------------------------------|
| 1. Фары | 3. Фары и задний осветительный прибор |
| 2. Выкл. | |

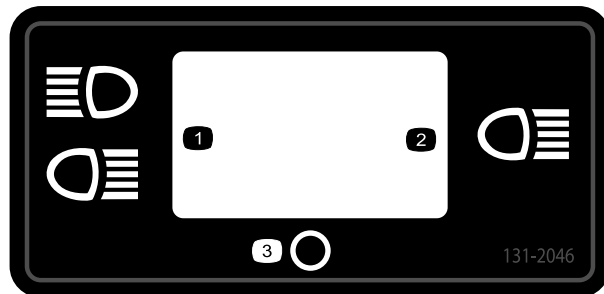

131-2046

decal131-2046

- | | |
|----------------------------|---------|
| 1. Двухстороннее освещение | 3. ВЫКЛ |
| 2. Одностороннее освещение | |



Монтаж

1

Подготовка машины

Детали не требуются

Процедура

1. Установите машину на ровной поверхности.
2. Включите стояночный тормоз.
3. Опустите режущие блоки.
4. Отключите машину и извлеките ключ из замка зажигания.
5. Отсоедините главные разъемы питания; см. *Руководство оператора* для вашей машины.

2

Установка фар рабочего освещения

Детали, требуемые для этой процедуры:

2	Осветительный прибор в сборе
1	Левый кронштейн
1	Правый кронштейн
2	U-образный болт
4	Гайка (3/8 дюйма)

Процедура

1. Установите кронштейн на каждую сторону защитной дуги, используя U-образный болт и 2 гайки (3/8 дюйма), как показано на [Рисунок 1](#).

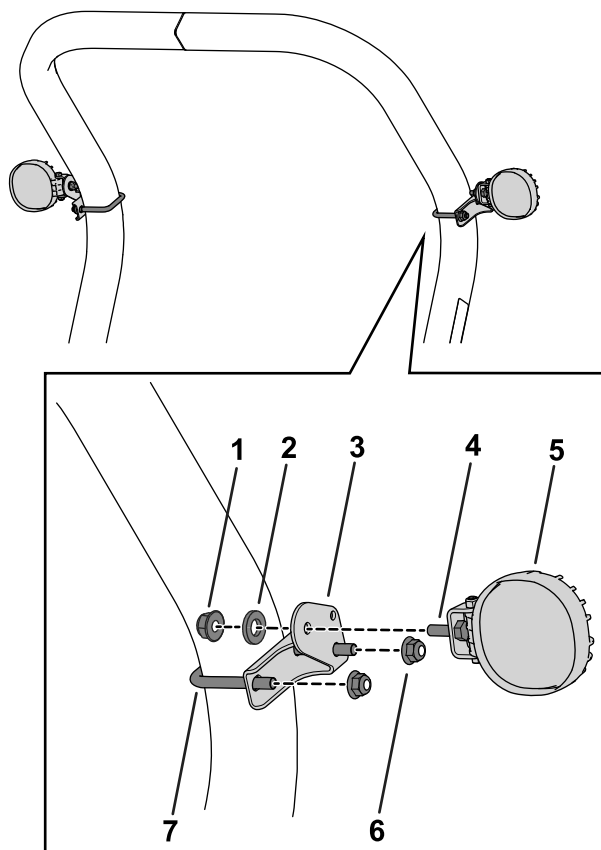

g279081

Рисунок 1

1. Гайка (входящая в комплект осветительного прибора)
2. Шайба (входящая в комплект осветительного прибора)
3. Левый кронштейн
4. Болт (входящий в комплект осветительного прибора)
5. Осветительный прибор
6. Гайка (3/8 дюйма)
7. U-образный болт

2. Используйте болт, шайбу и гайку, входящие в комплект каждой фары в сборе, чтобы установить фары, как показано на [Рисунок 1](#).

3

Монтаж жгута проводов и переключателя

Детали, требуемые для этой процедуры:

1	Жгут проводов
10	Кабельная стяжка (14-½ дюйма)
2	Кабельная стяжка (7-¼ дюйма)
1	Переключатель
1	Наклейка (№ по кат. 131-2046)

Прокладка жгута проводов

Убедитесь в том, что жгут проводов проложен в стороне от любых горячих, острых или движущихся частей.

1. Поднимите сиденье.
2. Найдите разъем жгута проводов, обозначенный LEFT FRONT WORK LIGHTS (ЛЕВЫЕ ПЕРЕДНИЕ РАБОЧИЕ ОСВЕТИТЕЛЬНЫЕ ПРИБОРЫ), и подсоедините его к левому осветительному прибору.
3. Найдите разъем жгута проводов, обозначенный RIGHT FRONT WORK LIGHTS (ПРАВЫЕ ПЕРЕДНИЕ РАБОЧИЕ ОСВЕТИТЕЛЬНЫЕ ПРИБОРЫ), и подсоедините его к правому осветительному прибору.
4. Проложите жгут проводов вниз по защитной дуге и под сиденьем (Рисунок 2).

Примечание: Если вы не используете комплект задних осветительных приборов, ответвление жгута проводов с разъемом заднего осветительного прибора (с маркировкой "Rear Work Light" [Задний рабочий осветительный прибор]) можно свернуть в кольцо и закрепить кабельной стяжкой рядом с сиденьем.



Рисунок 2

1. Кабельная стяжка (14-½ дюйма)
 2. Кабельная стяжка (7-¼ дюйма)
-
5. Найдите 2 вставных держателя на жгуте проводов и вставьте их в трубу рамы (Рисунок 3).

Примечание: В трубе рамы есть 2 отверстия, предназначенные для этих держателей.

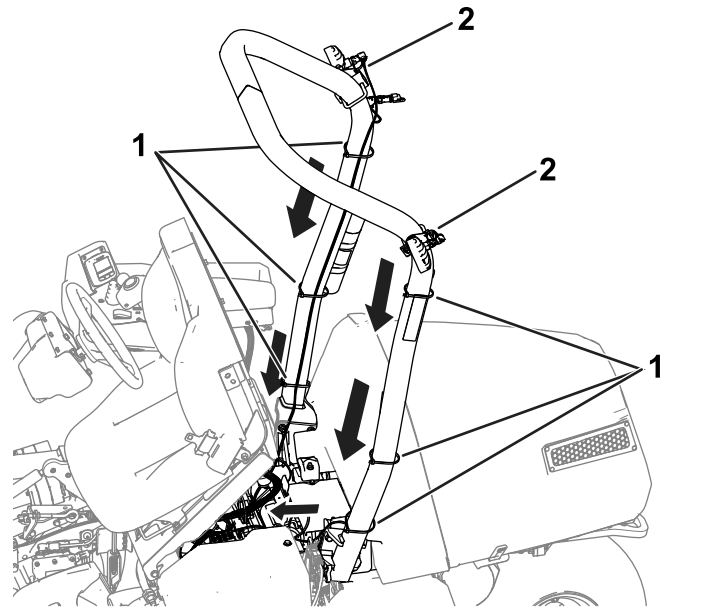

Рисунок 3

g287372

1. Жгут проводов – проложите через плиту сиденья вдоль жгута проводов машины.
2. Вставные держатели – прикрепите к трубе рамы.
3. Жгут проводов – проложите вверх к консоли вдоль жгута проводов машины.

6. Проложите оставшийся отрезок жгута проводов вверх через нижнюю часть плиты сиденья и вдоль жгута проводов машины к консоли (Рисунок 3).
7. На консоли подсоедините разъем жгута проводов, обозначенный TO MAIN HARNESS (К ГЛАВНОМУ ЖГУТУ ПРОВОДОВ), к разъему жгута проводов машины, обозначенному OPTIONAL WORKLIGHT KIT (ДОПОЛНИТЕЛЬНЫЙ КОМПЛЕКТ РАБОЧЕГО ОСВЕТИТЕЛЬНОГО ПРИБОРА).

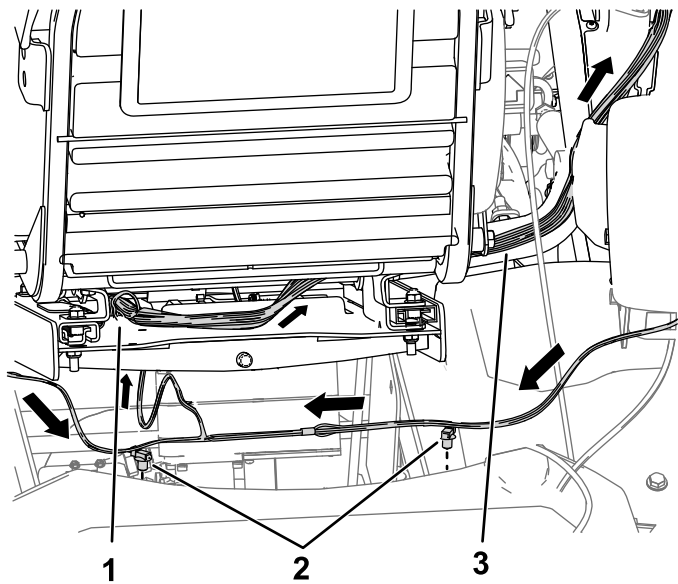
Установка переключателя и наклейки

1. Удалите заглушку из консоли (Рисунок 4).



Рисунок 4

g279251

1. Заглушка
2. Наклейка (№ по кат. 131-2046)
3. Разъем жгута проводов – WORK LIGHT SWITCH (ПЕРЕКЛЮЧАТЕЛЬ РАБОЧЕГО ОСВЕТИТЕЛЬНОГО ПРИБОРА)
4. Переключатель

2. Приклейте наклейку (№ по кат. 131-2046), как показано на Рисунок 4.

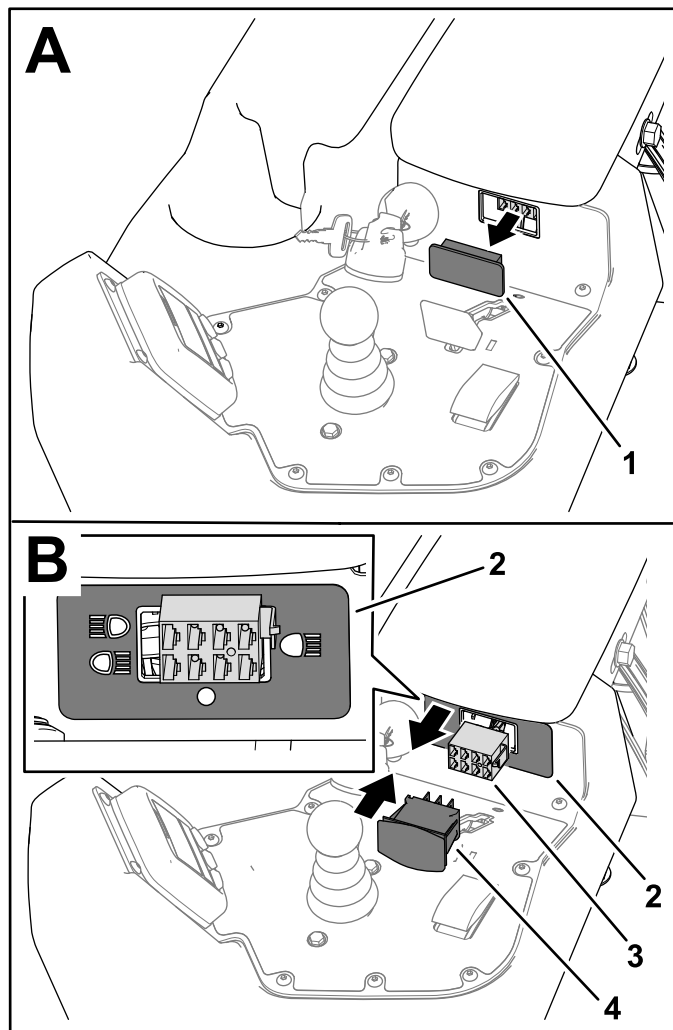
Проследите за тем, чтобы наклейка была приклеена в правильном положении, как показано на Рисунок 4.

3. Подсоедините разъем жгута проводов, обозначенный WORK LIGHT SWITCH (ПЕРЕКЛЮЧАТЕЛЬ РАБОЧЕГО ОСВЕТИТЕЛЬНОГО ПРИБОРА), к переключателю (Рисунок 4) и установите переключатель.

Проследите за тем, чтобы переключатель был установлен в правильном положении, как показано на Рисунок 5.



Рисунок 5

Установка кабельных стяжек

Для выполнения данной процедуры см. рисунки с изображением прокладки жгута проводов в разделе [Прокладка жгута проводов \(страница 3\)](#).

- Используйте две кабельные стяжки (7-¼ дюйма) для крепления жгута проводов к левому и правому кронштейнам; см. [Рисунок 2](#).
- Используйте 6 кабельных стяжек (14-½ дюйма), чтобы прикрепить жгут проводов в защитной дуге; см. [Рисунок 2](#).
- Используйте 2 кабельные стяжки (14-½ дюйма), чтобы прикрепить жгут проводов к жгуту проводов машины под сиденьем.

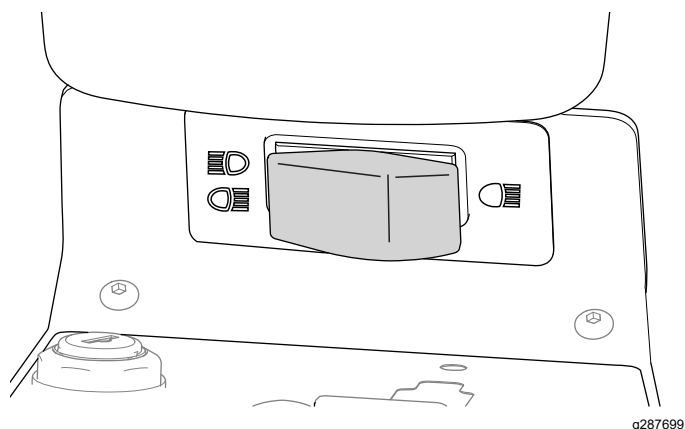
4

Завершение установки

Детали не требуются

Процедура

1. Подсоедините главные разъемы питания; см. *Руководство оператора* для вашей машины.
2. Используйте переключатель для проверки работоспособности осветительных приборов; см. раздел [Управление осветительными приборами \(страница 5\)](#).

Эксплуатация

Управление осветительными приборами

Примечание: Для регулировки осветительных приборов ослабьте крепежные детали, направьте осветительные приборы в нужную сторону и затяните крепежные детали.

См. [Рисунок 6](#) для выполнения данной процедуры.

- При переводе переключателя в ПРАВОЕ положение включаются фары и задний осветительный прибор (при наличии).
- При переводе переключателя в СРЕДНЕЕ положение осветительные приборы выключаются.
- При переводе переключателя в ЛЕВОЕ положение включаются только фары.



Рисунок 6

1. ПРАВОЕ положение
2. СРЕДНЕЕ положение
3. ЛЕВОЕ положение

Примечания:

Примечания:

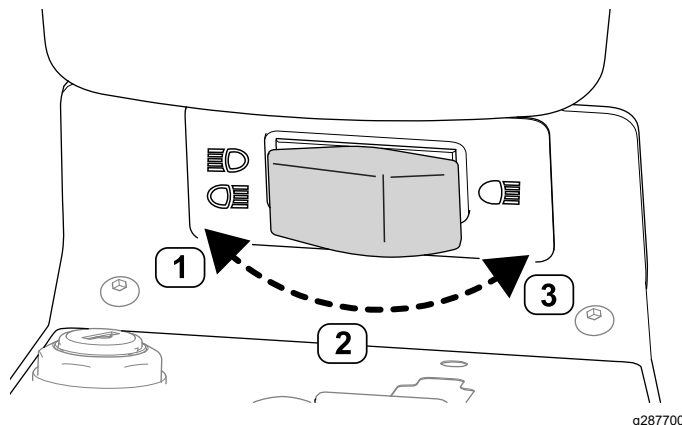

Count on it.