



ライトキット

Greensmaster® eTriFlex 3360 および 3370 トラクションユニット

モデル番号 04500

取り付け要領

注 このキットには追加用のデカルP/N 127-6126とヒューズ15 Aが入っていますが、これらのパーツは eTriFlex 用には使用しませんので、廃棄して結構です。

安全について

安全ラベルと指示ラベル



危険な部分の近くには、見やすい位置に安全ラベルや指示ラベルを貼付しています。破損したりはがれたりした場合は新しいラベルを貼付してください。

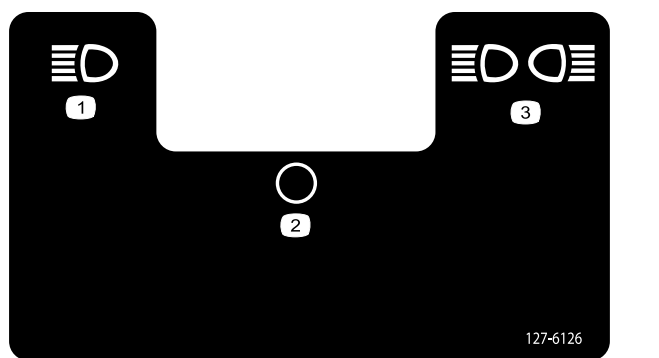

127-6126

decal127-6126

- | | |
|-----------|-----------------|
| 1. ヘッドライト | 3. ヘッドライトと後部ライト |
| 2. OFF | |

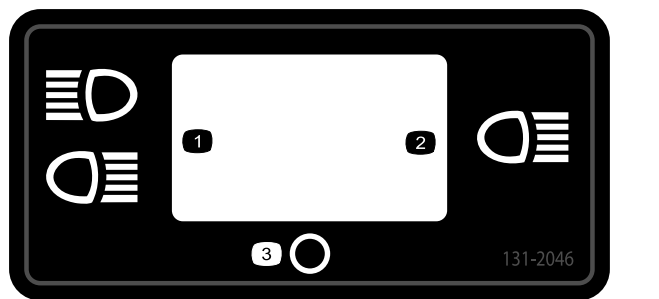

131-2046

decal131-2046

- | | |
|------------|--------|
| 1. ライトダブル | 3. Off |
| 2. ライトシングル | |

取り付け

1

マシンの準備を行う

必要なパーツはありません。

手順

1. 平らな場所に駐車する。
2. 駐車ブレーキを掛ける。
3. カuttingユニットを下降させる。
4. エンジンを止め、キーを抜き取る。
5. 機体の電源コネクタを外す; マシンのオペレーターズマニュアルを参照。



2

ライトを取り付ける

この作業に必要なパーツ

2	ライトアセンブリ
1	左ブラケット
1	右ブラケット
2	ボルト
4	ナット $\frac{3}{8}$ "

手順

1. 図 1 に示すように、ROPS の左右それぞれに U ボルトとナット $\frac{3}{8}$ " 2 個でブラケットを取り付ける。



図 1

g279081

- | | |
|-----------------------|------------------------|
| 1. ナットライトアセンブリに付いている | 5. ライト |
| 2. ワッシャライトアセンブリに付いている | 6. ナット $\frac{3}{8}$ " |
| 3. 左ブラケット | 7. ボルト |
| 4. ボルトライトアセンブリに付いている | |

2. 各ヘッドライトアセンブリに付いているボルト、ワッシャ、ナットを使用して、図 1 のようにヘッドライトを取り付ける。

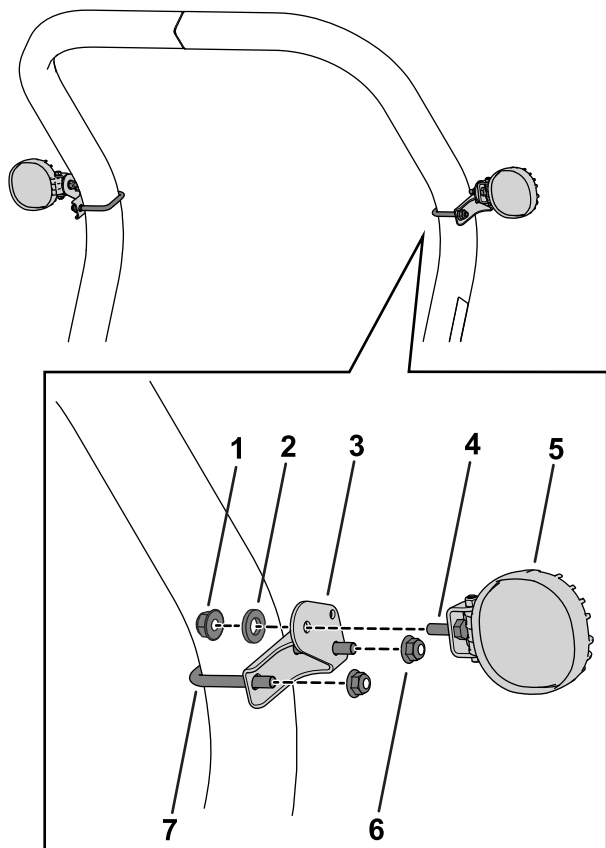
3

ワイヤハーネスとスイッチを取り付ける。

この作業に必要なパーツ

1	ワイヤハーネス
10	ケーブルタイ37 cm
2	ケーブルタイ18.5 cm
1	スイッチ
1	デカルP/N 131-2046

ワイヤハーネスを配設する

鋭利な部分、高温部、可動部などの近くにホースを配置しないよう注意してください。

1. 運転席を倒す。
2. LEFT FRONT WORK LIGHTSというラベルの付いたワイヤハーネスコネクタを左ランプに接続する。
3. RIGHT FRONT WORK LIGHTSというラベルの付いたワイヤハーネスコネクタを右ランプに接続する。
4. 図 2 のように、ROPS に沿って、ワイヤハーネスを運転席下へ導く。

注 後部ライトキットを使用しない場合は、Rear Work Light というラベルのコネクタ後部ライト用が付いている枝線は、丸めて座先近くに縛り付けておいてかまいません。



図 2

g279205

1. ケーブルタイ37 cm 2. ケーブルタイ18.5 cm

5. ワイヤハーネスに付いている押し込みファスナ 2 個を探し出して、これらをフレームチューブに取り付ける 図 3。

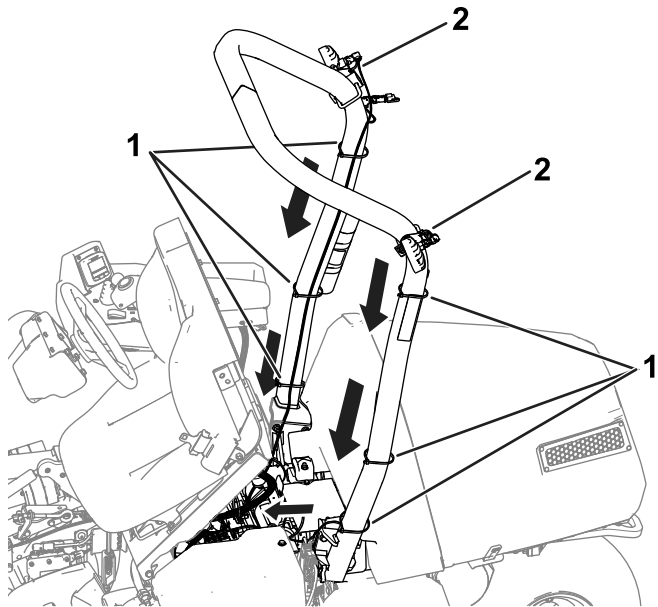
注 フレームには 2 つの穴がファスナ用についています。



図 3

g287372

1. ワイヤハーネスシートプレートを通して機体のワイヤハーネスに沿って配設
2. 押し込みファスナフレームチューブに固定
3. ワイヤハーネス機体のワイヤハーネスに沿ってコンソールまで配設

6. ワイヤハーネスの残りの枝を、シートプレートの底部を通し、機体のワイヤハーネスに沿ってコンソール方向に配設する 図 3。
7. コンソールの中で、ワイヤハーネスのコネクタのうちで TO MAIN HARNESS というラベルのついたものを、車両のワイヤハーネスの OPTIONAL WORKLIGHT KIT というラベルのついたコネクタに接続する。

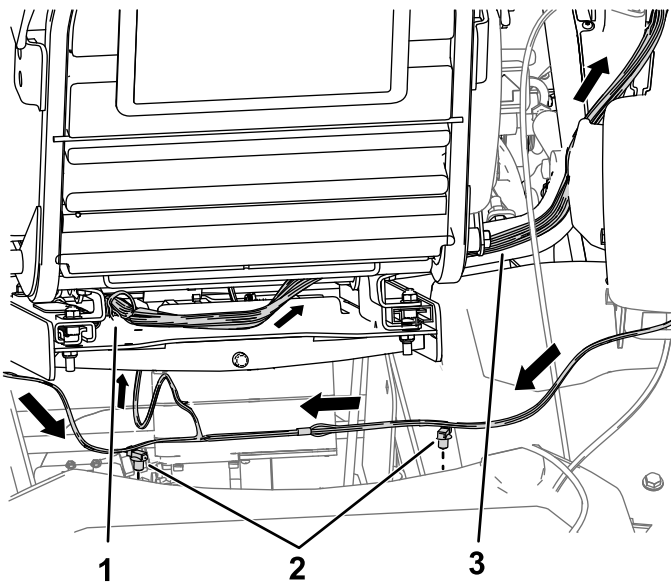
スイッチを取り付けてデカールを貼り付ける

1. コンソールからプラグを外す 図 4。



図 4

g279251

1. プラグ 3. ワイヤハーネスのコネクタ
WORK LIGHT SWITCH
2. デカル P/N 131-2046 4. スイッチ

2. 図 4 に示すように、デカル P/N 131-2046 を取り付ける。

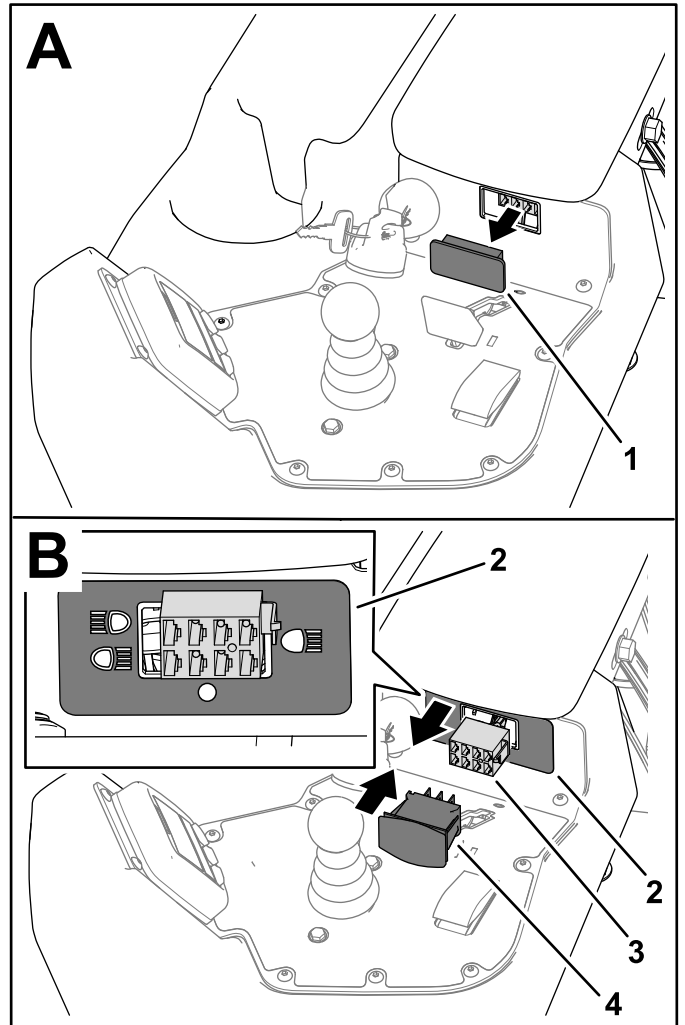
デカルが 図 4 のように正しい向きで取り付けられたことを確認する。

