



Kit de luzes

Unidade de tração Greensmaster® eTriFlex 3360 ou 3370

Modelo nº 04500

Instruções de instalação

Nota: Estão incluídos neste kit um autocolante adicional (peça n.º 127-6126) e lâmina de fusível (15 A). Estas peças não são utilizadas para as máquinas eTriFlex, pode eliminá-las.

Segurança

Autocolantes de segurança e de instruções



Os autocolantes de segurança e instruções estão facilmente visíveis para o operador e situam-se próximo das zonas de potencial perigo. Substitua todos os autocolantes danificados ou perdidos.

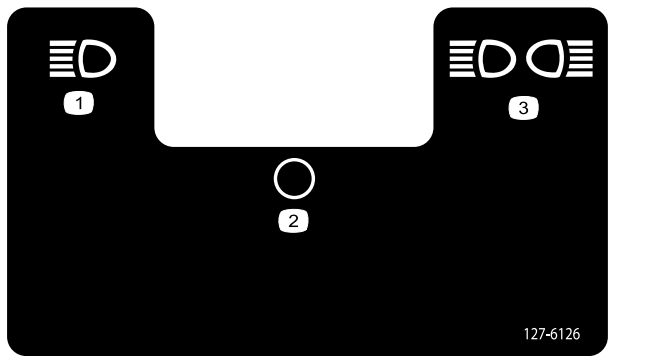

127-6126

- | | |
|-------------|--------------------------|
| 1. Faróis | 3. Faróis e luz traseira |
| 2. Desligar | |

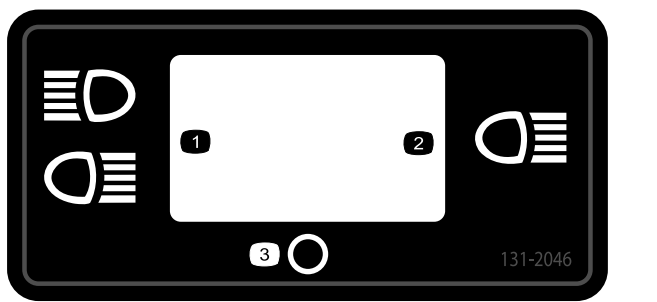

131-2046

- | | |
|----------------|-------------|
| 1. Luz dupla | 3. Desligar |
| 2. Luz simples | |

Instalação

1

Preparação da máquina

Nenhuma peça necessária

Procedimento

1. Estacione a máquina numa superfície nivelada.
2. Engate o travão de mão.
3. Baixe as unidades de corte.
4. Desligue o motor e retire a chave da ignição.
5. Desligue os conectores da alimentação principal; consulte o *Manual do utilizador* da máquina.



2

Instalação das luzes

Peças necessárias para este passo:

2	Conjunto de luzes
1	Suporte esquerdo
1	Suporte direito
2	Cavilha em U
4	Porca ($\frac{3}{8}$ pol.)

Procedimento

1. Instale o suporte em cada lado da barra de segurança utilizando uma cavilha em U e duas porcas ($\frac{3}{8}$ pol.) como se mostra na [Figura 1](#).

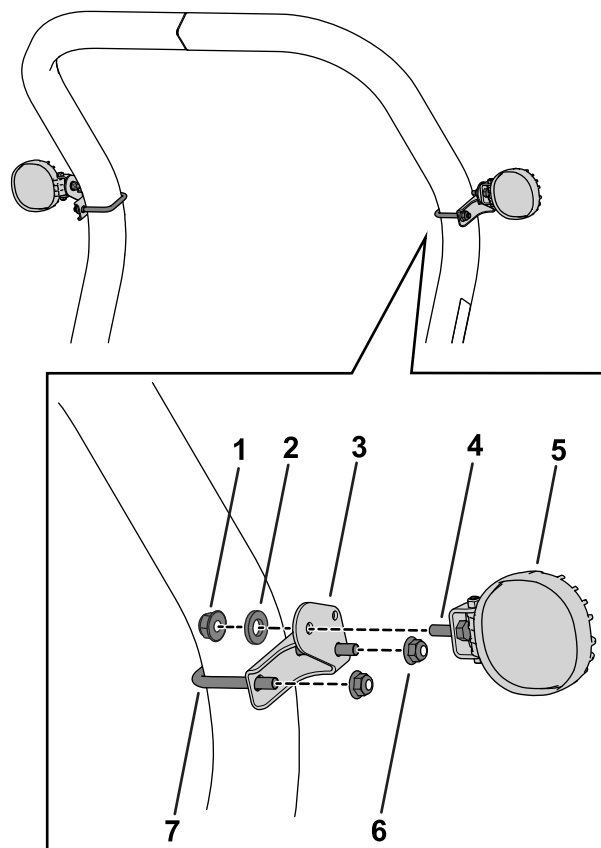

g279081

Figura 1

1. Porca (incluída com o conjunto de luzes)
2. Anilha (incluída com o conjunto da luz)
3. Suporte esquerdo
4. Parafuso (incluído com o conjunto da luz)
5. Luz
6. Porca ($\frac{3}{8}$ "
7. Cavilha em U

2. Utilize o parafuso, anilha e porca incluídos com cada conjunto de farol para instalar os faróis como se mostra na [Figura 1](#).

3

Instalação da cablagem e interruptor

Peças necessárias para este passo:

1	Cablagem
10	Braçadeira de cabos (14-1/2 pol.)
2	Braçadeira de cabos (7-1/4 pol.)
1	Interruptor
1	Autocolante, peça n.º 131-2046

Encaminhamento da cablagem

Certifique-se de que a cablagem é encaminhada longe de quaisquer peças quentes, afiadas ou em movimento.

1. Levante o assento.
2. Localize o conector de cablagem rotulado LEFT FRONT WORK LIGHTS e ligue-o à luz esquerda.
3. Localize o conector de cablagem rotulado RIGHT FRONT WORK LIGHTS e ligue-o à luz direita.
4. Encaminhe a cablagem para baixo pela barra de segurança e por baixo do banco [Figura 2](#).

Nota: Se não estiver a utilizar o kit de luzes traseiras, o ramo da cablagem com o conector das luzes traseiras (rotulado "Rear Work Light") pode ser enrolado e preso com uma abraçadeira junto do banco.



Figura 2

1. Braçadeira de cabos (14-1/2 pol.)
2. Braçadeira de cabos (7-1/4 pol.)

5. Localize os dois fixadores de pressão na cablagem e instale os fixadores no tubo da estrutura ([Figura 3](#)).

Nota: Existem dois furos no tubo da estrutura para estes fixadores.

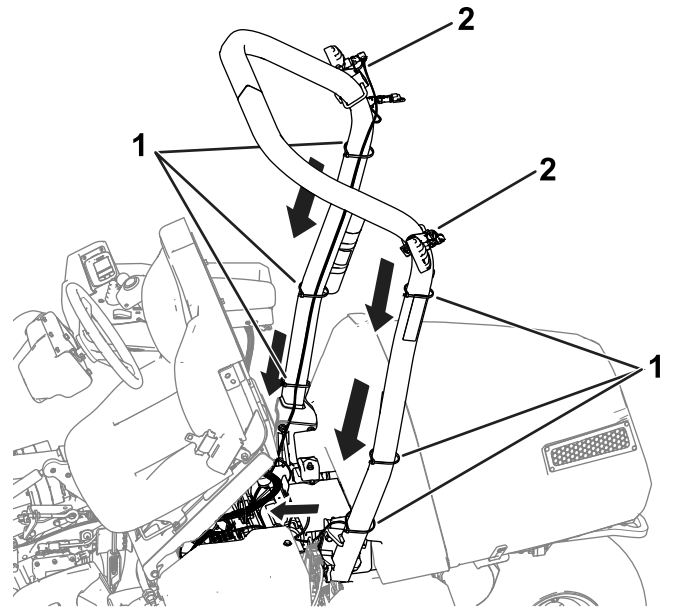

Figura 3

1. Cablagem—encaminhe através da placa do banco seguindo a cablagem da máquina.
2. Fixadores de pressão—prenda ao tubo da estrutura.
3. Cablagem—encaminhe para cima para a consola seguindo a cablagem da máquina.

- Encaminhe a restante cablagem para cima através da parte inferior da placa do banco e seguindo a cablagem da máquina na direção da consola (Figura 3).
- Na consola, ligue o conector de cablagem rotulado TO MAIN HARNESS ao conector de cablagem da máquina rotulado OPTIONAL WORKLIGHT KIT.

Instalação do interruptor e autocolante

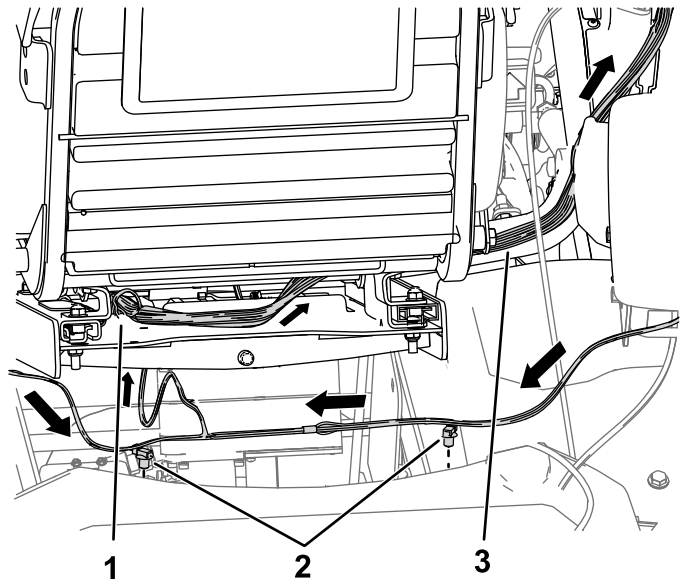
- Retire o tampão da consola (Figura 4).



Figura 4

- | | |
|-----------------------------------|--|
| 1. Tampão | 3. Conector de cablagem—INTERRUPTOR DA LUZ DE TRABALHO |
| 2. Autocolante, peça n.º 131-2046 | 4. Interruptor |

- Instale o autocolante (peça n.º 131-2046) como se mostra na Figura 4.
Observe a orientação correta do autocolante como se mostra na Figura 4.

- Ligue o conector de cablagem rotulado WORK LIGHT SWITCH ao interruptor (Figura 4) e instale o interruptor.

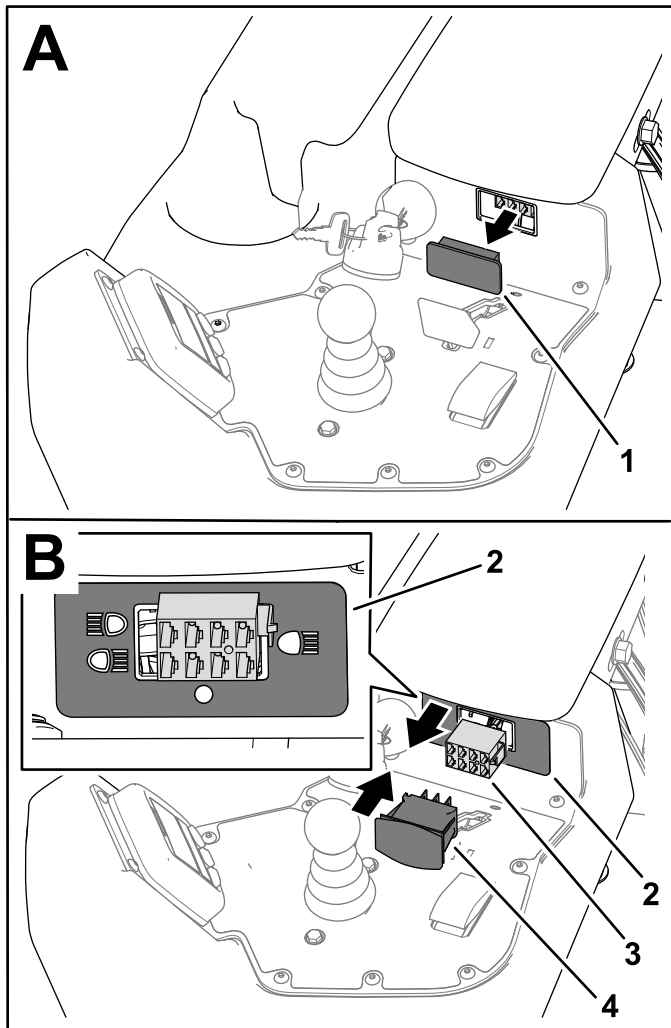
Observe a orientação correta do interruptor como se mostra na Figura 5.



Figura 5

Instalação das braçadeiras de cabos

Consulte as figuras de encaminhamento das cablagens em [Encaminhamento da cablagem \(página 3\)](#) para este procedimento.

- Utilize duas braçadeiras de cabos (7-1/4 pol.) para prender a cablagem aos suportes esquerdo e direito; consulte a Figura 2.
- Utilize seis braçadeiras de cabos (14-1/2 pol.) para prender a cablagem à barra de segurança; consulte a Figura 2.
- Utilize duas braçadeiras de cabos (14-1/2 pol.) para prender a cablagem à cablagem da máquina debaixo do banco.

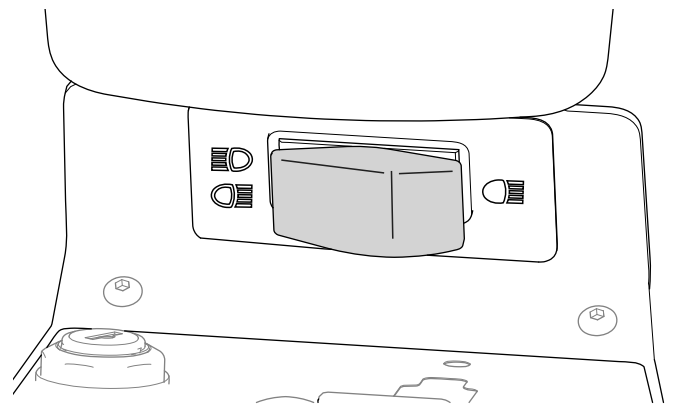
4

Conclusão da instalação

Nenhuma peça necessária

Procedimento

- Ligue os conectores da alimentação principal; consulte o *Manual do utilizador* da máquina.
- Utilize o interruptor para testar se as luzes estão a funcionar; consulte [Operar os faróis \(página 5\)](#).

Funcionamento

Operar os faróis

Nota: Para ajustar as luzes, desaperte as ferragens de montagem, aponte as luzes como desejado e aperte as ferragens.

Consulte a [Figura 6](#) para obter este procedimento.

- Movendo o interruptor para a posição DIREITA ativa os faróis e luz traseira (se equipada)
- Movendo o interruptor para a posição INTERMÉDIA desliga a luzes.
- Movendo o interruptor para a posição ESQUERDA ativa apenas os faróis.



Figura 6

- | | |
|-----------------------|---------------------|
| 1. Posição DIREITA | 3. Posição ESQUERDA |
| 2. POSIÇÃO INTERMÉDIA | |

Notas:

Notas:

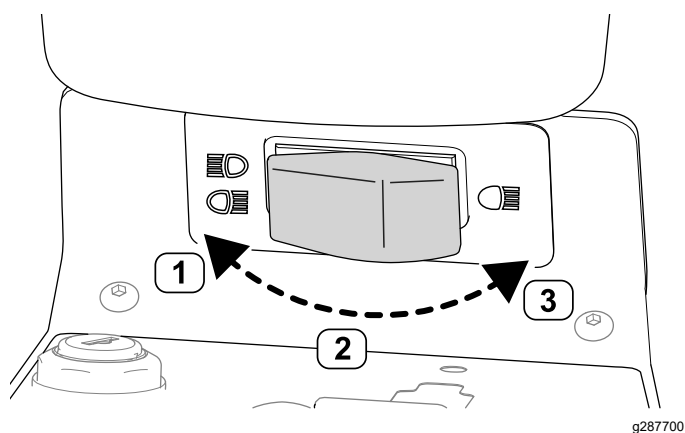

Count on it.