



**Count on it.**

Form No. 3446-713 Rev A

**Návod k obsluze**

## **Rotační sekačka Groundsmas- ter® 3500-D**

Číslo modelu 30807—Výrobní číslo 407170000 a vyšší



Tento výrobek splňuje všechny příslušné směrnice Evropské unie. Podrobné informace naleznete v Prohlášení o shodě k tomuto výrobku.

Používání nebo provoz motoru v zalesněných, křovinatých nebo travnatých místech bez řádné funkčního a udržovaného lapače jisker (jak je uvedeno v části 4442) nebo motoru, který není vhodným způsobem zkonstruován, vybaven a udržován k zajištění prevence vzniku požáru, je porušením zákona o veřejných zdrojích státu Kalifornie, části 4442 a 4443.

Přiložená uživatelská příručka k motoru obsahuje informace o předpisech pro ochranu životního prostředí USA (EPA) a kontrolu emisí státu Kalifornie pro emisní systémy a informace o údržbě a záruce. Náhradní uživatelskou příručku k motoru je možné objednat u výrobce motoru.

## ▲ DŮLEŽITÉ UPOZORNĚNÍ

### CALIFORNIA

#### Důležité upozornění, poučka 65

Výfukové plyny dieselového motoru mohou podle znalostí státu Kalifornie způsobit rakovinu, vrozené vady a jiná poškození spojená s reprodukčním systémem

Vývody baterie, svorky a související příslušenství obsahují olovo a sloučeniny olova, tj. chemikálie, které jsou ve státě Kalifornie známy jako látky škodlivé pro reprodukční orgány a vyvolávající rakovinu. Po manipulaci s baterií si rádne omyjte ruce.

Používání tohoto výrobku může způsobit vystavení účinkům chemikálií, které jsou státu Kalifornie známy jako karcinogenní, mutagenní nebo reprotoxické.

Pečlivě si tuto příručku prostudujte, abyste se naučili stroj správně obsluhovat a udržovat, a předešli tak zranění a jeho poškození. Jste odpovědní za řádnou a bezpečnou obsluhu stroje.

Na stránkách [www.Toro.com](http://www.Toro.com) najdete informace o bezpečnosti výrobku, podklady pro zaškolení obsluhy a informace o příslušenství. Můžete zde také vyhledat prodejce výrobků Toro nebo zaregistrovat svůj výrobek.

Kdykoli budete potřebovat servis, originální díly Toro nebo doplňující informace, obraťte se na autorizovaného servisního prodejce nebo zákaznický servis Toro a uveďte model a výrobní číslo svého výrobku. **Obrázek 1** znázorňuje umístění typového a sériového čísla na výrobku. Číslo si zapište do následujícího pole.

**Důležité:** Potřebujete-li informace o záruce, náhradních dílech a jiné údaje o výrobku, pomocí mobilního zařízení můžete naskenovat QR kód na štítku sériového čísla (je-li k dispozici).

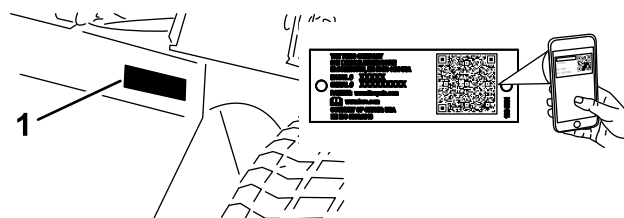

Obrázek 1

1. Umístění čísla modelu a výrobního čísla

Číslo modelu _____
Výrobní číslo _____

Tato příručka identifikuje potenciální rizika a uvádí bezpečnostní sdělení, která jsou označena varovným bezpečnostním symbolem (**Obrázek 2**) signalizujícím riziko, jež může vést k vážnému úrazu nebo usmrcení, nebudete-li doporučená opatření dodržovat.



Obrázek 2

Varovný bezpečnostní symbol

## Úvod

Tento víceúčelový stroj slouží k použití profesionálními pracovníky najímanými pro komerční účely. Je určen zejména k sekání trávy na dobře udržovaných travnatých plochách v parcích, na golfových a sportovních hřištích a na komerčních pozemcích. Používání tohoto výrobku pro jiné účely, než ke kterým je určen, může být nebezpečné uživateli a okolostojícím.

Ke zdůraznění informací se v tomto návodu používají dva výrazy. **Důležité** upozorňuje na zvláštní informace mechanického charakteru a **Upozornění** zdůrazňuje všeobecné informace, kterým je třeba věnovat zvláštní pozornost.

# Obsah

Bezpečnost .....	4	Údržba odlučovače vody .....	44
Obecné bezpečnostní informace .....	4	Odvzdušnění palivové soustavy .....	44
Bezpečnostní a instrukční štítky .....	5	Odvzdušnění vstřikovačů .....	45
Nastavení .....	11	Údržba elektrického systému .....	46
1 Kontrola ukazatele úhlu .....	12	Bezpečnost při práci s elektrickým systémem .....	46
2 Nalepení štítků CE .....	12	Údržba akumulátoru .....	46
3 Montáž západky kapoty .....	13	Údržba pojistek .....	46
4 Montáž krytu výfuku .....	14	Údržba hnací soustavy .....	47
5 Seřízení zvedacích ramen .....	14	Kontrola tlaku v pneumatikách .....	47
6 Seřízení rámu nosné sestavy .....	16	Kontrola utahovacího momentu matic kol .....	47
7 Seřízení výšky sečení .....	16	Seřízení pohonu pojezdu pro neutrální polohu .....	47
8 Seřízení stírače válce .....	17	Údržba chladicího systému .....	48
9 Montáž mulčovacího usměrňovače .....	17	Bezpečnost při práci s chladicím systémem .....	48
Součásti stroje .....	18	Specifikace chladicí kapaliny .....	48
Ovládací prvky .....	18	Kontrola chladicí soustavy .....	49
Technické údaje .....	21	Vyčištění chladicího systému .....	50
Přídavná zařízení / příslušenství .....	22	Údržba brzd .....	50
Před provozem .....	23	Seřízení parkovací brzdy .....	50
Bezpečnostní kroky před použitím .....	23	Údržba řemenů .....	51
Plnění palivové nádrže .....	23	Servis řemenů motoru .....	51
Kontrola hladiny motorového oleje .....	24	Údržba ovládacích prvků .....	52
Kontrola chladicí soustavy .....	24	Seřízení škrticí klapky .....	52
Kontrola hydraulické soustavy .....	24	Údržba hydraulického systému .....	52
Výběr žacího nože .....	24	Bezpečnost při práci s hydraulickým systémem .....	52
Výběr příslušenství .....	25	Údržba hydraulické kapaliny .....	52
Kontrola činnosti bezpečnostního blokovacího systému .....	25	Údržba žacích jednotek .....	55
Během provozu .....	26	Demontáž žacích jednotek od hnací jednotky .....	55
Bezpečnostní kroky během použití .....	26	Montáž žacích jednotek k hnací jednotce .....	56
Spuštění motoru .....	28	Údržba roviny žacích nožů .....	56
Vypnutí motoru .....	28	Údržba předního válce .....	57
Standardní řídicí jednotka (SCM) .....	28	Údržba žacího nože .....	58
Provozní tipy .....	31	Bezpečnost týkající se použití žacího nože .....	58
Po provozu .....	32	Údržba žacích nožů .....	58
Bezpečnostní opatření po použití .....	32	Uskladnění .....	60
Přeprava stroje .....	32	Bezpečnost při skladování .....	60
Vyhledání upínacích míst .....	33	Příprava stroje na uskladnění .....	60
Tlačení nebo vlečení stroje .....	33	Skladování žacích jednotek .....	61
Údržba .....	34		
Doporučený harmonogram údržby .....	34		
Seznam denní údržby .....	35		
Postupy před údržbou stroje .....	36		
Bezpečnost při provádění úkonů údržby .....	36		
Příprava stroje na provedení údržby .....	36		
Demontáž kapoty .....	36		
Použití servisní západky žací jednotky .....	37		
Mazání .....	38		
Mazání ložisek a pouzder .....	38		
Údržba motoru .....	41		
Bezpečnost při údržbě motoru .....	41		
Údržba vzduchového filtru .....	41		
Výměna motorového oleje .....	42		
Údržba palivového systému .....	44		
Vypuštění palivové nádrže .....	44		
Kontrola palivového potrubí a spojek .....	44		

# Bezpečnost

Tento stroj byl zkonstruován tak, aby po dokončení postupů nastavení a namontování soupravy CE v souladu s Prohlášením o shodě odpovídal požadavkům normy ANSI B71.4-2017 a EN ISO 5395.

## Obecné bezpečnostní informace

Tento výrobek může amputovat ruce a nohy a vrhat předměty. Dodržujte vždy všechny bezpečnostní pokyny, abyste zamezili vážnému úrazu.

- Před spuštěním motoru si pozorně přečtěte tuto *provozní příručku*, abyste porozuměli jejímu obsahu.
- Při práci se strojem buďte maximálně opatrní. Neprovádějte žádné činnosti, jež by odváděly vaši pozornost, neboť byste mohli způsobit zranění nebo poškození majetku.
- Nikdy neprovozujte stroj, pokud nejsou všechny jeho kryty ve správné poloze nebo pokud nejsou řádně funkční další bezpečnostní ochranná zařízení.
- Nepřibližujte nohy ani ruce do blízkosti rotujících částí. Zdržujte se v bezpečné vzdálenosti od odhazovacího otvoru.
- Přihlízející osoby, především děti, se musí zdržovat mimo pracovní prostor. Nikdy nedovolte dětem stroj obsluhovat.
- Před opuštěním místa obsluhy vypněte motor, vytáhněte klíč a počkejte, dokud se nezastaví všechny pohybující se části. Před seřizováním, údržbou, čištěním nebo uskladněním nechejte stroj vychladnout.

Nesprávné používání nebo údržba tohoto stroje mohou vést ke zranění. Pro snížení rizika zranění dodržujte tyto bezpečnostní pokyny a vždy věnujte pozornost výstražnému symbolu , který znamená Upozornění, Výstrahu nebo Nebezpečí – pokyny k zajištění osobní bezpečnosti. Nedodržení těchto pokynů může mít za následek zranění osob nebo jejich usmrcení.

# Bezpečnostní a instrukční štítky



Bezpečnostní štítky a pokyny jsou umístěny na viditelném místě v blízkosti každého prostoru představujícího potenciální nebezpečí. V případě ztráty nebo poškození původní nálepky nahraďte nálepku novou.

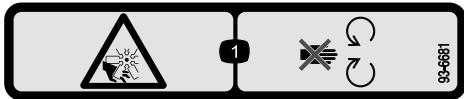

93-6681

decal93-6681

1. Nebezpečí pořezání či useknutí končetiny ventilátorem – nepřibližujte se k pohyblivým součástem.

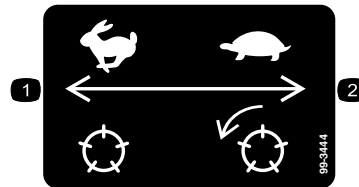

99-3444

decal99-3444

1. Převážná rychlost – vysoká
2. Rychlost sečení – nízká



93-7276

decal93-7276

1. Nebezpečí výbuchu – použijte ochranu zraku.
2. Nebezpečí poranění žíravinou / chemického popálení – v rámci první pomoci oplachujte zasažené místo vodou.
3. Nebezpečí vzniku požáru – žádný oheň, otevřený plamen ani kouření.
4. Nebezpečí otravy – zabraňte dětem v přístupu k akumulátoru.



106-6755

decal106-6755

1. Chladičí kapalina motoru je pod tlakem
2. Nebezpečí výbuchu – přečtěte si *provozní příručku*.
3. Výstraha – nedotýkejte se horkého povrchu.
4. Výstraha – přečtěte si *provozní příručku*.

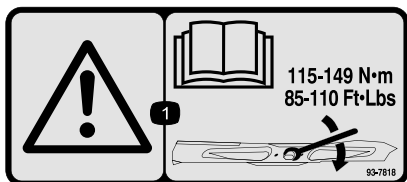

93-7818

decal93-7818

1. Výstraha – projděte si pokyny k utažení šroubu a matice žacího nože na utahovací moment 115–149 Nm v *provozní příručce*.

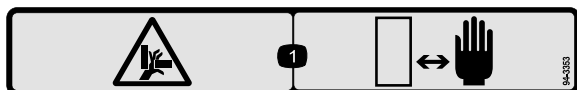

94-3353

decal94-3353

1. Nebezpečí rozdrčení rukou – udržujte ruce v dostatečné vzdálenosti.

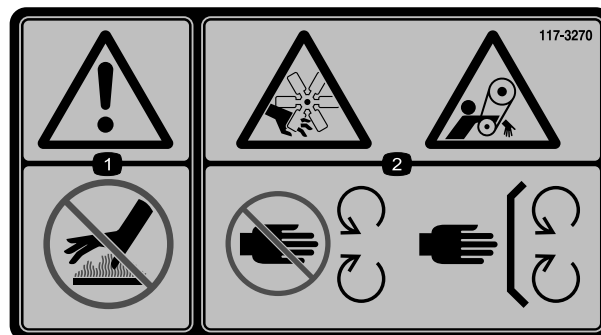

117-3270

decal117-3270

1. Výstraha – nedotýkejte se horkého povrchu.
2. Nebezpečí pořezání nebo useknutí ruky; nebezpečí zachycení končetiny řemenem – nepřibližujte se k pohyblivým se součástem; mějte vždy namontované všechny ochranné kryty a štíty.

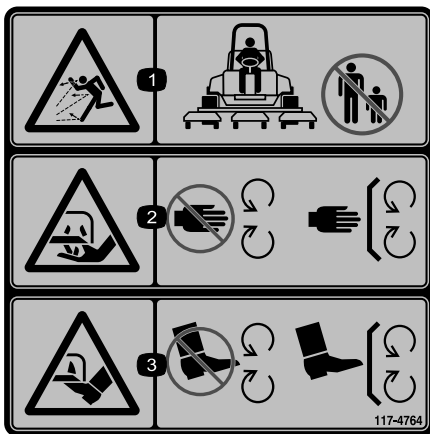

117-4764

decal117-4764

1. Nebezpečí zranění odlétávajícími předměty – přihlízející osoby musí vždy zůstat v bezpečné vzdálenosti.
2. Nebezpečí pořezání ruky žacím nožem – nepřibližujte se k pohyblivým součástem a nechte všechny ochranné kryty a štíty na místě.
3. Nebezpečí pořezání nohy žacím nožem – nepřibližujte se k pohyblivým součástem a nechte všechny ochranné kryty a štíty na místě.



decalbatterysymbols

### Symbole na akumulátoru

Na akumulátoru jsou všechny následující symboly nebo některé z nich.

- |   |   |
|---|---|
| 1. Nebezpečí výbuchu                      | 6. Nedovolte, aby se kdokoli k akumulátoru přibližoval.                                 |
| 2. Chraňte před otevřeným ohněm, nekuřte  | 7. Chraňte si oči; výbušné plyny mohou trvale poškodit zrak nebo způsobit jiné zranění. |
| 3. Žíravina / nebezpečí popálení          | 8. Kyselina sírová může způsobit trvalé poškození zraku nebo vážné popáleniny.          |
| 4. Používejte ochranné brýle.             | 9. Oči ihned vypláchněte vodou a rychle vyhledejte lékařskou pomoc.                     |
| 5. Přečtěte si <i>provozní příručku</i> . | 10. Obsahuje olovo, neodhazujte   |

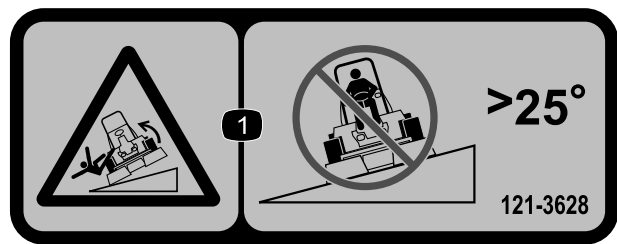

decal121-3628

121-3628

**Poznámka:** Tento stroj vyhovuje zkouškám statické příčné a podélné stability na maximálním doporučeném svahu uvedeném na štítku, jak stanovuje průmyslová norma pro zkoušky stability. Prostudujte si pokyny k obsluze stroje na svahu uvedené v *provozní příručce* a vyhodnoťte podmínky, ve kterých hodláte stroj provozovat. Na základě toho stanovíte, zda může být stroj v daný den a na daném místě za těchto podmínek použit. Změny v terénu mohou vést ke změně provozního sklonu stroje. Je-li to možné, při práci se strojem na svahu mějte žací jednotky spuštěné u země. Zvednutím žacích jednotek při práci na svahu může dojít k narušení stability stroje.

1. Nebezpečí převrácení – nejezděte po svazích se sklonem větším než 25°.

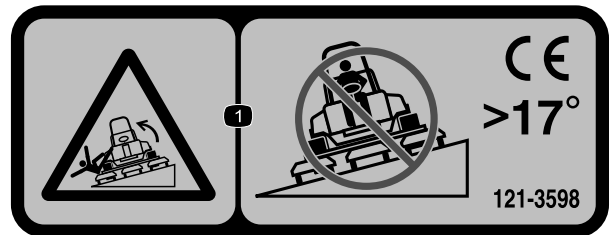

decal121-3598

121-3598

**Poznámka:** Tento stroj vyhovuje zkouškám statické příčné a podélné stability na maximálním doporučeném svahu uvedeném na štítku, jak stanovuje průmyslová norma pro zkoušky stability. Prostudujte si pokyny k obsluze stroje na svahu uvedené v *provozní příručce* a vyhodnoťte podmínky, ve kterých hodláte stroj provozovat. Na základě toho stanovíte, zda může být stroj v daný den a na daném místě za těchto podmínek použit. Změny v terénu mohou vést ke změně provozního sklonu stroje. Je-li to možné, při práci se strojem na svahu mějte žací jednotky spuštěné u země. Zvednutím žacích jednotek při práci na svahu může dojít k narušení stability stroje.

1. Nebezpečí převrácení – nejezděte po svazích se sklonem větším než 17°.

**WARNING:** Cancer and Reproductive Harm - [www.P65Warnings.ca.gov](http://www.P65Warnings.ca.gov). For more information, please visit [www.ttcoCAProp65.com](http://www.ttcoCAProp65.com)

**CALIFORNIA SPARK ARRESTER WARNING**  
Operation of this equipment may create sparks that can start fires around dry vegetation. A spark arrester may be required. The operator should contact local fire agencies for laws or regulations relating to fire prevention requirements.

decal133-8062

133-8062

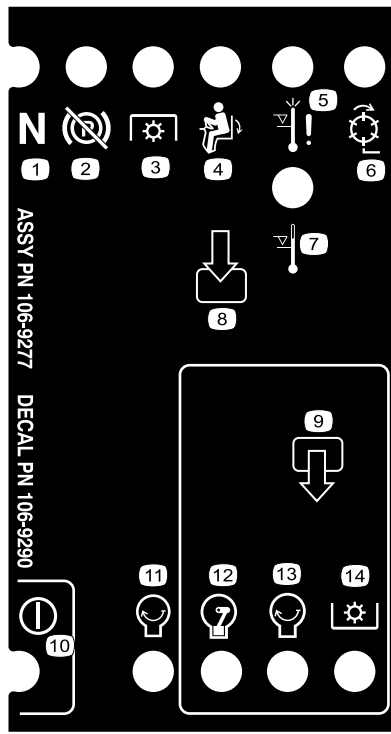

decal106-9290

**106-9290**

- |                                |                             |                                 |              |
|--------------------------------|-----------------------------|---------------------------------|--------------|
| 1. Vstupy                      | 5. Na sedadle               | 9. Výstupy                      | 13. Start    |
| 2. Neaktivní                   | 6. Vývodový hřídel (PTO)    | 10. Vývodový hřídel (PTO)       | 14. Napájení |
| 3. Vypnutí při vysoké teplotě  | 7. Parkovací brzda uvolněna | 11. Start                       |              |
| 4. Výstraha při vysoké teplotě | 8. Neutrál                  | 12. Napájení chodu motoru (ETR) |              |

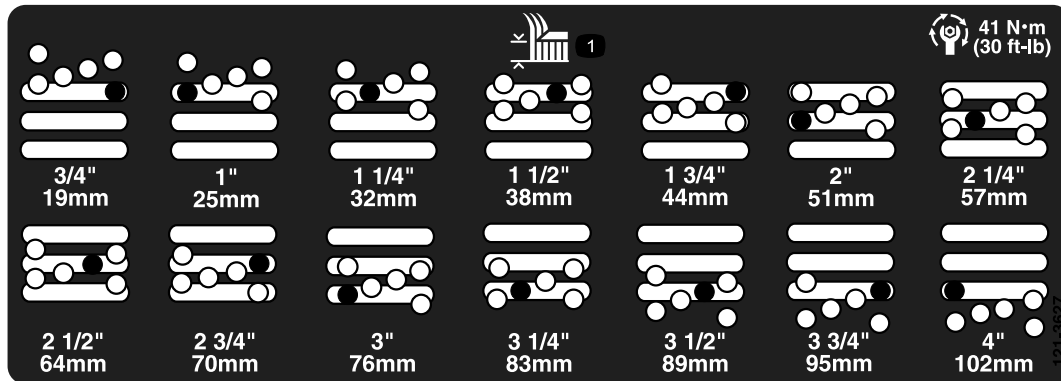

decal121-3627

**121-3627**

1. Nastavení výšky sekání

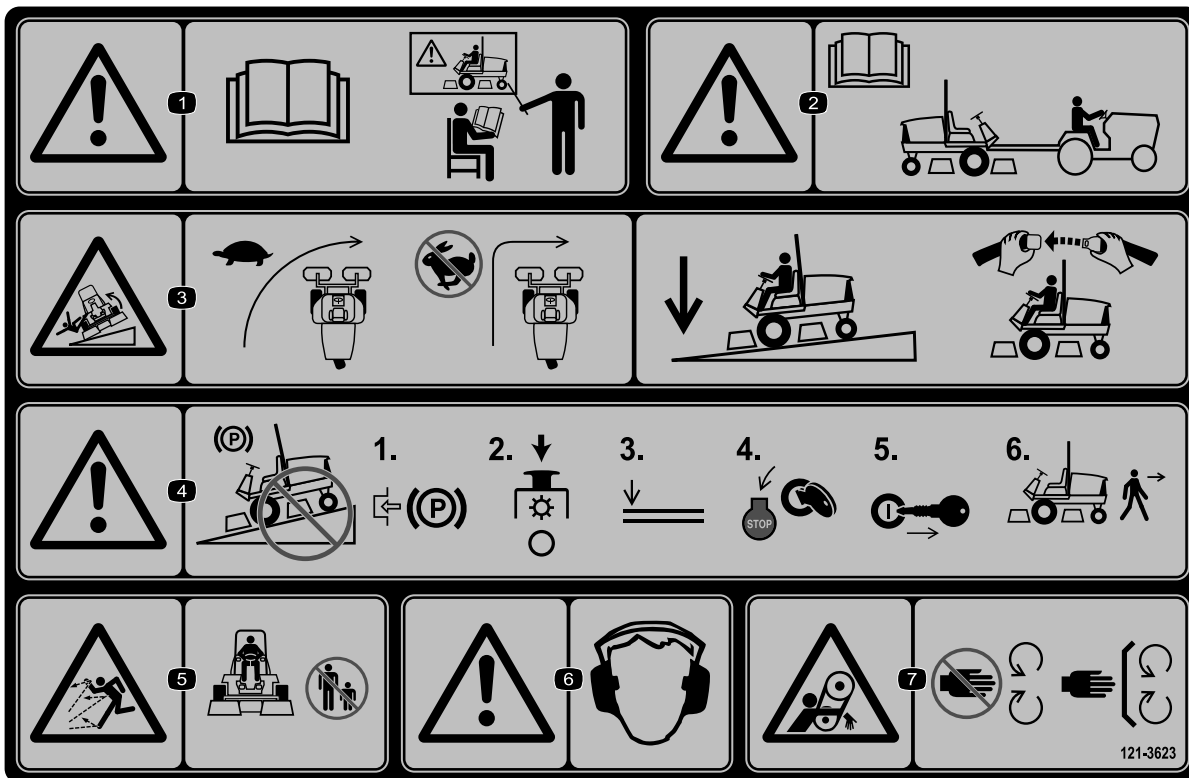

decal121-3623

### 121-3623

1. Výstraha – přečtěte si *provozní příručku* a nepoužívejte stroj, pokud k tomu nejste vyškoleni.
2. Výstraha – před tažením stroje si přečtěte *provozní příručku*.
3. Nebezpečí převrácení – před zatočením snižte rychlost stroje. Při jízdě ve svahu mějte vždy žací jednotky ve spuštěné poloze a buďte připoutáni bezpečnostním pásem.
4. Výstraha – neparkujte ve svazích. Před opuštěním stroje zatáhněte parkovací brzdu, vypněte žací jednotky, spusťte přídatné zařízení dolů, vypněte motor a vyjměte klíč ze zapalování.
5. Nebezpečí zranění odlétávajícími předměty – přihlízející osoby musí vždy zůstat v bezpečné vzdálenosti.
6. Výstraha – používejte ochranu sluchu.
7. Nebezpečí zachycení – nepřibližujte se k pohybujícím se součástem; mějte vždy namontované všechny ochranné kryty a štíty.



1

## GROUNDMASTER 3500-D QUICK REFERENCE AID

**CHECK/SERVICE (DAILY)**

1. OIL LEVEL, ENGINE
2. ENGINE OIL DRAIN (3/4" OR 19mm SOCKET)
3. OIL LEVEL HYDRAULIC TANK
4. COOLANT LEVEL, RADIATOR
5. FUEL/WATER SEPARATOR
6. AIR CLEANER
7. RADIATOR SCREEN
8. PARKING BRAKE
9. TIRE PRESSURE (14-18 psi)
10. BATTERY
11. BELTS (FAN, ALTERNATOR, HYDRAULIC PUMP)

GREASING - SEE OPERATOR'S MANUAL

### FLUID SPECIFICATIONS/CHANGE INTERVALS

SEE OPERATOR'S MANUAL FOR INITIAL CHANGES.	FLUID TYPE	CAPACITY	CHANGE INTERVAL		FILTER PART NO.
			FLUID	FILTER	
A. ENGINE OIL	SAE 15W-40 CH-4	4.0 QTS.*	150 HRS.	150 HRS.	108-3841
B. HYD. CIRCUIT OIL	SEE OPERATOR'S MANUAL	6 GAL.*	2000 HRS.	1000 HRS.	86-3010
C. AIR CLEANER [30807, 30849] [30839]			200 HRS.		108-3811
			200 HRS.		108-3810
D. WATER SEPARATOR			400 HRS.		110-9049
E. FUEL TANK	NO. 2-DIESEL	11 GALS.	DRAIN AND FLUSH, 2 YRS.		
F. COOLANT	50/50 ETHYLENE GLYCOL/WATER	6 QTS.	DRAIN AND FLUSH, 2 YRS.		

\* INCLUDING FILTER

**FUSES**

MAIN  
**15A**

MAX  
**15A**  
OPTIONAL  
LIGHT

SYSTEM  
**10A**  
GAUGES  
SCM PTO

SCM  
**2A**

START  
**10A**

138-6974

**138-6974**

decal138-6974

1. Přečtěte si provozní příručku.

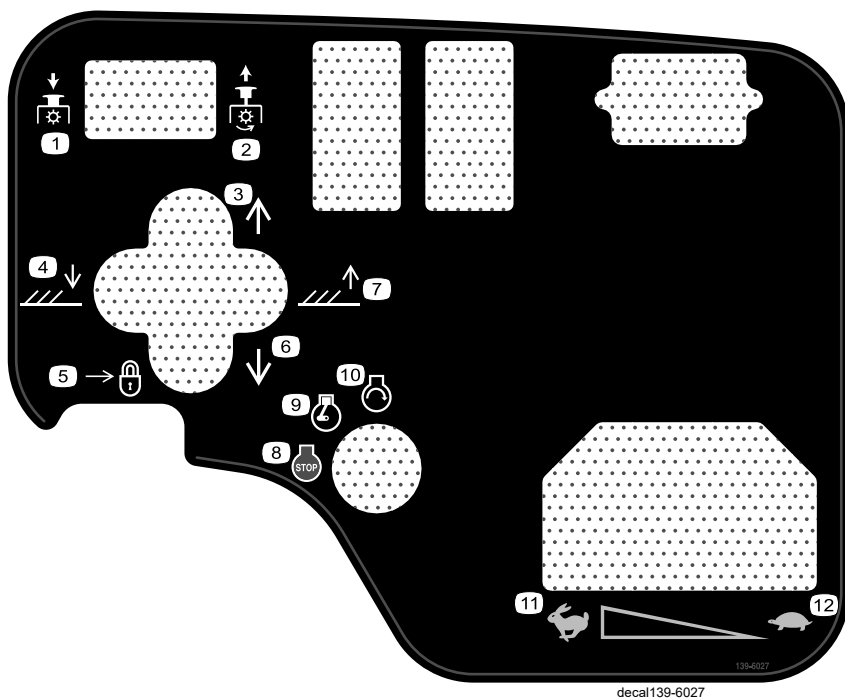

### 139-6027

- |                                   |                           |
|-----------------------------------|---------------------------|
| 1. Vypnutí pohonu žacích nožů     | 7. Zvednutí žací jednotky |
| 2. Zapnutí pohonu žacích nožů     | 8. Vypnutí motoru         |
| 3. Posuňte žací jednotky doprava. | 9. Chod motoru            |
| 4. Spusťte žací jednotky dolů.    | 10. Spuštění motoru       |
| 5. Zámek                          | 11. Rychlý chod           |
| 6. Posuňte žací jednotky doleva.  | 12. Pomalý chod           |

# Nastavení

## Vyjímatelné díly

Pro ověření, že byly dodány všechny součásti, použijte tabulku níže.

Postup	Popis	Množství	Použití
<b>1</b>	Ruční sklonoměr	1	Zkontrolujte ukazatel úhlu.
<b>2</b>	Výstražný štítek CE	1	Je-li to nutné, nainstalujte štítky CE.
	Štítek s rokem výroby	1	
	Štítek s označením CE	1	
<b>3</b>	Držák západky kapoty	1	Namontujte západku kapoty (pouze stroje CE).
	Nýt	2	
	Podložka	1	
	Šroub (¼ x 2 palce)	1	
	Pojistná matice (¼ palce)	1	
<b>4</b>	Kryt výfuku	1	Namontujte kryt výfuku (pouze CE).
	Samořezný šroub	4	
<b>5</b>	Nejsou potřeba žádné díly	–	Seřídte zvedací ramena.
<b>6</b>	Nejsou potřeba žádné díly	–	Seřídte rám nosné sestavy.
<b>7</b>	Nejsou potřeba žádné díly	–	Seřídte výšku sečení.
<b>8</b>	Nejsou potřeba žádné díly	–	Provedte seřízení stírače válce (volitelně).
<b>9</b>	Nejsou potřeba žádné díly	–	Provedte montáž mulčovacího usměrňovače (volitelně).

## Média a doplňky

Popis	Množství	Použití
Provozní příručka	1	Před použitím stroje si ji přečtěte.
Uživatelská příručka k motoru	1	Zde naleznete údaje o motoru.
Prohlášení o shodě	1	
Klíčky zapalování	2	Spustíte motor.

# 1

## Kontrola ukazatele úhlu

Díly potřebné k provedení tohoto kroku:

1	Ruční sklonoměr
---	-----------------

### Postup

1. Zaparkujte stroj na rovném, plochém povrchu.
2. Pomocí ručního sklonoměru (dodávaného se strojem) zkontrolujte na příčce rámu vedle palivové nádrže, zda stroj stojí vodorovně (Obrázek 3).

**Poznámka:** Ruční sklonoměr musí při pohledu z místa obsluhy ukazovat hodnotu 0°.

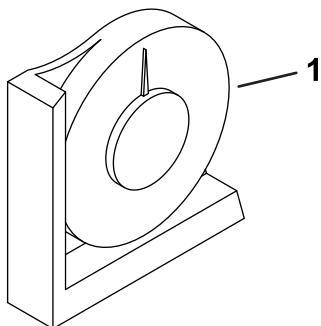

Obrázek 3

g349782

1. Ruční sklonoměr

3. Pokud se na sklonoměru nezobrazí hodnota 0°, přemístěte stroj na jiné místo, aby se zobrazil údaj 0°.

**Poznámka:** Ukazatel úhlu umístěný na stroji musí nyní rovněž ukazovat hodnotu 0° (Obrázek 4).

4. Pokud ukazatel úhlu neukazuje hodnotu 0°, povolte 2 šrouby a matice upevňující ukazatel úhlu k montážnímu držáku, seřídte ukazatel tak, abyste dosáhli nulové hodnoty, a šrouby utáhněte.

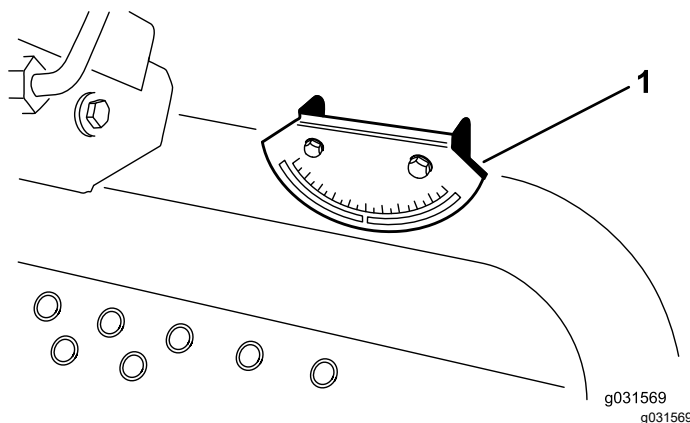

Obrázek 4

g031569  
g031569

1. Ukazatel úhlu

# 2

## Nalepení štítků CE

Díly potřebné k provedení tohoto kroku:

1	Výstražný štítek CE
1	Štítek s rokem výroby
1	Štítek s označením CE

### Postup

Pokud se tento stroj používá v EU, upevněte výstražný štítek CE (121-3598) přes stávající výstražný štítek (121-3628).

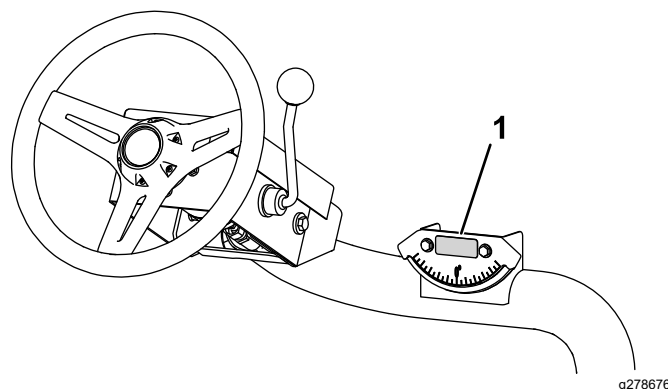

Obrázek 5

g278676

1. Výstražný štítek CE

Pokud bude tento stroj používán v EU, upevněte štítek roku výroby a štítek s označením CE vedle typového štítku (Obrázek 6).

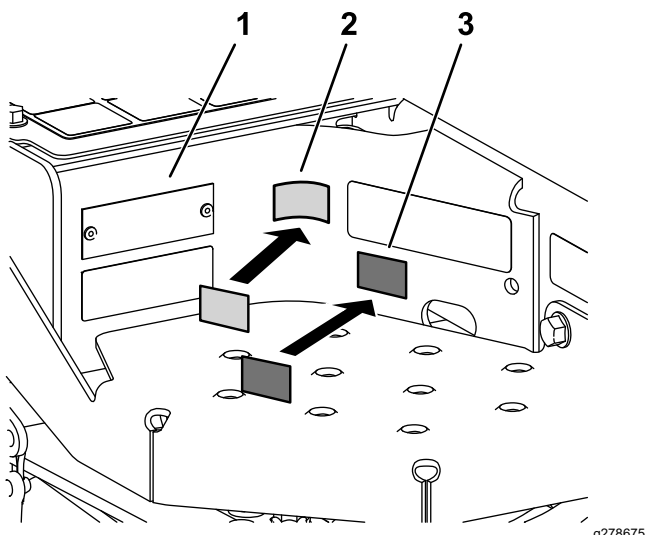

Obrázek 6

1. Typový štítek
2. Štítek s označením CE
3. Štítek s rokem výroby

# 3

## Montáž západky kapoty

### Pouze stroje CE

Díly potřebné k provedení tohoto kroku:

1	Držák západky kapoty
2	Nýt
1	Podložka
1	Šroub (¼ x 2 palce)
1	Pojistná matice (¼ palce)

## Postup

1. Uvolněte západku kapoty z držáku.
2. Demontujte 2 nýty upevňující držák západky ke kapotě (Obrázek 7).

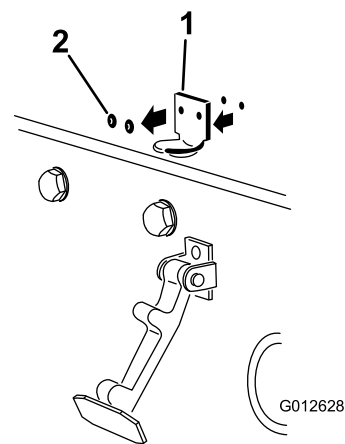

Obrázek 7

1. Držák západky kapoty
2. Nýty

3. Odstraňte držák západky z kapoty.
4. Zarovnejte montážní otvory, umístěte zajišťovací držák CE a držák západky kapoty na kapotu (Obrázek 8).

**Poznámka:** Zajišťovací držák musí být u kapoty. Neodstraňujte šroub a matici z ramena zajišťovacího držáku.

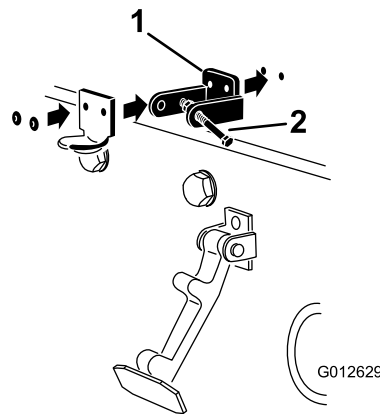

Obrázek 8

1. Zajišťovací držák CE
2. Šroub a matice

5. Zarovnejte podložky s otvory uvnitř kapoty.
6. Upevněte držáky pomocí nýtů a podložek ke kapotě (Obrázek 8).
7. Zajistěte západku kapoty do držáku západky (Obrázek 9).

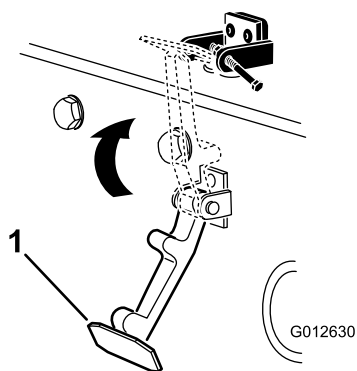

Obrázek 9

g012630

1. Západka kapoty

8. Namontujte šroub do druhého ramena držáku západky kapoty a zajistěte západku na místě (Obrázek 10). Šroub utáhněte, avšak matici neutahujte.

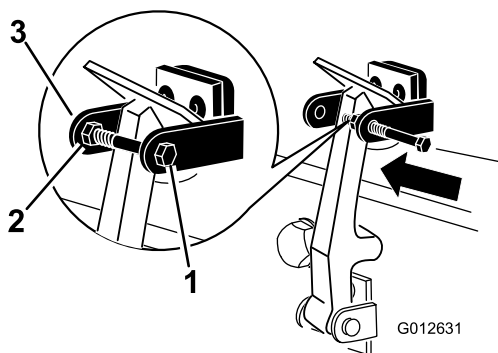

Obrázek 10

g012631

1. Šroub
2. Matice
3. Rameno držáku západky kapoty

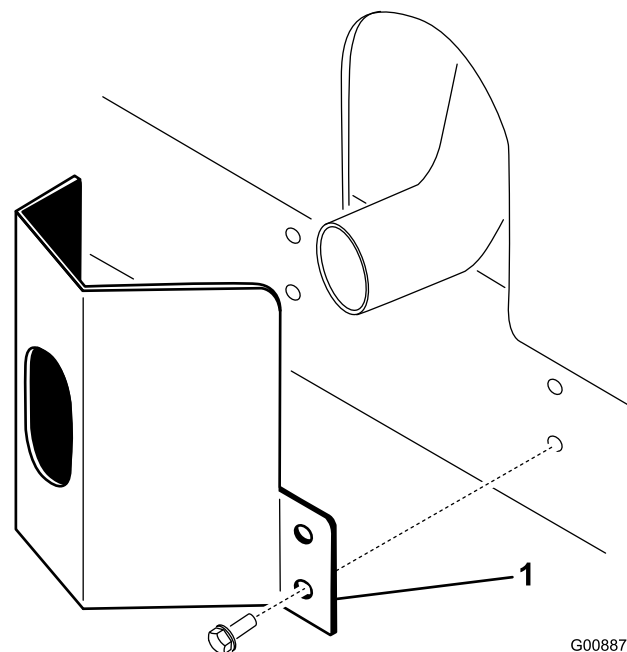

Obrázek 11

G008875  
g008875

1. Kryt výfuku
2. Upevněte kryt výfuku k rámu pomocí 4 samořezných šroubů (Obrázek 11).

## 5

## Seřízení zvedacích ramen

Nejsou potřeba žádné díly

### Postup

1. Spusťte motor, zvedněte žací jednotky a přesvědčte se, zda je mezi jednotlivými zvedacími rameny a držákem podlahové desky mezera 5–8 mm (viz Obrázek 12).

## 4

## Montáž krytu výfuku

Jen modely CE

Díly potřebné k provedení tohoto kroku:

1	Kryt výfuku
4	Samořezný šroub

### Postup

1. Nasadte kryt výfuku k tlumiči výfuku a zarovnejte montážní otvory s otvory na rámu (Obrázek 11).

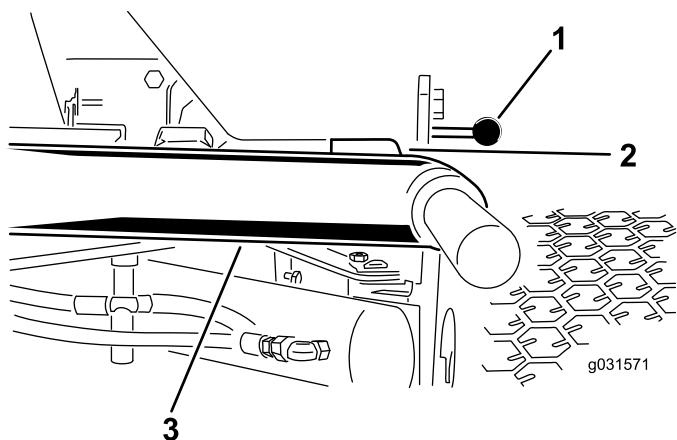

**Obrázek 12**

Pro přehlednost jsou žací jednotky odstraněny.

1. Držák podlahové desky
2. Mezera
3. Zvedací rameno

**Pokud není mezera v tomto rozsahu, nastavte ji následujícím způsobem:**

- A. Posuňte dorazové šrouby dozadu ([Obrázek 13](#)).

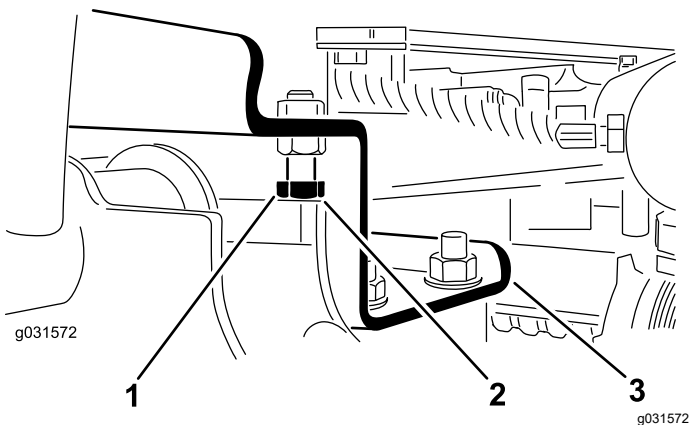

**Obrázek 13**

1. Dorazový šroub
2. Mezera
3. Zvedací rameno

- B. Posuňte pojistnou matici na válci dozadu ([Obrázek 14](#)).

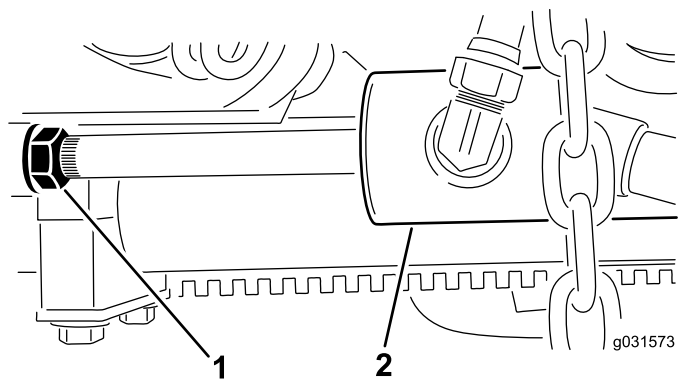

**Obrázek 14**

1. Pojistná matice
2. Přední válec

- C. Vytáhněte čep z konce tyče a otočte vidlicí.
- D. Namontujte čep a zkontrolujte mezeru.

**Poznámka:** V případě potřeby postup opakujte.

- E. Utáhněte pojistnou matici.

2. Přesvědčte se, zda je mezi jednotlivými zvedacími rameny a dorazovým šroubem mezera 0,13 až 1,02 mm (viz [Obrázek 13](#)).

**Poznámka:** Pokud není mezera v tomto rozsahu, seřídte dorazové šrouby tak, abyste dosáhli mezery požadované velikosti.

3. Spusťte motor, zvedněte žací jednotky a zkontrolujte, zda je mezi stykovou deskou na obrusné liště zadní žací jednotky a stykovou deskou nárazníku mezera 0,51 až 2,54 mm (viz [Obrázek 15](#)).

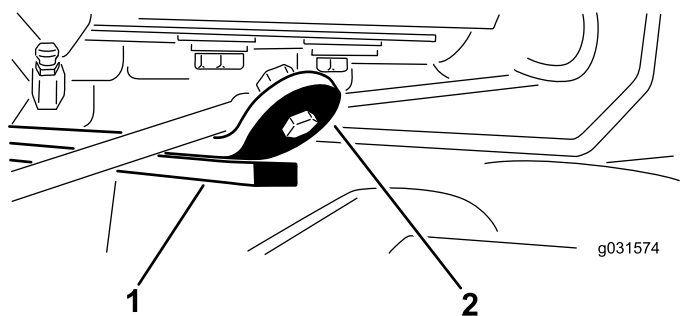

**Obrázek 15**

1. Obrusná lišta
2. Styková deska nárazníku

**Pokud není mezera v tomto rozsahu, seřídte zadní válec následujícím způsobem:**

**Poznámka:** Pokud se zadní zvedací rameno během přepravy naklápí, můžete mezeru zmenšit.

- A. Spusťte žací jednotky dolů a posuňte pojistnou matici na válci dozadu ([Obrázek 16](#)).

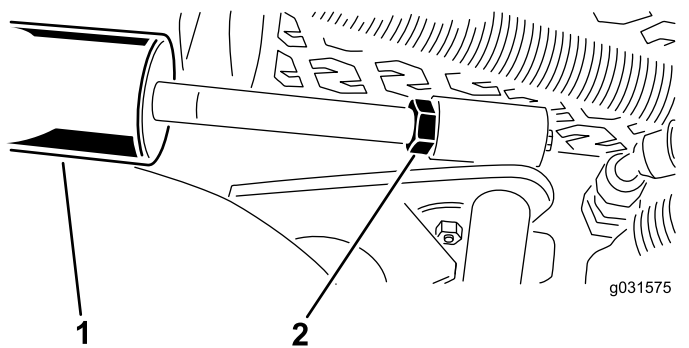

Obrázek 16

1. Zadní válec 2. Stavěcí matice

- B. Uchopte tyč válce v blízkosti matice pomocí kleští a hadříku a otočte jí.
- C. Zvedněte žací jednotky a zkontrolujte mezeru.

**Poznámka:** V případě potřeby postup opakujte.

- D. Utáhněte pojistnou matici.

**Důležité:** Při nedostatečné mezeře mezi předními dorazy nebo zadní obrusnou lištou může dojít k poškození zvedacích ramen.

## 6

### Seřízení rámu nosné sestavy

Nejsou potřeba žádné díly

### Seřízení předních žacích jednotek

Přední a zadní žací jednotky vyžadují různé montážní polohy. Přední žací jednotka má v závislosti na požadované výšce sekání a stupni rotace žací jednotky 2 montážní polohy.

1. Při výšce sekání v rozsahu 2 až 7,6 cm namontujte přední rámy do předních spodních montážních otvorů (Obrázek 17).

**Poznámka:** Tím umožníte větší pohyblivost žacích jednotek vzhledem k sekačce při náhlých změnách ve stoupání v terénu. Vzdálenost komory od nosné sestavy při sekání na ostrých malých vrcholcích je tím však omezena.

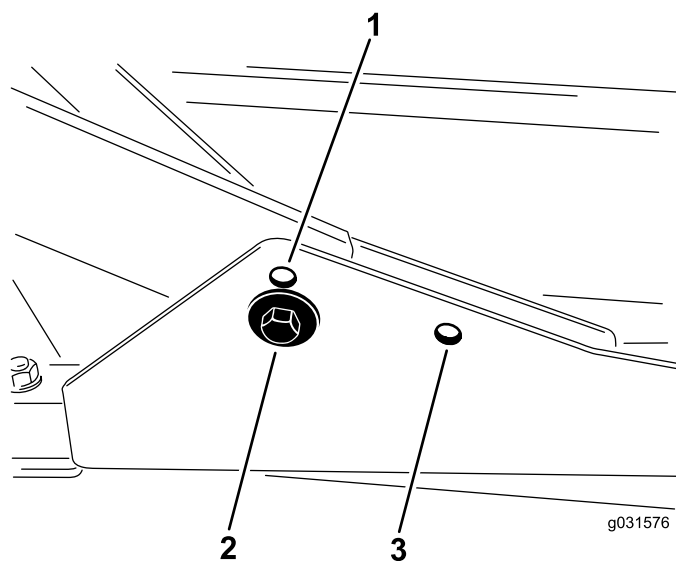

Obrázek 17

1. Horní přední montážní otvor žací jednotky
2. Spodní přední montážní otvor žací jednotky
3. Zadní montážní otvor žací jednotky

2. Při výšce sekání v rozsahu 6,3 až 10 cm namontujte přední rámy do předních horních montážních otvorů (Obrázek 17).

**Poznámka:** Tím zvýšíte vzdálenost komory od nosné sestavy díky vyšší poloze sekačí komory, žací jednotka však dosáhne své maximální pohyblivosti rychleji.

### Seřízení zadní žací jednotky

Přední a zadní žací jednotky vyžadují různé montážní polohy. Zadní žací jednotka má 1 montážní polohu pro správné zarovnání s jednotkou Sidewinder® pod rámem.

Při všech výškách sekání namontujte zadní žací jednotku do zadních montážních otvorů (Obrázek 17).

## 7

### Seřízení výšky sečení

Nejsou potřeba žádné díly

### Postup

**Důležité:** Tato sekačí plošina obvykle seká přibližně o 6 mm níže než vřetenová žací jednotka se stejným provozním nastavením. U rotačních sekačích plošin může být oproti vřetenovým



žacím jednotkám pro tutéž pracovní oblast nutné provozní nastavení o 6 mm výše.

**Důležité:** Lepší přístup k zadním žacím jednotkám zajistíte vyjmutím žací jednotky ze stroje. Pokud je stroj vybaven jednotkou Sidewinder®, seřídte žací jednotky doprava, demontujte zadní žací jednotku a vysuňte ji směrem doprava.

1. Spustěte sekací plošinu na zem, vypněte motor a vyjměte klíček ze zapalování.
2. Povolte šroub upevňující jednotlivé držáky pro nastavení výšky sekání k desce nastavení výšky sekání (vpředu a na obou stranách) (viz [Obrázek 18](#)).

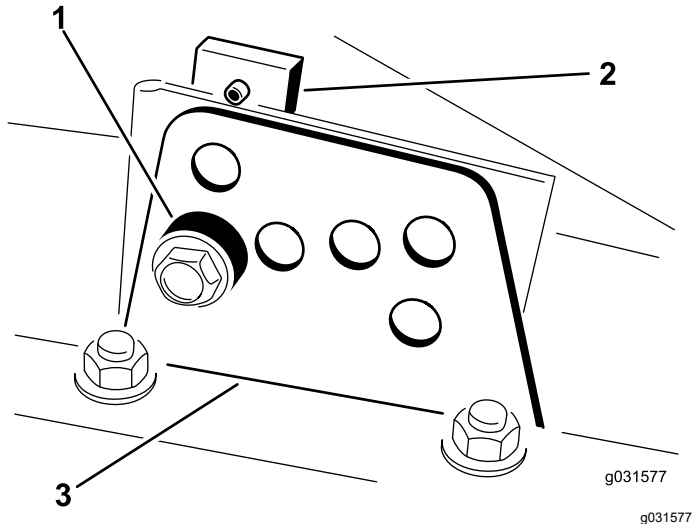

**Obrázek 18**

- |                                 |                                     |
|---------------------------------|-------------------------------------|
| 1. Rozpěrka                     | 3. Držák pro nastavení výšky sekání |
| 2. Deska nastavení výšky sekání |                                     |

3. Začněte seřízením vpředu. Vyšroubujte šroub.
4. Podepřete komoru a odstraňte rozpěrku ([Obrázek 18](#)).
5. Přesuňte komoru do požadované výšky sekání a nasadte rozpěrku do určeného otvoru a drážky pro nastavení výšky sekání ([Obrázek 19](#)).

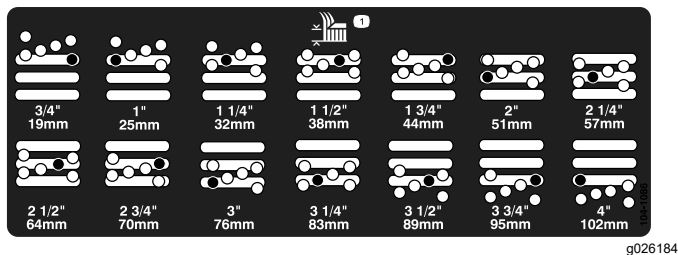

**Obrázek 19**

6. Umístěte zkosenou desku k rozpěrce.
7. Našroubujte šroub silou prstů.

8. Opakujte kroky 4–7 a seřídte výšku na obou stranách.
9. Tři šrouby utáhněte na utahovací moment 41 Nm.

**Poznámka:** Vždy nejdříve utáhněte přední šroub.

**Poznámka:** Seřízení větší než o 3,8 cm může vyžadovat dočasnou montáž na střední výšku sekání, aby nedocházelo k vážnutí (například při změně výšky sekání z 3,1 na 7 cm).

## 8

### Seřízení stírače válce

(volitelně)

Nejsou potřeba žádné díly

#### Postup

Volitelný stírač zadního válce pracuje nejlépe, pokud je mezi válcem a stíračem mezera 0,5 až 1 mm.

1. Povolte maznici a montážní šroub ([Obrázek 20](#)).

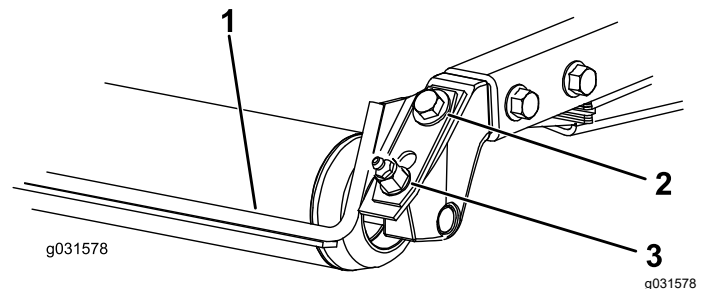

**Obrázek 20**

- |                   |            |
|-------------------|------------|
| 1. Stírač válce   | 3. Maznice |
| 2. Montážní šroub |            |

2. Posuňte stírač nahoru nebo dolů, aby mezi táhlem a válcem vznikla mezera 0,5 až 1 mm.
3. Střídavým utahováním upevněte maznici a šroub na utahovací moment 41 Nm.

# 9

## Montáž mulčovacího usměrňovače

(volitelně)

Nejsou potřeba žádné díly

### Postup

Informace o správném mulčovacím usměrňovači vám sdělí autorizovaný prodejce Toro.

1. Důkladně očistěte montážní otvory na zadní stěně a levé stěně komory od veškerých nečistot.
2. Mulčovací usměrňovač umístěte do zadního otvoru a upevněte jej 5 šrouby s přírubovou hlavou (Obrázek 21).

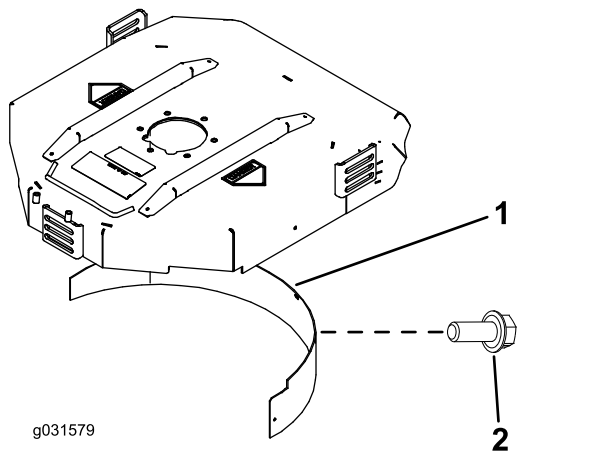

Obrázek 21

1. Mulčovací usměrňovač
2. Šroub s přírubovou hlavou

3. Zkontrolujte, zda mulčovací usměrňovač nepřekáží hrotu žacího nože a nevyčnívá do plochy zadní stěny komory.

### ⚠ NEBEZPEČÍ

**Používáte-li žací nůž s vysokým zdvihem a namontujete mulčovací usměrňovač, může nůž prasknout, což by mohlo mít za následek zranění osob nebo jejich usmrcení.**

**Žací nůž s vysokým zdvihem nepoužívejte, je-li namontován usměrňovač.**

# Součásti stroje

## Ovládací prvky

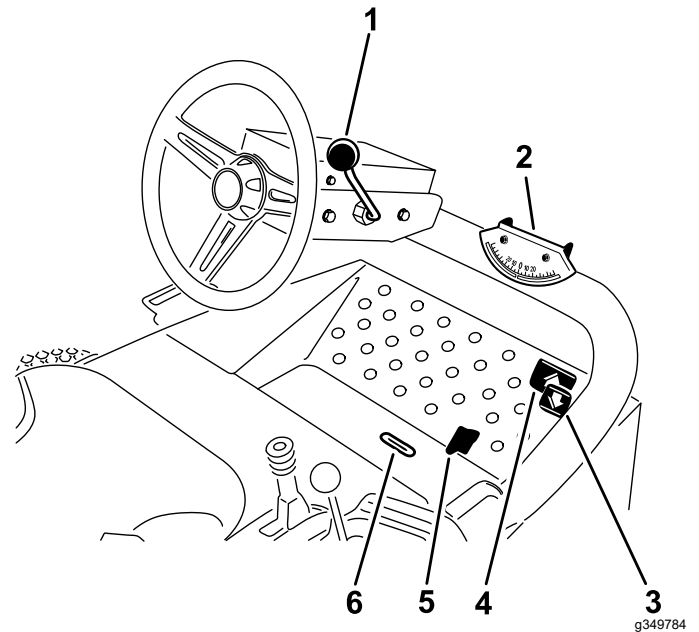

Obrázek 22

- |                           |                             |
|---------------------------|-----------------------------|
| 1. Páka naklonění volantu | 4. Pedál pro jízdu dopředu  |
| 2. Ukazatel úhlu          | 5. Přepínač sekání/přepravy |
| 3. Pedál pro jízdu dozadu | 6. Výřez ukazatele          |

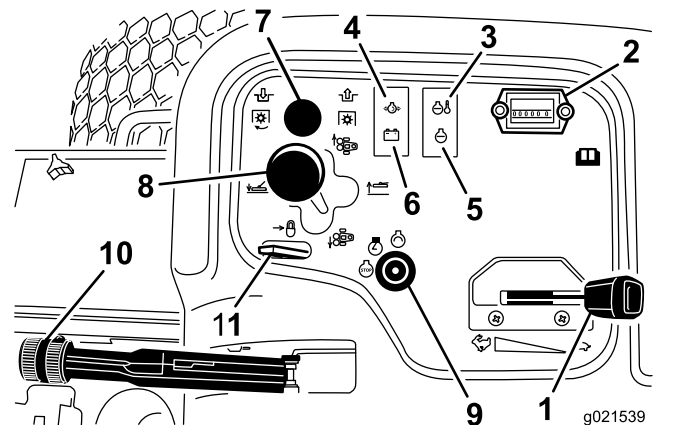

Obrázek 23

- |                               |                                |
|-------------------------------|--------------------------------|
| 1. Škrticí klapka             | 7. Spínač pohonu žacích nožů   |
| 2. Počítadlo provozních hodin | 8. Ovládací páka žací jednotky |
| 3. Kontrolka žhavicích svíček | 9. Spínač zapalování           |
| 4. Kontrolka tlaku oleje      | 10. Parkovací spínač           |
| 5. Kontrolka motoru           | 11. Pojistná páka zvedání      |
| 6. Kontrolka alternátoru      |                                |

## Pedály ovládání pojezdu

Chcete-li jet dopředu, sešlápněte pedál pro jízdu dopředu. Sešlápněte pedál pro jízdu dozadu, chcete-li jet dozadu nebo rychleji zastavit při jízdě dopředu (Obrázek 22).

**Poznámka:** Při zastavování stroje nechejte pedál vrátit do NEUTRÁLNÍ polohy nebo jej přesuňte sami.

## Páka naklonění volantu

Zatáhněte páku naklonění volantu dozadu a nakloňte volant do požadované polohy. Poté polohu volantu zajistíte zatlačením páky dopředu (Obrázek 22).

## Parkovací brzda

Při každém vypnutí motoru zatáhněte parkovací brzdu, aby nedošlo k nežádoucímu pohybu stroje. Chcete-li zajistit parkovací brzdu, zatáhněte páku parkovací brzdy (Obrázek 23).

**Poznámka:** Motor se zastaví, pokud sešlápnete pedál ovládání pojezdu při zatažené parkovací brzdě.

## Klíčový spínač

Klíčový spínač se používá pro spuštění, vypnutí a předehřev motoru. Spínač zapalování má 3 polohy: VYPNUTO, ZAPNUTO/PŘEDEHŘEV a START. Otočte klíčkem do polohy ZAPNUTO/PŘEDEHŘEV, dokud kontrolka žhavicích svíček nezhasne (přibližně 7 sekund); poté otočením klíčku do polohy START spustíte startér. Jakmile motor nastartuje, klíček uvolněte (Obrázek 23).

Chcete-li motor vypnout, otočte klíč do polohy VYPNUTO.

**Poznámka:** Vytáhněte klíček ze zapalování, aby nedošlo k náhodnému nastartování.

## Nastavovací páka sedadla

Posuňte nastavovací páku sedadla umístěnou pod sedadlem doleva, sedadlo přesuňte do požadované polohy a přemístěním páky doprava jej v dané poloze zajistíte (Obrázek 24).

## Palivoměr

Palivoměr měří množství paliva v nádrži (Obrázek 24).

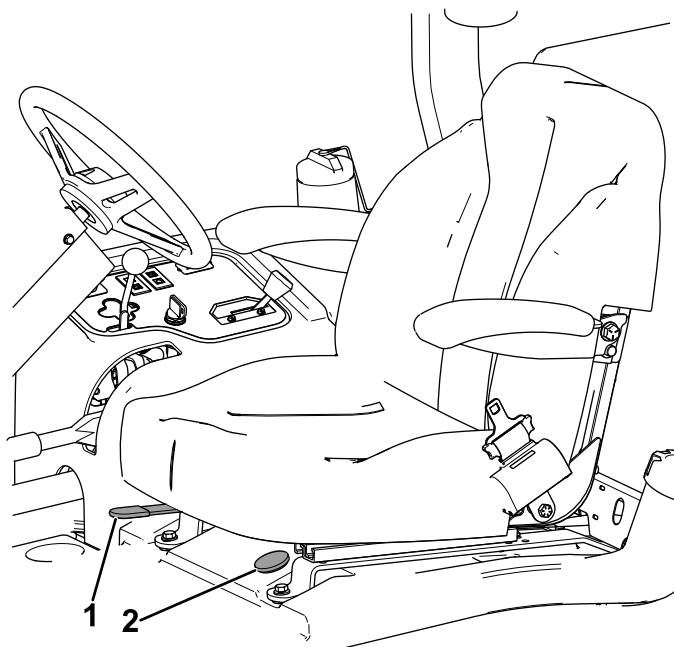

Obrázek 24

g322579

1. Páka nastavení sedadla
2. Palivoměr

## Čítač provozních hodin

Čítač provozních hodin zaznamenává počet provozních hodin stroje s klíčem zapalování v poloze PROVOZ. Hodnoty času použijte při plánování pravidelné údržby.

## Výstražná kontrolka teploty chladicí kapaliny motoru

Výstražná kontrolka teploty se rozsvítí, když se teplota chladicí kapaliny motoru příliš zvýší. Pokud se teplota chladicí kapaliny zvýší o dalších 10 stupňů, motor se vypne (Obrázek 23).

## Kontrolka žhavicích svíček

Kontrolka žhavicích svíček svítí, když jsou žhavicí svíčky v činnosti (Obrázek 23).

## Výstražná kontrolka tlaku oleje

Výstražná kontrolka tlaku oleje se rozsvítí, když tlak motorového oleje klesne pod bezpečnou úroveň (Obrázek 23). Pokud je tlak oleje nízký, vypněte motor a zjistěte příčinu. Systém motorového oleje opravte před dalším spuštěním motoru.

## Pojistná páka zvedání

Pojistnou páku zvedání použijte, pokud chcete zajistit spínač zvedání (Obrázek 23) v poloze pro ZVEDÁNÍ PLOŠINY, jestliže provádíte údržbu na žací

jednotce nebo přepravujete stroj mezi místy určenými k posečení.

## Přepínač sekání/přepravy

Patou přemístíte přepínač sekání/přepravy doleva do přepravní polohy a doprava do polohy pro sekání (Obrázek 22).

**Poznámka:** Žací jednotky jsou funkční pouze v poloze pro sekání.

**Důležité:** Rychlost při sekání je z výroby nastavena na 9,7 km/h. Nastavením polohy dorazového šroubu pro nastavení rychlosti můžete snížit nebo zvýšit rychlost sečení (Obrázek 25).

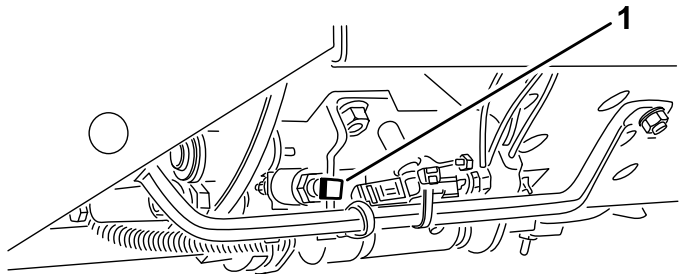

Obrázek 25

1. Dorazový šroub pro nastavení rychlosti

## Výřez ukazatele

Indikační výřez na plošině obsluhy ukazuje, kdy jsou žací jednotky ve středové poloze (Obrázek 22).

## Škrticí klapka

Posunutím škrticí klapky dopředu zvýšíte otáčky motoru, posunutím dozadu je snížíte (Obrázek 23).

## Spínač pohonu žacích nožů

Spínač pohonu žacích nožů má 2 polohy: VYSUNUTOU (spuštěno) a ZASUNUTOU (zastaveno). Vytáhnutím spínače pohonu žacích nožů zapnete žací nože žací jednotky. Zatlačením spínače nože žací jednotky vypnete (Obrázek 23).

## Ovládací páka žací jednotky

Chcete-li spustit žací jednotky dolů, přesuňte ovládací páku žací jednotky dopředu. Chcete-li žací jednotky zvednout, přesuňte ovládací páku dozadu do ZVEDNUTÉ polohy (Obrázek 23).

**Poznámka:** Žací jednotky nelze spustit dolů, dokud je motor v chodu.

Posunutím páky doprava nebo doleva přesunete žací jednotky v příslušném směru.

**Poznámka:** Tuto operaci proveďte, jen když jsou žací jednotky zvednuté, nebo jsou-li na zemi a stroj se pohybuje.

**Poznámka:** Páku není nutné během spouštění žacích jednotek držet v přední poloze.

## Kontrolka alternátoru

Když motor pracuje, musí být kontrolka alternátoru zhasnutá (Obrázek 23).

**Poznámka:** Pokud svítí, zkontrolujte systém dobíjení a případně jej opravte.

# Technické údaje

Poznámka: Specifikace a design se mohou bez upozornění změnit.

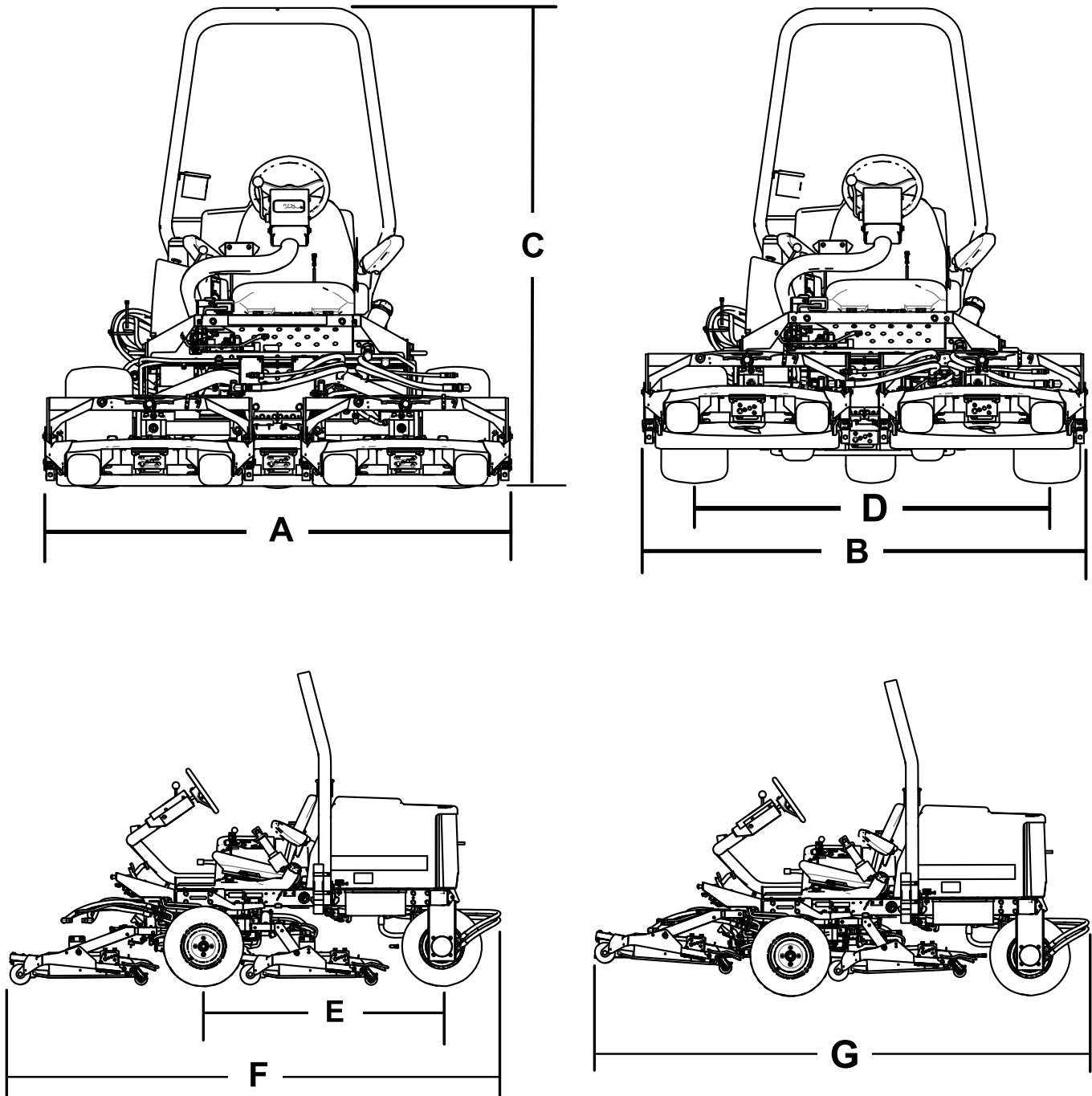

Obrázek 26

g192077

Popis	Odkaz na Obrázek 26	Rozměry nebo hmotnost
Celková šířka v poloze sečení	A	192 cm
Celková šířka v přepravní poloze	B	184 cm
Výška	C	197 cm
Rozchod	D	146 cm
Rozvor	E	166 cm
Celková délka v poloze sečení	F	295 cm
Celková délka v přepravní poloze	G	295 cm
Světlá výška		15 cm
Závaží		963 kg

**Poznámka:** Specifikace a design se mohou bez upozornění změnit.

## Přídavná zařízení / příslušenství

Pro stroj je k dispozici řada přídavných zařízení a příslušenství schválených společnostmi Toro, která vylepšují a rozšiřují možnosti stroje. Seznam schválených přídavných zařízení a příslušenství můžete získat od svého autorizovaného servisního prodejce nebo distributora Toro nebo na stránkách [www.Toro.com](http://www.Toro.com).

K zajištění optimální výkonnosti a dodržení požadavků na bezpečnost stroje je nutné používat pouze originální náhradní díly a příslušenství společnosti Toro. Náhradní díly a příslušenství jiných výrobců mohou být nebezpečné a jejich použití může mít za následek zneplatnění záruky.

# Obsluha

## Před provozem

**Poznámka:** Levá a pravá strana stroje se určuje z pohledu obsluhy z běžné pracovní pozice.

## Bezpečnostní kroky před použitím

### Obecné bezpečnostní informace

- Nikdy nedovolte, aby nezaškolené osoby nebo děti obsluhovaly stroj nebo na něm prováděly servis. Věková hranice obsluhy může být omezena místními předpisy. Majitel je zodpovědný za proškolení všech operátorů a mechaniků.
- Dobře se seznamte s bezpečným použitím zařízení, ovládacími prvky a významem bezpečnostních nápisů.
- Před opuštěním místa obsluhy vypněte motor, vytáhněte klíč a počkejte, dokud se nezastaví všechny pohybující se části. Před seřizováním, údržbou, čištěním nebo uskladněním nechejte stroj vychladnout.
- Naučte se, jak rychle stroj zastavit a vypnout motor.
- Přesvědčte se, zda jsou namontovány kontrolní prvky přítomnosti obsluhy, bezpečnostní spínače a ochranné kryty, a zda správně fungují. Stroj nepoužívejte, pokud tyto prvky nefungují správně.
- Před sečením se vždy přesvědčte, zda jsou žací nože, jejich šrouby a montážní celky žací jednotky stroje v dobrém provozním stavu. Opatřené nebo poškozené žací nože a šrouby vyměňujte po celých sadách, aby byla zachována mechanická rovnováha.
- Zkontrolujte prostor, kde budete stroj používat, a odstraňte všechny předměty, jež mohou být strojem vymrštěny.

### Bezpečnost týkající se paliva

- Při manipulaci s palivem buďte velmi opatrní. Palivo je vysoce hořlavé a jeho výpary jsou výbušné.
- Uhaste všechny cigarety, doutníky, dýmky a ostatní zdroje vznícení.
- Používejte jen schválený kanystr.
- Neodstraňujte uzávěr palivové nádrže ani nedoplňujte nádrž palivem při spuštěném nebo horkém motoru.
- Nedoplňujte ani nevypouštějte palivo v uzavřeném prostoru.

- Neskladujte stroj nebo nádobu s palivem v blízkosti otevřeného ohně, zdroje jisker nebo tepla, například u ohřívače vody nebo jiného zařízení.
- V případě rozlití paliva se nepokoušejte nastartovat motor a vyhněte se použití jakéhokoli zdroje vznícení, dokud se palivové výpary nerozptýlí.

## Plnění palivové nádrže

### Doporučené palivo

Používejte pouze čistou čerstvou naftu nebo bionaftu s nízkým (pod 500 miliontin) nebo velmi nízkým (pod 15 miliontin) obsahem síry. Nafta musí mít minimální cetanové číslo 40. Aby byla zajištěna čerstvost, nakupujte palivo v takovém množství, aby je bylo možné spotřebovat do 180 dní.

**Důležité:** Použití paliva, které nemá velmi nízký obsah síry, může poškodit emisní systém motoru.

**Objem palivové nádrže:** 42 l

Při teplotách nad -7 °C používejte letní motorovou naftu (č. 2-D), při nižších teplotách zimní naftu (č. 1-D nebo směs č. 1-D/2-D). Zimní nafta má při nízkých teplotách nižší teplotu vznícení a vlastnosti tečení za studena, jež usnadní startování a omezí ucpávání palivového filtru.

Používání letní nafty při teplotách nad -7 °C přispívá ve srovnání se zimní naftou k delší životnosti palivového čerpadla a vyššímu výkonu.

**Důležité:** Nepoužívejte místo nafty petrolej ani benzin. Nedodržení tohoto upozornění může vést k poškození motoru.

### Použití bionafty

U tohoto stroje lze rovněž použít palivo s podílem bionafty do stupně B20 (20 % bionafty, 80 % motorové nafty).

**Obsah síry:** velmi nízký (<15 ppm)

**Specifikace bionafty:** ASTM D6751 nebo EN14214

**Specifikace směsi paliva:** ASTM D975, EN590 nebo JIS K2204

**Důležité:** Použitá ropná nafta musí mít velmi nízký obsah síry.

Dodržujte následující bezpečnostní opatření:

- Směsi bionafty mohou poškodit lakované povrchy.
- V chladném počasí používejte bionaftu B5 (obsah bionafty 5 %) nebo nižšího stupně..
- Kontrolujte těsnění, hadice a vložky, které jsou v kontaktu s palivem, jelikož může docházet k jejich postupnému poškození.

- Po přechodu na směs bionafty může po určité době docházet k ucpání palivového filtru.
- Více informací o bionaftě vám poskytne autorizovaný prodejce Toro.

## Doplnění paliva

1. Očistěte oblast kolem uzávěru palivové nádrže (Obrázek 27).
2. Sejměte uzávěr palivové nádrže.
3. Naplňte nádrž ke spodnímu okraji plnicího hrdla. **Nádrž nepřepĺňujte.** Namontujte uzávěr.
4. Abyste zabránili nebezpečí vzniku požáru, otřete veškeré rozlité palivo.

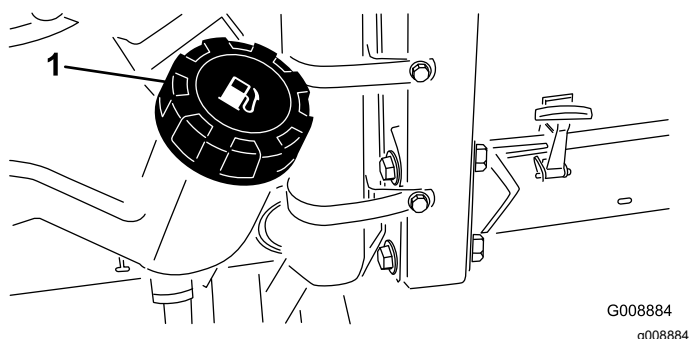

Obrázek 27

1. Víko palivové nádrže

**Poznámka:** Pokud je to možné, doplňte palivovou nádrž po každém použití. Minimalizuje se tím tvorba kondenzace uvnitř palivové nádrže.

## Kontrola hladiny motorového oleje

Než spustíte motor a zahájíte práce se strojem, vždy zkontrolujte hladinu oleje v klikové skříně motoru; viz [Kontrola hladiny motorového oleje \(strana 42\)](#).

## Kontrola chladicí soustavy

Před spuštěním motoru a použitím stroje zkontrolujte chladicí systém, viz [Kontrola chladicí soustavy \(strana 49\)](#).

## Kontrola hydraulické soustavy

Před spuštěním motoru a použitím stroje zkontrolujte hydraulický systém, viz [Kontrola hladiny hydraulické kapaliny \(strana 53\)](#).

## Výběr žacího nože

### Žací nůž se standardním kombinovaným hřbetem

Tento žací nůž byl navržen s ohledem na dosažení vynikajícího zdvihu a rozptylu téměř za jakýchkoli podmínek. Pokud je nutný vyšší či nižší zdvih nebo menší či větší rychlost odhozu, zvažte použití jiného žacího nože.

Vlastnosti: dosahuje vynikajícího zdvihu a rozptylu ve většině podmínek

### Žací nůž se zahnutým hřbetem (není v souladu s CE)

Tento žací nůž je obvykle nevhodnější při nižší výšce sekání, tedy 1,9–6,4 cm.

Vlastnosti:

- Rozptyl je rovnoměrnější při nižší výšce sekání.
- Rozptyl má menší tendenci k odhozu vlevo, takže zajišťuje čistší vzhled kolem bunkrů a fervejí.
- Při nižší výšce a u hustších trávníků jsou kladeny nižší nároky na výkon.

### Žací nůž s rovnoběžným hřbetem s vysokým zdvihem (není v souladu s CE)

Tento žací nůž je obvykle nevhodnější při vyšší výšce sekání – 7 až 10 cm.

Vlastnosti:

- Dosahuje vyššího zdvihu a vyšší rychlosti odhozu
- Při vyšší výšce sekání dochází k výraznému zdvihu řídké či slabé trávy
- Mokrou a přilnavou posekanou trávu stroj odhazuje účinněji a u žací jednotky nedochází k ucpání.
- K provozu je vyžadován vyšší výkon
- Má tendenci k odhozu dále vlevo a při nižší výšce sekání může vytvářet řádky

### ⚠ DŮLEŽITÉ UPOZORNĚNÍ

Používáte-li žací nůž s vysokým zdvihem a namontujete mulčovací usměrňovač, může nůž prasknout, což by mohlo mít za následek zranění osob nebo jejich usmrcení.

Při použití mulčovacího usměrňovače žací nůž s vysokým zdvihem nepoužívejte.

### Žací nůž Atomic

Tento žací nůž je ideální k mulčování listí.



## Výběr příslušenství

### Konfigurace volitelného vybavení

	Žací nůž se zahnutým hřbetem	Žací nůž s rovnoběžným hřbetem s vysokým zdvihem ( <i>nepoužívejte jej s mulčovacím usměrňovačem</i> )(neodpovídá normě CE).	Mulčovací usměrňovač	Stírač válce
Sekání trávy: výška sekání 1,9 až 4,4 cm	Doporučený pro použití ve většině případů	Vhodný pro slabý nebo řídký trávník	Prokazatelně zlepšuje rozptyl a vzhled trávníku po sekání u severních travin při sekání alespoň 3x týdně a odstranění méně než 1/3 stébla trávy. <b>Nepoužívejte jej s žacím nožem s rovnoběžným hřbetem a vysokým zdvihem.</b>	Namontujte jej vždy, když se na válcích hromadí tráva nebo se tvoří velké shluky trávy. Stírače mohou při použití určitých sestav k tvorbě shluků přispívat.
Sekání trávy: výška sekání 5 až 6,4 cm	Doporučený pro hustý či bujný trávník	Doporučený pro slabý či řídký trávník		
Sekání trávy: výška sekání 7 až 10 cm	Vhodný pro bujný trávník	Doporučený pro použití ve většině případů		
Mulčování listí	Doporučený pro použití s mulčovacím usměrňovačem	<b>Použití není povoleno.</b>	Používejte jej pouze se žacím nožem s kombinovaným nebo zahnutým hřbetem.	
Výhody	Dosahuje rovnoměrného rozptylu při nižší výšce sekání. Zaručuje čistější vzhled v okolí bunkrů a fervejí. Stroj má nižší nároky na energii.	Dosahuje vyššího zdvihu a vyšší rychlosti odhozu. Řídkou nebo slabou travu uchopuje ve vysoké výšce sekání. Zajišťuje účinné odhazování mokré a přilnavé posekané trávy.	Při použití určitých sestav k sekání trávy může zlepšit rozptyl a vzhled. Je vhodný pro mulčování listí.	Při použití určitých sestav omezuje hromadění trávy na válci.
Nevýhody	Při použití s vysokou výškou sekání nezvedá trávu dostatečně. Mokrá nebo přilnavá tráva má tendenci hromadit se v komoře, což vede k nízké kvalitě a vyšším energetickým nárokům stroje.	Při použití některých sestav vyžaduje vyšší výkon. Má tendenci tvořit řádky při nižší výšce sekání v bujně trávě. Nepoužívejte jej s mulčovacím usměrňovačem.	Pokud se pokusíte odstranit větší množství trávy s namontovaným usměrňovačem, tráva se bude hromadit v komoře.	

## Kontrola činnosti bezpečnostního blokovacího systému

Servisní interval: Při každém použití nebo denně

### ⚠ VÝSTRAHA

Jestliže jsou ochranné spínače odpojeny nebo poškozeny, stroj se může za provozu chovat nepředvídatelně a způsobit zranění osob.

- Neupravujte bezpečnostní systémy.
  - Denně kontrolujte funkci spínačů a jakýkoli poškozený spínač před použitím stroje vyměňte.
1. Vyjeďte se strojem pomalu na rozsáhlou otevřenou plochu.
  2. Spust'te žací jednotku (jednotky), zastavte motor a zatáhněte parkovací brzdu.

3. Jestliže sedíte na sedadle, nesmí motor nastartovat, pokud je zapnutý spínač žacích jednotek nebo sešlápnutý pedál ovládání pojezdu.

**Poznámka:** V případě nesprávné funkce poruchu opravte.

4. Když sedíte na sedadle, přesuňte pedál ovládání pojezdu do NEUTRÁLNÍ polohy, UVOLNĚTE parkovací brzdu a VYPNĚTE spínač žací jednotky.

**Poznámka:** Motor musí nastartovat. Zvedněte se ze sedadla a pomalu sešlápněte pedál ovládání pojezdu. Motor se musí do 1 až 3 sekund zastavit. Pokud se nezastaví, došlo k poruše v bezpečnostním blokovacím systému. Tuto poruchu je nutné před zahájením provozu odstranit.

**Poznámka:** Parkovací brzda stroje je vybavena ochranným spínačem. Motor se zastaví, pokud sešlápnete pedál ovládání pojezdu při zatažené parkovací brzdě.

## Během provozu

## Bezpečnostní kroky během použití

### Obecné bezpečnostní informace

- Majitel nebo obsluha odpovídají za nehody, jež mohou vést ke zranění osob nebo poškození majetku, a je jejich povinností jim předcházet.
- Používejte vhodné oblečení a pomůcky, včetně ochranných brýlí, dlouhých kalhot, pevné protiskluzové obuvi a chráničů sluchu. Svažte si dlouhé vlasy a nenoste volné oděvy či volné šperky.
- Stroj neobsluhujte, jste-li nemocní, unavení nebo pod vlivem alkoholu nebo drog.
- Při práci se strojem buďte maximálně opatrní. Neprovádějte žádné činnosti, jež by odváděly vaši pozornost, neboť byste mohli způsobit zranění nebo poškození majetku.
- Před spuštěním motoru se přesvědčte, zda jsou všechny pohony v neutrální poloze, zda je zatažena parkovací brzda a zda zaujímáte správnou pracovní pozici.
- Na stroji nepřevázejte spolujezdce a dbejte na to, aby se přihlížející osoby a děti zdržovaly mimo provozní oblast.
- Se strojem pracujte jen za dobré viditelnosti, abyste se mohli vyhnout výmolům a nebezpečí skrytému v terénu.

- Nesekejte mokrou trávu. Stroj může v důsledku snížené tahové síly podklouzávat.
- Nepřibližujte nohy ani ruce do blízkosti rotujících částí. Zdržujte se v bezpečné vzdálenosti od odhazovacího otvoru.
- Před couváním se pohledem dozadu a dolů ujistěte, že máte volnou cestu.
- Buďte opatrní, pokud se blížíte k nepřehledným zatáčkám, křovinám, stromům nebo jiným objektům, jež vám mohou bránit ve výhledu.
- Vypínejte žací nože pokaždé, když nesečete.
- Pokud stroj narazí do nějakého předmětu nebo začne abnormálně vibrovat, před provedením kontroly přídavného zařízení stroj zastavte, vyjměte klíč a počkejte, dokud se nezastaví všechny pohybující se součásti. Před obnovením provozu proveďte všechny nezbytné opravy.
- Při zatáčení a jízdě přes silnice nebo chodníky stroj zpomalte a počínejte si opatrně. Vždy dejte přednost jiným vozidlům.
- Před nastavováním výšky sekání vypněte pohon žací jednotky, vypněte motor, vyjměte klíč a počkejte, dokud se nezastaví všechny pohybující se součásti (pokud nemůžete výšku nastavit z místa obsluhy).
- Motor nechejte pracovat jen v dobře větraném prostoru. Výfukové plyny obsahují oxid uhelnatý, který má při vdechnutí smrtelné účinky.
- Nikdy nenechávejte stroj se spuštěným motorem bez dozoru.
- Před opuštěním polohy obsluhy proveďte následující:
  - Zaparkujte stroj na rovném povrchu.
  - Vyřaďte pohon a všechna přídavná zařízení spusťte dolů.
  - Zatáhněte parkovací brzdu.
  - Vypněte motor a vyjměte klíč ze zapalování.
  - Počkejte, dokud se nezastaví pohyb všech součástí.
- Se strojem pracujte jen za dobré viditelnosti. Nepracujte se strojem, pokud hrozí nebezpečí zásahu bleskem.
- Nepoužívejte stroj jako vlečné vozidlo.
- Používejte pouze příslušenství, přídavná zařízení a náhradní díly schválené společností Toro.

## Bezpečnost při použití systému ochrany v případě převrácení (ROPS)

- Konstrukce ROPS je integrální součástí stroje; jde o efektivní bezpečnostní zařízení.

- Nedemontujte žádnou ze součástí konstrukce ROPS ze stroje.
- Bezpečnostní pás musí být připevněn ke stroji.
- Přetáhněte bezpečnostní pás přes klín a připojte jej k přezce na druhé straně sedadla.
- Chcete-li bezpečnostní pás odpojit, uchopte jej, stisknutím tlačítka přezky bezpečnostní pás uvolníte a navedte jej do otvoru automatického navinutí. Ujistěte se, že v případě nouze budete schopni pás rychle uvolnit.
- Věnujte velkou pozornost překážkám nad hlavou a vyhýbejte se kontaktu s nimi.
- Udržujte konstrukci ROPS v bezpečném provozním stavu a pravidelně pečlivě kontrolujte, zda není poškozená a zda jsou všechny montážní prvky utaženy.
- Vyměňte poškozené součásti konstrukce ROPS. Nesnažte se je opravovat nebo upravovat.

## **Dodatečné bezpečnostní informace ke konstrukci ROPS pro stroje s kabinou nebo s pevným ochranným obloukem**

- Kabina montovaná společností Toro plní funkci ochranného oblouku.
- Vždy používejte bezpečnostní pás.

## **Dodatečné bezpečnostní informace ohledně konstrukce ROPS pro stroje se sklopným ochranným obloukem**

- Při práci se strojem se sklopným ochranným obloukem ve zdvižené poloze je nutné, aby byl oblouk zajištěn a abyste byli připoutáni bezpečnostním pásem.
- Ochranný oblouk je možné dočasně sklopit jen tehdy, když je to nezbytně nutné. Když je ochranný oblouk sklopený, nepoužívejte bezpečnostní pás.
- Mějte na paměti, že pokud je ochranný oblouk sklopený, není obsluha při převrácení stroje chráněna.
- Zkontrolujte oblast, kde budete sekat, a nikdy nesklápějte ochranný oblouk, pokud se v ní nacházejí svahy, srázy či vodní plochy.

## **Bezpečnost při práci ve svahu**

- Svahy jsou významným faktorem při nehodách způsobených ztrátou kontroly nebo převrácením,

kteří mohou vést k vážnému poranění nebo smrti. Při práci na svahu odpovídáte za bezpečnost. Při práci se strojem na jakémkoli svahu je třeba dbát zvýšené pozornosti.

- Zkontrolujte podmínky na místě sekání a proveďte průzkum místa; na základě toho určíte, zda je svah pro provoz stroje bezpečný. Při provádění tohoto průzkumu vždy používejte zdravý rozum a dobré úsudky.
- Prostudujte si pokyny pro práci se strojem na svahu uvedené níže a vyhodnoťte, zda může být stroj v daný den a na daném místě za těchto podmínek provozován. Změny v terénu mohou vést ke změně provozního sklonu stroje.
- Na svahu stroj nerozjíždějte, nezastavujte ani jej neotáčejte. Neměňte náhle rychlost ani směr. Zatačejte pomalu a postupně.
- Nepracujte se stroje v podmínkách, kde je ohrožena tahová síla, schopnost řízení nebo stabilita.
- Odstraňte nebo vyznačte překážky, jako jsou příkopy, výmoly, koleje, hrboly, kameny neb jiné skryté předměty. Vysoká tráva může překážky skrýt. Stroj se může na nerovném terénu převrhnout.
- Uvědomte si, že při práci se strojem na mokré trávě, napříč svahem nebo po svahu dolů může dojít ke ztrátě jeho tahového výkonu. V případě ztráty trakce hnacích kol hrozí sklouznutí a ztráta brzdícího účinku nebo řízení.
- Při práci se strojem v blízkosti svahů, příkopů, náspů, vodních toků nebo jiných nebezpečných míst si počínejte velmi opatrně. Při přejetí kola přes okraj nebo propadnutí okraje se stroj může náhle převrhnout. Mezi strojem a jakýmkoliv nebezpečným místem dodržujte bezpečnou vzdálenost.
- Nebezpečí vyhodnoťte na úpatí svahu. Pokud hrozí nebezpečí, sekejte na svahu pomocí stroje ovládaného za chůze.
- Je-li to možné, při práci na svahu mějte žací jednotky spuštěné k zemi. Zvednutím žacích jednotek při práci na svahu může dojít k narušení stability stroje.
- Při práci se systémem pro sběr trávy nebo jinými přídatnými zařízeními si počínejte velmi opatrně. Tato zařízení totiž mohou mít vliv na stabilitu stroje a způsobit ztrátu kontroly.

## Spuštění motoru

1. Zatáhněte parkovací brzdu a spínač pohonu žací jednotky nastavte do polohy pro VYPNUTÍ.
2. Sundejte nohu z pedálu ovládání pojezdu a ujistěte se, že je pedál v NEUTRÁLNÍ poloze.
3. Posuňte páku škrticí klapky do polovičního nastavení.
4. Vložte klíček do zapalování a otočte jím do polohy ZAPNUTO/PŘEDEHŘÍVÁNÍ, dokud kontrolka žhavicích svíček nezhasne (přibližně 7 sekund); poté otočením klíčku do polohy START spustíte startér.

**Důležité:** Aby nedošlo k přehřívání startéru, nespínejte startér na dobu delší než 15 sekund. Po 10 sekundách souvislého startování vyčkejte 60 sekund před opětovným sepnutím.

5. Jakmile motor nastartuje, klíček uvolněte.

**Poznámka:** Klíček se automaticky vrátí do polohy ZAPNUTO/BĚH.

6. Při prvním startování motoru nebo po generální opravě motoru jezděte strojem dopředu nebo dozadu po dobu 1 až 2 minut.

**Poznámka:** Rovněž použijte páku ovládání zdvihu a spínač pohonu žacích jednotek a ověřte správnou funkčnost všech součástí.

7. Otočením volantu doleva a doprava zkontrolujte citlivost řízení, poté vypněte motor a zkontrolujte, zda není patrný únik oleje, uvolněné součásti a jiné závady.

## Vypnutí motoru

1. Přesuňte páčku škrticí klapky do polohy pro POMALÝ BĚH.
2. Přepněte spínač pohonu žacích jednotek do ODPOJENÉ polohy.
3. Přepněte klíč zapalování do VYPNUTÉ polohy.
4. Vytáhněte klíček ze zapalování, aby nedošlo k náhodnému nastartování.

## Standardní řídicí jednotka (SCM)

Standardní řídicí jednotka (SCM) je integrované elektronické zařízení, které se vyrábí v univerzální konfiguraci. Tato jednotka používá elektronické a mechanické součásti k monitorování a řízení standardních elektrických funkcí nutných pro bezpečný provoz výrobku.

Jednotka monitoruje vstupy včetně neutrální polohy, parkovací brzdy, vývodového hřídele, startování, přelapování a vysoké teploty. Jednotka budí výstupy včetně pohonu žacích nožů, startéru a elektromagnetu napájení motoru (ETR).

Jednotka je rozdělena na vstupy a výstupy. Stav vstupů a výstupů je signalizován kontrolkami LED na desce plošných spojů.

Vstup startovacího obvodu je napájen stejnosměrným napětím 12 V DC. Všechny ostatní vstupy jsou pod napětím, když je obvod uzavřen na kostru. Kontrolky LED pro jednotlivé vstupy se rozsvítí, když je příslušný obvod pod napětím. Kontrolky LED pro vstupy slouží k řešení potíží se spínači a vstupními obvody.

Výstupní obvody jsou pod napětím při splnění příslušné skupiny vstupních podmínek. Tři výstupy jsou označeny PTO, ETR a START. Kontrolky LED výstupů monitorují stav relé a signalizují přítomnost napětí u jedné ze tří příslušných výstupních svorek.

Výstupní obvody neurčují neporušenost výstupního zařízení, takže řešení elektrických potíží musí být provedeno kontrolou výstupních kontrol LED a tradičním testováním neporušenosti zařízení a kabelového svazku. Změňte impedanci odpojené součásti, impedanci kabelového svazku (odpojte u jednotky SCM) nebo proveďte dočasné „testovací buzení“ příslušné součásti.

Jednotka SCM se nepřipojuje k externímu počítači ani přenosnému zařízení, nemůže zaznamenávat data přerušovaných závad pro účely řešení potíží ani ji nelze znovu naprogramovat.

Štítek na jednotce SCM obsahuje pouze symboly. Symboly tří výstupních kontrol LED jsou zobrazeny ve výstupním poli, zatímco všechny ostatní kontrolky LED představují vstupy, viz [Obrázek 28](#).

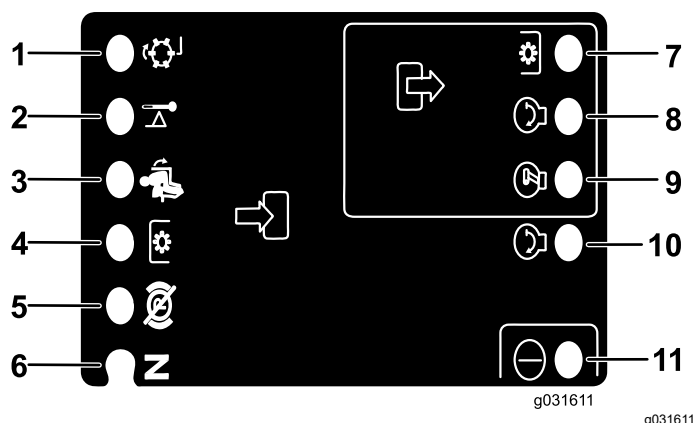

Obrázek 28

- |                                      |                             |
|--------------------------------------|-----------------------------|
| 1. Přelapování (vstup)               | 7. Vývodový hřídel (výstup) |
| 2. Vysoká teplota (vstup)            | 8. Startování (výstup)      |
| 3. Na sedadle (vstup)                | 9. ETR (výstup)             |
| 4. Spínač vývodového hřídele (vstup) | 10. Startování (vstup)      |
| 5. Vypnuta parkovací brzda (vstup)   | 11. Napájení (vstup)        |
| 6. Neutrální poloha (vstup)          |                             |

Chcete-li odstranit problémy se zařízením SCM, postupujte následovně:

1. Určete závadu výstupu, kterou chcete vyřešit (PTO, START nebo ETR).
2. Otočte klíčem spínače zapalování do polohy ZAPNUTO a zkontrolujte, zda se červená kontrolka LED napájení rozsvítí.
3. Přepněte všechny vstupní spínače a zkontrolujte, zda se změní stav všech kontrolky LED.
4. Umístěte vstupní zařízení do odpovídající polohy, abyste dosáhli požadovaného výstupu.

**Poznámka:** Podle následující logické tabulky určete příslušný vstupní stav.

5. Pokud se rozsvítí kontrolka LED jistého výstupu, prostudujte následující možnosti opravy.
    - Pokud se rozsvítí kontrolka LED určitého výstupu, ale odpovídající výstupní funkce není aktivní, zkontrolujte výstupní kabeláž, spojení a odpovídající součást.
- Poznámka:** Je-li to nutné, sjednejte nápravu.
- Pokud kontrolka LED určitého výstupu nesvítí, zkontrolujte obě pojistky.
  - Pokud kontrolka LED určitého výstupu nesvítí a vstupy jsou v odpovídajícím stavu, připojte novou jednotku SCM a zkontrolujte, zda se tak závada vyřeší.

Každý řádek (podélný) logické tabulky označuje požadavky na vstup a výstup jednotlivých funkcí výrobku. Funkce výrobku jsou uvedeny v levém sloupci. Symboly označují stav určitého obvodu – spojení na napětí, uzavření na kostru a otevření na kostru.

Funkce	Vstupy								Výstupy		
	Napá- jení ZA- PNUTO	V NE- UTRÁLNÍ poloze	Starto- vání ZA- PNUTO	Brzda ZAJIŠ- TĚNA	Vývo- dový hří- del ZA- PNUT	Na sedadle	Vysoká teplota	Přelapo- vání	Start	Napá- jení mo- toru (ETR)	Pohon žacích nožů (PTO)
Start	—	—	+	○	○	—	○	○	+	+	○
Běh (vy- pnutá jed- notka)	—	—	○	○	○	○	○	○	○	+	○
Běh (za- pnutá jed- notka)	—	○	○	—	○	—	○	○	○	+	○
Sekání	—	○	○	—	—	—	○	○	○	+	+
Přelapo- vání	—	—	○	○	—	○	○	—	○	+	+
Vysoká teplota	—		○				—		○	○	○

- Symbol (—) označuje obvod uzavřený na kostru – kontrolka LED svítí.
- Symbol (○) označuje obvod otevřený na kostru nebo nenapájený – kontrolka LED nesvítí.
- Symbol (+) označuje napájený obvod (cívka spojky, elektromagnet nebo vstup startování) – kontrolka LED svítí.
- Prázdné pole označuje obvod, který není součástí logické tabulky.

Při řešení potíží otočte klíčkem, aniž byste nastartovali motor. Určete příslušnou funkci, která nefunguje, a použijte logickou tabulku. Zkontrolujte, zda stav jednotlivých kontrol LED vstupů odpovídá logické tabulce.

Pokud jsou kontrolky LED vstupů v pořádku, zkontrolujte kontrolky LED výstupů. Pokud kontrolka LED výstupu svítí, ale zařízení není napájeno, změřte napětí dodávané do výstupního zařízení, zkontrolujte, zda není přerušeno spojení v odpojeném zařízení a jaké je potenciální napětí na ukostřeném obvodu (ukostření na jinou součást).

# Provozní tipy

## Provedení průzkumu místa

Chcete-li provést průzkum místa, položte na povrch svahu laťku o délce 1,25 m a průřezu 5,08 x 10,16 cm a s použitím sklonoměru dodávaného se strojem změřte úhel sklonu. Laťka (5,08 x 10,16 cm) vám umožní zjistit průměrný sklon, nezohledňuje však prohlubně a jámy, které mohou způsobit náhlou změnu úhlu sklonu svahu. Po dokončení průzkumu místa postupujte podle pokynů v části [Bezpečnostní kroky před použitím \(strana 23\)](#).

Stroj je rovněž vybaven ukazatelem úhlu umístěným na trubici volantu. Ten označuje úhel sklonu svahu, na kterém se stroj nachází.

## Provoz stroje

- Nastartujte motor a nechte jej pracovat ve STŘEDNÍCH VOLNOBĚŽNÝCH OTÁČKÁCH, aby se zahřál. Přesuňte páku škrticí klapky do krajní přední polohy, zvedněte žací jednotky, uvolněte parkovací brzdu, sešlápněte pedál ovládání pojezdu dopředu a opatrně vyjed'te na otevřenou plochu.
- Vyzkoušejte si jízdu dopředu a dozadu i startování a zastavení motoru. Chcete-li stroj zastavit, sejměte nohu z pedálu ovládání pojezdu a nechte pedál vrátit do NEUTRÁLNÍ POLOHY nebo sešlápněte pedál pro jízdu dozadu. Při jízdě dolů ze svahu můžete k zastavení stroje potřebovat pedál pro jízdu dozadu.
- Vyzkoušejte si jízdu kolem překážek se žacími jednotkami nahoře a dole. Při jízdě úzkými místy mezi překážkami dávejte pozor na možné poškození stroje nebo žacích jednotek.
- V případě jednotky Sidewinder je vhodné získat potřebnou praxi pro záběr žacích jednotek, abyste je neumístili příliš vysoko nebo je nepoškodili.
- Žací jednotky lze přesunout ze strany na stranu pouze tehdy, pokud jsou spuštěny dolů a stroj je v pohybu nebo pokud jsou zvednuty do přepravní polohy. Pokud žací jednotky přesunete, když jsou spuštěné dolů a stroj není v pohybu, může dojít k poškození trávníku.
- Po nerovném terénu jezděte vždy pomalu.
- Jednotka Sidewinder umožňuje nastavit maximální převis 33 cm. Díky tomu můžete sekat blíže k okrajům písečných bunkrů a dalších překážek a přitom mít kola traktoru co nejdále od okrajů bunkrů a vodních ploch.
- Pokud máte v cestě překážku, přesuňte žací jednotky, abyste mohli posekat její okolí.
- Při přepravě stroje z jedné pracovní oblasti do druhé zvedněte žací jednotky do krajní horní

polohy, přesuňte přepínač sekání/přepravy doleva do režimu pro přepravu a škrticí klapku přesuňte do polohy pro RYCHLÝ BĚH.

## Změna dráhy sekání

Častými změnami dráhy sekání můžete minimalizovat nekvalitní vzhled posečeného trávníku, k němuž dochází opakovaným sečením ve stejném směru.

## Vysvětlení systému vyvážení

Systém vyvážení udržuje zadní hydraulický tlak na válce zvedání žací jednotky na jisté hodnotě. Tento tlak zvyšuje trakci přenosem hmotnosti žací jednotky na hnací kola sekačky. Tlak vyvážení je z výroby nastaven tak, aby bylo dosaženo optimální rovnováhy vzhledu po sekání a trakce při pojezdu pro většinu trávníků.

Snížením nastavení vyvážení dosáhnete větší stability žací jednotky, může však dojít ke snížení trakce. Zvýšením nastavení vyvážení lze zvýšit trakci, posekaný trávník však může být nevzhledný. Pokyny k nastavení tlaku vyvážení pro příslušnou hnací jednotku naleznete v *servisní příručce* ke stroji.

## Řešení potíží se vzhledem posekaného trávníku

Informace k řešení potíží se vzhledem posekaného trávníku naleznete na webu [www.Toro.com](http://www.Toro.com).

## Používání správných technik sekání

- Při zahájení sekání nejdříve zapněte žací jednotky a poté pomalu přijed'te k sekané oblasti. Jakmile jsou přední žací jednotky nad sekanou oblastí, spusťte žací jednotky dolů.
- Chcete-li dosáhnout profesionálně rovného posekání a pásů, které jsou v některých případech požadovány, vyhledejte vzdálený strom nebo jiný objekt a jeďte přímo k němu.
- Jakmile přední žací jednotky dosáhnou okraje sekané oblasti, zvedněte je a proveďte manévr ve tvaru slzy, kterým se rychle srovnáte pro další průjezd.
- Ke snadnému sekání kolem bunkrů, vodních ploch a dalších překážek slouží jednotka Sidewinder. Přesuňte ovládací páku doleva nebo doprava podle potřeby. Žací jednotky lze rovněž přesunout, aby nevznikaly stopy po pneumatikách.
- Žací jednotky mají tendenci odhazovat trávu vlevo od stroje. Při vyžínání okolo písečných bunkrů

sekejte ve směru hodinových ručiček, aby kousky trávy nepadaly do bunkru.

- Žací jednotky mohou být vybaveny přišroubovanými mulčovacími usměřovači. Mulčovací usměřovače pracují dobře, je-li trávník pravidelně udržován tak, že při sekání se odstraňuje tráva v délce max. 25 mm. Je-li při použití mulčovacích usměřovačů odstraňována nadměrná délka porostu, vzhled trávníku po sekání může být horší a spotřeba energie potřebná k sekání může být vyšší. Mulčovací usměřovače jsou vhodné rovněž k rozsekání podzimního listí na malé kousky.

## Vhodné nastavení výšky sekání podle podmínek

Při sekání odstraňte ne více než přibližně 25 mm, respektive 1/3 stébla trávy. V případě výjimečně husté a bujné trávy může být nutné zvednout nastavení výšky sekání.

## Sekání s ostrými žacími noži

Ostré nože sekají trávu čistě, aniž by docházelo k trhání nebo třepení stébel jako u tupých nožů. Trhání a třepení trávy při sekání způsobuje, že travní stébla na řezu hnědnou, což zpomaluje růst trávy a zvyšuje její náchylnost k chorobám. Zkontrolujte, zda je žací nůž v dobrém stavu a hřbet je kompletní.

## Kontrola stavu žací jednotky

Přesvědčte se, zda jsou sekací komory v dobrém stavu. Narovnejte všechny ohnuté součásti komory; tím zajistíte správnou vzdálenost mezi hrotem nože a komorou.

## Údržba stroje po sečení

Po sečení stroj pečlivě umyjte pomocí zahradní hadice bez trysky, aby nedošlo ke znečištění a poškození těsnění a ložisek nadměrným tlakem vody. Chladič motoru a chladič oleje pravidelně čistěte od nahromaděných nečistot a posekané trávy. Po čištění zkontrolujte stroj a zaměřte se na případný únik hydraulické kapaliny, poškození nebo opotřebení hydraulických a mechanických součástí a naostření nožů žací jednotky.

**Důležité:** Po umytí stroje přesuňte mechanismus jednotky Sidewinder několikrát zleva doprava, čímž odstraníte vodu uvízlou mezi bloky ložisek a křížovou trubici.

## Po provozu

## Bezpečnostní opatření po použití

### Obecné bezpečnostní informace

- Před opuštěním místa obsluhy vypněte motor, vytáhněte klíč a počkejte, dokud se nezastaví všechny pohybující se části. Před seřizováním, údržbou, čištěním nebo uskladněním nechejte stroj vychladnout.
- V zájmu předcházení vzniku požáru odstraňujte z žacích jednotek, tlumičů výfuku a motoru trávu a jiné nečistoty. Místa potřísněná uniklým olejem nebo palivem vždy očistěte.
- Pokud jsou žací jednotky v přepravní poloze, před ponecháním stroje bez dozoru použijte spolehlivý mechanický zámek (máte-li jej k dispozici).
- Před uskladněním stroje v jakýchkoli uzavřených prostorech nechejte vždy vychladnout motor.
- Před uskladněním nebo přepravou stroje vyjměte klíč a uzavřete přívod paliva (dle výbavy).
- Nikdy neskladujte stroj nebo nádobu s palivem v blízkosti otevřeného ohně, zdroje jisker nebo tepla, například ohříváče vody a jiných zařízení.
- Dle potřeby provádějte údržbu bezpečnostních pásů, případně je vyčistěte.

## Přeprava stroje

- Před uskladněním nebo přepravou stroje vyjměte klíč a uzavřete přívod paliva (dle výbavy).
- Při nakládání či vykládání stroje z přívěsu nebo nákladního vozidla dávejte pozor.
- Při nakládání stroje na přívěs nebo nákladní vozidlo používejte stejně široké nájezdové plošiny.
- Stroj bezpečně upevněte.



# Vyhledání upínacích míst

Upínací místa se nachází v přední a zadní části stroje (Obrázek 29).

**Poznámka:** K připoutání stroje použijte správně dimenzované popruhy s certifikací DOT.

- Dvě v přední části plošiny obsluhy
- Zadní pneumatika

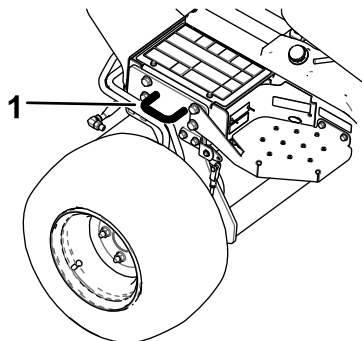

g192121

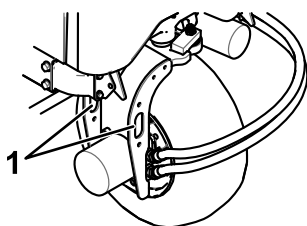

g192122

Obrázek 29

1. Vázací bod

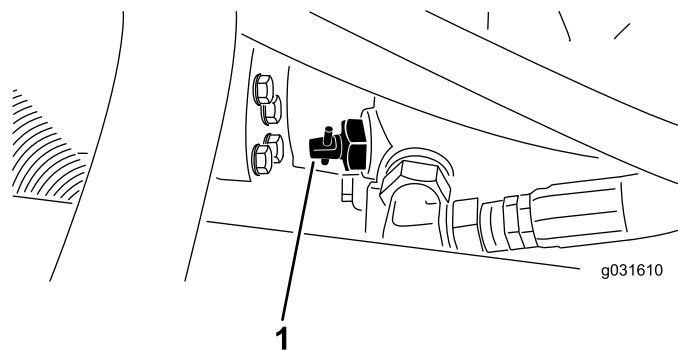

g031610

g031610

Obrázek 30

1. Obtokový ventil
2. Tlačení nebo tažení stroje
3. Po odtlačení nebo odtažení stroje zavřete obtokový ventil jeho otočením o 90° (1/4 otáčky).

**Důležité:** Před nastartováním motoru se přesvědčte, zda je obtokový ventil zavřený. Pokud nastartujete motor s otevřeným obtokovým ventilem, dojde k přehřátí převodovky.

# Tlačení nebo vlečení stroje

V případě nouze můžete stroj přemístit na velmi krátkou vzdálenost tak, že otevřete obtokový ventil v hydraulickém čerpadle a stroj odtlačíte nebo odtáhnete.

**Důležité:** Při tlačení nebo tažení nepřekračujte rychlost 3 až 4,8 km/h. Při překročení této rychlosti hrozí nebezpečí poškození vnitřní převodovky. Pokud potřebujete stroj přepravit na větší vzdálenost, naložte jej na nákladní automobil nebo přívěs.

**Důležité:** Obtokový ventil musí být otevřen pokaždé, když stroj tlačíte nebo táhnete. Jakmile stroj odtlačíte nebo odtáhnete na požadované místo, ventil zavřete.

1. Vyhleďte obtokový ventil na čerpadle (Obrázek 30) a povolte jej otočením o 90° (1/4 otáčky).

# Údržba

**Poznámka:** Levá a pravá strana stroje se určuje z pohledu obsluhy z běžné pracovní pozice.

**Poznámka:** Bezplatnou kopii elektrického nebo hydraulického schématu si můžete stáhnout na stránkách [www.Toro.com](http://www.Toro.com); vyhledejte svůj stroj v odkazech na návody k obsluze na domovské stránce.

## Doporučený harmonogram údržby

Servisní interval	Postup při údržbě
Po první hodině	<ul style="list-style-type: none"><li>Utáhněte matice kol.</li></ul>
Po prvních 10 hodinách	<ul style="list-style-type: none"><li>Utáhněte matice kol.</li><li>Zkontrolujte stav a napnutí všech řemenů.</li></ul>
Po prvních 50 hodinách	<ul style="list-style-type: none"><li>Vyměňte motorový olej a filtr motorového oleje.</li></ul>
Při každém použití nebo denně	<ul style="list-style-type: none"><li>Zkontrolujte činnost bezpečnostního blokovacího systému.</li><li>Zkontrolujte hladinu motorového oleje.</li><li>Vypusťte vodu z odlučovače.</li><li>Zkontrolujte tlak v pneumatikách.</li><li>Zkontrolujte hladinu chladicí kapaliny motoru.</li><li>Každý den odstraňte nečistoty z chladiče motoru a chladiče oleje (častěji při práci ve znečištěném prostředí).</li><li>Zkontrolujte hladinu hydraulické kapaliny.</li><li>Zkontrolujte, zda hydraulická potrubí a hadice nejsou netěsné, opotřebené, zda nejsou potrubí zalomená, montážní držáky a spoje uvolněné a zda nedošlo k narušení vlivem počasí a chemikálií.</li><li>Zkontrolujte dobu zastavení žacích nožů.</li><li>Vyčistěte stroj.</li><li>Očistěte bezpečnostní pás a proveďte jeho údržbu.</li></ul>
Po každých 25 hodinách provozu	<ul style="list-style-type: none"><li>Zkontrolujte hladinu elektrolytu. (V případě odstavení stroje provádějte kontrolu každých 30 dnů.)</li></ul>
Po každých 50 hodinách provozu	<ul style="list-style-type: none"><li>Promažte všechna ložiska a pouzdra.</li><li>Sejměte plášť vzduchového filtru a odstraňte veškeré nečistoty. Filtr nevyjímejte.</li></ul>
Po každých 100 hodinách provozu	<ul style="list-style-type: none"><li>Zkontrolujte stav a napnutí všech řemenů.</li></ul>
Po každých 200 hodinách provozu	<ul style="list-style-type: none"><li>Proveďte údržbu vzduchového filtru. (Častěji v prašném nebo špinavém prostředí.)</li><li>Vyměňte motorový olej a filtr motorového oleje.</li><li>Utáhněte matice kol.</li><li>Zkontrolujte seřízení parkovací brzdy.</li></ul>
Po každých 400 hodinách provozu	<ul style="list-style-type: none"><li>Zkontrolujte palivové potrubí a spojky.</li><li>Vyměňte palivový filtr.</li></ul>
Po každých 500 hodinách provozu	<ul style="list-style-type: none"><li>Promažte ložiska zadní nápravy.</li></ul>
Po každých 800 hodinách provozu	<ul style="list-style-type: none"><li>Vypusťte a vyčistěte palivovou nádrž.</li><li>Pokud nepoužíváte doporučenou hydraulickou kapalinu nebo jste již nádrž naplnili alternativní kapalinou, vyměňte hydraulickou kapalinu.</li><li>Pokud nepoužíváte doporučenou hydraulickou kapalinu nebo jste již nádrž naplnili alternativní kapalinou, vyměňte hydraulický filtr (dříve, pokud je ukazatel servisního intervalu v červeném poli).</li></ul>
Po každých 1000 hodinách provozu	<ul style="list-style-type: none"><li>Pokud používáte doporučenou hydraulickou kapalinu, vyměňte hydraulický filtr (dříve, pokud je ukazatel servisního intervalu v červeném poli).</li></ul>
Po každých 2000 hodinách provozu	<ul style="list-style-type: none"><li>Pokud používáte doporučenou hydraulickou kapalinu, vyměňte hydraulickou kapalinu.</li></ul>

Servisní interval	Postup při údržbě
Před uskladněním	<ul style="list-style-type: none"> <li>Vypusťte a vyčistěte palivovou nádrž.</li> <li>Zkontrolujte tlak vzduchu v pneumatikách.</li> <li>Zkontrolujte všechny upevňovací prvky.</li> <li>Namažte nebo potřete olejem všechny maznice a otočné čepy.</li> <li>Opravte lak na poškozených místech.</li> </ul>
Každé 2 roky	<ul style="list-style-type: none"> <li>Vyměňte chladicí kapalinu motoru.</li> <li>Vypusťte a vypláchněte hydraulickou nádrž.</li> <li>Vyměňte pohyblivé hadice.</li> </ul>

**Důležité:** Pokyny k dalším postupům údržby naleznete v návodu k obsluze motoru.

## Seznam denní údržby

Tuto stránku si zkopírujte pro každodenní použití.

Úkon údržby	Pro týden:						
	Pondělí	Úterý	Středa	Čtvrtek	Pátek	Sobota	Neděle
Zkontrolujte činnost ochranných spínačů.							
Zkontrolujte činnosti brzd.							
Zkontrolujte hladinu motorového oleje.							
Zkontrolujte hladinu kapaliny v chladicí soustavě.							
Vypusťte odlučovač vody a paliva.							
Zkontrolujte vzduchový filtr, prachovou nádobu a přetlakový ventil.							
Zkontrolujte nezvyklý hluk motoru. <sup>1</sup>							
Zkontrolujte znečištění chladiče a mřížky.							
Zkontrolujte nezvyklý hluk při provozu.							
Zkontrolujte hladinu oleje v hydraulické soustavě.							
Zkontrolujte, zda nedošlo k poškození hydraulických hadic.							
Zkontrolujte, zda nedochází k úniku kapalin.							
Zkontrolujte hladinu paliva.							
Zkontrolujte tlak vzduchu v pneumatikách.							
Zkontrolujte správnou funkci nástrojů.							
Zkontrolujte seřízení výšky sekání.							
Promažte všechny maznice. <sup>2</sup>							
Opravte poškozený lak.							

Úkon údržby	Pro týden:						
	Pondělí	Úterý	Středa	Čtvrtek	Pátek	Sobota	Neděle
Mytí stroje							
Očistěte bezpečnostní pás a proveďte jeho údržbu.							
<p><sup>1</sup> Při obtížném startování, nadměrné tvorbě kouře nebo těžkém chodu motoru zkontrolujte žhavicí svíčku a trysky vstřikovačů.</p> <p><sup>2</sup> Po každém mytí bez ohledu na uvedený interval.</p>							

**Důležité:** Další úkony údržby najdete v provozní příručce motoru.

### Zápis problematických oblastí

Kontrolu provedl(a):		
Položka	Datum	Informace

## Postupy před údržbou stroje

### Bezpečnost při provádění úkonů údržby

- Před opuštěním pozice obsluhy proveďte následující opatření:
  - Zaparkujte stroj na rovném povrchu.
  - Vyřadte pohon a všechna přídatná zařízení spustte dolů.
  - Zatáhněte parkovací brzdu.
  - Vypněte motor a vyjměte klíč ze zapalování.
  - Počkejte, dokud se nezastaví pohyb všech součástí.
- Jestliže ponecháte klíč ve spínači, může motor kdokoli spustit a způsobit vám nebo přihlížejícím osobám vážné zranění. Před prováděním jakékoli údržby vyjměte klíč ze spínače.
- Před provedením údržby nechte vychladnout všechny součásti stroje.
- Pokud jsou žací jednotky v přepravní poloze, před poneháním stroje bez dozoru použijte spolehlivý mechanický zámek (dle výbavy).
- Je-li to možné, neprovádějte údržbu se spuštěným motorem. Nepřibližujte se k pohybučím se částem.
- Pokaždé, když pracujete pod strojem, podepřete jej montážními stolicemi.
- Ze součástí, ve kterých je uložena energie, opatrně uvolněte tlak.

- Udržujte všechny součásti stroje v bezvadném provozním stavu a všechny upevňovací prvky utažené, zejména upevňovací prvky žacích nožů.
- Nahraďte všechny opotřebené nebo poškozené štítky.
- K zajištění bezpečnosti a optimálního výkonu stroje je nutné používat pouze originální náhradní díly společnosti Toro. Náhradní díly jiných výrobců mohou být nebezpečné a jejich použití může mít za následek zneplatnění záruky.

### Příprava stroje na provedení údržby

1. Vypněte vývodový hřídel.
2. Zaparkujte stroj na rovném povrchu.
3. Zatáhněte parkovací brzdu.
4. V případě potřeby snižte žací jednotku (jednotky).
5. Vypněte motor a počkejte, dokud se nezastaví všechny pohyblivé součásti.
6. Otočte klíčem zapalování do polohy STOP a vyjměte jej.
7. Před provedením údržby nechte vychladnout všechny součásti stroje.

### Demontáž kapoty

1. Odjistěte a zvedněte kapotu.
2. Odstraňte závlačku, která zajišťuje otočný čep kapoty k montážním držákům (**Obrázek 31**).

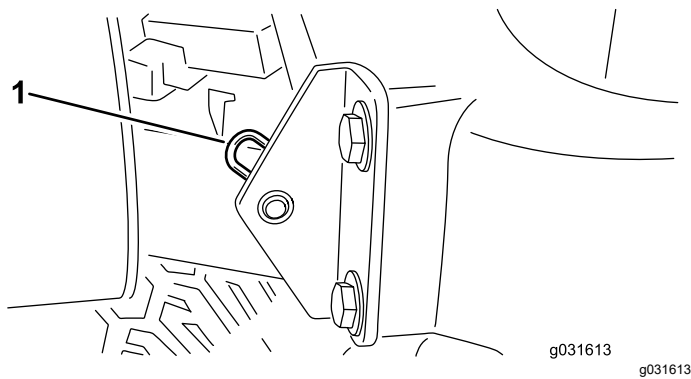

Obrázek 31

1. Závlačka

3. Přesuňte kapotu doprava, zvedněte opačnou stranu a vytáhněte ji z držáků.

**Poznámka:** Nasazení kapoty proveďte opačným postupem.

## Použití servisní západky žací jednotky

Při provádění servisu žací jednotky použijte servisní západku, zabráníte tak možnému úrazu.

1. Umístěte zařízení Sidewinder žací jednotky do středu hnací jednotky.
2. Zvedněte žací jednotku do přepravní polohy.
3. Zatáhněte parkovací brzdu a vypněte stroj.
4. Uvolněte táhlo západky z upevňovacího prvku na předním rámu nosné sestavy (Obrázek 32).

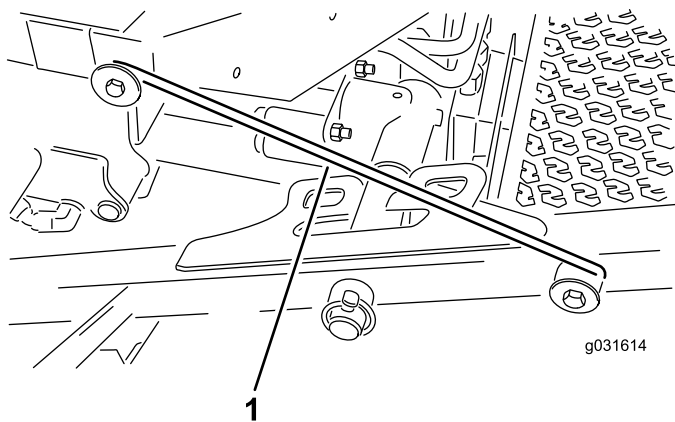

Obrázek 32

1. Hák servisní západky

5. Zvedněte vnější část předních žacích jednotek a umístěte západku přes čep na rámu umístěný v přední části plošiny pro obsluhu (Obrázek 32).
6. Sedněte si na sedadlo stroje a nastartujte motor.
7. Spusťte žací jednotky do polohy pro sekání.

8. Zastavte stroj a vytáhněte klíček.

9. Odjištění žacích jednotek proveďte opačným postupem.

# Mazání

## Mazání ložisek a pouzder

**Servisní interval:** Po každých 50 hodinách provozu—Promažte všechna ložiska a pouzdra.

Po každých 500 hodinách provozu/Každý rok (podle toho, co nastane dříve)

Stroj je vybaven maznicemi, které je třeba pravidelně promazávat univerzálním mazivem č. 2 na bázi lithia. Stroj také promažte neprodleně po jeho umytí.

Umístění maznic a množství maziva je následující:

- Otočný čep zadní žací jednotky (Obrázek 33)

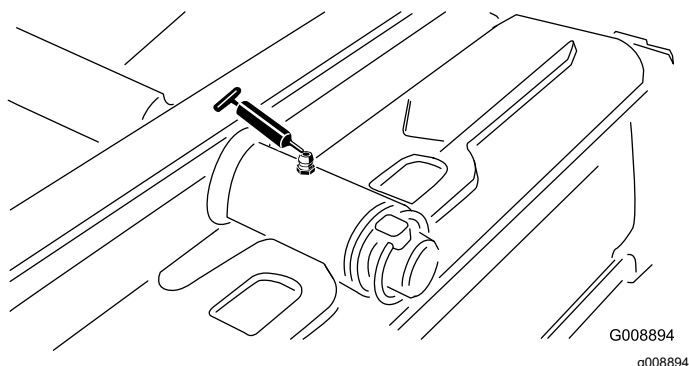

Obrázek 33

- Otočný čep přední žací jednotky (Obrázek 34)

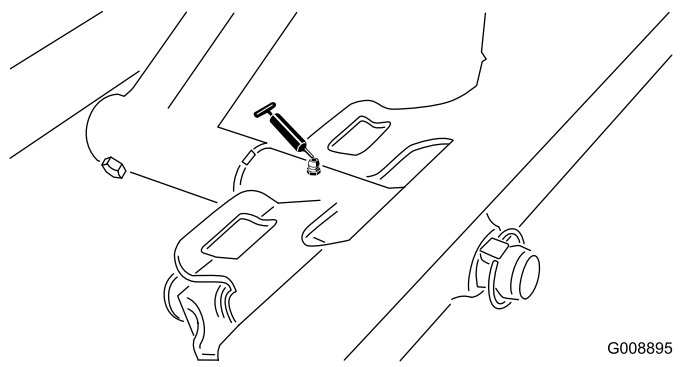

Obrázek 34

- 2 konce válců jednotky Sidewinder (Obrázek 35)

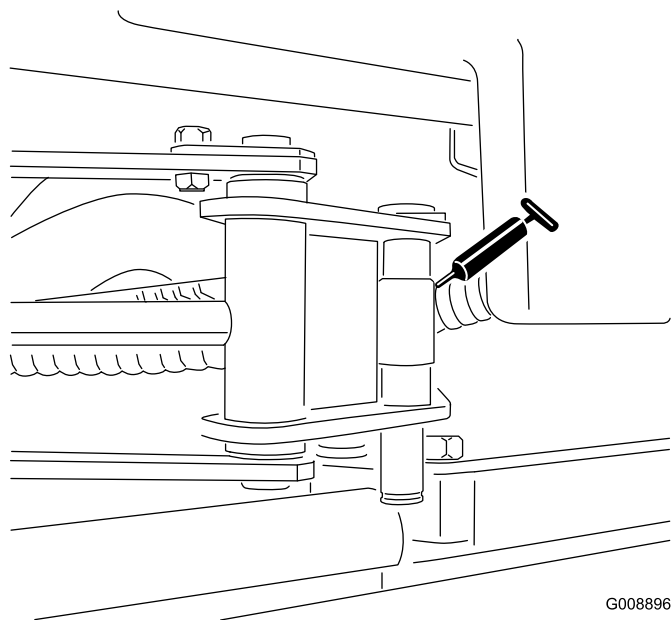

Obrázek 35

- Svislý čep řízení (Obrázek 36)

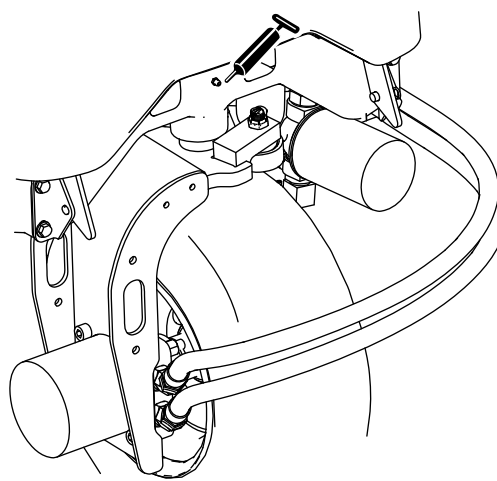

Obrázek 36

- 2 otočné čepy zadního zvedacího ramena a zvedací válec (Obrázek 37)

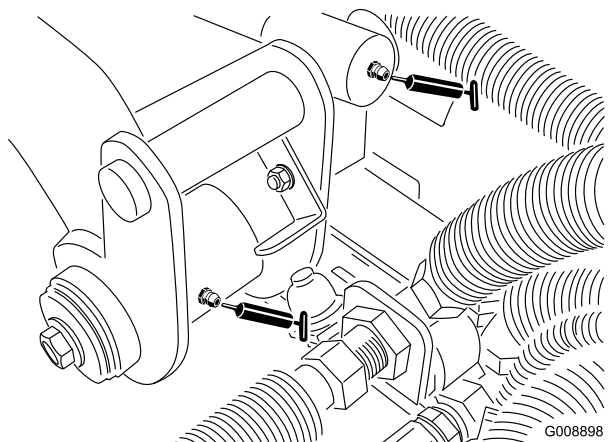

G008898

g008898

**Obrázek 37**

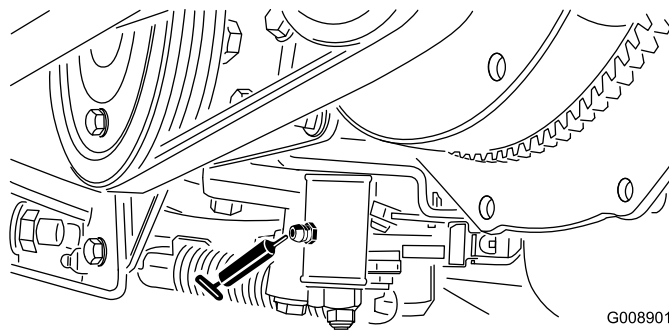

G008901

g008901

**Obrázek 40**

- Přepínač sekání/přepravy (**Obrázek 41**)

- 2 levé otočné čepy předního zvedacího ramena a zvedací válec (**Obrázek 38**)

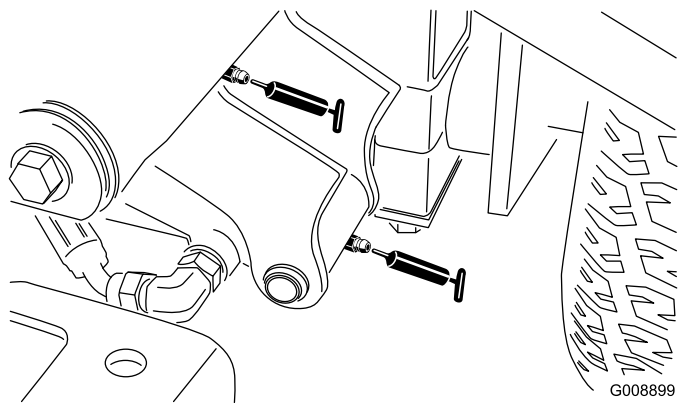

G008899

g008899

**Obrázek 38**

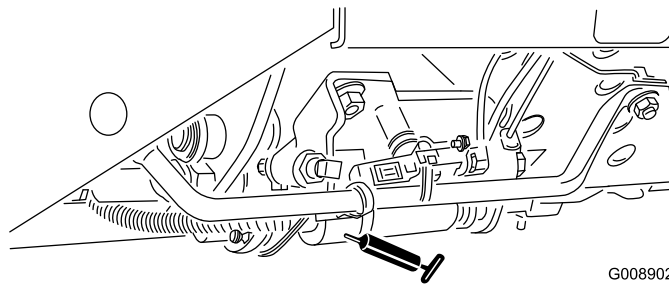

G008902

g008902

**Obrázek 41**

- Otočný čep napnutí řemene (**Obrázek 42**)

- 2 pravé otočné čepy předního zvedacího ramena a zvedací válec (**Obrázek 39**)

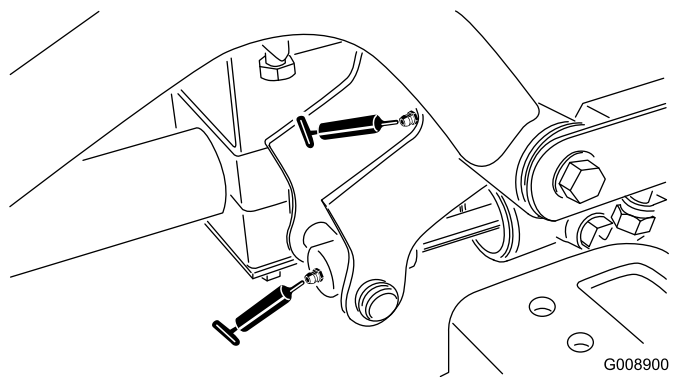

G008900

g008900

**Obrázek 39**

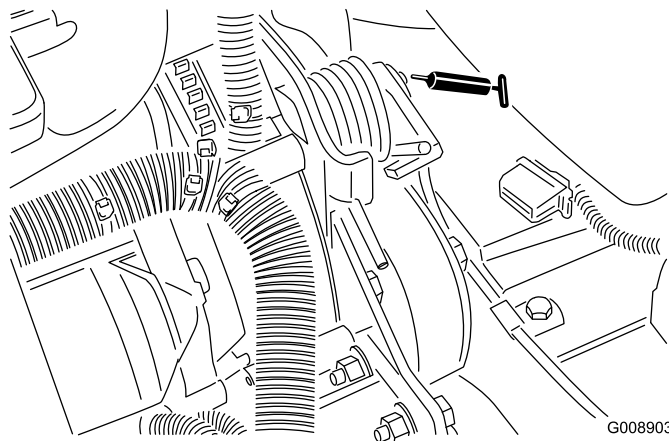

G008903

g008903

**Obrázek 42**

- Válec řízení (**Obrázek 43**)

- Mechanismus seřízení neutrální polohy (**Obrázek 40**)

**Důležité:** Křížovou trubici jednotky Sidewinder nemažte. Ložiskové bloky jsou samomazné.

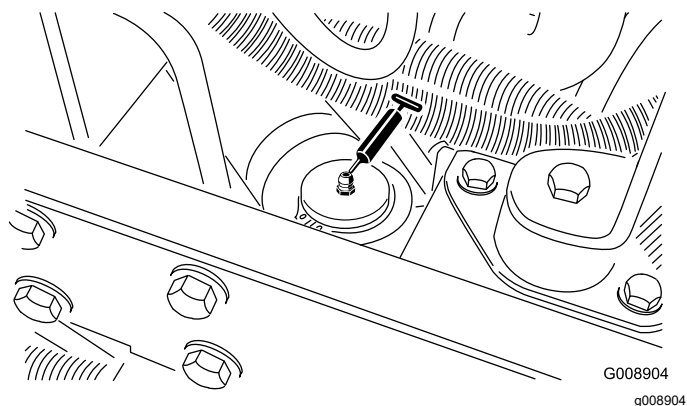

Obrázek 43

- Ložiska dřívku vřetena žací jednotky (2 na žací jednotku) (Obrázek 44)

**Poznámka:** Použijte libovolnou maznici podle toho, která je přístupnější. Aplikujte mazivo do maznice, dokud se na spodní straně pouzdra vřetena (pod žací jednotkou) neobjeví malé množství maziva.

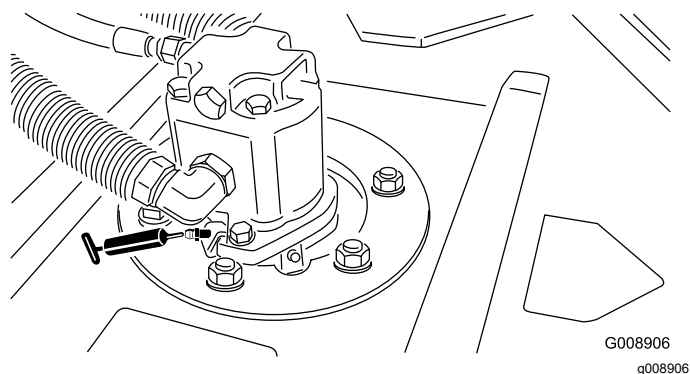

Obrázek 44

- Ložiska zadního válce (2 na žací jednotku) (Obrázek 45)

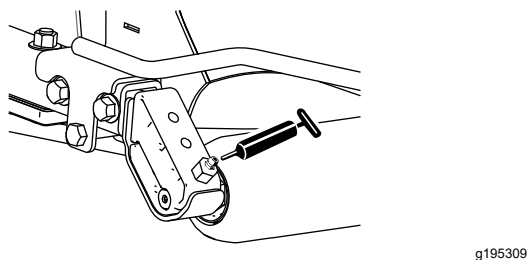

Obrázek 45

**Poznámka:** Drážka na mazivo v montážním prvku válce musí být vždy zarovnána s otvorem pro mazivo na obou koncích hřídele válce. S ohledem na snazší zarovnání drážky a otvoru je na konci hřídele válce vyznačena značka.



# Údržba motoru

## Bezpečnost při údržbě motoru

- Před kontrolou hladiny oleje a doplňováním oleje do klikové skříně vypněte motor a vyjměte klíč.
- Neměňte otáčky regulátoru a nepřekračujte maximální otáčky motoru.

## Údržba vzduchového filtru

Přesvědčte se, zda není poškozen plášť vzduchového filtru, což by mohlo způsobit únik vzduchu. Je-li poškozen, vyměňte jej. Zkontrolujte, zda se v celém sacím systému nevyskytují netěsnosti, poškození nebo uvolněné hadicové svorky. Zkontrolujte také připojení pryžové sací hadice ke vzduchovému filtru a turbodmychadlu a přesvědčte se, zda je připojení těsné.

Kryt musí být správně usazen a musí těsnit s pláštěm vzduchového filtru.

## Údržba pláště vzduchového filtru

**Servisní interval:** Po každých 50 hodinách provozu—Sejměte plášť vzduchového filtru a odstraňte veškeré nečistoty. Filtr nevyjímejte.

Zkontrolujte, zda není plášť vzduchového filtru poškozen, což by mohlo způsobit únik vzduchu. Poškozený plášť vzduchového filtru vyměňte.

Vyčistěte plášť vzduchového filtru ([Obrázek 46](#)).

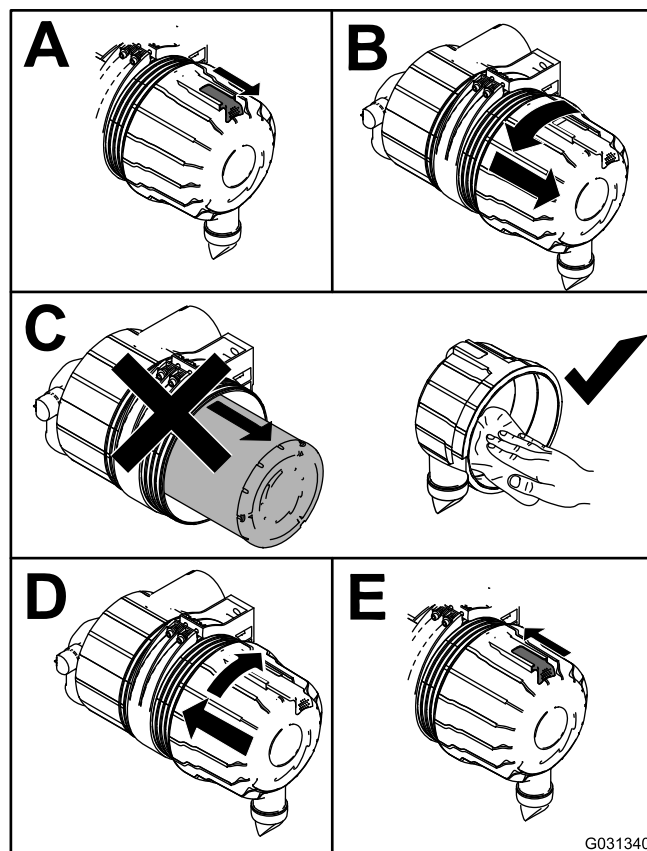

Obrázek 46

## Údržba vzduchového filtru

**Servisní interval:** Po každých 200 hodinách provozu (Častěji v prašném nebo špinavém prostředí.)

1. Před vyjmutím filtru odstraňte pomocí čistého a suchého nízkotlakého vzduchu (o tlaku 2,75 baru) velké shluky nečistot nahromaděné mezi vnější stranou primárního filtru a nádobou.

**Důležité:** Nepoužívejte vysokotlaký vzduch, který by mohl nečistoty protlačit přes filtr do sacího systému a tím způsobit jeho poškození. Tento postup čištění zabrání vniknutí nečistot do systému sání, když je primární filtr odstraněn.

2. Demontujte primární filtr ([Obrázek 47](#)).

**Důležité:** Použitou vložku nečistěte, aby nedošlo k poškození filtračního média. Kontrolou těsnícího konce filtru a pláště zjistěte, zda nový filtr nebyl poškozen při přepravě. Nepoužívejte poškozenou vložku.

**Důležité:** Bezpečnostní filtr se nikdy nesnažte vyčistit. Vyměňte bezpečnostní filtr vždy po 3 provedeních servisu primárního filtru ([Obrázek 48](#)).

# Výměna motorového oleje

## Kontrola hladiny motorového oleje

**Servisní interval:** Při každém použití nebo denně

Motor je dodáván s olejovou náplní v klikové skříni. Před prvním spuštěním motoru a po něm však hladinu oleje zkontrolujte.

Kapacita klikové skříně je přibližně 2,8 l včetně filtru.

Používejte motorový olej Toro Premium Engine Oil nebo jiný vysoce kvalitní motorový olej s nízkým obsahem popelu, který má následující nebo lepší vlastnosti:

- **Požadovaná úroveň klasifikace API:** CH-4, CI-4 nebo vyšší.
- **Preferovaný olej:** SAE 15W-40 nad -17 °C
- **Alternativní olej:** SAE 10W-30 nebo 5W-30 (všechny teploty)

**Poznámka:** U distributora lze pořídit olej Toro Premium Engine Oil s viskozitou 15W-40 nebo 10W-30. Další doporučení naleznete v provozní příručce k motoru, která je součástí stroje.

**Poznámka:** Nejvhodnější doba ke kontrole motorového oleje je před zahájením každodenní práce, kdy je motor studený. Pokud již motor běžel, před kontrolou nechte olej alespoň 10 minut stékat zpět do olejové vany. Pokud je hladina oleje na měrce na značce DOLNÍ meze nebo pod ní, doplňte olej tak, aby hladina oleje byla na značce HORNÍ meze. Nádrž nepřepĺňujte. Pokud je hladina oleje mezi značkou HORNÍ meze a DOLNÍ meze, není potřeba olej doplňovat.

Zkontrolujte hladinu motorového oleje, viz [Obrázek 49](#).

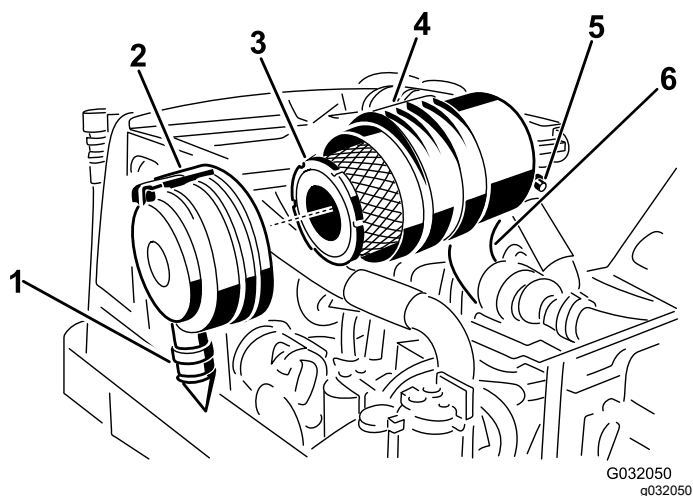

**Obrázek 47**

- |                               |                                      |
|-------------------------------|--------------------------------------|
| 1. Gumový výtlačný ventil     | 4. Těleso vzduchového filtru         |
| 2. Západka vzduchového filtru | 5. Čidlo zanesení vzduchového filtru |
| 3. Primární vzduchový filtr   | 6. Přívodní pryžová hadice           |

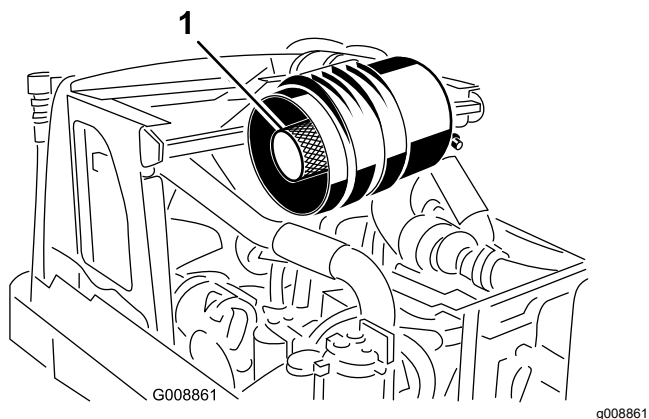

**Obrázek 48**

1. Bezpečnostní filtr

3. Vyměňte primární filtr ([Obrázek 47](#)).
4. Zasuňte nový filtr tlakem na vnější obrubu vložky a usadte jej v nádobě.

**Poznámka:** Netlačte na pružný střed filtru.

5. Očistěte otvor pro vypuzování nečistot ve snímatelném krytu.
6. Vyjměte z krytu gumový výtlačný ventil, vyčistěte dutinu a výtlačný ventil nasadte zpět.
7. Nasadte kryt tak, aby při pohledu od konce gumový výtlačný ventil směřoval dolů mezi polohy 5. a 7. hodiny, a poté zajistěte západku ([Obrázek 47](#)).

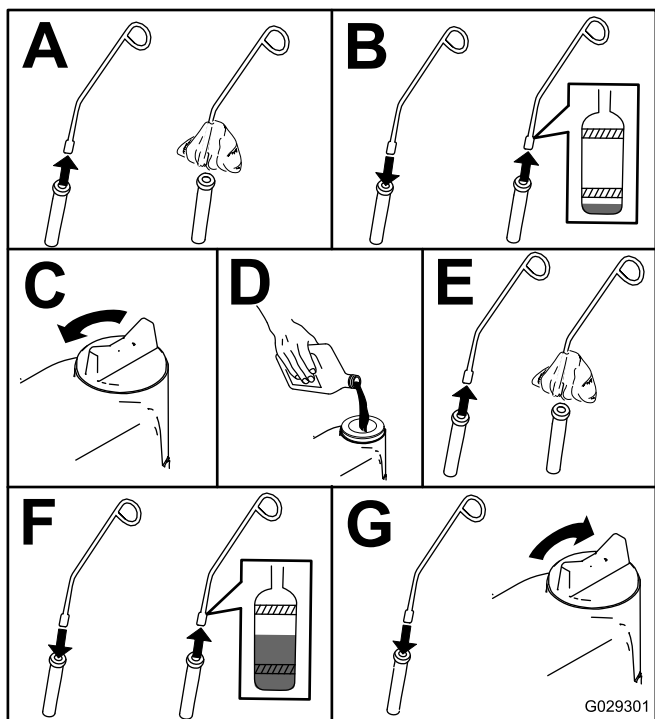

Obrázek 49

g029301

4. Vyměňte filtr motorového oleje, viz [Obrázek 51](#).

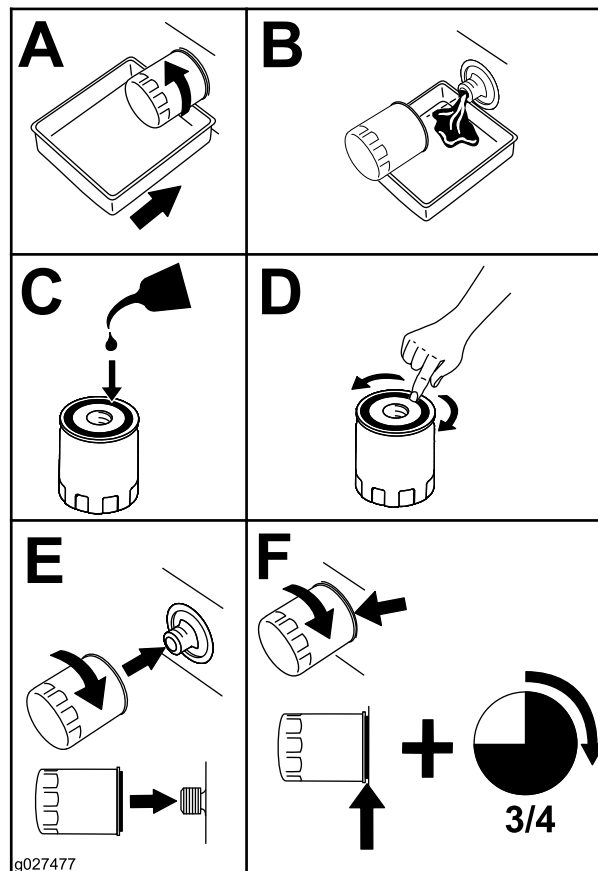

Obrázek 51

g027477

## Výměna motorového oleje a filtru

**Servisní interval:** Po prvních 50 hodinách

Po každých 200 hodinách provozu

1. Spustěte motor a nechejte jej 5 minut pracovat, aby se olej zahřál.
2. Než opustíte pracovní polohu, zaparkujte stroj na rovném povrchu, vypněte motor, vytáhněte klíč ze zapalování a počkejte, až se zastaví všechny pohybující se části.
3. Vyměňte motorový olej, viz [Obrázek 50](#).

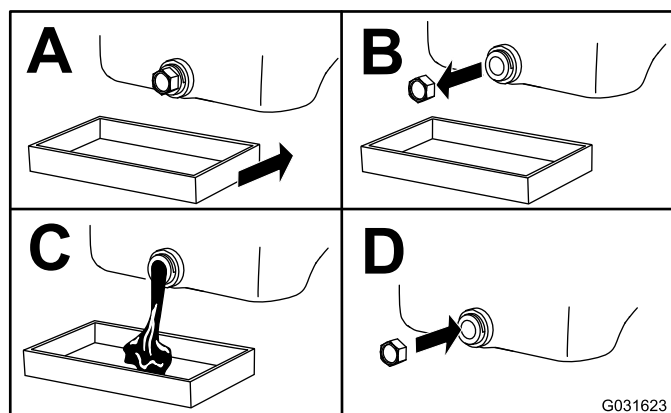

Obrázek 50

g031623

# Údržba palivového systému

## Vypuštění palivové nádrže

**Servisní interval:** Po každých 800 hodinách provozu—Vypusťte a vyčistěte palivovou nádrž.

Před uskladněním—Vypusťte a vyčistěte palivovou nádrž.

Pokud je palivový systém znečištěn nebo pokud byl stroj dlouhodobě odstaven mimo provoz, vypusťte a vyčistěte palivovou nádrž, a to bez ohledu na uvedený servisní interval. K vypláchnutí nádrže použijte čisté palivo.

## Kontrola palivového potrubí a spojek

**Servisní interval:** Po každých 400 hodinách provozu/Každý rok (podle toho, co nastane dříve)

Zkontrolujte, zda palivové potrubí není narušené nebo poškozené a spojky nejsou uvolněné.

## Údržba odlučovače vody

**Servisní interval:** Při každém použití nebo denně  
Po každých 400 hodinách provozu

## Vypuštění odlučovače vody

1. Umístěte pod palivový filtr nádobu.
2. Povolte vypouštěcí ventil na spodní straně filtru ([Obrázek 52](#)).

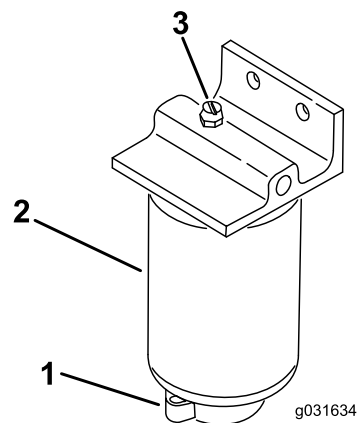

**Obrázek 52**

1. Zátka otvoru
2. Filtr / odlučovač vody
3. Vypouštěcí ventil

3. Po vypuštění ventil utáhněte.

## Výměna palivového filtru

1. Vyčistěte montážní oblast filtru ([Obrázek 52](#)).
2. Odstraňte filtr a vyčistěte montážní plochu.
3. Potřete těsnění na filtru čistým olejem.
4. Rukou nasadte filtr tak, aby se těsnění dotýkalo montážní plochy, a poté jej otočte o další 1/2 otáčky.

## Odvzdušnění palivové soustavy

1. Proveďte veškeré předběžné postupy údržby; viz [Bezpečnost při provádění úkonů údržby \(strana 36\)](#).
2. Přesvědčte se, zda palivo sahá alespoň do poloviny palivové nádrže.
3. Odjistěte a zvedněte kapotu.

### **▲ NEBEZPEČÍ**

**Za jistých okolností jsou nafta a palivové výpary vysoce hořlavé a výbušné. Požár nebo výbuch způsobený palivem může popálit vás i jiné osoby a způsobit škody na majetku.**

**Při manipulaci s palivem nikdy nekuřte a držte se stranou od otevřeného ohně nebo míst, kde se palivové výpary mohou vznítit od jiskry.**

4. Otevřete odvzdušňovací šroub na čerpadle vstřikovávání paliva ([Obrázek 53](#)).

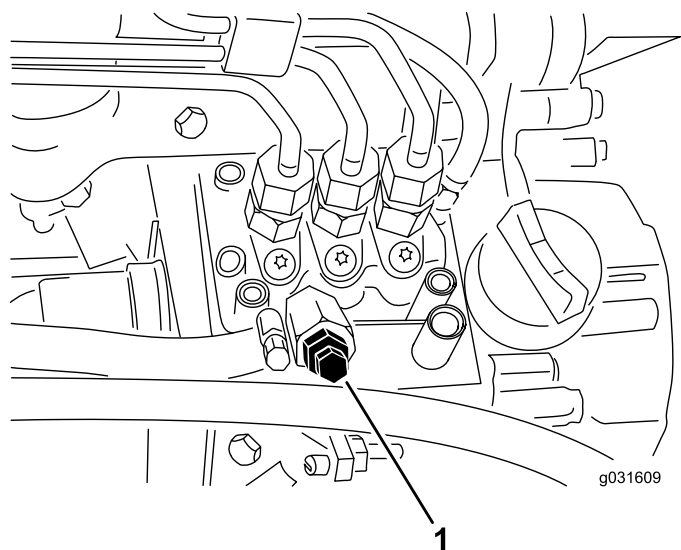

**Obrázek 53**

1. Odvzdušňovací šroub na čerpadle vstříkování paliva

5. Otočte klíčkem zapalování do ZAPNUTÉ polohy.

**Poznámka:** Zapne se elektrické palivové čerpadlo a vytlačí vzduch prostřednictvím odvzdušňovacího šroubu. Ponechte klíč v ZAPNUTÉ poloze, dokud kolem šroubu nezačne vytékat souvislý proud paliva.

6. Utáhněte šroub a otočte klíčkem do VYPNUTÉ polohy.

**Poznámka:** Po provedení uvedeného postupu by měl motor normálně nastartovat. Pokud však motor nenastartuje, mohlo dojít k zachycení vzduchu mezi vstřikovacím čerpadlem a vstřikovači; viz [Odvzdušnění vstřikovačů \(strana 45\)](#).

## Odvzdušnění vstřikovačů

**Poznámka:** Tento postup používejte pouze tehdy, pokud jste palivový systém odvzdušnili běžným postupem a motor přesto nelze nastartovat; viz [Odvzdušnění palivové soustavy \(strana 44\)](#).

1. Povolte přípojku potrubí k sestavě trysky č. 1 a držáku ([Obrázek 54](#)).

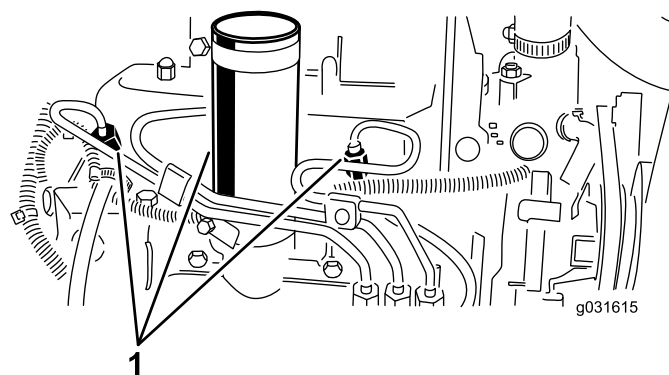

**Obrázek 54**

1. Vstřikovače paliva
  2. Posuňte škrtecí klapku do polohy pro RYCHLÝ běh.
  3. Otočte klíčkem zapalování do polohy START a sledujte průtok paliva kolem přípojky.
- Poznámka:** Otočte klíčkem do VYPNUTÉ polohy, jakmile bude průtok souvislý.
4. Přípojku potrubí bezpečně utáhněte.
  5. Opakujte postup u zbývajících trysek.

# Údržba elektrického systému

## Bezpečnost při práci s elektrickým systémem

- Před opravou odpojte akumulátor. Jako první odpojte zápornou svorku a jako poslední kladnou svorku. Jako první připojte kladný kabel a jako poslední záporný kabel.
- Akumulátor dobíjejte v dobře větraném prostoru a v dostatečné vzdálenosti od zdroje jiskření nebo ohně. Před připojením nebo odpojením akumulátoru nejprve odpojte nabíječku. Noste ochranný oděv a používejte izolované nářadí.

## Údržba akumulátoru

**Servisní interval:** Po každých 25 hodinách provozu—Zkontrolujte hladinu elektrolytu. (V případě odstavení stroje provádějte kontrolu každých 30 dnů.)

Hladinu elektrolytu v akumulátoru udržujte ve správné výši a horní část akumulátoru uchovávejte v čistotě. Pokud skladujete stroj na místech s vysokými teplotami, akumulátor se vybije mnohem rychleji, než pokud by byl stroj uložen na chladném místě.

Udržujte hladinu v článcích pomocí destilované nebo demineralizované vody. Nenaplňujte články nad úroveň rozděleného prstence uvnitř článku. Namontujte uzávěry plnicích otvorů tak, aby větrací otvory byly otočeny dozadu (směrem k palivové nádrži).

### ⚠ NEBEZPEČÍ

Elektrolyt akumulátoru obsahuje kyselinu sírovou, která je v případě požití smrtelně jedovatá a může způsobit velmi vážné popáleniny.

- **Nepožívejte elektrolyt a dbejte, aby nepřišel do styku s pokožkou a nepotřísnil oči ani oděv. Chraňte si oči brýlemi a ruce gumovými rukavicemi.**
- **Akumulátor doplňujte na místě, kde je vždy k dispozici čistá voda pro opláchnutí pokožky.**

Horní část akumulátoru udržujte v čistotě pravidelným umýváním pomocí kartáče namočeného v amoniaku

nebo roztoku jedlé sody. Po čištění opláchněte horní plochu akumulátoru vodou. Během čištění akumulátoru neodstraňujte uzávěry plnicích otvorů.

Kabely akumulátoru musí být těsně upevněny ke svorkám, aby byl zajištěn dostatečný elektrický kontakt.

### ⚠ DŮLEŽITÉ UPOZORNĚNÍ

**Nesprávné vedení kabelů akumulátoru by mohlo zapříčinit jiskření a způsobit poškození traktoru a kabelů. Jiskry by mohly zapříčinit explozi plynů z akumulátoru a následné poranění osob.**

- **Vždy odpojujte nejprve kabel ze záporného vývodu akumulátoru (černý) a teprve potom kabel z kladného vývodu akumulátoru (červený).**
- **Vždy připojujte nejdříve kabel z kladného vývodu akumulátoru (červený) a teprve potom kabel ze záporného vývodu (černý).**

Pokud se na svorkách vyskytne koroze, odpojte kabely (záporný kabel (-) nejdříve) a oškrábejte zvlášť svorky a kontakty. Připojte kabely (nejdříve kladný kabel (+)) a potřete svorky vazelínou.

## Údržba pojistek

Pojistky elektrické soustavy stroje se nacházejí pod krytem konzoly.

Pokud se stroj zastaví nebo má jiné problémy elektrického systému, zkontrolujte pojistky. Uchopte jednotlivé pojistky jednu za druhou, postupně je vyjměte a zkontrolujte, zda nejsou spálené.

**Důležité:** Pokud potřebujete pojistku vyměnit, použijte vždy stejný typ o stejném jmenovitém proudu, jako má nahrazovaná pojistka, jinak může dojít k poškození elektrického systému. Na štítku vedle pojistek naleznete grafické znázornění všech pojistek a jejich proudové hodnoty.

**Poznámka:** Pokud dochází k častému spálení pojistky, pravděpodobně došlo ke zkratu v elektrickém systému a je nutný servisní zákrok provedený kvalifikovaným servisním technikem.

# Údržba hnací soustavy

## Kontrola tlaku v pneumatikách

Servisní interval: Při každém použití nebo denně

### ⚠ NEBEZPEČÍ

Při nízkém tlaku v pneumatikách se snižuje stabilita stroje ve svahu. V takovém případě hrozí převrácení stroje, které může způsobit zranění či smrt.

**Pneumatiky nepodhušťujte.**

Správný tlak vzduchu v pneumatikách je 0,97 až 1,24 bar, viz [Obrázek 55](#).

**Důležité:** Ve všech pneumatikách udržujte odpovídající tlak; zajistíte tak kvalitní sekání a správnou činnost stroje.

Před použitím stroje zkontrolujte tlak vzduchu ve všech pneumatikách.

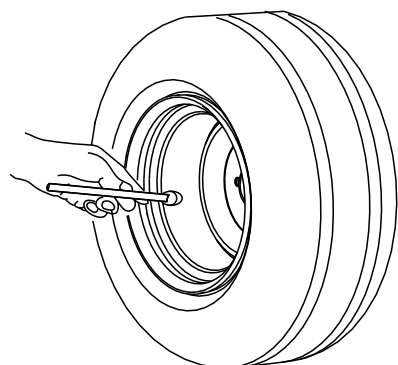

G001055

g001055

Obrázek 55

## Kontrola utahovacího momentu matic kol

Servisní interval: Po první hodině

Po prvních 10 hodinách

Po každých 200 hodinách provozu

Matice kol utáhněte na utahovací moment 61 až 88 Nm.

### ⚠ DŮLEŽITÉ UPOZORNĚNÍ

V případě nedodržení správného utažení matic kol může dojít ke zranění osob.

Matice kol utáhněte na správný utahovací moment.

## Seřízení pohonu pojezdu pro neutrální polohu

Pokud se stroj pohybuje, když je pedál ovládání pojezdu v NEUTRÁLNÍ poloze, seřídte vačkový mechanismus ovládání pojezdu.

1. Odstavte stroj na rovném povrchu, snižte žací jednotky, zatáhněte parkovací brzdu, vypněte motor a vyjměte klíč ze spínače zapalování.
2. Založte přední a zadní kola na jedné straně klíny.
3. Zvedněte protilehlé přední a zadní kolo nad zem a podepřete rám podpěrnými bloky.

### ⚠ DŮLEŽITÉ UPOZORNĚNÍ

Pokud stroj není řádně podepřen, může dojít k jeho náhodnému pádu a zranění osoby pod ním.

Přední a zadní kolo musí být zvednuto nad zem, jinak během seřizování dojde k pohybu stroje.

4. Povolte pojistnou matici vačkového mechanismu pro seřízení pohonu ([Obrázek 56](#)).

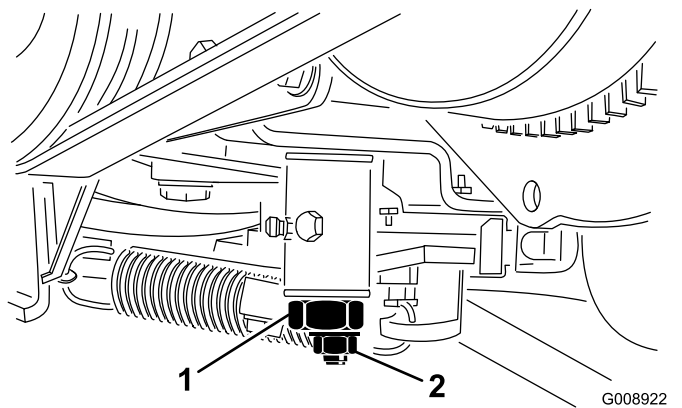

G008922  
g008922

Obrázek 56

1. Vačka pro seřízení pohonu
2. Pojistná matice

## **▲ DŮLEŽITÉ UPOZORNĚNÍ**

Motor musí být spuštěn, abyste mohli provést konečné nastavení vačky pro seřízení pohonu. Při kontaktu s horkými nebo pohybujícími se částmi může dojít ke zranění osob.

Nepřibližujte ruce, nohy, obličej ani jiné části těla k tlumiči výfuku, jiným horkým částem motoru ani rotujícím částem.

5. Nastartujte motor a otáčením šestihranným koncem vačky oběma směry určete střední polohu neutrálního pásma.
6. Zajistěte seřízení utažením pojistné matice.
7. Vypněte motor.
8. Odstraňte podpěry a spusťte stroj na zem. Proveďte zkoušku pojezdu stroje a přesvědčte se, zda nedochází k pohybu, když je pedál ovládání pojezdu v neutrální poloze.

## **Údržba chladicího systému**

### **Bezpečnost při práci s chladicím systémem**

- Při požití chladicí kapaliny motoru hrozí otrava; uchovávejte mimo dosah dětí a zvířat.
- Vypuštění horké chladicí kapaliny pod tlakem nebo kontakt s horkým chladičem a okolními částmi mohou způsobit vážná popálení.
  - Před otevřením uzávěru chladiče nechejte motor vychladnout po dobu alespoň 15 minut.
  - Při otvírání uzávěru chladiče použijte hadr a uzávěr otevírejte pomalu, aby mohla uniknout pára.
- Při práci se strojem musí být všechny kryty na příslušném místě.
- Udržujte prsty, ruce a oděv v bezpečné vzdálenosti od rotujícího ventilátoru a hnacího řemene.

### **Specifikace chladicí kapaliny**

Nádrž chladicí kapaliny je z výrobního závodu naplněna roztokem vody a ethylenglykolové chladicí kapaliny s prodlouženou životností v poměru 50/50.

**Důležité:** Používejte pouze běžně dostupné chladicí kapaliny, které splňují specifikace uvedené v tabulce „Normy pro chladicí kapaliny s prodlouženou životností“.

Ve stroji nepoužívejte běžnou (zelenou) chladicí kapalinu IAT (technologie s anorganickými kyselinami). Běžnou chladicí kapalinu nemíchejte s chladicí kapalinou s prodlouženou životností.

#### **Tabulka typů chladicí kapaliny**

Typ chladicí kapaliny na bázi ethylenglykolu	Typ inhibitoru koroze
Nemrzoucí kapalina s prodlouženou životností	Technologie organických kyselin (OAT)
<p><b>Důležité:</b> Nespoléhejte na to, že rozpoznáte běžnou (zelenou) chladicí kapalinu s anorganickou kyselinou (IAT) (technologie s anorganickými kyselinami) od chladicí kapaliny s prodlouženou životností podle barvy.</p> <p>Výrobci chladicích kapalin mohou chladicí kapalinu s prodlouženou životností tónovat do jedné z následujících barev: červená, růžová, oranžová, žlutá, modrá, tmavě modrozelená, fialová a zelená. Používejte chladicí kapalinu, která splňuje specifikace uvedené v tabulce „Normy pro chladicí kapaliny s prodlouženou životností“.</p>	



## Normy pro chladicí kapaliny s prodlouženou životností

ATSM International	SAE International
D3306 a D4985	J1034, J814 a 1941

**Důležité:** Koncentrát chladicí kapaliny musí být směs chladicí kapaliny a vody v poměru 50/50.

- **Preferováno:** pokud mícháte chladicí kapalinu z koncentrátu, smíchejte ji s destilovanou vodou.
- **Preferovaná možnost:** pokud není k dispozici destilovaná voda, místo koncentrátu použijte předem smíchanou chladicí kapalinu.
- **Minimální požadavky:** pokud není k dispozici destilovaná voda ani předem smíchaná chladicí kapalina, smíchejte koncentrovanou chladicí kapalinu s čistou pitnou vodou.

## Kontrola chladicí soustavy

**Servisní interval:** Při každém použití nebo denně—Zkontrolujte hladinu chladicí kapaliny motoru.

Každé 2 roky—Vyměňte chladicí kapalinu motoru.

Odstraňte veškeré nečistoty z chladiče (Obrázek 57).

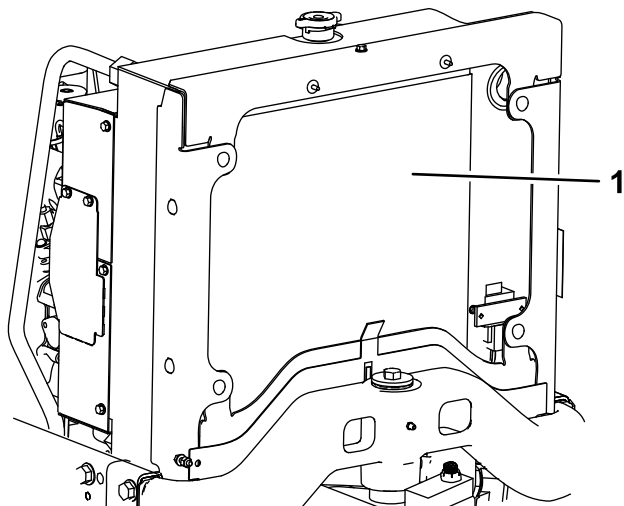

Obrázek 57

1. Chladič

Chladič čistíte každou hodinu, pokud jsou podmínky extrémně prašné a při velkém znečištění, viz [Vyčištění chladicího systému \(strana 50\)](#).

Chladicí soustava je naplněna roztokem vody a celoroční nemrznoucí směsí etylenglykolu v poměru 50/50. Kontrolujte hladinu chladicí kapaliny na začátku každého dne před spuštěním motoru.

Objem chladicí soustavy je přibližně 5,7 l.

## ⚠ VÝSTRAHA

Pokud motor běžel, může natlakovaná horká chladicí kapalina uniknout a způsobit popáleniny.

- Neotevírejte uzávěr chladiče při běžícím motoru.
- Při otvírání uzávěru chladiče použijte hadr a uzávěr otevírejte pomalu, aby mohla uniknout pára.

1. Zkontrolujte hladinu chladicí kapaliny v expanzní nádrži (Obrázek 58).

**Poznámka:** Když je motor studený, musí být hladina chladicí kapaliny přibližně uprostřed mezi značkami na boku nádrže.

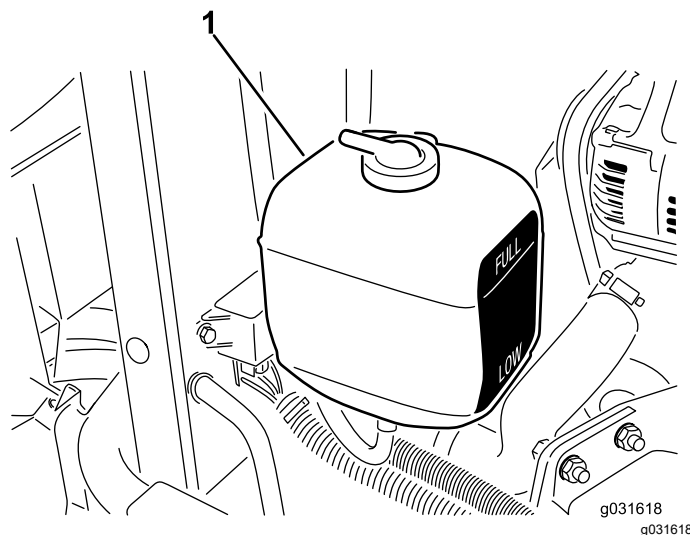

Obrázek 58

1. Expanzní nádrž

2. Pokud je hladina chladicí kapaliny nízká, sejměte uzávěr expanzní nádrže a doplňte systém.

**Poznámka:** Nádrž nepřepĺňujte.

3. Nasadte uzávěr expanzní nádrže.

# Vyčištění chladicího systému

**Servisní interval:** Při každém použití nebo denně

1. Zvedněte kapotu.
2. Důkladně odstraňte všechny nečistoty z motorového prostoru.
3. Použitím stlačeného vzduchu vyfoukejte nečistoty z přední strany chladiče směrem dozadu.
4. Vyčistěte chladič ze zadní strany a proud směřujte směrem k přední části.

**Poznámka:** Postup několikrát zopakujte, dokud se neodstraní všechny zbytky trávy a nečistoty.

**Důležité:** Čištění chladiče vodou vede k rychlejšímu vzniku koroze a poškození součástí a také ke stlačení nečistot.

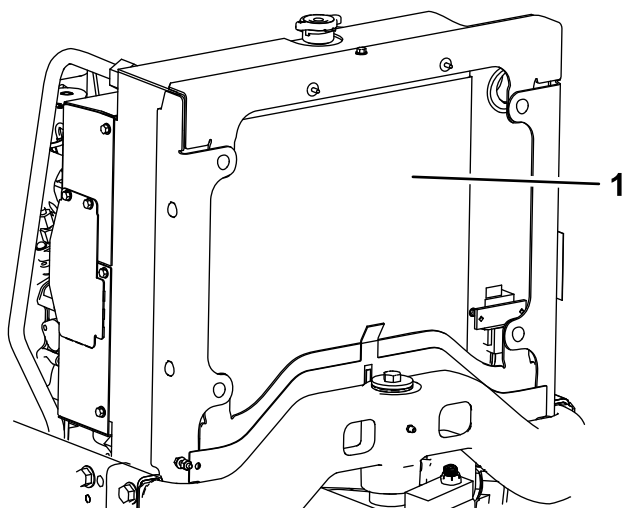

Obrázek 59

g195255

1. Chladič

5. Zavřete a zajistěte kapotu na západku.

# Údržba brzd

## Seřízení parkovací brzdy

**Servisní interval:** Po každých 200 hodinách provozu—Zkontrolujte seřízení parkovací brzdy.

1. Uvolněte stavěcí šroub připevňující kolečko k páce parkovací brzdy (Obrázek 60).

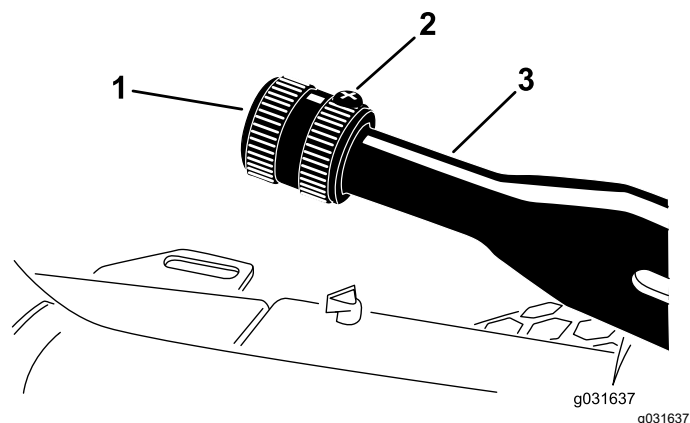

Obrázek 60

1. Knoflík
2. Stavěcí šroub
3. Páka parkovací brzdy

2. Utáhněte šroub pro ovládání páky na utahovací moment 41 až 68 Nm.
3. Utáhněte stavěcí šroub.

# Údržba řemenů

## Servis řemenů motoru

**Servisní interval:** Po prvních 10 hodinách—Zkontrolujte stav a napnutí všech řemenů.

Po každých 100 hodinách provozu—Zkontrolujte stav a napnutí všech řemenů.

## Kontrola napnutí řemene alternátoru

1. Otevřete kapotu.
2. Středovou část řemene alternátoru mezi řemenicemi zatížete silou 30 N (Obrázek 61).

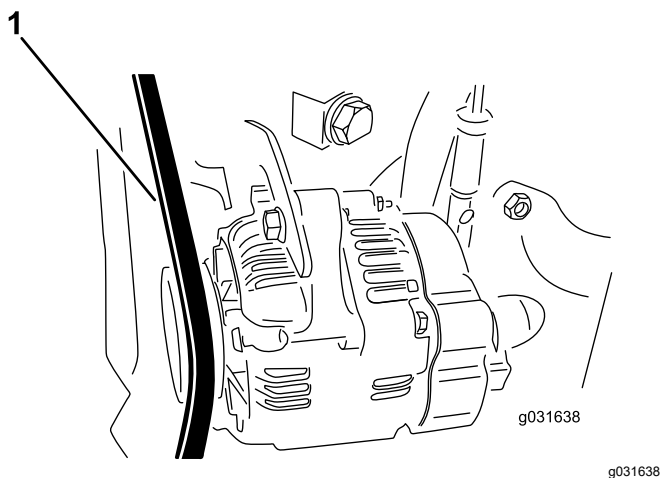

1. Řemen alternátoru

## Výměna řemene hydrostatického pohonu

1. Nasadte nástrčkový klíč nebo malou trubku na konec pružiny napínající řemen.

### ▲ VÝSTRAHA

**Napínací pružina řemene je velmi zatížena a v případě jejího nesprávného uvolnění hrozí nebezpečí zranění.**

**Při uvolňování napnutí pružiny a výměně řemene si počínejte opatrně.**

2. Zatlačením konce pružiny dolů a dopředu pružinu uvolněte z držáku a povolte její napnutí (Obrázek 62).

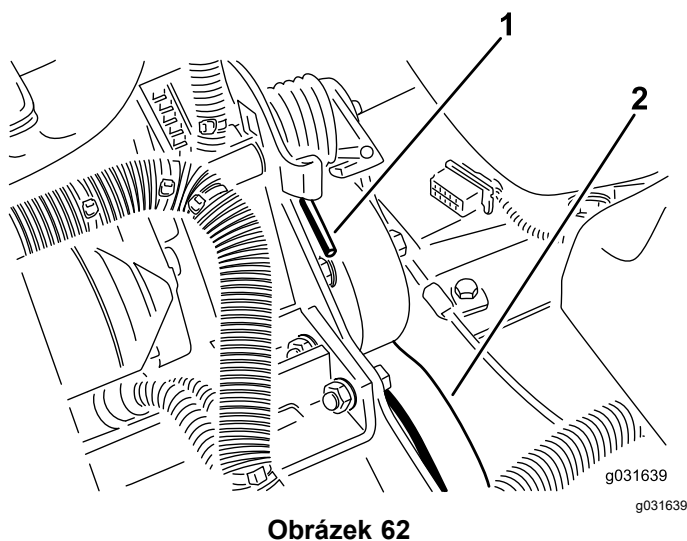

1. Konec pružiny
2. Řemen hydrostatického pohonu

3. Pokud se řemen neprohne o 11 mm, napněte jej podle následujícího postupu.
  - A. Povolte šroub upevňující držák k motoru a šroub upevňující alternátor k držáku.
  - B. Mezi alternátor a motor zasuňte páčidlo a páčením vychylte alternátor.
  - C. Jakmile dosáhnete správného napnutí, zajistěte seřízenou polohu utažením šroubu alternátoru a šroubu držáku.

3. Nasadte řemen zpět.
4. Napnutí pružiny proveďte opačným postupem.

# Údržba ovládacích prvků

## Seřízení škrticí klapky

1. Přesuňte páku škrticí klapky dozadu až na doraz k výřezu v ovládacím panelu.
2. Povolte konektor kabelu škrticí klapky na ramenu páky čerpadla vstřikování (Obrázek 63).

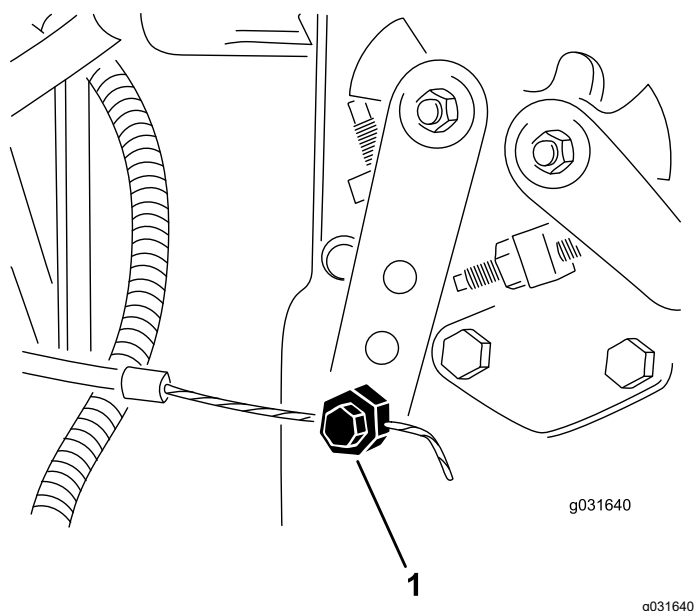

Obrázek 63

1. Rameno páky čerpadla vstřikování
3. Přidržte rameno páky čerpadla vstřikování k dorazu pro nízké volnoběžné otáčky a utáhněte spojku lanka.
4. Povolte šrouby upevňující ovladač škrticí klapky k ovládacímu panelu.
5. Zatlačte ovládací páku škrticí klapky do krajní přední polohy.
6. Posuňte dorazovou desku tak, aby se dotýkala páky škrticí klapky, a utáhněte šrouby, které upevňují ovladač škrticí klapky k ovládacímu panelu.
7. Pokud během provozu nezůstává škrticí klapka na místě, utáhněte pojistnou matici sloužící k nastavení třecího prvku páky škrticí klapky na utahovací moment 5 až 6 Nm.

**Poznámka:** Maximální síla nutná k ovládnutí páky škrticí klapky by měla být 27 Nm.

# Údržba hydraulického systému

## Bezpečnost při práci s hydraulickým systémem

- Pokud se kapalina dostane do kůže, vyhledejte okamžitě lékařskou pomoc. Vstříknutou kapalinu musí lékař chirurgicky odstranit do několika hodin.
- Před natlakováním hydraulické soustavy zkontrolujte bezvadný stav všech hydraulických hadic a potrubí a utažení všech hydraulických spojek a přípojek.
- Nepřibližujte tělo a ruce k netěsnícím místům nebo tryskám, ze kterých uniká hydraulická kapalina pod vysokým tlakem.
- K nalezení úniků hydraulické kapaliny použijte karton nebo papír.
- Před prováděním jakékoli práce na hydraulické soustavě bezpečně uvolněte tlak v této soustavě.

## Údržba hydraulické kapaliny

### Specifikace hydraulické kapaliny

Nádrž je z výroby naplněna vysoce kvalitní hydraulickou kapalinou. Zkontrolujte hladinu hydraulické kapaliny před prvním nastartováním motoru a poté každý den, viz [Kontrola hladiny hydraulické kapaliny \(strana 53\)](#).

**Doporučená hydraulická kapalina:** Toro PX Extended Life Hydraulic Fluid; k dispozici v 19litrových kbelících nebo 208litrových sudech.

**Poznámka:** U stroje, který používá doporučenou náhradní kapalinu, je interval výměny kapaliny a filtru delší.

**Alternativní hydraulické kapaliny:** Pokud kapalinu Toro PX Extended Life Hydraulic Fluid nemáte k dispozici, můžete použít jinou běžnou hydraulickou kapalinu na ropné bázi za předpokladu, že její specifikace spadají u všech níže uvedených materiálových vlastností do příslušného rozsahu a jsou v souladu s průmyslovými normami. Nepoužívejte syntetickou kapalinu. Požádejte místního prodejce maziv o doporučení vhodného výrobku.

**Poznámka:** Společnost Toro nepřebírá žádnou odpovědnost za škody způsobené nevhodnými náhražkami, proto používejte jen produkty od osvědčených výrobců, kteří si za svými doporučeními stojí.

## Vysoký index viskozity/Hydraulická kapalina s ochranou proti opotřebení a nízkým bodem tuhnutí, ISO VG 46

Materiálové vlastnosti:

Viskozita, ASTM D445	cSt při 40 °C: 44 až 48
Index viskozity ASTM D2270	140 nebo vyšší
Bod tuhnutí, ASTM D97	-37 °C až -45 °C
Oborové specifikace:	Eaton Vickers 694 (I-286-S, M-2950-S/35VQ25 nebo M-2952-S)

**Poznámka:** Mnohé hydraulické kapaliny jsou téměř bezbarvé, takže je obtížné lokalizovat netěsnosti. Pro hydraulickou kapalinu je k dispozici přísada s červeným barvivem v lahvičkách o objemu 20 ml. Lahvička dostačuje pro 15 až 22 l hydraulické kapaliny. Opatřete si díl s objednacím číslem 44-2500 od autorizovaného prodejce Toro.

**Důležité:** „Toro Premium Synthetic Biodegradable Hydraulic Fluid“ je jediná syntetická, biologicky rozložitelná hydraulická kapalina schválená společností Toro. Tato kapalina je kompatibilní s elastomery použitými v hydraulických soustavách společnosti Toro a je vhodná pro široké rozmezí teplot. Tato kapalina je kompatibilní s běžnými minerálními oleji, avšak z důvodu maximální biologické odbouratelnosti a výkonnosti je nutné z hydraulické soustavy běžnou kapalinu důkladně vypláchnout. Olej je k dispozici od autorizovaného prodejce společnosti Toro v 19litrových kbelících nebo 208litrových sudech.

## Kontrola hladiny hydraulické kapaliny

**Servisní interval:** Při každém použití nebo denně—Zkontrolujte hladinu hydraulické kapaliny.

1. Provedte veškeré předběžné postupy údržby; viz [Příprava stroje na provedení údržby \(strana 36\)](#).
2. Vyčistěte okolí plnicího hrdla a uzávěru nádrže hydraulické kapaliny ([Obrázek 64](#)).

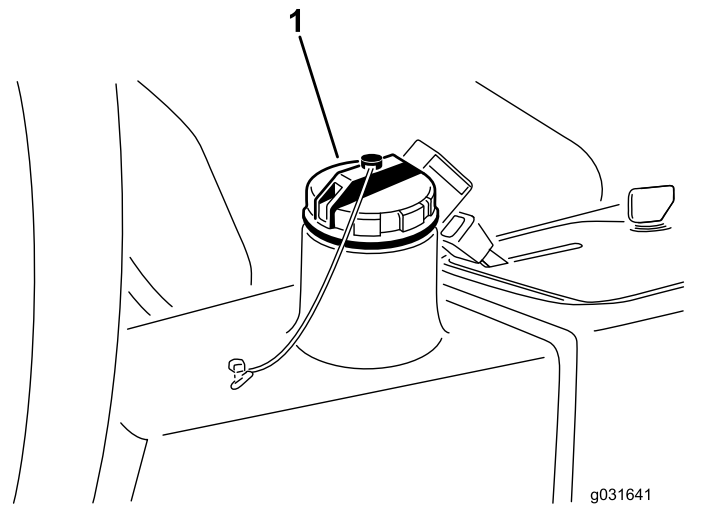

**Obrázek 64**

1. Uzávěr nádrže hydraulické kapaliny

3. Sejměte uzávěr nádrže hydraulické kapaliny ([Obrázek 64](#)).
4. Vytáhněte měрку z plnicího hrdla a otřete ji čistým hadrem.
5. Zasuňte měрку do plnicího hrdla, poté ji vytáhněte a zkontrolujte hladinu kapaliny.

**Poznámka:** Hladina kapaliny by měla být do 6 mm od značky na měrci.

6. Pokud je hladina nízká, doplňte odpovídající kapalinu tak, aby hladina dosahovala k HORNÍ značce.
7. Vraťte měрку a uzávěr zpět na plnicí hrdlo.

## Výměna hydraulické kapaliny

**Servisní interval:** Po každých 2000 hodinách provozu—**Pokud používáte doporučenou hydraulickou kapalinu, vyměňte hydraulickou kapalinu.**

Po každých 800 hodinách provozu—**Pokud nepoužíváte doporučenou hydraulickou kapalinu nebo jste již nádrž naplnili alternativní kapalinou, vyměňte hydraulickou kapalinu.**

**Objem hydraulické kapaliny:** 13,2 l

Pokud je kapalina znečištěná, požádejte místního prodejce Toro o vypláchnutí systému. Znečištěná kapalina má mléčné nebo černé zabarvení.

1. Vypněte motor a zvedněte kapotu.
2. Odpojte hydraulické vedení nebo demontujte hydraulický filtr a nechejte hydraulickou kapalinu vytéct do vypouštěcí nádoby ([Obrázek 67](#) a [Obrázek 65](#)).

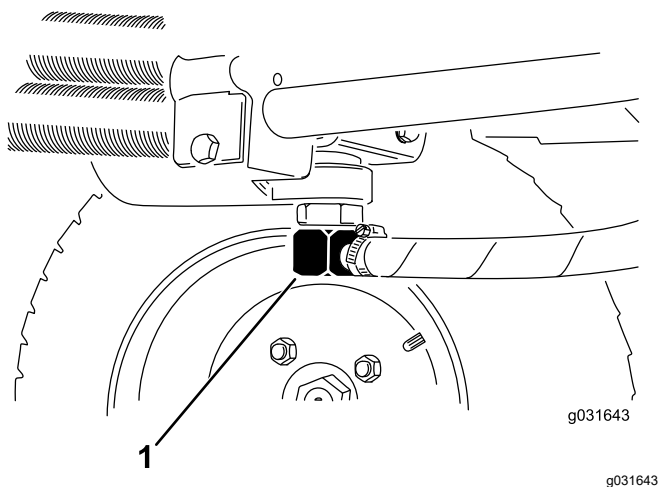

Obrázek 65

1. Hydraulické vedení

3. Jakmile hydraulická kapalina přestane vytékat, připojte hydraulické vedení (Obrázek 65).
4. Naplňte nádrž (Obrázek 66) přibližně 13,2 l hydraulické kapaliny; postupujte podle pokynů v části [Specifikace hydraulické kapaliny \(strana 52\)](#) a [Kontrola hladiny hydraulické kapaliny \(strana 53\)](#).

**Důležité:** Používejte pouze určené hydraulické kapaliny. Jiné kapaliny mohou způsobit poškození systému.

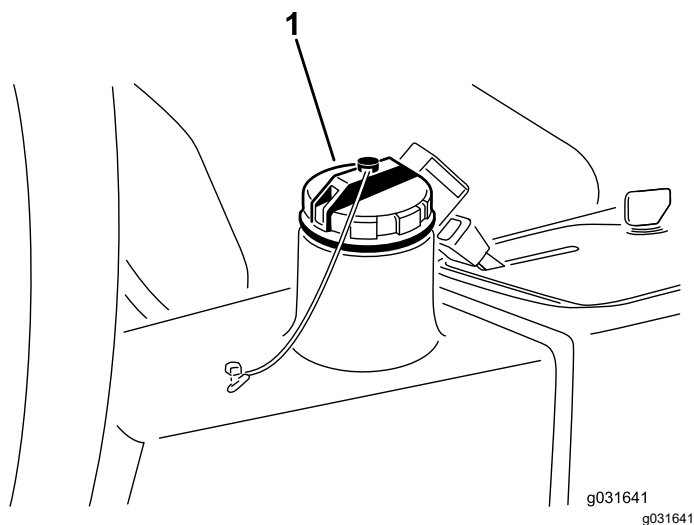

Obrázek 66

1. Uzávěr hydraulické nádrže

5. Namontujte uzávěr nádrže.
6. Spusťte motor.
7. S použitím všech hydraulických ovládacích prvků rozvedte hydraulickou kapalinu po celém systému a přesvědčte se, zda nedochází k jejímu úniku. Poté vypněte motor.

8. Zkontrolujte hladinu kapaliny a v případě potřeby doplňte hladinu k HORNÍ značce na měrce.

**Poznámka:** Nádrž nepřeplyňujte.

## Výměna hydraulického filtru

**Servisní interval:** Po každých 1000 hodinách provozu—**Pokud používáte doporučenou hydraulickou kapalinu**, vyměňte hydraulický filtr (dříve, pokud je ukazatel servisního intervalu v červeném poli).

Po každých 800 hodinách provozu—**Pokud nepoužíváte doporučenou hydraulickou kapalinu nebo jste již nádrž naplnili alternativní kapalinou**, vyměňte hydraulický filtr (dříve, pokud je ukazatel servisního intervalu v červeném poli).

Použijte originální náhradní filtr Toro (obj. č. 86-3010).

**Důležité:** Použití jiného filtru může vyústit v ukončení platnosti záruky na některé součásti.

1. Proveďte veškeré předběžné postupy údržby; viz [Příprava stroje na provedení údržby \(strana 36\)](#).
2. Zavěste hadici k montážní desce filtru.
3. Vyčistěte montážní místo filtru, pod filtr umístěte vypouštěcí nádobu a demontujte jej (Obrázek 67).

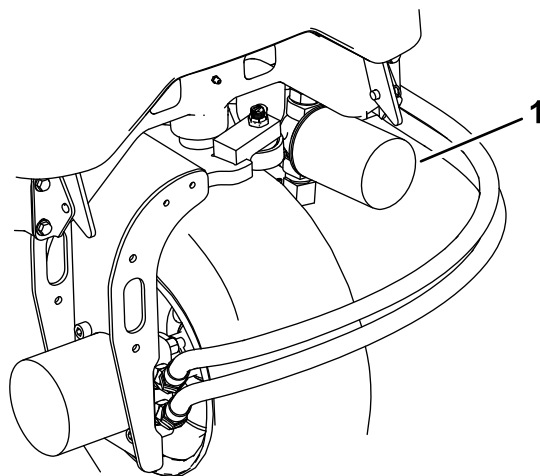

Obrázek 67

1. Hydraulický filtr

4. Namažte těsnění nového filtru a naplňte filtr hydraulickou kapalinou.
5. Okolí místa montáže filtru musí být čisté. Našroubujte filtr tak, aby se těsnění dotýkalo montážní desky, poté filtr dotáhněte o 1/2 otáčky.

6. Uvolněte hadici z montážní desky filtru.
7. Nastartujte motor a nechte ho pracovat přibližně 2 minuty, aby byl ze systému odveden vzduch.
8. Vypněte motor a zkontrolujte, zda nedochází k úniku kapaliny.

## Kontrola hydraulického potrubí a hadic

**Servisní interval:** Při každém použití nebo denně

Každé 2 roky—Vyměňte pohyblivé hadice.

Zkontrolujte, zda u hydraulické potrubí a hadic nejsou netěsnosti, zlomené potrubí, volné montážní držáky, opotřebení, volné spoje a narušení vlivem počasí a chemikálií. Před použitím stroje proveďte všechny nezbytné opravy.

## Údržba žacích jednotek

### Demontáž žacích jednotek od hnací jednotky

1. Proveďte veškeré předběžné postupy údržby; viz [Příprava stroje na provedení údržby \(strana 36\)](#).
2. Demontujte upevňovací šrouby hydromotoru, odpojte a demontujte hydromotor z žací jednotky ([Obrázek 68](#)).

**Důležité:** Zakryjte horní část vřetena, aby nedošlo k jeho znečištění.

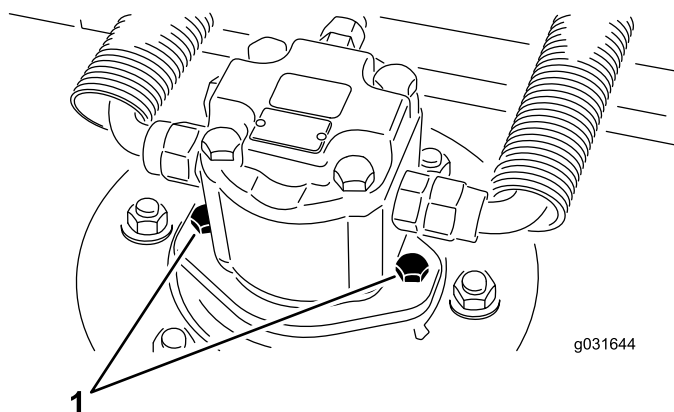

**Obrázek 68**

1. Upevňovací šrouby motoru

3. Odstraňte pojistný kolík nebo přídržnou matici upevňující rám nosné sestavy žací jednotky k otočnému čepu zvedacího ramena ([Obrázek 69](#)).

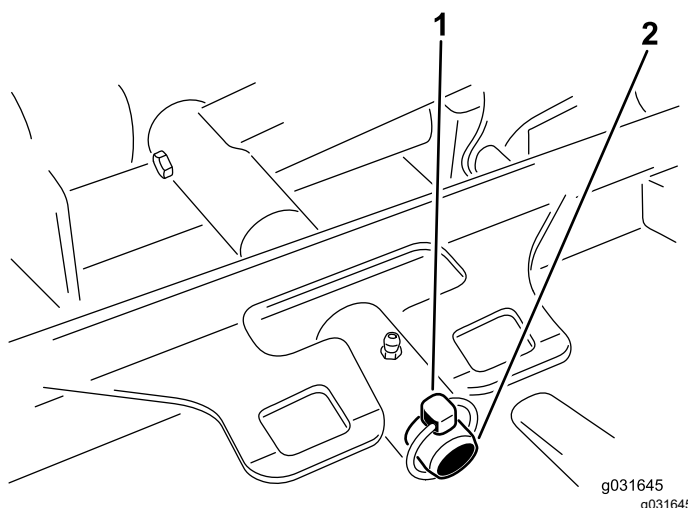

**Obrázek 69**

1. Pojistný kolík
2. Otočný čep zvedacího ramena

4. Žací jednotku odsuňte od hnací jednotky.

## Montáž žacích jednotek k hnací jednotce

1. Proveďte veškeré předběžné postupy údržby; viz [Příprava stroje na provedení údržby \(strana 36\)](#).
2. Umístěte žací jednotku do polohy před hnací jednotkou.
3. Nasadte nosný rám žací jednotky na otočný čep zvedacího ramena a zajistěte jej pomocí pojistného kolíku nebo přídržné matice ([Obrázek 69](#)).
4. S použitím upevňovacích šroubů hydromotoru namontujte hydromotor na žací jednotku ([Obrázek 68](#)).

**Poznámka:** Zkontrolujte, zda je O-kroužek ve správné poloze a není poškozený.

5. Promažte vřeteno.

## Údržba roviny žacích nožů

Rotací žací jednotka je dodávána s továrním přednastavením výšky sekání 5 cm a roztečí žacích nožů 7,9 mm. Výška sečení vlevo a vpravo je rovněž přednastavena v rozsahu do  $\pm 0,7$  mm od sebe navzájem.

Žací jednotka je zkonstruována tak, aby odolala nárazům žacích nožů, aniž by došlo k deformaci komory. Pokud dojde k nárazu do pevného předmětu, zkontrolujte, zda není žací nůž poškozen a zda je rovina žacích nožů přesná.

## Kontrola roviny žacích nožů

1. Demontujte hydraulický motor od žací jednotky a vyjměte žací jednotku ze sekačky.

**Poznámka:** Použijte zvedák (nebo alespoň dvě osoby) a umístěte žací jednotku na rovný stůl.

2. Označte konec žacího nože značkovačem nebo tužkou.

**Poznámka:** Pomocí tohoto konce žacího nože pak zkontrolujte všechny výšky.

3. Umístěte ostří označeného konce žacího nože do polohy 12 hodin (přímo dopředu ve směru sekání) a změřte výšku od stolu k ostří žacího nože ([Obrázek 70](#)).

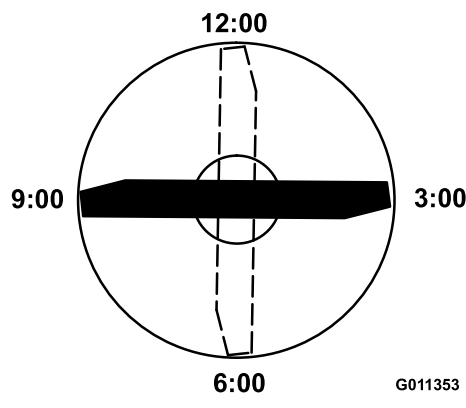

Obrázek 70

4. Otočte označený konec žacího nože do polohy 3 hodiny a 9 hodin a změřte výšku ([Obrázek 70](#)).
5. Srovnajte naměřenou výšku v poloze 12 hodin s nastavením výšky sekání.

**Poznámka:** Musí být v rozmezí do 0,7 mm. Výška v poloze 3 hodiny a 9 hodin musí být o  $3,8 \pm 2,2$  mm vyšší než nastavení v poloze 12 hodin a rozdíl mezi oběma hodnotami musí být do 2,2 mm.

Pokud některá z naměřených hodnot neodpovídá specifikaci, přejděte k části [Seřízení roviny žacích nožů \(strana 56\)](#).

## Seřízení roviny žacích nožů

Začněte seřízením vpředu (vždy vyměřujte pouze jeden držák).

1. Demontujte držák pro nastavení výšky sekání (přední vlevo nebo vpravo) z rámu žací jednotky ([Obrázek 71](#)).

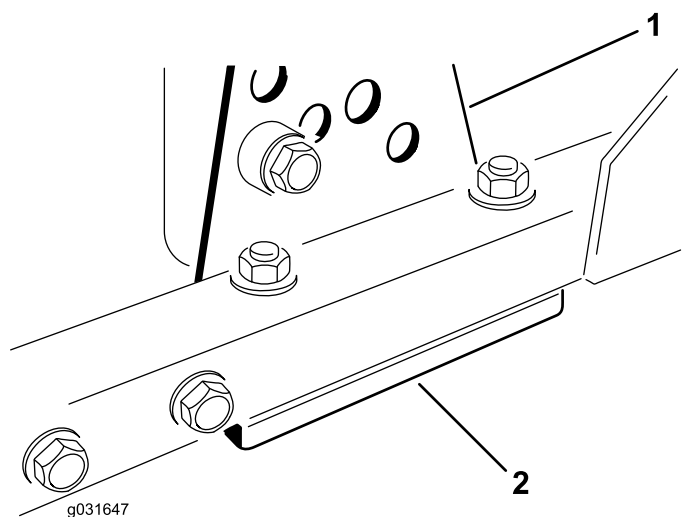

Obrázek 71

1. Držák pro nastavení výšky 2. Vymezovací podložky sekání



- Nastavte vymežovací podložky o velikosti 1,5 mm a/nebo 0,7 mm mezi rám žací jednotky a držák, abyste dosáhli požadovaného nastavení výšky (Obrázek 71).
- Namontujte držák pro nastavení výšky sekání k rámu žací jednotky a zbývající vymežovací podložky umístěte pod držák nastavení výšky sekání (Obrázek 71).
- Upevněte šroub s vnitřním šestihranem, rozpěrku a přírubovou matici.

**Poznámka:** Šroub s vnitřním šestihranem a rozpěrka jsou spojeny prostředkem na zajištění závitů, aby nedošlo k pádu rozpěrky dovnitř rámu žací jednotky.

- Zkontrolujte nastavení výšky v poloze 12 hodin a podle potřeby seřídte.
- Určete, zda je nutné nastavit pouze jeden, nebo oba (vpravo a vlevo) držáky pro nastavení výšky.

**Poznámka:** Pokud je strana v poloze 3 hodiny nebo 9 hodin o 1,6 až 6,0 mm vyšší než nová výška vpředu, není seřízení pro danou stranu nutné. Seřídte druhou stranu v rámci rozsahu  $\pm 2,2$  mm vzhledem ke správné straně.

- Seřídte držák pro nastavení výšky sekání vpravo a vlevo opakováním kroků 1 až 3.
- Utáhněte vratové šrouby a přírubové matice.
- Zkontrolujte výšku v poloze 12, 3 a 9 hodin.

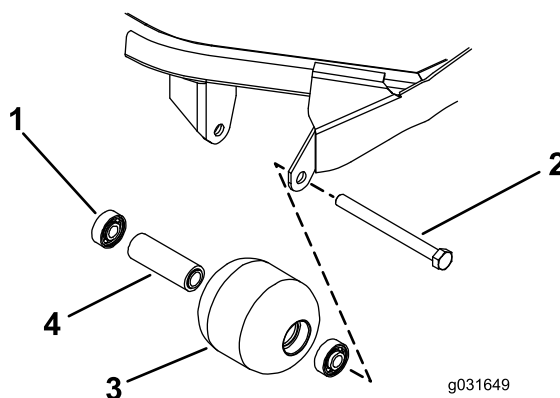

Obrázek 72

- |                   |                     |
|-------------------|---------------------|
| 1. Ložisko        | 3. Přední válec     |
| 2. Montážní šroub | 4. Rozpěrka ložisek |

- Vsuňte průbojník přes konec pouzdra válce a vytlačte opačné ložisko ven střídavým klepáním na opačnou stranu vnitřního kroužku ložiska.

**Poznámka:** Mělo by dojít k odkrytí 1,5 mm okraje vnitřního kroužku.

- Vytlačte ven druhé ložisko.
- Zkontrolujte, zda nedošlo k případnému poškození pouzdra válce, ložisek a rozpěrky ložisek (Obrázek 72).

**Poznámka:** Vyměňte poškozené součásti a namontujte přední válec.

## Údržba předního válce

U předního válce zkontrolujte, zda nedošlo k opotřebení, nadměrnému chvění či váznutí. Opravte nebo vyměňte válec nebo díly, pokud u některých zjistíte nežádoucí stav.

## Demontáž předního válce

- Vyšroubujte montážní šroub válce (Obrázek 72).

## Montáž předního válce

- Zatlačte pouze na vnější kroužek nebo rovnoměrně na vnitřní i vnější kroužek. Zatlačte první ložisko do pouzdra válce (Obrázek 72).

**Poznámka:** Zatlačte pouze na vnější kroužek nebo rovnoměrně na vnitřní i vnější kroužek.

- Vložte rozpěrný kroužek (Obrázek 72).
- Zatlačte pouze na vnější kroužek nebo rovnoměrně na vnitřní i vnější kroužek. Zatlačte druhé ložisko do pouzdra válce, dokud nepřijde do styku s rozpěrným kroužkem (Obrázek 72).
- Namontujte sestavu válce do rámu žací jednotky.

**Důležité:** Upevnění sestavy válce s mezerou větší než 1,5 mm vytváří postranní tlak na ložisko a může vést k předčasnému zadření ložiska.

- Ověřte, zda mezi sestavou válce a montážními držáky na rámu žací jednotky není mezera větší než 1,5 mm.

**Poznámka:** Pokud je mezera větší než 1,5 mm, vyplňte místo dostatečným počtem podložek o průměru 16 mm.

6. Montážní šroub utáhněte na utahovací moment 108 Nm.

## Údržba žacího nože

### Bezpečnost týkající se použití žacího nože

- Pravidelně kontrolujte, zda nedošlo k opotřebení či poškození nožů.
- Při kontrole žacích nožů si počínejte opatrně. Před prováděním servisních prací žací nože zabalte nebo použijte rukavice a postupujte se zvýšenou opatrností. Žací nože pouze vyměňujte nebo ostřete – nikdy se je nepokoušejte rovnat nebo svařovat.
- U strojů s několika žacími noži buďte opatrní, neboť rotace jednoho nože může způsobit rotaci ostatních nožů.

## Údržba žacích nožů

### Demontáž a montáž nožů žací jednotky

Žací nůž je nutné vyměnit, pokud narazí do pevného předmětu, pokud není vyvážený nebo je ohnutý. Používejte vždy originální náhradní nože Toro, abyste zajistili bezpečnost a optimální výkonnost.

1. Odstavte stroj na rovném povrchu, zvedněte žací jednotku do přepravní polohy, zatáhněte parkovací brzdu, vypněte motor a vyjměte klíč.

**Poznámka:** Podložte žací jednotku nebo ji uzamkněte, aby nemohla náhodně spadnout.

2. Pomocí hadru nebo silně polstrovaných rukavic uchopte konec žacího nože.
3. Demontujte šroub žacího nože, ochranný kryt a žací nůž z dřívku vřetena ([Obrázek 73](#)).

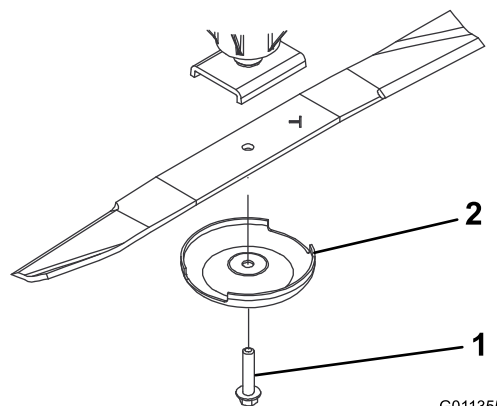

G011355

g011355

**Obrázek 73**

1. Šroub žacího nože
2. Ochranný kryt

- Namontujte nůž, ochranný kryt a šroub žacího nože, který utáhněte na utahovací moment 115 až 149 Nm (85 až 110 ft-lb).

**Důležité:** Zakřivená část nože musí směřovat k vnitřní straně žací jednotky, aby byl zaručen správný řez.

**Poznámka:** Pokud narazíte na cizí předmět, všechny matice na řemenici včetně utáhněte na utahovací moment 115 až 149 Nm.

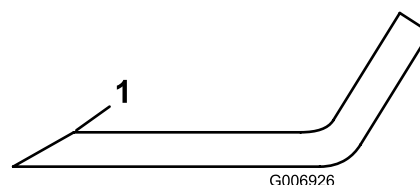

Obrázek 75

- Bruste nůž pouze pod tímto úhlem.

## Kontrola a broušení žacího nože

**Poznámka:** Před použitím stroje nůž zkontrolujte. Písek a abrazivní materiál mohou obrušovat kov, který spojuje ploché a zakřivené části žacího nože. Pokud si všimnete, že je nůž opotřeben, vyměňte jej, viz [Kontrola a broušení žacího nože \(strana 59\)](#).

- Proveďte veškeré předběžné postupy údržby; viz [Příprava stroje na provedení údržby \(strana 36\)](#).
- Podložte žací jednotku, aby nemohla spadnout.
- Pečlivě zkontrolujte ostří žacích nožů, zejména v místech, kde se setkávají ploché a zakřivené části ([Obrázek 74](#)).

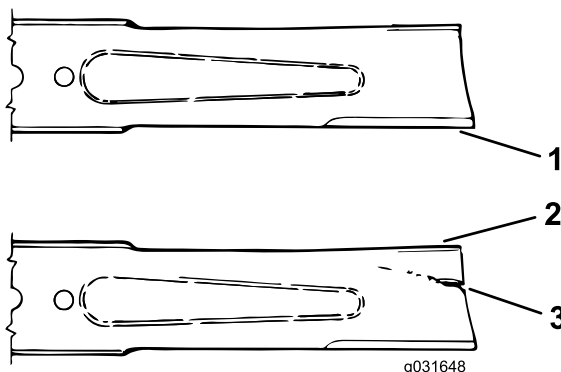

Obrázek 74

- Řezná hrana (ostří)
- Hřbet
- Poškozené místo (opotřebený, drážka nebo prasklina)

- Zkontrolujte ostří všech žacích nožů. Pokud jsou ostří otupená nebo nerovná, nabruste je. Bruste pouze horní část ostří a udržujte původní úhel zabroušení, abyste zachovali ostrost ([Obrázek 75](#)).

**Poznámka:** Vyvážení nože se neporuší, pokud uberete z obou ostří stejné množství materiálu.

- Položte nůž na rovný povrch a zkontrolujte jeho konce; tak zjistíte, zda je nůž rovný a rovnoběžný.

**Poznámka:** Konce žacího nože umístěte o něco níže pod střed a ostří umístěte níže pod patu nože. Takový žací nůž zajišťuje kvalitní sekání a vyžaduje minimální výkon motoru. Naopak žací nůž, jehož konce jsou výše než střed nebo ostří je výše než pata, je ohnutý či deformovaný a je nutné jej vyměnit.

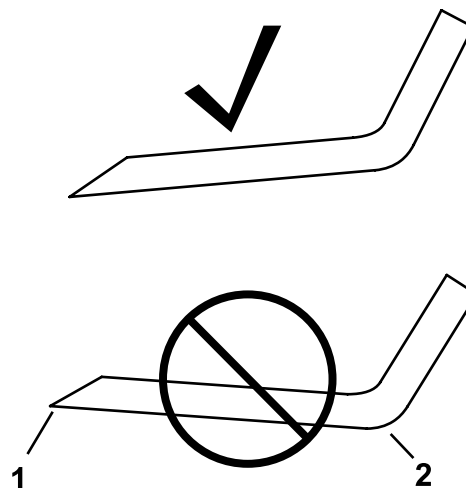

Obrázek 76

- Řezná hrana (ostří)
- Pata

**Poznámka:** Konce žacího nože musí být o něco níže než střed a ostří musí být níže než pata nože. Tyto charakteristiky zajišťují kvalitní sekání a vyžadují minimální výkon motoru.

**Poznámka:** Pokud jsou konce nože výše než střed nebo pokud jsou řezné hrany nože výše než patní část, nůž vyměňte. Tyto skutečnosti jsou známkou toho, že nůž je ohnutý nebo zkroucený.

- Pomocí ochranného krytu a šroubu žacího nože namontujte nůž tak, aby jeho hřbet směřoval k žací jednotce.
- Utáhněte šroub žacího nože na utahovací moment 115–149 Nm.

## Kontrola doby zastavení žacích nožů

**Servisní interval:** Při každém použití nebo denně

Nože žací jednotky se musí zastavit do 7 sekund po vypnutí žacích jednotek.

**Poznámka:** Žací jednotky je třeba spustit na čistou plochu trávníku nebo na pevný povrch, aby nedošlo k vyvrstvení prachu a nečistot.

Pokud chcete zkontrolovat dobu zastavení, požádejte další osobu, aby se postavila alespoň 6 m od žací jednotky a sledovala nože jedné z žacích jednotek. Žací jednotky vypněte a zaznamenejte dobu, za kterou se nože zcela zastaví. Pokud je tato doba delší než 7 sekund, je nutné seřízení brzdného ventilu. O seřízení požádejte autorizovaného prodejce Toro.

## Uskladnění

### Bezpečnost při skladování

- Před opuštěním místa obsluhy vypněte motor, vytáhněte klíč a počkejte, dokud se nezastaví všechny pohyblivé části. Před seřizováním, údržbou, čištěním nebo uskladněním nechte stroj vychladnout.
- Neskladujte stroj nebo nádobu s palivem v blízkosti otevřeného ohně, zdroje jisker nebo tepla, například u ohřívače vody nebo jiného zařízení.

### Příprava stroje na uskladnění

**Důležité:** Stroj nikdy nemyjte brakickou nebo recyklovanou vodou.

### Příprava hnací jednotky

1. Pečlivě očistěte hnací jednotku, žací nástavce a motor.
2. Zkontrolujte tlak v pneumatikách; viz [Kontrola tlaku v pneumatikách \(strana 47\)](#).
3. Zkontrolujte, zda nejsou uvolněné upevňovací prvky, a podle potřeby je utáhněte.
4. Namažte všechny maznice a otočné čepy. Přebytečné mazivo utřete.
5. Lehce přebruste a přelakujte poškrábané, popraskané nebo zkorodované lakované plochy. Opravte všechny důlky v kovovém plášti.
6. Následujícím způsobem proveďte údržbu akumulátoru a kabelů:
  - A. Sejměte svorky akumulátoru z vývodů akumulátoru.

**Poznámka:** Jako první vždy odpojte zápornou svorku a jako poslední kladnou svorku. Jako první vždy připojte kladný kabel a jako poslední záporný kabel.
  - B. Akumulátor, svorky a vývody očistěte ocelovým kartáčem a roztokem jedlé sody.
  - C. Na svorky kabelů a vývody akumulátoru naneste tenkou vrstvu maziva Grafo 112X (č. dílu 505-47) nebo vazelíny, abyste zabránili korozi.
  - D. Každých 60 dnů baterii pomalu nabíjejte po dobu 24 hodin, aby nedošlo k vylučování síranu olovnatého.

## Příprava motoru

1. Vypusťte motorový olej z olejové vany a namontujte vypouštěcí zátku.
2. Demontujte a zlikvidujte olejový filtr. Namontujte nový olejový filtr.
3. Naplňte olejovou vanu motorovým olejem předepsané kvality.
4. Otočte klíč ve spínači do ZAPNUTÉ polohy, nastartujte motor a nechte jej pracovat přibližně 2 minuty ve volnoběžných otáčkách.
5. Otočte klíč ve spínači do VYPNUTÉ polohy.
6. Pečlivě vypusťte všechno palivo z palivové nádrže, potrubí a sestavy palivového filtru/odlučovače vody.
7. Propláchněte palivovou nádrž čerstvou čistou motorovou naftou.
8. Utáhněte všechny spojky palivové soustavy.
9. Pečlivě vyčistěte sestavu vzduchového filtru a proveďte jeho údržbu.
10. Vstup vzduchového filtru a výstup výfuku utěsněte voděodolnou páskou.
11. Zkontrolujte nemrznoucí směs a doplňte podle potřeby v závislosti na očekávané minimální teplotě.

## Skladování žacích jednotek

Pokud je žací jednotka oddělena od hnací jednotky na libovolně dlouhou dobu, nasadte zátku vřetena do horní části vřetena, aby bylo vřeteno chráněno před prachem a vodou.

## Oznámení o ochraně soukromí EEA / UK

### Způsob, jakým společnost Toro nakládá s vašimi osobními údaji

Společnost Toro Company („Toro“) respektuje vaše soukromí. Když zakoupíte naše produkty, můžeme shromažďovat určité osobní informace poskytnuté buď přímo vámi, nebo vaším místním prodejcem či společností Toro. Společnost Toro využívá tyto informace k plnění smluvních povinností, jako je například registrace vaší záruky, zpracování reklamace nebo kontakt s vámi v případě stažení výrobku – a pro legitimní obchodní účely – jako např. zjišťování spokojenosti zákazníků, zlepšování našich výrobků nebo poskytování informací o výrobcích, jež pro vás mohou být zajímavé. Společnost Toro může sdílet vaše údaje se svými dceřinými společnostmi, přidruženými společnostmi, prodejci a dalšími obchodními partnery v souvislosti s kteroukoli z těchto činností. Osobní údaje můžeme rovněž poskytnout, pokud je to vyžadováno zákonem nebo v souvislosti s prodejem, koupí nebo sloučením podniku. Vaše osobní informace nebudeme nikdy prodávat žádné další společnosti pro marketingové účely.

### Zachování osobních údajů

Společnost Toro uchová vaše osobní údaje, pokud jsou relevantní pro výše uvedené účely a v souladu se zákonnými požadavky. Chcete-li získat další informace o platných lhůtách uchování, kontaktujte nás prosím na adrese [legal@toro.com](mailto:legal@toro.com).

### Závazek společnosti Toro k bezpečnosti

Vaše osobní údaje mohou být zpracovávány v USA nebo jiné zemi, ve které mohou platit méně přísné zákony na ochranu dat než v zemi vašeho bydliště. Pokaždé, když převedeme vaše údaje mimo zemi vašeho bydliště, přijmeme zákonem požadovaná opatření, abychom zajistili, že budou zavedeny příslušné záruky, které ochrání vaše informace a zajistí šetrné nakládání s nimi.

### Přístup a oprava

Můžete mít právo své osobní údaje upravovat nebo kontrolovat a můžete mít námitky nebo omezovat zpracování svých dat. Za tímto účelem nás kontaktujte e-mailem [legal@toro.com](mailto:legal@toro.com). Máte-li pochybnosti ohledně způsobu, jakým společnost Toro zpracovala vaše informace, doporučujeme, abyste tuto otázku vznesli přímo u nás. Vezměte prosím na vědomí, že občané EU mají právo podat stížnost na úřadě pro ochranu osobních údajů.

# Návrh zákona č. 65 ve státě Kalifornie (California Proposition 65) – výstraha

## Co tato výstraha znamená?

V prodeji můžete spatřit výrobek, který je opatřen následujícím výstražným štítkem:



**VÝSTRAHA: Rakovina a poškození reprodukčního systému –**  
[www.P65Warnings.ca.gov](http://www.P65Warnings.ca.gov).

## O co se v návrhu zákona č. 65 jedná?

Návrh zákona č. 65 se vztahuje na všechny společnosti působící v Kalifornii, které tam prodávají výrobky nebo vyrábějí výrobky, jež mohou být v Kalifornii prodávány nebo do ní dováženy. Návrh nařizuje, aby guvernér státu Kalifornie vedl a zveřejňoval soupis chemických látek, o nichž je známo, že mohou způsobit rakovinu, vrozené vady a/nebo jiné poškození reprodukčního systému. Soupis, který je každoročně aktualizován, zahrnuje stovky chemikálií, které se nacházejí v mnoha předmětech každodenní potřeby. Účelem návrhu zákona č. 65 je informovat veřejnost o vystavení působení těchto chemických látek.

Návrh nezakazuje prodej výrobků obsahujících tyto chemikálie, místo toho však žádá, aby byly všechny výrobky, obaly výrobků nebo literatura doprovázející tyto výrobky opatřeny výstrahou. Výstraha uvedená v souladu s návrhem č. 65 neznámá, že výrobek je v rozporu s jakýmkoli normami nebo požadavky týkajícími se bezpečnosti výrobku. Vláda státu Kalifornie ve skutečnosti objasnila, že zmíněná výstraha není totéž jako regulační rozhodnutí, jež stanovuje, zda je produkt „bezpečný“ nebo „nebezpečný“. Řada z těchto chemických látek se mnoho let používá ve výrobcích každodenní potřeby, aniž by byla doložena jakákoli újma na zdraví. Další informace naleznete na stránkách <https://oag.ca.gov/prop65/faqs-view-all>.

Výstraha uvedená v souladu s návrhem zákona č. 65 znamená, že společnost buď 1) vyhodnotila míru rizika a dospěla k závěru, že nebyla překročena „žádná významná míra rizika“, nebo 2) se rozhodla uvést výstrahu na základě toho, že si je vědoma přítomnosti uvedené chemické látky, míru rizika se ale nepokusila vyhodnotit.

## Platí tento zákon všude?

Uvedení výstrahy podle návrhu zákona č. 65 se vyžaduje pouze v rámci kalifornských zákonů. Podobné výstrahy lze spatřit v celé Kalifornii na různých místech, včetně restaurací, obchodů s potravinami, hotelů, škol a nemocnic, a na široké škále produktů. Někteří online a maloobchodní prodejci navíc uvádí výstrahu dle návrhu zákona č. 65 na svých webových stránkách nebo v katalogích.

## Jak se výstraha dle kalifornského návrhu zákona liší od federálních limitů?

Normy návrhu zákona č. 65 jsou často přísnější než federální a mezinárodní normy. U řady látek je nutné uvádět výstrahu dle návrhu zákona č. 65 při množství, které je mnohem nižší než u federálních akčních limitů. Například norma návrhu zákona č. 65 upozorňující na množství oliva činí 0,5 µg/den, což je výrazně pod limity federálních a mezinárodních norem.

## Proč nejsou touto výstrahou opatřeny všechny obdobné produkty?

- Výrobky prodávané v Kalifornii musí být označeny podle návrhu zákona č. 65, zatímco podobné produkty prodávané jinde toto označení mít nemusí.
- Společnost, která v rámci soudního sporu týkajícího se návrhu zákona č. 65 dosáhla mimosoudního vyrovnání, může být požádána, aby na svých produktech výstrahu dle návrhu zákona č. 65 uváděla. Na jiné společnosti, které vyrábějí podobné výrobky, se takový požadavek vztahovat nemusí.
- Prosazování návrhu zákona č. 65 není konzistentní.
- Společnosti se mohou rozhodnout, že výstrahu nebudou uvádět, protože dospěly k závěru, že podle návrhu zákona č. 65 tak nejsou povinny učinit. Pokud výrobek není výstrahou opatřen, neznámá to však, že neobsahuje chemické látky uvedené na seznamu v podobném množství.

## Proč společnost Toro tuto výstrahu uvádí?

Společnost Toro se rozhodla, že bude spotřebitelům poskytovat co nejvíce informací, aby mohli činit informovaná rozhodnutí o výrobcích, které kupují a používají. Společnost uvádí výstrahu v případech, kdy si je vědoma přítomnosti jedné nebo více uvedených chemických látek, i když neprovedla přesné vyhodnocení úrovně expozice. Požadavky na omezení expozice se totiž nevztahují na všechny uvedené chemické látky. Společnost Toro se z důvodů obezřetnosti rozhodla výstrahu dle návrhu zákona č. 65 uvést, i když nebezpečí vystavení působení chemických látek obsažených ve výrobcích značky Toro je zanedbatelné nebo spadá do kategorie „žádné významné riziko“. Pokud společnost Toro takovou výstrahu neuvede, může být mimoto žalována státem Kalifornie nebo soukromými stranami, jež o prosazování návrhu zákona č. 65 usilují, a může z toho pro ni vyplývat citelný postih.



## Záruka Toro

Omezená záruka na dobu dvou let nebo 1 500 provozních hodin

### Podmínky a výrobky, na které se záruka vztahuje

Společnost Toro Company poskytuje záruku na případné materiálové či výrobní vady komerčního výrobku společnosti Toro („výrobek“) po dobu 2 let nebo 1 500 provozních hodin\*, podle toho, která z možností nastane dříve. Tato záruka se vztahuje na všechny výrobky s výjimkou provzdušňovačů (viz jednotlivé části záruky vztahující se na tyto výrobky). V případě, že jsou naplněny záruční podmínky, opravíme výrobek na vlastní náklady, včetně diagnostiky, práce, náhradních dílů a dopravy. Tato záruka začíná běžet v den dodání Produktu původnímu maloobchodnímu odběrateli.

\* Výrobek vybavený měřičem provozních hodin.

### Pokyny pro poskytnutí záruční opravy

Jste-li přesvědčeni, že došlo k naplnění záručních podmínek, musíte sdělit distributorovi komerčních výrobků nebo autorizovanému prodejci komerčních výrobků, kde jste výrobek zakoupili. Potřebujete-li pomoc s vyhledáním distributora nebo autorizovaného prodejce komerčních výrobků nebo máte-li dotazy týkající se vašich práv či povinností spojených se zárukou, můžete nás kontaktovat na adrese:

Toro Commercial Products Service Department  
8111 Lyndale Avenue South  
Bloomington, MN 55420-1196

952-888-8801 nebo 800-952-2740  
E-mail: commercial.warranty@toro.com

### Povinnosti vlastníka

Jako vlastníci výrobku jste odpovědní za provádění nutné údržby a seřizování, jak je uvedeno v příslušné *provozní příručce*. Opravy týkající se závad výrobku způsobených nevhovující údržbou a úpravami nejsou zahrnuty v rámci této záruky.

### Součásti a úkony, na které se nevztahuje záruka

Ne všechny závady nebo poruchy, které se v záruční době na výrobku vyskytnou, jsou vady materiálu nebo výrobní vady. Záruka se nevztahuje na následující:

- Závady na výrobku, které jsou důsledkem použití jiných náhradních dílů než Toro nebo instalace a používání přídatných nebo upravených zařízení a produktů jiné značky než Toro.
- Závady na výrobku, které jsou důsledkem neprovádění doporučené údržby a/nebo seřizování.
- Závady na výrobku, které jsou důsledkem jeho nesprávného, nedbalého nebo nezodpovědného používání.
- Součásti, u nichž dochází k opotřebením, které nejsou poškozené. Mezi součásti, u nichž dochází k opotřebením nebo ke spotřebě v rámci běžného provozu výrobku, patří mimo jiné brzdové destičky a obložení, spojkové obložení, žací nože, včetně válce a ložiska (utěsněná nebo mazatelná), ploché nože, zapalovací svíčky, řídicí kolečka a jejich ložiska, pneumatiky, filtry, řemeny a některé součásti rozprašovačů, například membrány, trysky, průtokoměry a pojistné ventily.
- Závady způsobené nejen vnějšími vlivy, ale také skladovacími postupy, kontaminací, používáním neschválených paliv, chladicích kapalin, maziv, přísad, hnojiv, vody, chemikálií atd.
- Závady nebo snížení výkonu způsobené používáním paliv (např. benzínu, motorové nafty nebo bionafty), která nevyhovují příslušným průmyslovým normám.
- Běžný hluk, vibrace, opotřebením a znehodnocení. Běžné „opotřebením“ zahrnuje kromě jiného poškození sedaček opotřebením nebo oděrem, odřený lak, poškrábané etikety nebo okna.

### Jiné země než USA a Kanada

Prosíme zákazníky, kteří zakoupili produkty společnosti Toro dovezené z USA či Kanady, aby se spojili s příslušným distributorem (zástupcem) společnosti Toro, který jim poskytne záruční podmínky platné v dané zemi, oblasti nebo státu. Pokud z jakéhokoli důvodu nejste se službami distributora spokojeni nebo je pro vás obtížné získat informace o záruce, obraťte se na autorizované servisní středisko společnosti Toro.

### Díly

Díly, u nichž je v rámci údržby plánována výměna, jsou kryté zárukou do doby jejich plánované výměny. Díly vyměněné podle této záruky jsou kryté po dobu platnosti záruky na originální výrobek a stávají se majetkem společnosti Toro. Společnost Toro učiní konečné rozhodnutí o tom, zda příslušný díl nebo montážní celek budou opraveny nebo vyměněny. Společnost Toro může k záručním opravám použít repasované díly.

### Záruka poskytovaná na akumulátory s hlubokým cyklem vybití a lithium-iontové akumulátory

Akumulátor s hlubokým cyklem vybití a lithium-iontové akumulátory mají specifikovaný celkový počet kilowatthodin, které jsou během své životnosti schopny dodat. Způsob provozu, dobíjení a údržby může životnost akumulátorů prodloužit nebo zkrátit. Postupem času se množství užitečné práce v intervalech mezi dobíjením akumulátorů snižuje, až jsou akumulátory zcela vypotřebované. Výměna akumulátorů vypotřebovaných v důsledku běžného provozu je odpovědností majitele výrobku. Poznámka: (pouze lithium-iontový akumulátor): další informace naleznete v záruce na akumulátor.

### Doživotní záruka na klikový hřídel (pouze model ProStripe 02657)

Na modely ProStripe, jež jsou vybaveny originálním třecím kotoučem Toro a brzdovou spojkou žacího nože Crank-Safe (montážní celek integrované brzdové spojky žacího nože (BBC) + třecí kotouč) a používány původním kupujícím v souladu s doporučenými postupy pro obsluhu a údržbu, se vztahuje doživotní záruka na ohnutí klikového hřídele motoru. Doživotní záruka na klikový hřídel se nevztahuje na stroje vybavené třecími podložkami, brzdovou spojkou žacího nože (BBC) a dalšími takovými zařízeními.

### Údržbu hradí majitel

Mezi běžné servisní úkony vyžadované u výrobků značky Toro a prováděné na náklady majitele patří seřizování, mazání, čištění a leštění motoru, výměna filtrů, chladicí kapaliny a provádění doporučené údržby.

### Obecné podmínky

Oprava autorizovaným distributorem nebo prodejcem Toro je jediný nápravný prostředek, na který máte podle této záruky nárok.

**Společnost The Toro Company nenese odpovědnost za nepřímé, náhodné nebo následné škody související s používáním výrobků Toro, které jsou kryté touto zárukou, včetně veškerých nákladů a výdajů na zajištění náhradního zařízení nebo servisu na přiměřenou dobu nefunkčnosti nebo nepoužitelnosti zařízení před dokončením oprav na základě těchto záruk. S výjimkou níže uvedené emisní záruky, která platí v odpovídajících případech, neexistuje žádná jiná výslovná záruka. Veškeré předpokládané záruky prodejnosti a vhodnosti použití jsou omezeny na dobu trvání této výslovné záruky.**

Některé státy nepovolují vyloučení náhodných nebo následných škod ze záruky nebo omezení doby trvání předpokládané záruky, proto se na vás výše uvedené výjimky a omezení nemusejí vztahovat. Tato záruka uděluje specifická zákonná práva, kromě nichž můžete mít i další práva, která se mezi jednotlivými státy liší.

### Poznámka k záručnímu krytí systému řízení emisí

Systém pro kontrolu emisí v produktu může být pokryt samostatnou zárukou, která splňuje požadavky stanovené americkými organizacemi EPA (U.S. Environmental Protection Agency) a/nebo CARB (California Air Resources Board). Na záruku na systém pro kontrolu emisí se nevztahují výše uvedené omezení týkající se provozních hodin. Viz prohlášení o záruce na systém řízení emisí, které bylo dodáno s výrobkem, nebo je součástí dokumentace od výrobce motoru.