



# Комплект фонарей

Компактный погрузчик с набором рабочих органов Dingo® TX 1000

Номер модели 144-7100

Инструкции по монтажу

## Монтаж

### Незакреплённые детали

Используя таблицу, представленную ниже, убедитесь в том, что все детали отгружены

Процедура	Наименование	Количество	Использование
<b>1</b>	Детали не требуются	–	Подготовьте машину.
<b>2</b>	Фонарь Кронштейн переднего фонаря Каретный болт (5/16 x 1 дюйм) Болт (¼ x ⅝ дюйма) Стопорная шайба Шайба Гайка (5/16 дюйма) Гайка (¼ дюйма)	1 1 1 4 1 4 1 4	Установите передний фонарь.
<b>3</b>	Фонарь Кронштейн заднего фонаря Болт (5/16 x ¾ дюйма) Каретный болт (5/16 x 1 дюйм) Стопорная шайба Гайка (5/16 дюйма)	1 1 1 1 1 1	Установите задний фонарь.
<b>4</b>	Переключатель Кронштейн переключателя Болт (¼ x ¾ дюйма) Контргайка (¼ дюйма)	1 1 2 2	Установите переключатель.
<b>5</b>	Жгут проводов Кабельная стяжка	1 2	Проложите жгут проводов
<b>6</b>	Длинный отражатель Короткий отражатель	2 2	Установите отражатели.
<b>7</b>	Детали не требуются	–	Завершите установку.



# 1

## Подготовка машины

Детали не требуются

### Процедура

1. Установите машину на ровной поверхности.
2. Включите стояночный тормоз.
3. Опустите стрелы погрузчика.
4. Выключите двигатель и извлеките ключ из замка зажигания.
5. Откройте заднюю крышку доступа.
6. Установите выключатель массы аккумулятора в положение Выкл.
7. Откройте капот и зафиксируйте его подпорной штангой.
8. Снимите плоскую крышку.



Рисунок 1

1. Болт –  $\frac{1}{4}$  x  $\frac{3}{4}$  дюйма (3 шт.)
2. Плоская крышка (3 шт.)

# 2

## Установка переднего фонаря

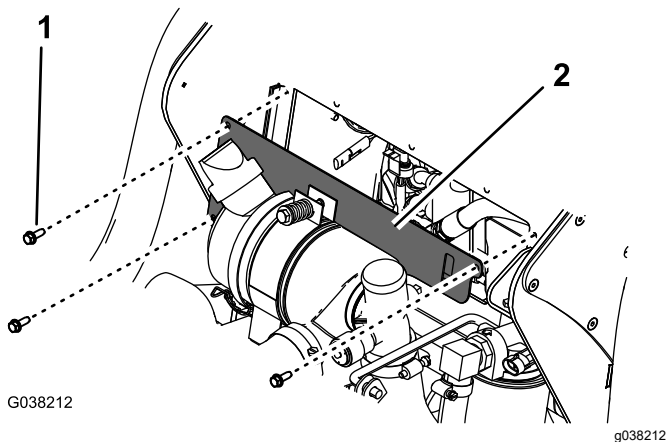
Детали, требуемые для этой процедуры:

1	Фонарь
1	Кронштейн переднего фонаря
1	Каретный болт (5/16 x 1 дюйм)
4	Болт ( $\frac{1}{4}$ x $\frac{5}{8}$ дюйма)
1	Стопорная шайба
4	Шайба
1	Гайка (5/16 дюйма)
4	Гайка ( $\frac{1}{4}$ дюйма)

### Процедура

1. Установите фонарь на передний кронштейн.



Рисунок 2

1. Каретный болт (5/16 x 1 дюйм)
2. Фонарь
3. Передний кронштейн
4. Стопорная шайба
5. Гайка (5/16 дюйма)

- Установите кронштейн переднего фонаря в центре капота.

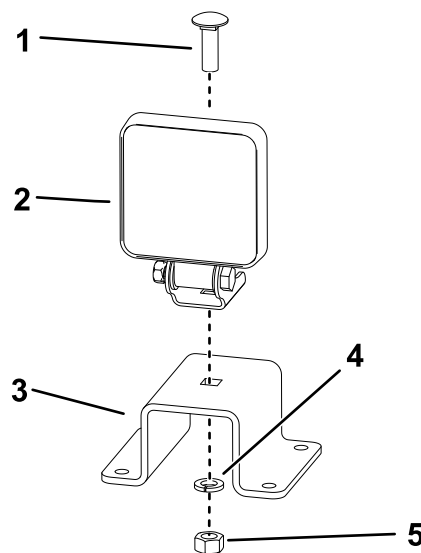

Рисунок 3

g341814

- Болт –  $\frac{1}{4}$  x  $\frac{5}{8}$  дюйма (4 шт.)
- Шайба (4 шт.)
- Гайка –  $\frac{1}{4}$  дюйма (4 шт.)

# 3

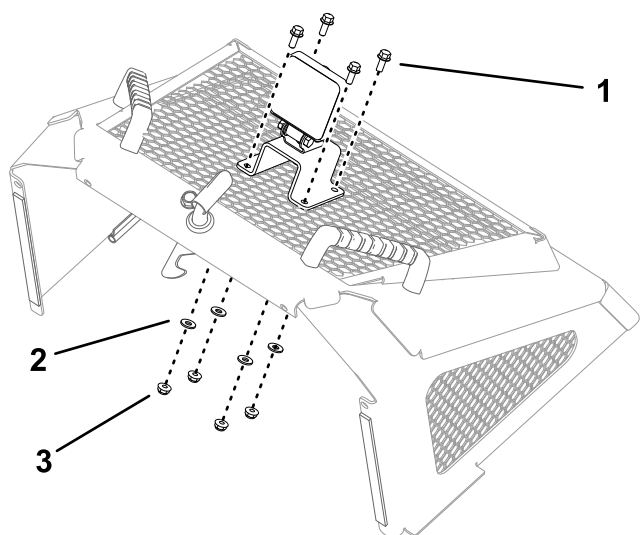
## Установка заднего фонаря

Детали, требуемые для этой процедуры:

1	Фонарь
1	Кронштейн заднего фонаря
1	Болт (5/16 x $\frac{3}{4}$ дюйма)
1	Каретный болт (5/16 x 1 дюйм)
1	Стопорная шайба
1	Гайка (5/16 дюйма)

## Процедура

- Снимите и удалите в отходы болт крепления верхней части правой амортизирующей подушки.



Рисунок 4

g341694

- Болт

2. Установите кронштейн заднего фонаря.

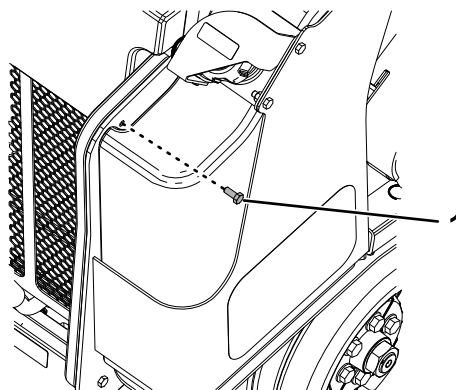

Рисунок 5

g341692

1. Кронштейн заднего фонаря  
2. Болт (5/16 x 3/4 дюйма)

3. Установите фонарь на кронштейн.

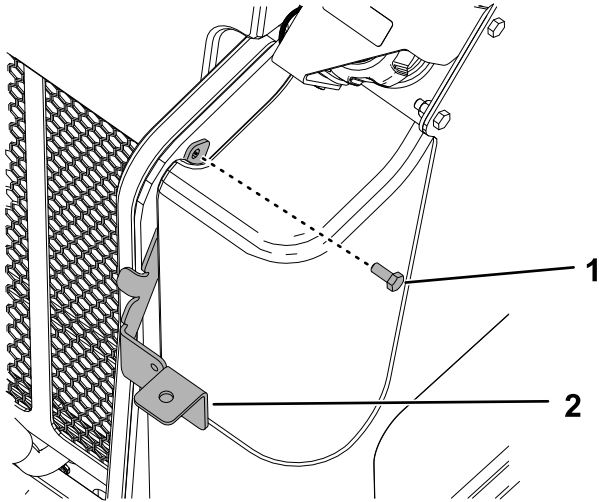

Рисунок 6

g341693

1. Каретный болт (5/16 x 1 дюйм)  
2. Фонарь  
3. Стопорная шайба  
4. Гайка (5/16 дюйма)

# 4

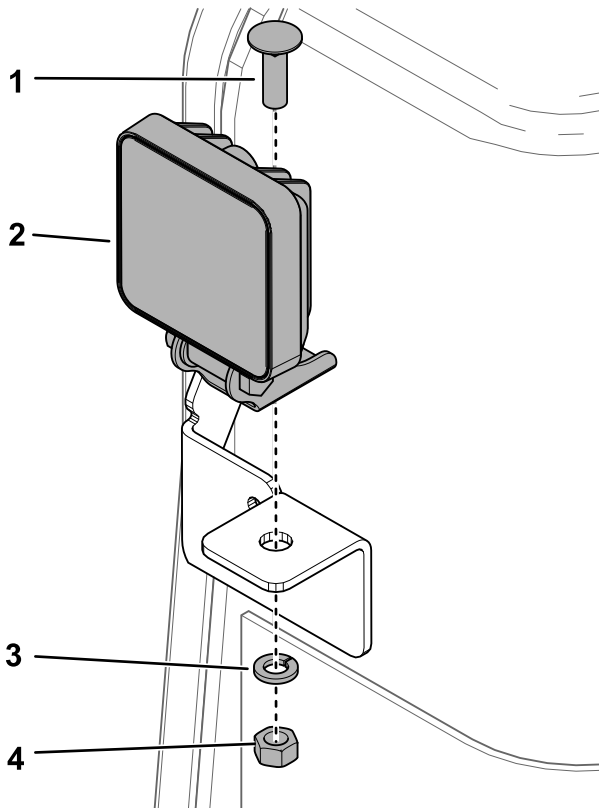
## Монтаж переключателя

Детали, требуемые для этой процедуры:

1	Переключатель
1	Кронштейн переключателя
2	Болт (1/4 x 3/4 дюйма)
2	Контргайка (1/4 дюйма)

### Процедура

1. Установите кронштейн переключателя на левую плиту рамы.



Рисунок 7

g341816

1. Болт – 1/4 x 3/4 дюйма (2 шт.)  
2. Кронштейн переключателя  
3. Контргайка – 1/4 дюйма (2 шт.)

2. Установите переключатель на кронштейн.

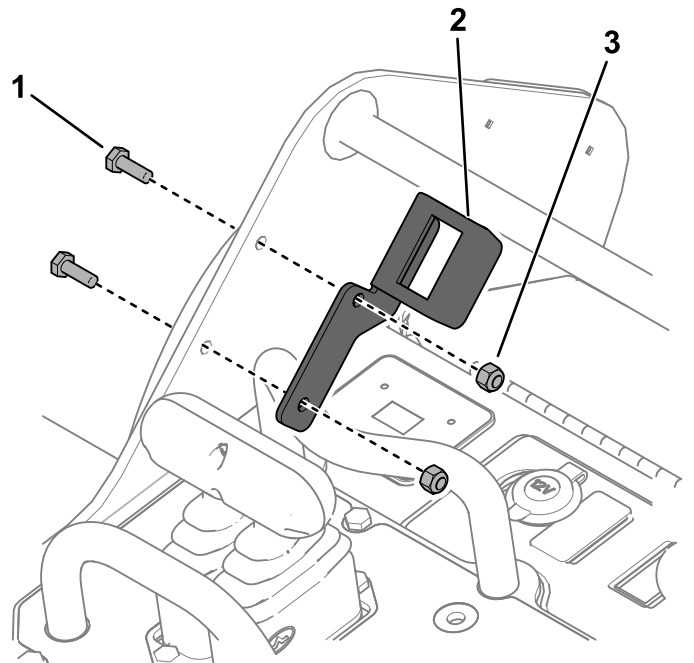
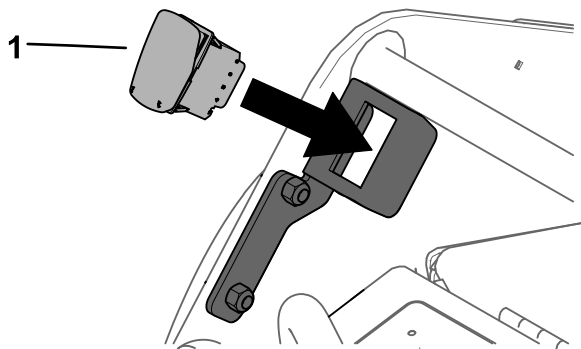

g341817

Рисунок 8

1. Переключатель

# 5

## Прокладка жгута проводов

Детали, требуемые для этой процедуры:

1	Жгут проводов
2	Кабельная стяжка

## Процедура

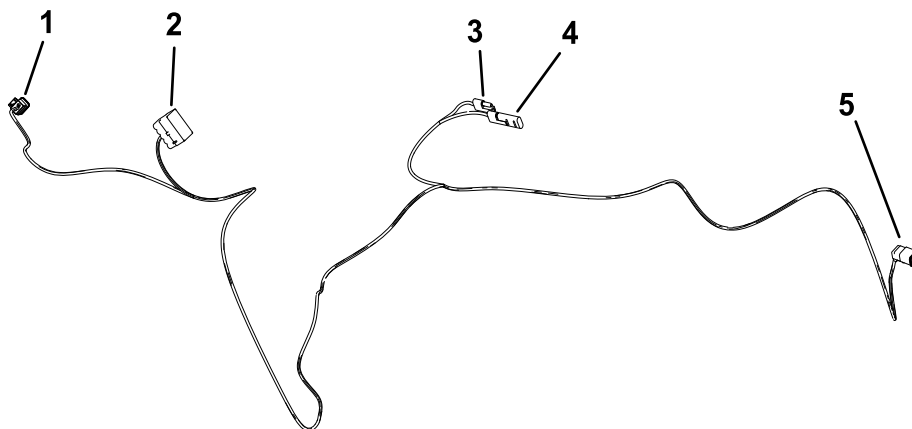

g341986

Рисунок 9

1. Передний фонарь  
2. Переключатель

3. Разъем жгута проводов машины  
4. Разъем вспомогательного оборудования

5. Задний фонарь

1. Подсоедините жгут проводов к переднему фонарю.



Рисунок 10

g341983

1. Передний фонарь
2. Переключатель

2. Проложите кабель поверх капота и подсоедините разъем переключателя к переключателю.
3. Проложите кабель поверх левой плиты рамы и вдоль гидравлических шлангов через отверстие.
4. Проложите вдоль жгута проводов машины через заднюю часть машины.

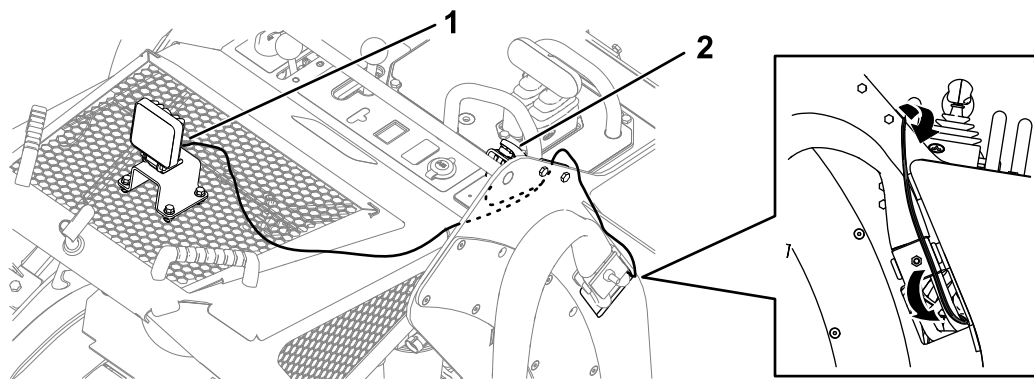

Рисунок 11

g341985

1. Разъемы для вспомогательного оборудования и жгута проводов машины.
2. Задний фонарь

5. Проложите разъем правого фонаря через отверстие на правой стороне машины и подсоедините его к фонарю.

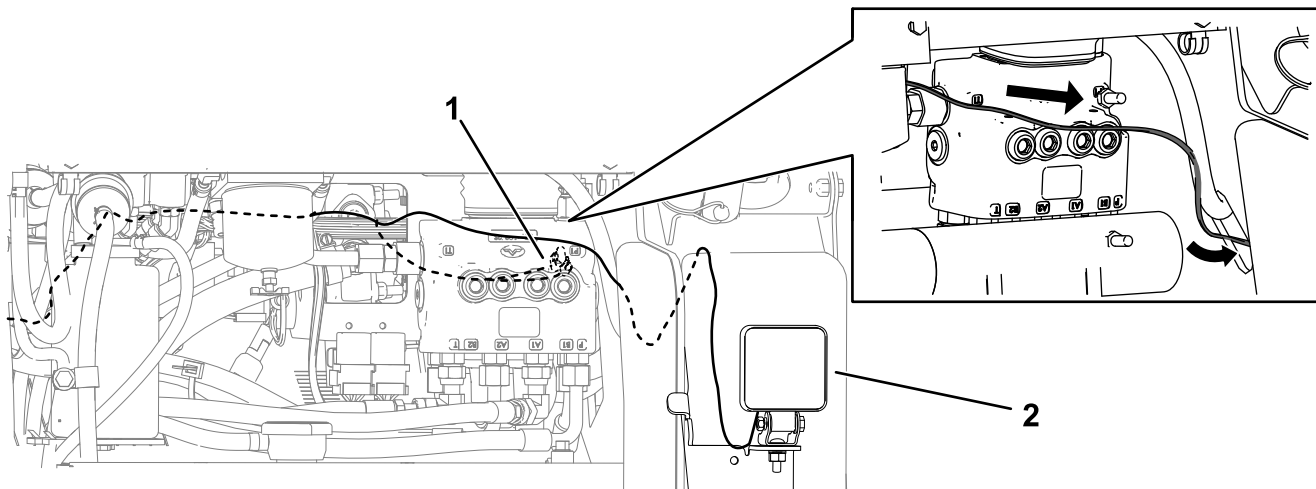
6. Внутри капота подсоедините разъем жгута проводов машины к разъему комплекта фонарей (P15) на жгутах проводов машины.

**Примечание:** Используйте разъем вспомогательного оборудования на жгутах проводов из комплекта для подсоединения любых других вспомогательных устройств, работающих от электропитания.

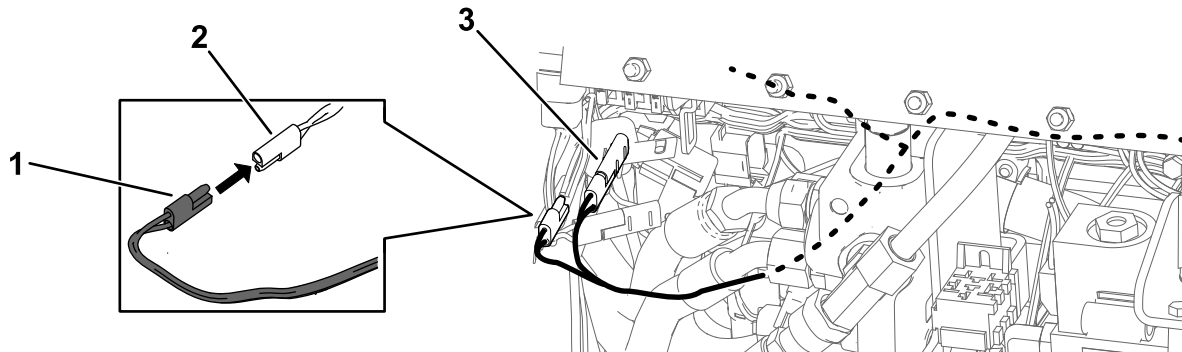

g341984

**Рисунок 12**

1. Разъем для жгута проводов машины из комплекта жгута проводов
2. Разъем комплекта фонарей на жгутах проводов машины
3. Разъем вспомогательного оборудования

7. Закройте капот.
8. Используйте 2 кабельные стяжки для крепления жгута проводов подальше от движущихся частей.

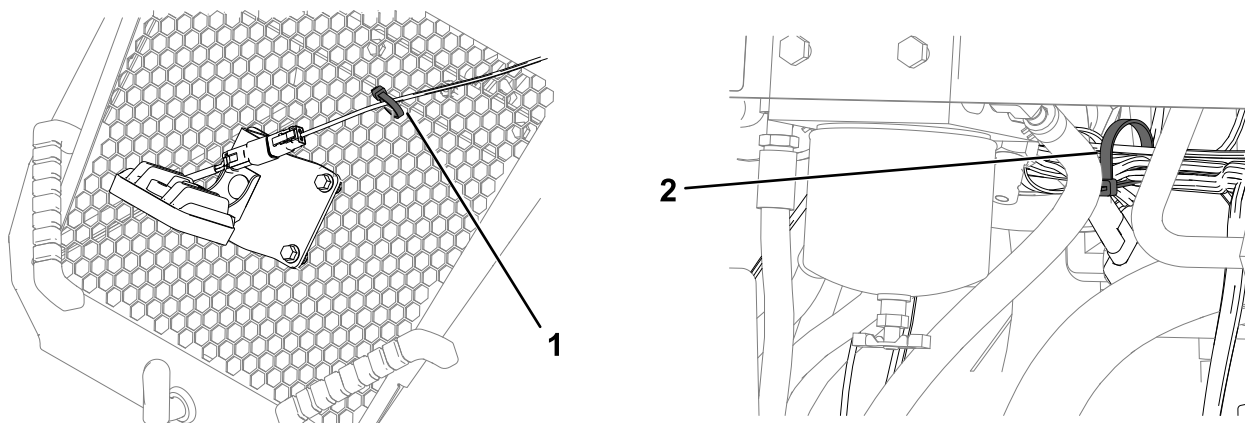

g341992

**Рисунок 13**

1. Прикрепите жгут проводов к капоту.
2. Прикрепите жгут проводов к жгуту проводов машины внутри машины.

# 6

## Установка отражателей

Детали, требуемые для этой процедуры:

2	Длинный отражатель
2	Короткий отражатель

### Процедура

1. Установите передние отражатели.



Рисунок 14

g341818

2. Установите задние отражатели.

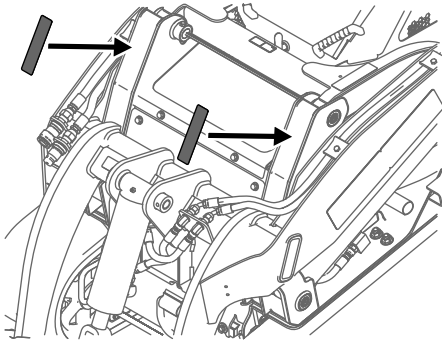

Рисунок 15

g341819

# 7

## Завершение установки

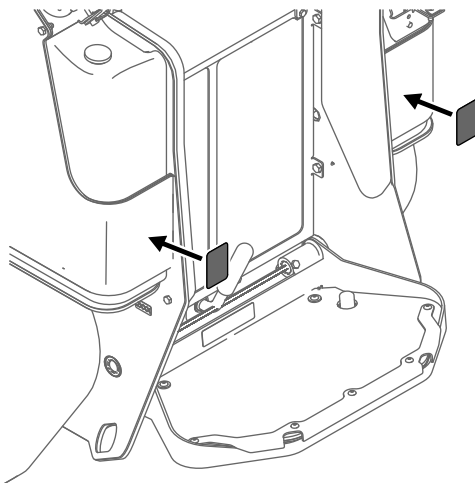
Детали не требуются

### Процедура

1. Установите выключатель массы аккумулятора в положение Вкл.
2. Закройте заднюю крышку доступа.
3. Установите плоскую крышку.



Рисунок 16

G038212

g038212

1. Болт –  $\frac{1}{4} \times \frac{3}{4}$  дюйма (3 шт.)
2. Плоская крышка

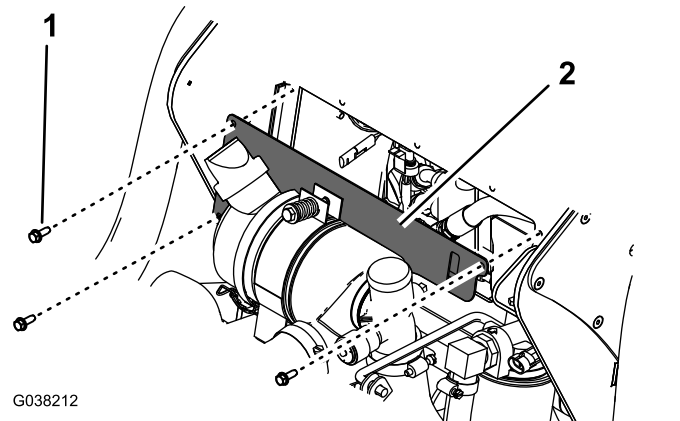
4. Закройте капот.
5. Запустите машину и убедитесь в работоспособности фонарей, используя переключатель.