



Kit luci

Multifunzione compatto Dingo® TX 1000

N° del modello 144-7100

Istruzioni di installazione

Installazione

Parti sciolte

Verificate che sia stata spedita tutta la componentistica, facendo riferimento alla seguente tabella.

Procedura	Descrizione	Qté	Uso
1	Non occorrono parti	–	Preparazione della macchina.
2	Luce Staffa della luce anteriore Bullone a testa tonda (5/16" x 1") Bullone (1/4" x 5/8") Rondella di bloccaggio Rondella Dado (5/16") Dado (1/4")	1 1 1 4 1 4 1 4	Montaggio della luce anteriore.
3	Luce Staffa della luce posteriore Bullone (5/16" x 3/4") Bullone a testa tonda (5/16" x 1") Rondella di bloccaggio Dado (5/16")	1 1 1 1 1 1	Montaggio della luce posteriore.
4	Interruttore Staffa dell'interruttore Bullone (1/4" x 3/4") Dado di bloccaggio (1/4")	1 1 2 2	Montaggio dell'interruttore.
5	Cablaggio preassemblato Fascetta per cavi	1 2	Disposizione del cablaggio preassemblato.
6	Riflettore a fuoco lungo Riflettore a fuoco corto	2 2	Montaggio dei riflettori.
7	Non occorrono parti	–	Completamento dell'installazione.



1

Preparazione della macchina

Non occorrono parti

Procedura

1. Parcheggiate la macchina su terreno pianeggiante.
2. Inserite il freno di stazionamento.
3. Abbassate i bracci caricatori.
4. Spegnete il motore e togliete la chiave.
5. Aprite il portello di accesso posteriore.
6. Ruotate l'interruttore di scollegamento della batteria in posizione di SPEGNIMENTO.
7. Aprite il cofano e fissate l'asta di supporto.
8. Rimuovete la piastra di copertura.



Figura 1

1. Bullone – 1/4" x 3/4" (3)
2. Piastra di copertura

2

Montaggio della luce anteriore

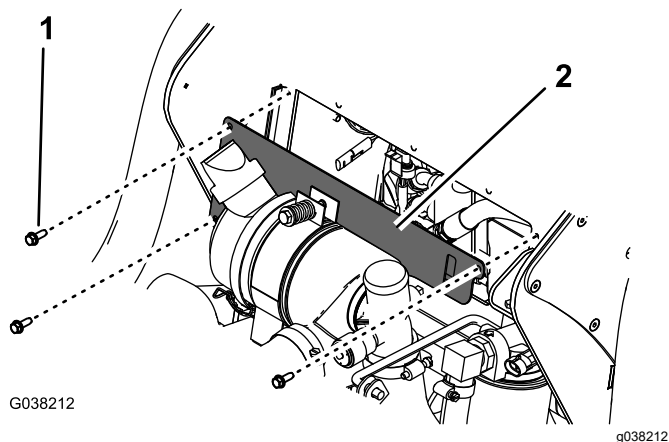
Parti necessarie per questa operazione:

1	Luce
1	Staffa della luce anteriore
1	Bullone a testa tonda (5/16" x 1")
4	Bullone (1/4" x 5/8")
1	Rondella di bloccaggio
4	Rondella
1	Dado (5/16")
4	Dado (1/4")

Procedura

1. Montate una luce sulla staffa anteriore.



Figura 2

1. Bullone a testa tonda (5/16" x 1")
2. Luce
3. Staffa anteriore
4. Rondella di bloccaggio
5. Dado (5/16")

- Montate la staffa della luce anteriore al centro del cofano.

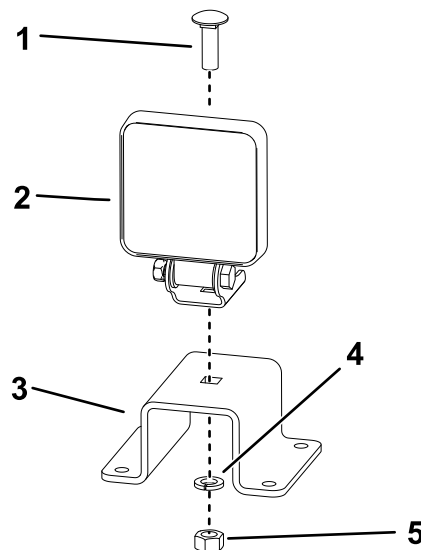

Figura 3

g341814

- Bullone – 1/4" x 5/8" (4)
- Rondella (4)
- Dado – 1/4" (4)

3

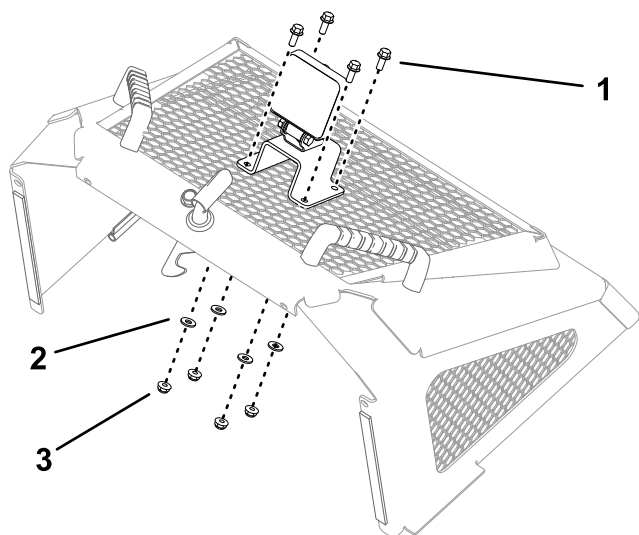
Montaggio della luce posteriore

Parti necessarie per questa operazione:

1	Luce
1	Staffa della luce posteriore
1	Bullone (5/16" x 3/4")
1	Bullone a testa tonda (5/16" x 1")
1	Rondella di bloccaggio
1	Dado (5/16")

Procedura

- Rimuovete ed eliminate il bullone che fissa la parte superiore del cuscinetto di destra.



Figura 4

g341694

- Bullone

2. Montate la staffa della luce posteriore.

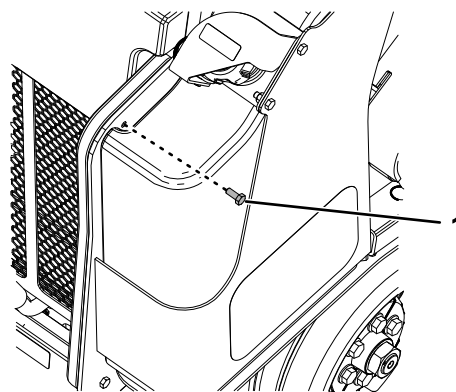

Figura 5

g341692

1. Staffa della luce posteriore 2. Bullone (5/16" x 3/4")

3. Montate una luce sulla staffa.

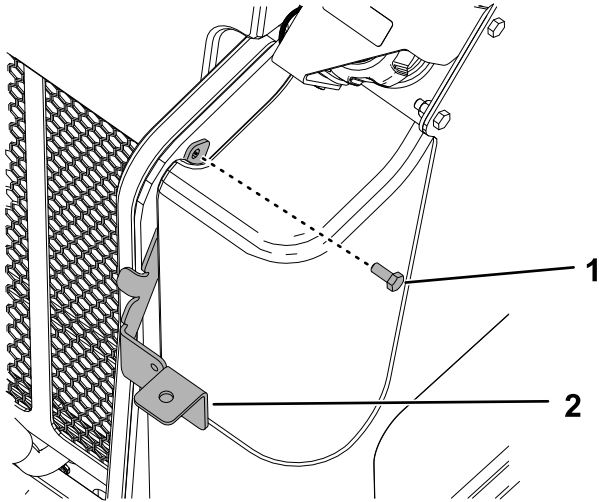

Figura 6

g341693

1. Bullone a testa tonda (5/16" x 1") 3. Rondella di bloccaggio
2. Luce 4. Dado (5/16")

4

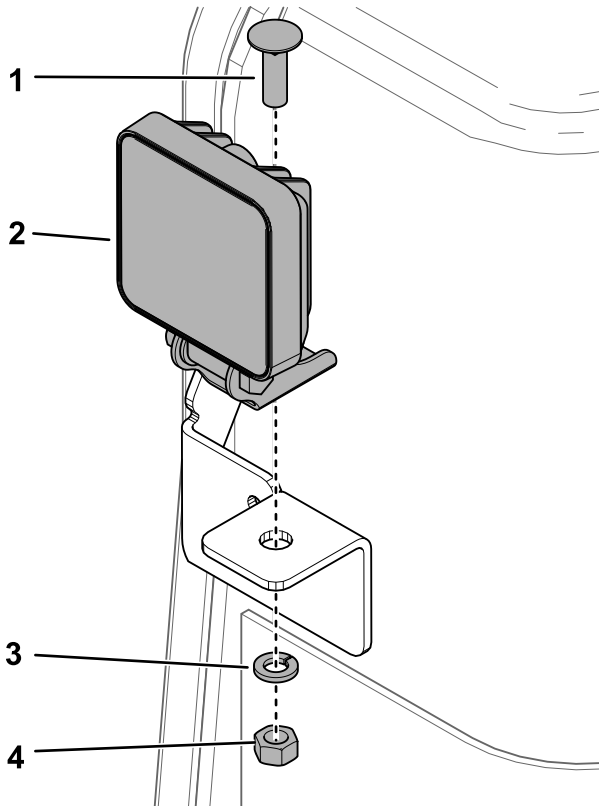
Montaggio dell'interruttore

Parti necessarie per questa operazione:

1	Interruttore
1	Staffa dell'interruttore
2	Bullone (1/4" x 3/4")
2	Dado di bloccaggio (1/4")

Procedura

1. Montate la staffa dell'interruttore sulla piastra del telaio di sinistra.



Figura 7

g341816

1. Bullone - 1/4" x 3/4" (2) 3. Dado di bloccaggio - 1/4" (2)
2. Staffa dell'interruttore

2. Montate l'interruttore sulla staffa.

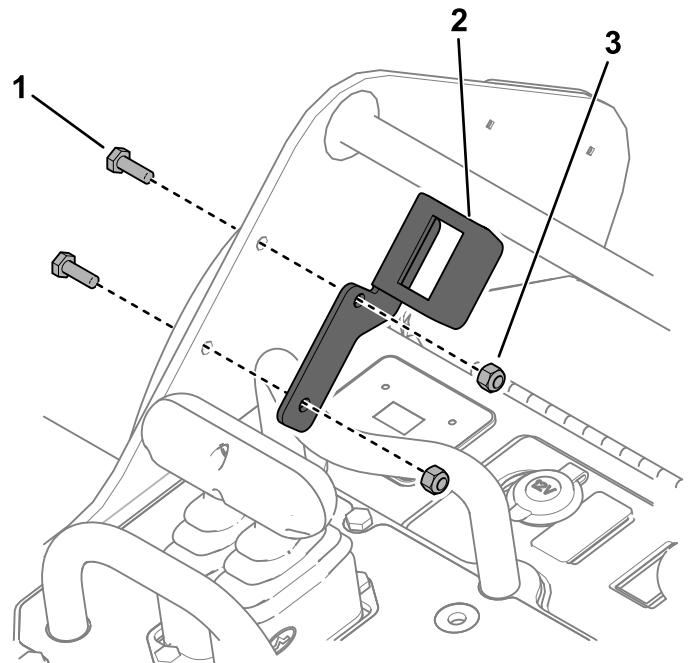
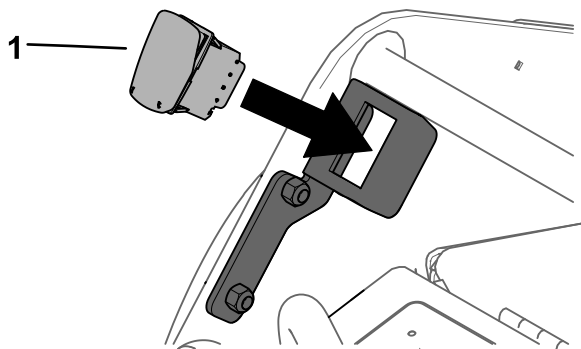

g341817

Figura 8

1. Interruttore

5

Disposizione del cablaggio preassemblato

Parti necessarie per questa operazione:

1	Cablaggio preassemblato
2	Fascetta per cavi

Procedura

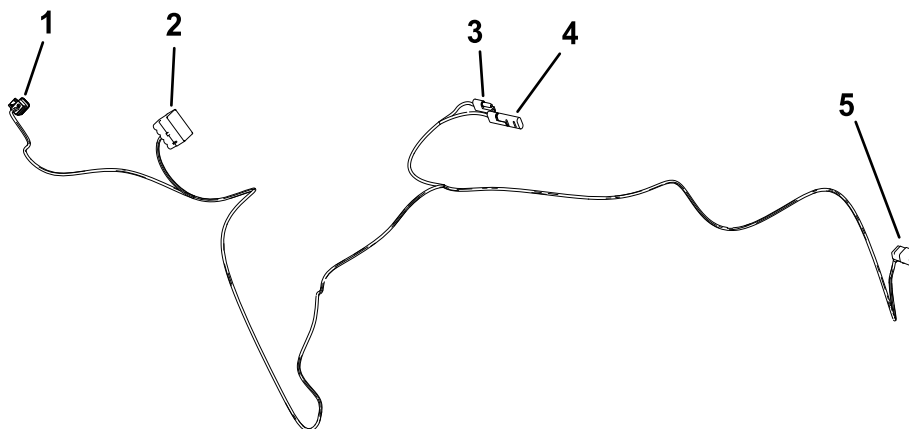

g341986

Figura 9

1. Luce anteriore

3. Connettore del cablaggio preassemblato della macchina

5. Luce posteriore

2. Interruttore

4. Connettore dell'accessorio

1. Collegate il cablaggio preassemblato alla luce anteriore.

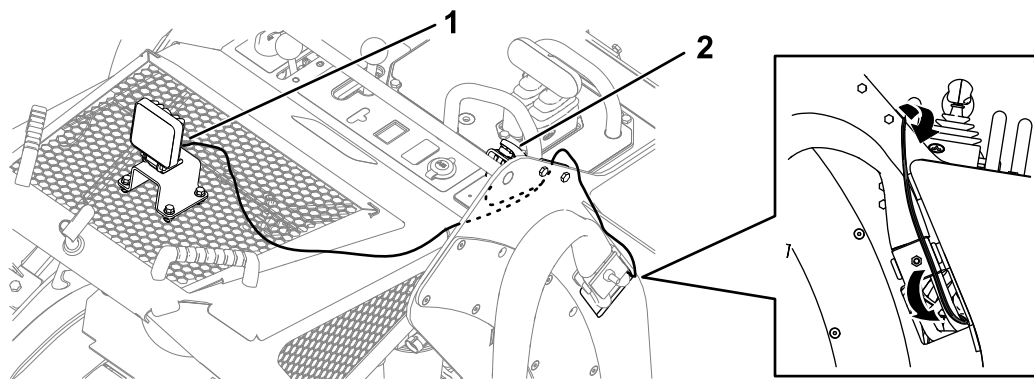

g341983

Figura 10

1. Luce anteriore
2. Interruttore

2. Disponete il cavo sul cofano e collegate il connettore dell'interruttore all'interruttore.
3. Disponete il cavo sulla piastra del telaio di sinistra, e seguite i flessibili idraulici attraverso il foro.
4. Seguite il cablaggio preassemblato della macchina attraverso la parte posteriore della stessa.

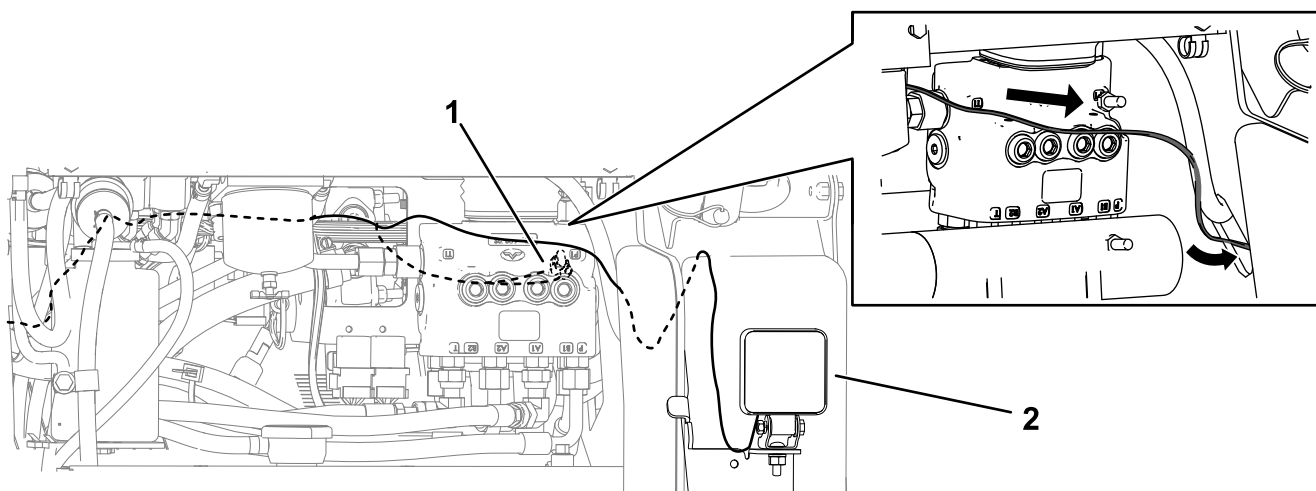

g341985

Figura 11

1. Connettori dell'accessorio e del cablaggio preassemblato della macchina
2. Luce posteriore

5. Disponete il connettore per la luce di destra attraverso il foro sul lato destro della macchina e collegatelo alla luce.

6. All'interno del cofano, collegate il connettore del cablaggio preassemblato della macchina al connettore del kit luci (P15) sul cablaggio preassemblato della macchina.

Nota: Utilizzate il connettore dell'accessorio dal cablaggio preassemblato del kit per collegare eventuali altri accessori alimentati.



Figura 12

g341984

1. Connettore del cablaggio della macchina dal cablaggio del kit
2. Connettore del kit luci dal cablaggio preassemblato della macchina
3. Connettore dell'accessorio

7. Chiudete il cofano.
8. Utilizzate 2 fascette per cavi per fissare il cablaggio preassemblato lontano da parti in movimento.

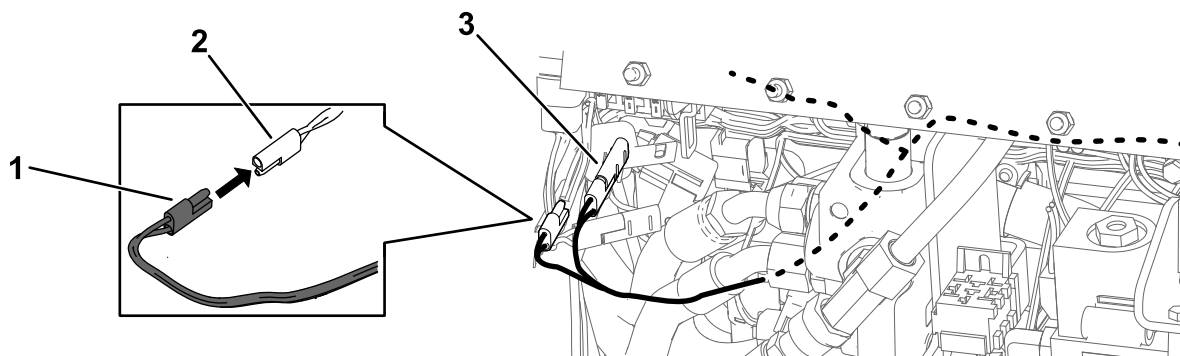

Figura 13

g341992

1. Fissate il cablaggio preassemblato al cofano.
2. Fissate il cablaggio preassemblato al cablaggio preassemblato della macchina all'interno della stessa.

6

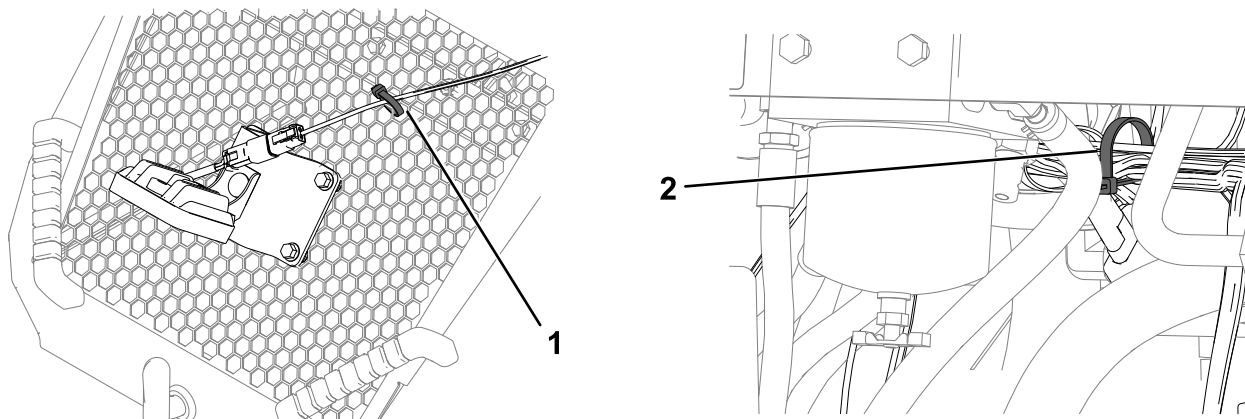
Montaggio dei riflettori

Parti necessarie per questa operazione:

2	Riflettore a fuoco lungo
2	Riflettore a fuoco corto

Procedura

1. Montate i riflettori anteriori.



Figura 14

g341818

2. Montate i riflettori posteriori.

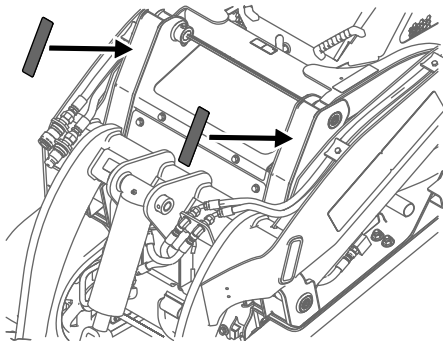

Figura 15

g341819

7

Completamento dell'installazione

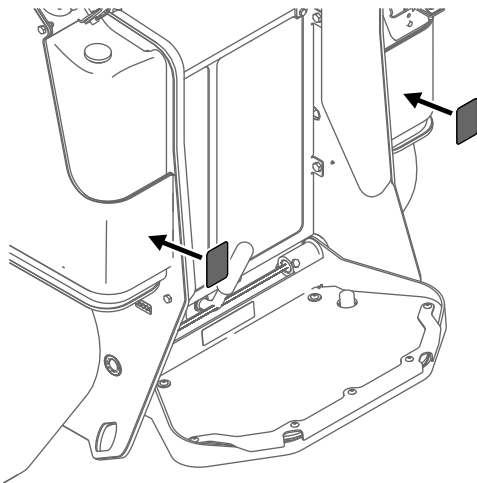
Non occorrono parti

Procedura

1. Ruotate l'interruttore di scollegamento della batteria in posizione di ACCENSIONE.
2. Chiudete il portello di accesso posteriore.
3. Montate la piastra di copertura.



Figura 16

G038212

g038212

1. Bullone – 1/4" x 3/4" (3)
2. Piastra di copertura

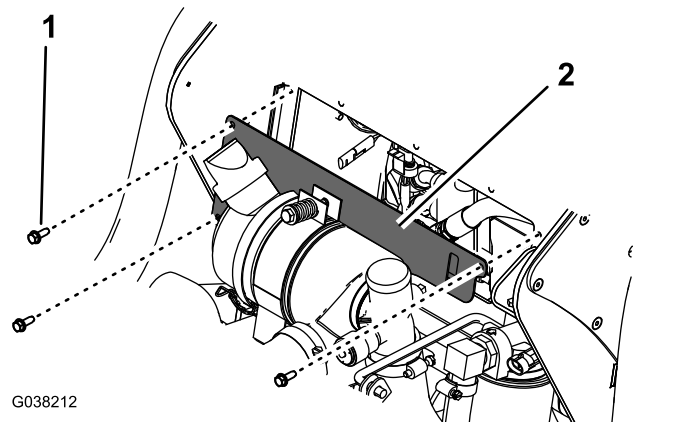
4. Chiudete il cofano.
5. Avviate la macchina e verificate il funzionamento delle luci utilizzando l'interruttore.