



Count on it.

Bedienungsanleitung

Zugmaschine Reelmaster[®] 7000-D mit Vierradantrieb

Modellnr. 03780—Seriennr. 403350001 und höher

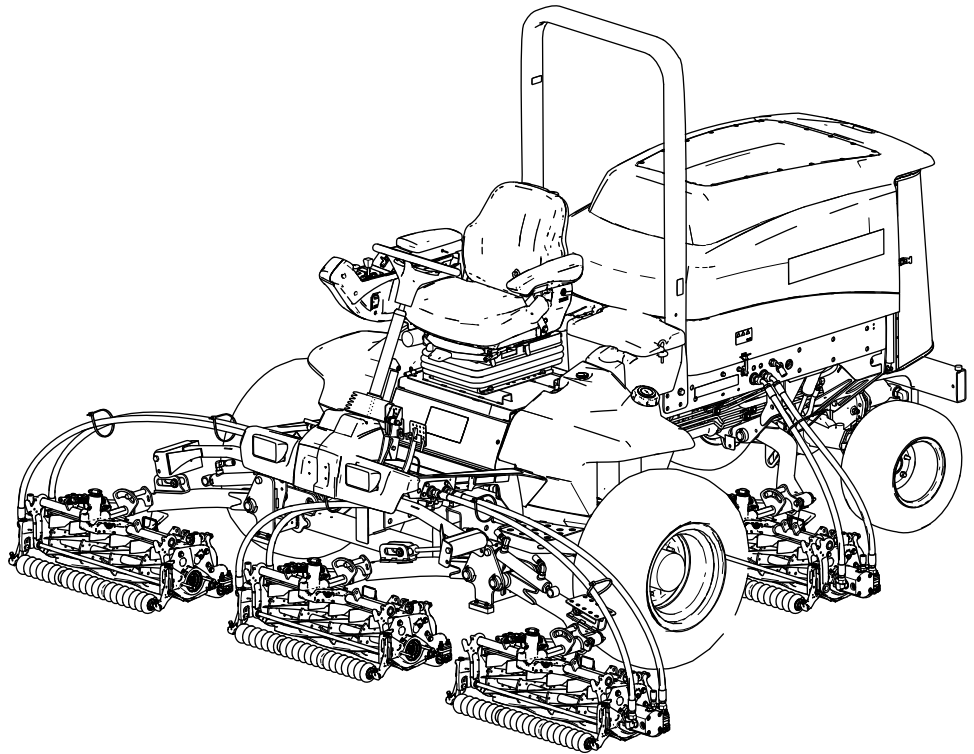

Dieses Produkt entspricht allen relevanten europäischen Richtlinien. Weitere Angaben finden Sie in der separaten produktspezifischen Konformitätsbescheinigung.

Entsprechend dem California Public Resource Code Section 4442 oder 4443 ist der Einsatz des Motors in bewaldeten oder bewachsenen Gebieten ohne richtig gewarteten und funktionsfähigen Funkenfänger, wie in Section 4442 definiert, oder ohne einen Motor verboten, der nicht für die Brandvermeidung konstruiert, ausgerüstet und gewartet ist.

Die beiliegende Motoranleitung enthält Angaben zu den Abgasbestimmungen der amerikanischen Environmental Protection Agency (EPA) und den Kontrollvorschriften von Kalifornien zu Abgasanlagen, der Wartung und Garantie. Sie können einen Ersatz beim Motorhersteller anfordern.

⚠️ WARNUNG:

KALIFORNIEN

Warnung zu Proposition 65

Die Dieselauspuffgase und einige Bestandteile wirken laut den Behörden des Staates Kalifornien krebserregend, verursachen Geburtsschäden oder andere Defekte des Reproduktionssystems

Batteriepole, -klemmen und -zubehör enthalten Blei und Bleibestandteile. Dies sind Chemikalien, die laut den Behörden des Staates Kalifornien krebserregend sind und zu Erbschäden führen können. Waschen Sie sich nach dem Umgang mit diesen Materialien die Hände.

Bei Verwendung dieses Produkts sind Sie ggf. Chemikalien ausgesetzt, die laut den Behörden des Staates Kalifornien krebserregend wirken, Geburtsschäden oder andere Defekte des Reproduktionssystems verursachen.

Lesen Sie diese Informationen sorgfältig durch, um sich mit dem ordnungsgemäßen Einsatz und der Wartung des Geräts vertraut zu machen und Verletzungen und eine Beschädigung des Geräts zu vermeiden. Sie tragen die Verantwortung für einen ordnungsgemäßen und sicheren Einsatz des Geräts.

Besuchen Sie Toro.com für weitere Informationen, einschließlich Sicherheitstipps, Schulungsunterlagen, Zubehörinformationen, Standort eines Händlers oder Registrierung Ihres Produkts.

Wenden Sie sich an den Toro-Vertragshändler oder Kundendienst, wenn Sie eine Serviceleistung, Originalersatzteile von Toro oder weitere Informationen benötigen. Haben Sie dafür die Modell- und Seriennummern der Maschine griffbereit. In **Bild 1** wird der Standort der Modell- und Seriennummern am rechten vorderen Rahmen des Produkts angegeben. Tragen Sie hier bitte die Modell- und Seriennummern des Geräts ein.

Wichtig: Scannen Sie mit Ihrem Mobilgerät den QR-Code auf der Seriennummernplatte (falls vorhanden), um auf Garantie-, Ersatzteil- oder andere Produktinformationen zuzugreifen.



Bild 1

g233760

1. Typenschild mit Modell- und Seriennummer

Modellnr. _____

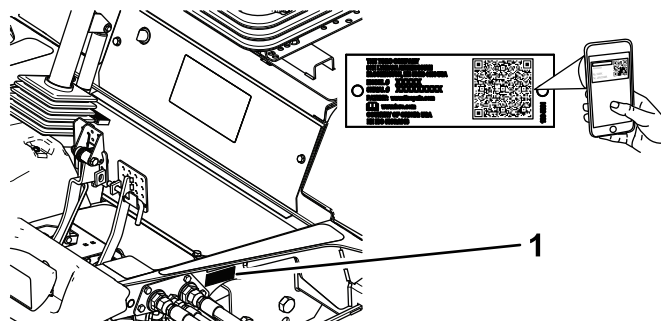
Seriennr. _____

Einführung

Dieser Aufsitzrasenmäher mit Messerspindeln sollte nur von geschulten Lohnarbeitern in gewerblichen Anwendungen eingesetzt werden. Er ist hauptsächlich für das Mähen von Gras auf gepflegten Grünflächen gedacht. Wenn dieses Produkt für einen anderen Zweck eingesetzt wird, kann das für Bediener und andere Personen gefährlich sein.

In dieser Anleitung werden potenzielle Gefahren angeführt und Sicherheitshinweise werden vom Sicherheitswarnsymbol (**Bild 2**) gekennzeichnet. Dieses Warnsymbol weist auf eine Gefahr hin, die zu schweren oder tödlichen Verletzungen führen kann, wenn Sie die empfohlenen Sicherheitsvorkehrungen nicht einhalten.



Bild 2

Sicherheitswarnsymbol

g000502

In dieser Anleitung werden zwei Begriffe zur Hervorhebung von Informationen verwendet. **Wichtig** weist auf spezielle technische Informationen hin, und **Hinweis** hebt allgemeine Informationen hervor, die Ihre besondere Beachtung verdienen.

Inhalt

Sicherheit	4
Allgemeine Sicherheit	4
Sicherheits- und Bedienungsschilder	5
Einrichtung	12
1 Einstellen der Stützrollen	13
2 Einbauen des Motorhaubenriegels für CE-Konformität	13
3 Montieren der Schneideinheiten	14
4 Einstellen der Rasenkompensierungsfe- der	18
5 Verwenden des Schneideinheitstän- ders	19
6 Einfetten der Maschine	19
7 Prüfen der Flüssigkeitsstände	20
8 Verwenden der Messlehre	20
9 Anbringen der CE Aufkleber	20
Produktübersicht	21
Bedienelemente	21
Technische Daten	28
Zugmaschine – technische Angaben	28
Anbaugeräte, Zubehör	28
Vor dem Einsatz	29
Vor der sicheren Verwendung	29
Durchführen täglicher Wartungsarbei- ten	30
Betanken	30
Während des Einsatzes	31
Hinweise zur Sicherheit während des Betriebs	31
Anlassen des Motors	33
Abstellen des Motors	33
Schalter für Motordrehzahl	33
Mähen mit der Maschine	33
Regenerierung des Dieselpartikelfilters	34
Einstellen des Gegengewichts am Hubarm	46
Einstellen der Wendeposition des Hubarms	47
Zusammenklappen des Überrollbügels	47
Prüfen der Sicherheitschalter	48
Betriebshinweise	49

Nach dem Einsatz	49
Hinweise zur Sicherheit nach dem Betrieb	49
Befördern der Maschine	49
Identifizieren der Vergurtungsstellen	49
Ermitteln der Hebestellen	50
Schieben oder Abschleppen der Maschine	50
Wartung	52
Sicherheit bei Wartungsarbeiten	52
Empfohlener Wartungsplan	52
Checkliste – tägliche Wartungsmaßnah- men	54
Verfahren vor dem Ausführen von Wartungsarbeiten	55
Entfernen der Motorhaube	55
Schmierung	56
Einfetten der Lager und Büchsen	56
Warten des Motors	58
Sicherheitshinweise zum Motor	58
Warten des Luftfilters	58
Warten des Motoröls	59
Warten des Dieseloxydationskatalysators und des Rußfilters	60
Warten der Kraftstoffanlage	61
Entleeren des Kraftstofftanks	61
Prüfen der Kraftstoffleitung und der -anschlüsse	61
Warten des Wasserabscheiders	62
Warten des Kraftstofffilters	62
Reinigung des Kraftstoffansaugsiebs	62
Warten der elektrischen Anlage	63
Hinweise zur Sicherheit der Elektroan- lage	63
Laden und Anschließen der Batterie	63
Warten der Batterie	64
Prüfen der Sicherungen	64
Warten des Antriebssystems	65
Prüfen des Reifendrucks	65
Prüfen des Anzugs der Radmutter	65
Prüfen des Spiels am Ende in den Planetengetrieben	65
Prüfen des Ölstands im Planetenge- triebe	66
Wechseln des Öls im Planetengetriebe	67
Füllstand des Getriebeöls der Hinterachse prüfen	68
Öl in der Hinterachse wechseln	68
Prüfen Sie das Schmiermittel im Getriebe der Hinterachse	69
Einstellen der Leerlaufstellung für den Fahrantrieb	69
Kontrollieren der Vorspur der Hinterräder	70
Warten der Kühlanlage	71
Hinweise zur Sicherheit des Kühlsy- stems	71
Prüfen des Kühlsystems	71

Sicherheit

Diese Maschine wurde in Übereinstimmung mit EN ISO 5395 (wenn Sie die Einrichtverfahren abgeschlossen haben) und ANSI B71.4-2017 entwickelt.

Allgemeine Sicherheit

Dieses Produkt kann Hände und Füße amputieren und Gegenstände aufschleudern.

- Lesen und verstehen Sie vor dem Anlassen des Motors den Inhalt dieser *Bedienungsanleitung*.
- Konzentrieren Sie sich immer bei der Verwendung der Maschine. Tun Sie nichts, was Sie ablenken könnte, sonst können Verletzungen oder Sachschäden auftreten.
- Halten Sie Hände und Füße von beweglichen Teilen fern.
- Bedienen Sie die Maschine niemals, wenn nicht alle Schutzvorrichtungen und Abdeckungen angebracht und funktionstüchtig sind.
- Halten Sie Unbeteiligte und Kinder vom Arbeitsbereich fern. Die Schneefräse darf niemals von Kindern betrieben werden.
- Stellen Sie vor dem Verlassen des Fahrersitzes den Motor ab, ziehen Sie den Schlüssel ab (sofern vorhanden) und warten Sie, bis alle beweglichen Teile zum Stillstand gekommen sind. Lassen Sie die Maschine abkühlen, bevor Sie sie einstellen, warten, reinigen, oder einlagern.

Der unsachgemäße Einsatz oder die falsche Wartung dieser Maschine kann zu Verletzungen führen. Befolgen Sie zur Verringerung des Verletzungsrisikos diese Sicherheitshinweise und beachten Sie das Warnsymbol  mit der Bedeutung Achtung, Warnung oder Gefahr – Sicherheitsrisiko. Wenn diese Hinweise nicht beachtet werden, kann es zu schweren bis tödlichen Verletzungen kommen.

Warten des Motorkühlsystems.....	71
Warten der Bremsen	73
Einstellen der Betriebsbremsen.....	73
Warten der Riemen	73
Warten des Lichtmaschinen-Treibrie- mens	73
Warten der Hydraulikanlage	74
Sicherheit der Hydraulikanlage.....	74
Prüfen der Hydraulikleitungen und Schläuche	74
Prüfen des Hydraulikölstands	74
Hydrauliköl – technische Angaben.....	74
Hydraulikölmenge.....	75
Wechseln des Hydrauliköls.....	75
Wechseln der Hydraulikfilter	76
Warten der Mähwerk	77
Sicherheitshinweise zum Messer.....	77
Läppen der Mähwerke	77
Reinigung	78
Waschen der Maschine	78
Einlagerung	79
Sicherheit bei der Einlagerung	79
Vorbereiten der Zugmaschine.....	79
Vorbereiten des Motors.....	79

Sicherheits- und Bedienungsschilder



Die Sicherheits- und Anweisungsaufkleber sind gut sichtbar; sie befinden sich in der Nähe der möglichen Gefahrenbereiche. Tauschen Sie beschädigte oder verloren gegangene Aufkleber aus.



Akkusymbole

Der Akku weist einige oder alle der folgenden Symbole auf.

1. Explosionsgefahr
2. Vermeiden Sie Feuer, offenes Licht und rauchen Sie nicht
3. Verätzungsgefahr/Verbrennungsgefahr durch Chemikalien
4. Tragen Sie eine Schutzbrille.
5. Lesen Sie die *Bedienungsanleitung*.
6. Unbeteiligte Personen dürfen sich nicht in der Nähe des Akkus aufhalten.
7. Tragen Sie eine Schutzbrille; explosive Gase können Blindheit und andere Verletzungen verursachen.
8. Die Säure im Akku kann schwere chemische Verbrennungen und Blindheit verursachen.
9. Spülen Sie die Augen sofort mit Wasser und gehen Sie sofort zum Arzt.
10. Bleihaltig: Nicht wegwerfen



98-4387

decal98-4387

1. Warnung: Tragen Sie einen Gehörschutz.

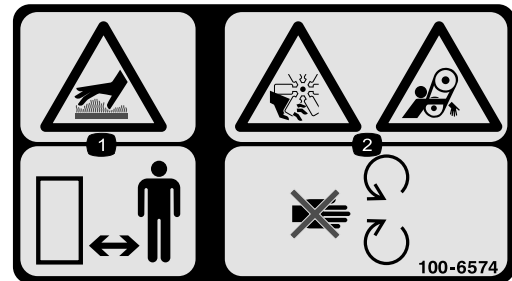

100-6574

decal100-6574

1. Gefahr durch heiße Oberflächen: Halten Sie Unbeteiligte fern.
2. Schnittgefahr bzw. Amputationsgefahr an Händen, Laufrad; Einzugsgefahr, Riemen: Halten Sie sich von beweglichen Teilen fern.



93-6680

decal93-6680



93-6686

decal93-6686

1. Hydrauliköl
2. Lesen Sie die *Bedienungsanleitung*.

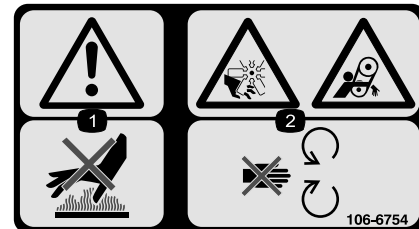

106-6754

decal106-6754

1. Warnung: Berühren Sie nicht die heiße Oberfläche.
2. Gefahr: Schnittwunden/Amputation am Ventilator; Einzugsgefahr am Riemen: Berühren Sie keine beweglichen Teile.



106-6755

decal106-6755

1. Motorkühlmittel unter Druck
2. Explosionsgefahr: Lesen Sie die *Bedienungsanleitung*.
3. Warnung: Berühren Sie nicht die heiße Oberfläche.
4. Warnung: Lesen Sie die *Bedienungsanleitung*.

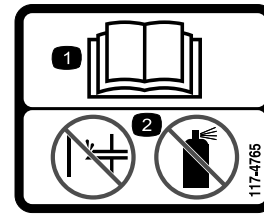

117-4765

decal117-4765

1. Lesen Sie die *Bedienungsanleitung*.
2. Verwenden Sie keine Starthilfe.

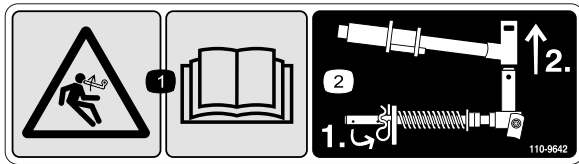

110-9642

decal110-9642

1. Gefahr durch gespeicherte Energie: Lesen Sie die *Bedienungsanleitung*.
2. Versetzen Sie den Splint in das Loch, das der Stangenhalterung am nächsten ist, und nehmen Sie dann den Hubarm und das Gelenkjoch ab.



117-4766

decal117-4766

1. Schnittwunden-/Amputationsgefahr am Ventilator: Halten Sie sich von beweglichen Teilen fern und lassen Sie alle Schutzvorrichtungen und Schutzbleche montiert.

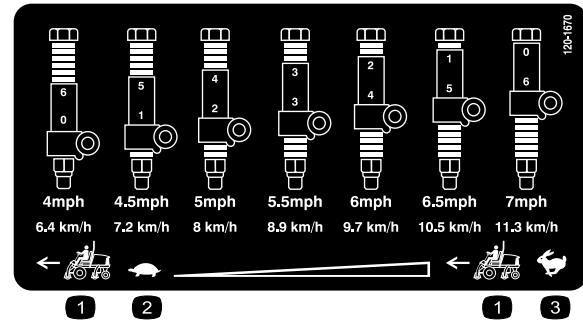

120-1670

decal120-1670

1. Geschwindigkeit der Zugmaschine
2. Langsam
3. Schnell

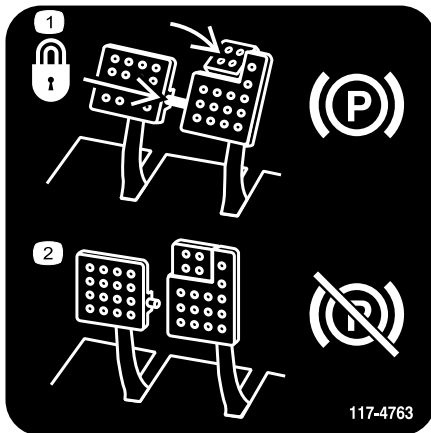

117-4763

decal117-4763

1. Befestigen Sie zum Aktivieren der Feststellbremse die Bremspedale mit dem Arretierbolzen. Treten Sie auf die Bremspedale und aktivieren Sie das Zehenpedal.
2. Lösen Sie den Arretierbolzen und lassen die Pedale los, um die Feststellbremse auszukuppeln.

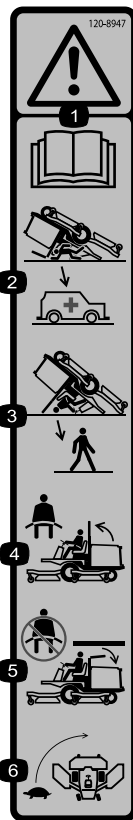

120-8947

decal120-8947

1. Warnung: Lesen Sie die *Bedienungsanleitung*.
2. Es besteht kein Überrollschutz, wenn der Überrollbügel abgesenkt ist.
3. Es besteht Überrollschutz, wenn der Überrollbügel aufgeklappt ist.
4. Legen Sie den Sicherheitsgurt an, wenn der Überrollbügel aufgeklappt ist.
5. Legen Sie den Sicherheitsgurt nicht an, wenn der Überrollbügel abgesenkt ist.
6. Fahren Sie beim Wenden langsam.

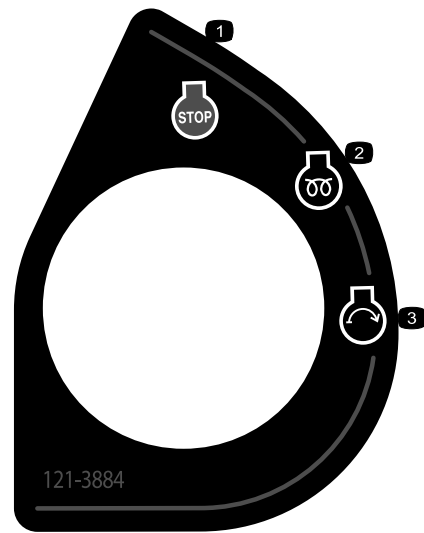

121-3884

decal121-3884

1. Motor: Stopp
2. Motor: Vorglühen
3. Motor: Anlassen

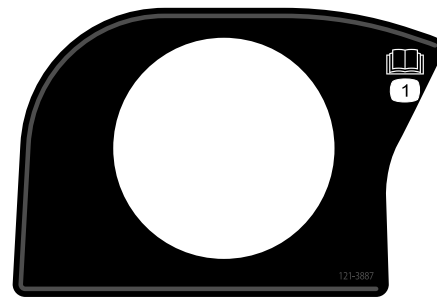

121-3887

decal121-3887

1. Lesen Sie die *Bedienungsanleitung*.

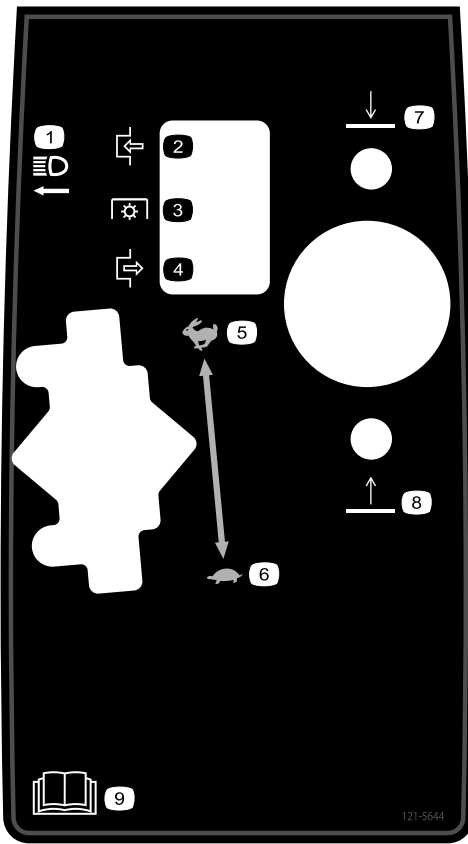

121-5644

decal121-5644

- | | |
|------------------|--|
| 1. Lichtschalter | 6. Langsam |
| 2. Einkuppeln | 7. Absenken |
| 3. Zapfwelle | 8. Anheben |
| 4. Auskuppeln | 9. Lesen Sie die <i>Bedienungsanleitung.</i> |
| 5. Schnell | |

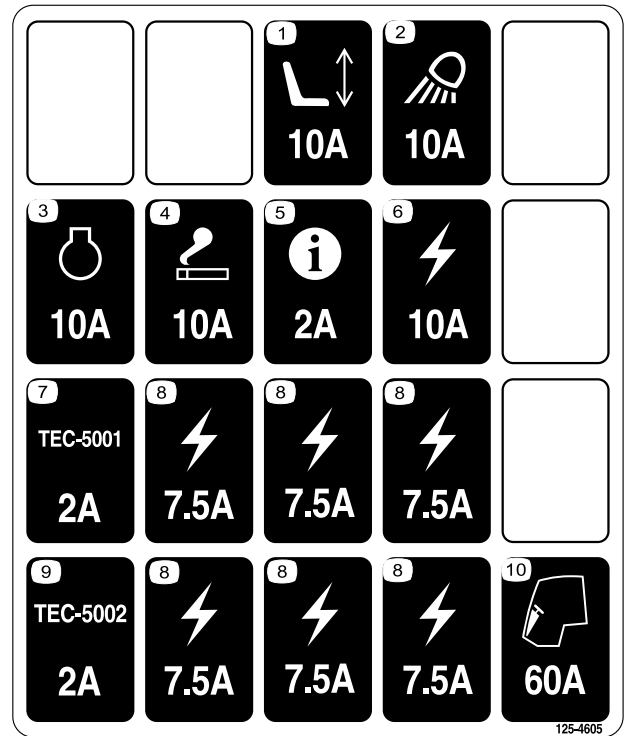

125-4605

decal125-4605

125-4605

- | | |
|------------------------|----------------|
| 1. Angetriebener Sitz | 6. Elektrisch |
| 2. Arbeitsscheinwerfer | 7. Steuergerät |
| 3. Motor | 8. Elektrisch |
| 4. Anzünder | 9. Steuergerät |
| 5. InfoCenter | 10. Kabine |

⚠ WARNING: Cancer and Reproductive Harm - www.P65Warnings.ca.gov.
 For more information, please visit www.ttcoCAProp65.com
CALIFORNIA SPARK ARRESTER WARNING
 Operation of this equipment may create sparks that can start fires around dry vegetation. A spark arrester may be required. The operator should contact local fire agencies for laws or regulations relating to fire prevention requirements.

decal133-8062

133-8062

REELMASTER 7000 QUICK REFERENCE AID

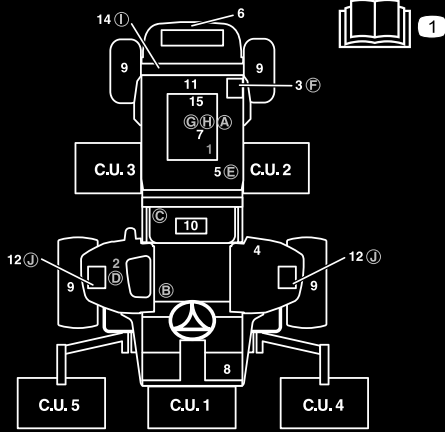

CHECK/SERVICE (DAILY)

1. ENGINE OIL LEVEL
2. HYDRAULIC OIL FLUID LEVEL
3. ENGINE COOLANT LEVEL
4. FUEL - DIESEL ONLY
5. FUEL/WATER SEPARATOR
6. RADIATOR SCREEN
7. AIR CLEANER
8. BRAKE FUNCTION
9. TIRE PRESSURE: 12-15 PSI/83-1,03 BAR
WHEEL NUT TORQUE: 93 FT/LB (127 N-m)

CHECK/SERVICE

- (SEE OPERATOR'S MANUAL)
10. BATTERY
 11. BELTS (FAN, ALT.)
 12. PLANETARY GEAR DRIVE
 13. INTERLOCK SYSTEM
 14. REAR AXLE
 15. ENGINE OIL DRAIN
 16. GREASING
- (SEE OPERATOR'S MANUAL)

SPECIFICATIONS/CHANGE INTERVALS

SEE OPERATOR'S MANUAL FOR INITIAL CHANGES.	FLUID TYPE	CAPACITY	CHANGE INTERVAL		FILTER PART NO.
			FLUID	FILTER	
A ENGINE OIL	15W-40 CH-4 03781	10 QUARTS	250 HOURS	250 HOURS	115-8527
	15W-40 CJ-4 03780	6 QUARTS	500 HOURS	500 HOURS	125-7025
B HYDRAULIC FLUID	SEE OPERATOR'S MANUAL	8.25 GALLONS	2000 HOURS	1000 HOURS	75-1310
C HYDRAULIC FILTER				800 HOURS	94-2621
D HYDRAULIC BREATHER				800 HRS/VRLY	115-9793
E FUEL SYSTEM	> 32 F	NO. 2 DIESEL	22 GALLONS	800 HOURS DRAIN/FLUSH	110-9049 03781
	< 32 F	NO. 1 DIESEL			125-2915 03780
F ENGINE COOLANT	50% WATER 50% ETHYL GLYCOL	9 QUARTS		DRAIN & FLUSH EVERY 2 YRS.	
G PRIMARY AIR FILTER				SEE SERVICE INDICATOR	108-3814
H SAFETY AIR FILTER				SEE OPERATOR'S MANUAL	108-3816
I REAR AXLE	85W-140	80 OUNCES	800 HOURS		110-4812 VENT
J PLANETARY DRIVE	85W-140	20 OUNCES	800 HOURS		

138-6983

decal138-6983

138-6983

1. Lesen Sie die *Bedienungsanleitung*.

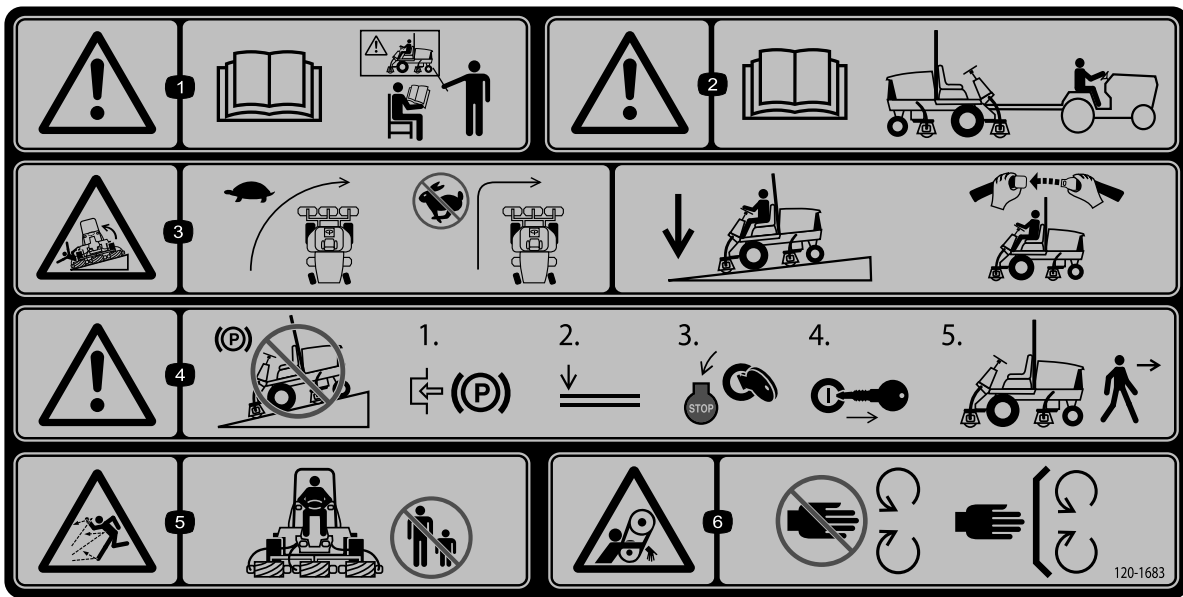

decal120-1683

120-1683

1. Warnung: Lesen Sie die *Bedienungsanleitung*, alle Bediener sollten vor dem Einsatz der Maschine geschult werden.
2. Warnung: Lesen Sie die *Bedienungsanleitung*, bevor Sie die Maschine abschleppen.
3. Kippgefahr: Fahren Sie beim Wenden langsam. Wenden Sie nicht bei hohen Geschwindigkeiten. Senken Sie die Mähwerke ab, wenn Sie einen Hang abwärts befahren. Verwenden Sie einen Überrollschutz und legen Sie den Sicherheitsgurt an.
4. Warnung: Stellen Sie die Maschine nicht an Gefällen ab. Aktivieren Sie die Feststellbremse, senken Sie die Mähwerke ab, stellen den Motor ab und ziehen den Zündschlüssel ab, bevor Sie die Maschine verlassen.
5. Gefahr durch ausgeworfene Gegenstände: Halten Sie Unbeteiligte fern.
6. Verhedderungsgefahr am Riemen: Halten Sie einen Abstand zu beweglichen Teilen und lassen Sie alle Schutzvorrichtungen und Schutzbleche montiert.

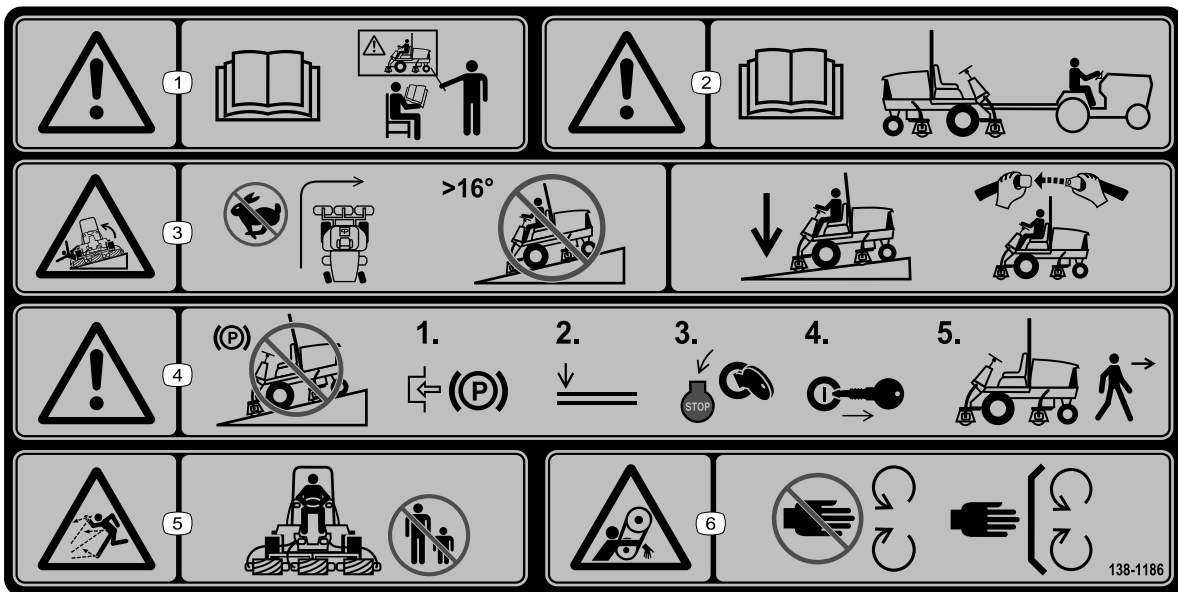

138-1186

decal138-1186

Hinweis: Diese Maschine erfüllt die dem Industriestandard entsprechenden Stabilitätstests der statischen Standfestigkeit in Längs- und Querrichtung mit der auf dem Aufkleber angebrachten empfohlenen Maximalneigung. Lesen Sie die Anweisungen in der *Bedienungsanleitung* für den Betrieb der Maschine an Hanglagen und die Bedingungen, unter denen die Maschine eingesetzt wird, um zu ermitteln, ob die Maschine unter den Bedingungen an diesem Tag und an diesem Ort verwendet werden kann. Veränderungen im Gelände können zu einer Veränderung in der Neigung für den Betrieb der Maschine führen. Halten Sie während des Betriebs der Maschine an Hanglagen die Mähwerke abgesenkt, sofern möglich. Das Anheben der Mähwerke bei Mäharbeiten an Hanglagen kann zu einer Instabilität der Maschine führen.

1. Warnung: Lesen Sie die *Bedienungsanleitung*, alle Bediener sollten vor dem Einsatz der Maschine geschult werden.
2. Warnung: Lesen Sie die *Bedienungsanleitung*, bevor Sie die Maschine abschleppen.
3. Umkipppgefahr: Wenden Sie nicht scharf bei hohen Geschwindigkeiten, überqueren Sie keine Hanglagen mit einem Gefälle von mehr als 16°. Senken Sie die Mähwerke ab, wenn Sie einem Hang herunterfahren. Verwenden Sie einen Überrollschutz und legen Sie den Sicherheitsgurt an.
4. Warnung: Stellen Sie die Maschine nicht an Gefällen ab. Aktivieren Sie die Feststellbremse, senken Sie die Mähwerke ab, stellen den Motor ab und ziehen den Zündschlüssel ab, bevor Sie die Maschine verlassen.
5. Gefahr durch ausgeworfene Gegenstände: Halten Sie Unbeteiligte fern.
6. Verhedderungsgefahr am Riemen: Halten Sie einen Abstand zu beweglichen Teilen und lassen Sie alle Schutzvorrichtungen und Schutzbleche montiert.

Einrichtung

Einzelteile

Prüfen Sie anhand der nachstehenden Tabelle, dass Sie alle im Lieferumfang enthaltenen Teile erhalten haben.

Verfahren	Beschreibung	Menge	Verwendung
1	Keine Teile werden benötigt	–	Einstellen der Stützrollen.
2	Halterung des Motorhaubenriegels Niete Schraube (1/4" x 2") Flachscheibe (1/4") Sicherungsmutter (1/4")	1 2 1 2 1	Einbauen des Motorhaubenriegels für CE-Konformität.
3	Vordere Schlauchführung (rechts) Vordere Schlauchführung (links)	1 1	Montieren der Schneideinheiten.
4	Keine Teile werden benötigt	–	Einstellen der Rasenkompensierungsfeder.
5	Mähwerkständer	1	Verwenden des Mähwerkständers.
6	Keine Teile werden benötigt	–	Einfetten der Maschine.
7	Keine Teile werden benötigt	–	Prüfen des Füllstands des Schmiermittels der Hinterachse, der Hydraulikflüssigkeit und des Motoröls.
8	Messlehre	1	Einstellen der Schneideinheit mit der Messlehre.
9	Warnaufkleber CE-Aufkleber Herstellungsjahr-Aufkleber	1 1 1	Bringen Sie die CE-Aufkleber an.

Medien und zusätzliche Artikel

Beschreibung	Menge	Verwendung
Bedienungsanleitung	1	Lesen Sie sich die Bedienungsanleitungen durch, bevor Sie die Maschine verwenden.
Motor-Bedienungsanleitung	1	Lesen Sie sich die Bedienungsanleitungen durch, bevor Sie den Motor bedienen.
Konformitätserklärung	1	Dieses Dokument gibt die europäische CE-Konformität an.

Hinweis: Bestimmen Sie die linke und rechte Seite der Maschine anhand der üblichen Einsatzposition.

1

Einstellen der Stützrollen

Keine Teile werden benötigt

Verfahren

Stellen Sie abhängig von der Breite der Schneideinheiten, die an der Zugmaschine montiert sind, die Stützrollen wie folgt ein:

Parken Sie die Maschine auf einer ebenen Fläche, aktivieren Sie die Feststellbremse, stellen den Motor ab und ziehen den Schlüssel ab.

- Befestigen Sie die Rollen für 69 cm-Schneideinheiten in den oberen Befestigungslöchern der Stützkanäle ([Bild 3](#)).
- Befestigen Sie die Rollen für 81 cm-Schneideinheiten in den unteren Befestigungslöchern der Stützkanäle ([Bild 3](#)).



Bild 3

1. Stützkanäle
2. Verwenden Sie dieses Loch für 69-cm-Schneideinheiten.
3. Verwenden Sie dieses Loch für 81-cm-Schneideinheiten.

2

Einbauen des Motorhaubenriegels für CE-Konformität

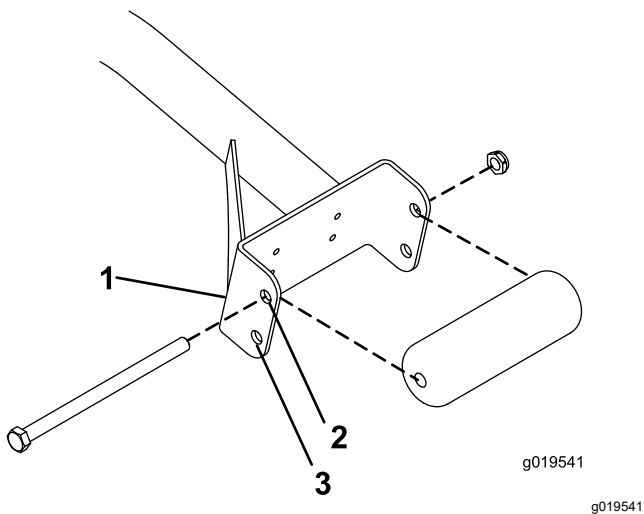
Für diesen Arbeitsschritt erforderliche Teile:

1	Halterung des Motorhaubenriegels
2	Niete
1	Schraube (1/4" x 2")
2	Flachscheibe (1/4")
1	Sicherungsmutter (1/4")

Verfahren

1. Haken Sie den Motorhaubenriegel aus der Motorhaubenriegelhalterung aus ([Bild 4](#)).



Bild 4

1. Motorhaubenriegel
2. Entfernen Sie die zwei Niete, mit denen die Halterung des Motorhaubenriegels an der Motorhaube befestigt ist ([Bild 5](#)).

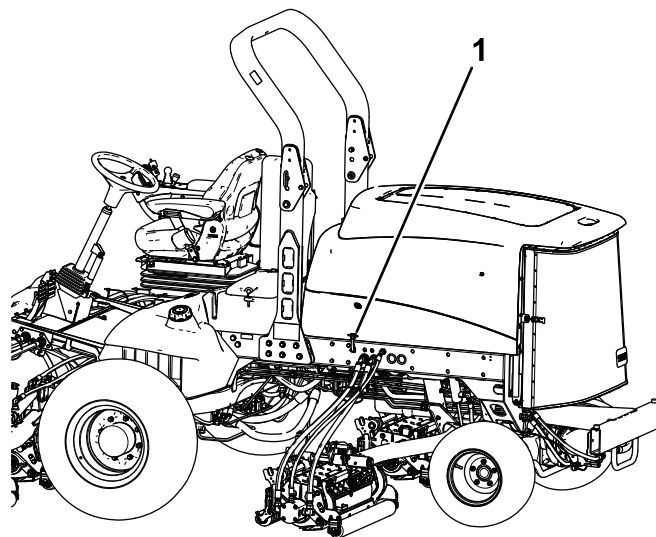

Bild 5

g012628

1. Halterung des Motorhaubenriegels
2. Nieten

3. Nehmen Sie die Halterung des Motorhaubenriegels von der Motorhaube ab.
4. Fluchten Sie die Befestigungslöcher aus und positionieren Sie gleichzeitig die Halterung des CE-Riegels und des Motorhaubenriegels auf der Motorhaube.

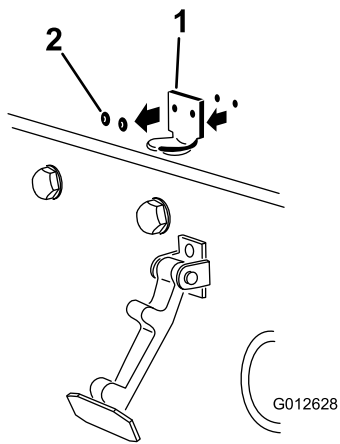
Hinweis: Die Riegelhalterung muss an der Haube anliegen (Bild 5).

Nehmen Sie die Schraube und Mutter nicht vom Halterungsarm für den Riegel ab.



Bild 6

g012629

1. Halterung für CE-Riegel
2. Schraube und Mutter

5. Fluchten Sie die Scheiben mit den Löchern an der Innenseite der Motorhaube aus.
6. Nieten Sie die Halterungen und Scheiben an die Haube (Bild 6).
7. Haken Sie den Riegel in die Halterung des Motorhaubenriegels ein (Bild 7).

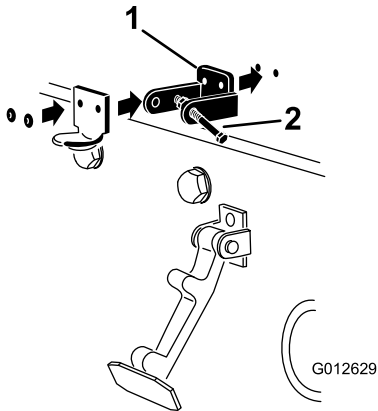

Bild 7

g012630

1. Motorhaubenriegel

8. Schrauben Sie die Schraube in den anderen Arm der Motorhaubenhalterung, um den Riegel zu arretieren (Bild 8).

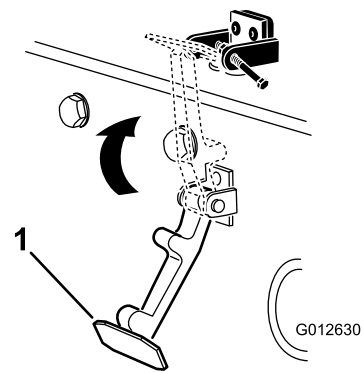

Bild 8

g012631

1. Schraube
2. Mutter
3. Arm der Motorhaubenhalterung

9. Ziehen Sie die Schraube (nicht die Mutter) fest an.

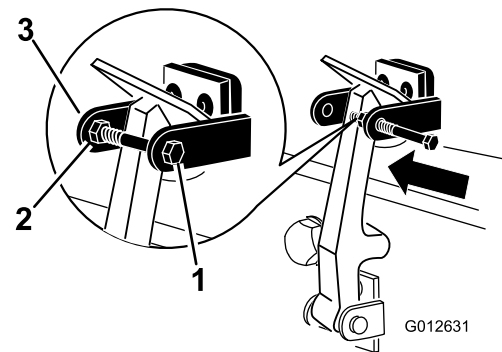
3

Montieren der Schneideinheiten

Für diesen Arbeitsschritt erforderliche Teile:

1	Vordere Schlauchführung (rechts)
1	Vordere Schlauchführung (links)

Verfahren

1. Nehmen Sie die Spindelmotoren aus den Versandhalterungen.

2. Nehmen Sie die Versandhalterungen ab und werfen sie weg.
3. Nehmen Sie die Schneideinheiten aus den Kartons heraus.
4. Lesen Sie in der *Bedienungsanleitung* der Schneideinheit nach, wie Sie sie zusammenbauen und einstellen.
5. Stellen Sie sicher, dass der Gegenballast ([Bild 9](#)) am richtigen Ende der Schneideinheit montiert ist, siehe die *Bedienungsanleitung* der Schneideinheit.



Bild 9

g003320

1. Gegengewicht

6. Bei allen versandten Schneideinheiten ist die Rasenkompensierungsfeder rechts an der Schneideinheit montiert. Die Rasenkompensierungsfeder muss an derselben Seite des Mähwerks wie der Spindelantriebsmotor montiert werden. So ändern Sie die Stellung der Rasenkompensierungsfeder:

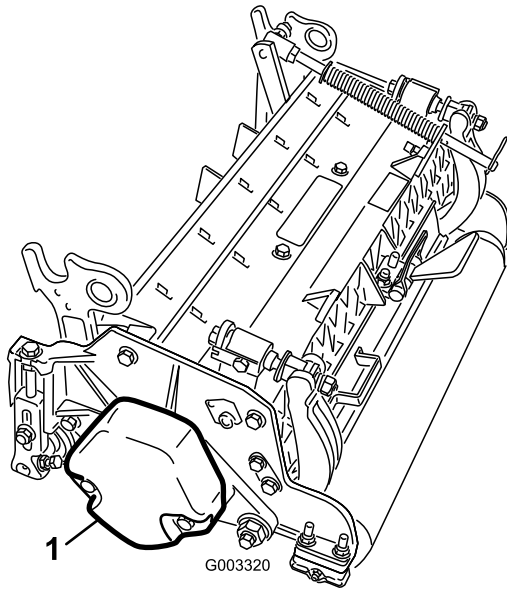
- A. Nehmen Sie die zwei Schlossschrauben und Muttern ab, mit denen die Stangenhalterung an den Nasen der Schneideinheit befestigt ist ([Bild 10](#)).



Bild 10

g003949

1. Rasenkompensierungsfeder
2. Stangenhalterung
3. Federrohr

- B. Nehmen Sie die Bundmutter ab, mit denen die Schraube des Federrohrs an der Nase des Trägerrahmens befestigt ist ([Bild 10](#))
- C. Nehmen Sie das ganze Teil ab.
- D. Montieren Sie die Schraube des Federrohrs an der anderen Nase am Trägerrahmen und befestigen sie mit der Bundmutter.

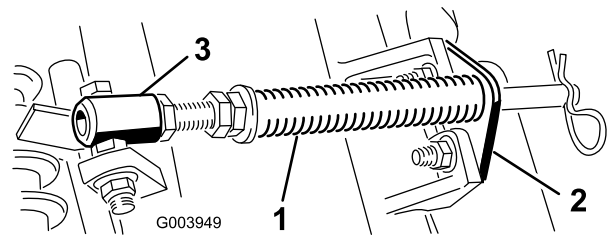
Hinweis: Positionieren Sie den Schraubenkopf zur Außenseite der Nase, wie in [Bild 11](#) dargestellt.



Bild 11

g003967

1. Gegenüberliegende Trägerrahmennase
2. Stangenhalterung

- E. Montieren Sie die Stangenhalterung mit den Schlossschrauben und Muttern an den Schneideinheitnasen ([Bild 11](#)). An der Schneideinheit müssen Sie auch die linke Schlauchführung vorne an den Schneideinheitnasen befestigen, wenn Sie die Stangenhalterung ([Bild 13](#)) wieder einbauen.

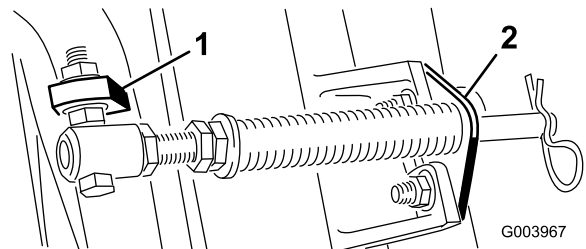
Wichtig: Montieren Sie an den Schneideinheiten Nr. 4 (vorne links) und Nr. 5 (vorne rechts) die Schlauchführungen mit den Befestigungsmuttern der Stangenhalterung vorne an den Schneideinheitnasen. Die Schlauchführungen sollten sich zur mittleren Schneideinheit neigen ([Bild 12](#) bis [Bild 14](#)).



Bild 12

G031275
g031275

- | | |
|---------------------|---------------------|
| 1. Schneideinheit 1 | 5. Schneideinheit 5 |
| 2. Mähwerk 2 | 6. Spindelmotor |
| 3. Mähwerk 3 | 7. Gewicht |
| 4. Mähwerk 4 | |

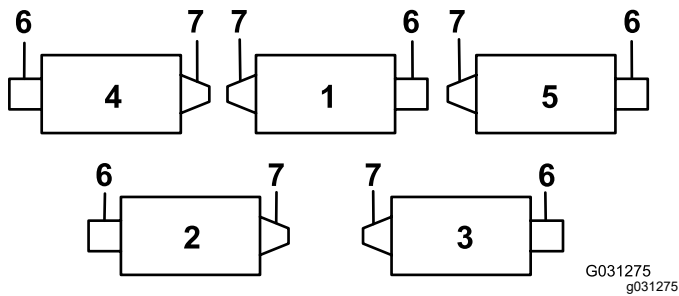

Bild 13

g015160

g015160

- | | |
|---|-----------|
| 1. Schlauchführung (Bild zeigt linke Seite) | 3. Mutter |
| 2. Stangenhalterung | |

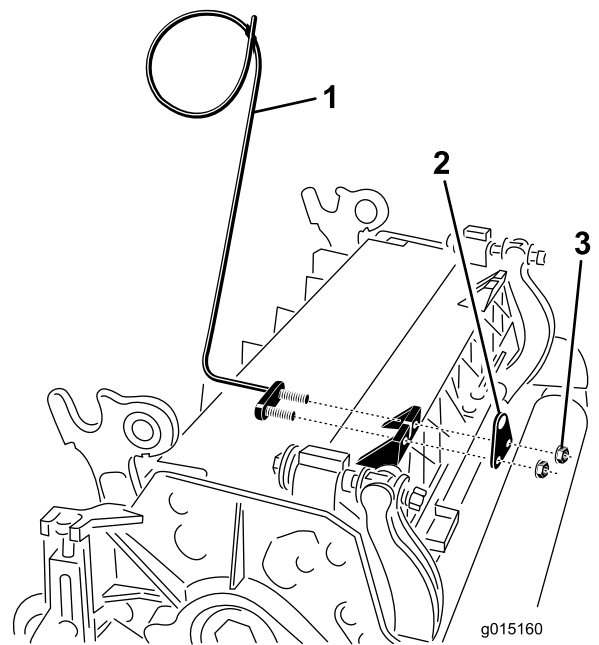
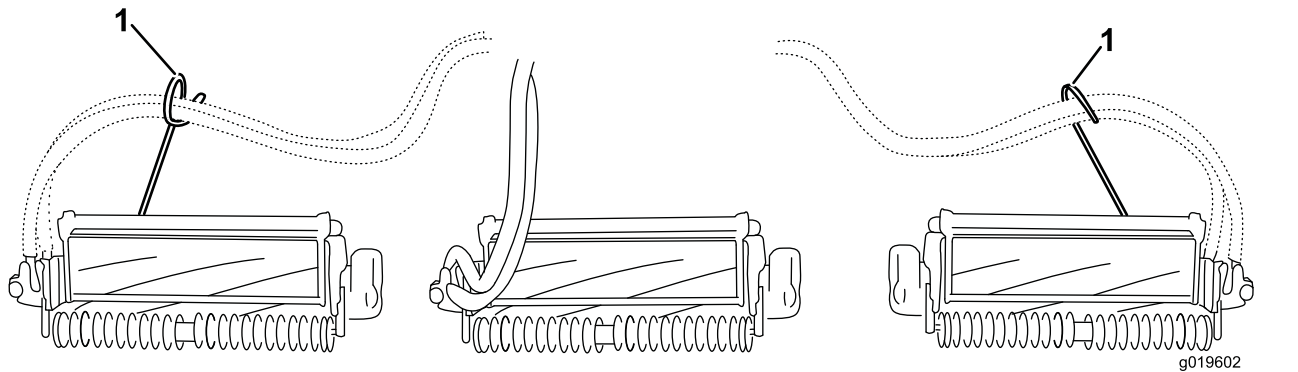

g019602

g019602

Bild 14

1. Schlauchführungen (jede sollte sich zur mittleren Schneideinheit neigen)

Hinweis: Achten Sie beim Ein- oder Ausbau der Schneideinheiten darauf, dass der Splint in das Federrohrloch neben der Stangenhalterung eingesetzt ist. Sonst muss der Splint in das Loch am Ende der Stange eingesetzt werden.

7. Verbessern Sie die Lenkung an den Heckschneideinheiten, indem Sie die zwei Gelenkdistanzstücke, Sechskantschrauben und Bundmuttern (Bild 15) von den Trägerrahmen der Heckschneideinheiten (Schneideinheiten Nr. 2 und Nr. 3) entfernen, siehe Bild 12.



Bild 15

- | | |
|-----------------------|-------------------------|
| 1. Sechskantschraube | 3. Trägerrahmen |
| 2. Gelenkdistanzstück | 4. Sicherungsbundmutter |

8. Senken Sie alle Hubarme komplett ab.
9. Schmieren Sie den Trägerrahmen mit sauberem Schmiermittel ein (Bild 16).

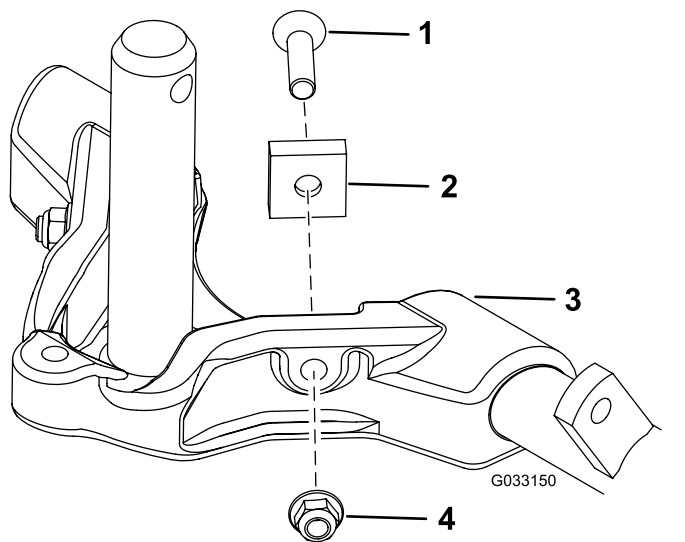

Bild 16

- | | |
|---------------------------|----------------------|
| 1. Gelenkjoch des Hubarms | 4. Trägerrahmenwelle |
| 2. Hubarm | 5. Druckscheibe |
| 3. Klemmstift | |

10. Frontschneideeinheiten: Schieben Sie eine Schneideinheit unter den Hubarm und schieben Sie gleichzeitig die Trägerrahmenwelle in das Gelenkjoch des Hubarms (Bild 16). Stellen Sie sicher, dass die Druckscheibe auf der Trägerrahmenwelle positioniert ist.
11. Befestigen Sie die Trägerrahmenwelle mit dem Einraststift am Hubarmjoch (Bild 16).
12. Befestigen Sie das Gelenkjoch mit dem Einraststift am Trägerrahmen, um die Lenkung an den Schneideeinheiten zu arretieren (Bild 17).

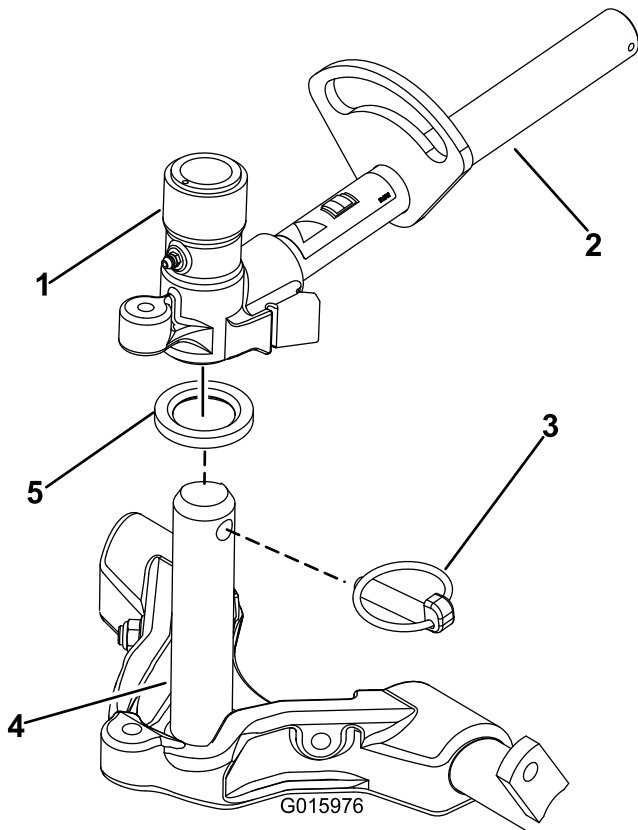

Bild 17

1. Einraststift

Hinweis: Die Lenkung sollte arretiert sein, wenn Sie Seitenhänge mähen.

13. Verwenden Sie die folgenden Schritte an den Heckschneideeinheiten, wenn die Schnitthöhe über 1,9 cm liegt.
 - A. Nehmen Sie den Klappstecker und die Scheibe ab, mit denen die Gelenkwelle des Hubarms am Hubarm befestigt ist. Schieben Sie die Gelenkwelle des Hubarms aus dem Hubarm (Bild 18).

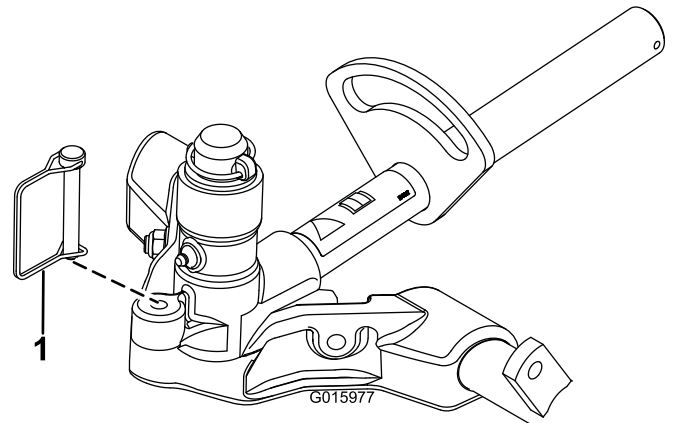

Bild 18

1. Klappstecker und Scheibe der Hubarmgelenkwelle

- B. Setzen Sie das Hubarmjoch in die Trägerrahmenwelle ein (Bild 16).
- C. Setzen Sie die Hubarmwelle in den Hubarm ein und befestigen sie mit der Scheibe und dem Klappstecker (Bild 18).

- Befestigen Sie die Hubarmkette mit dem Einraststift an der Kettenhalterung (Bild 19).

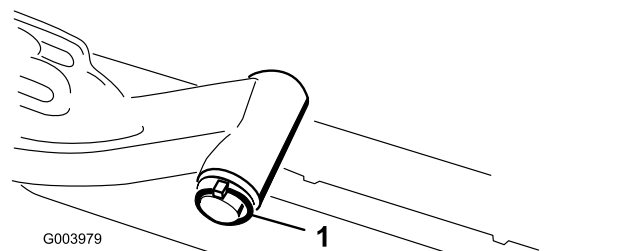
Hinweis: Verwenden Sie die Anzahl der Kettenglieder, die in der *Bedienungsanleitung* des Mähwerks beschrieben ist.



Bild 19

G003948

- | | |
|--------------------|-----------------|
| 1. Hubarmkette | 3. Einraststift |
| 2. Kettenhalterung | |

- Fetten Sie die Keilwelle des Spindelmotors mit sauberem Fett ein.
- Ölen Sie den O-Ring des Spindelmotors und setzen Sie ihn in den Motorflansch ein.
- Montieren Sie den Motor; drehen Sie ihn nach rechts, damit die Motorflansche nicht die Schrauben berühren (Bild 20).

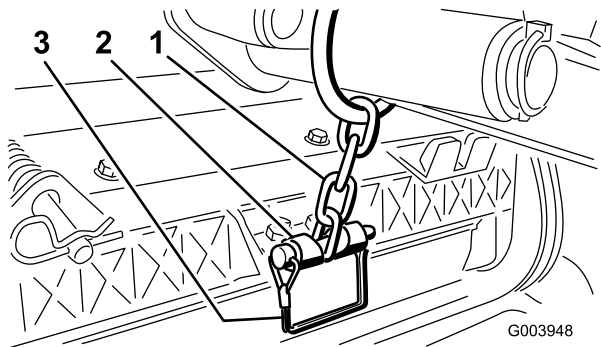

Bild 20

G004127

- | | |
|----------------------|--------------------------|
| 1. Spindeltriebmotor | 2. Befestigungsschrauben |
|----------------------|--------------------------|

- Drehen Sie den Motor nach links, bis die Flanschen die Schrauben umgeben. Ziehen Sie die Schrauben dann an.

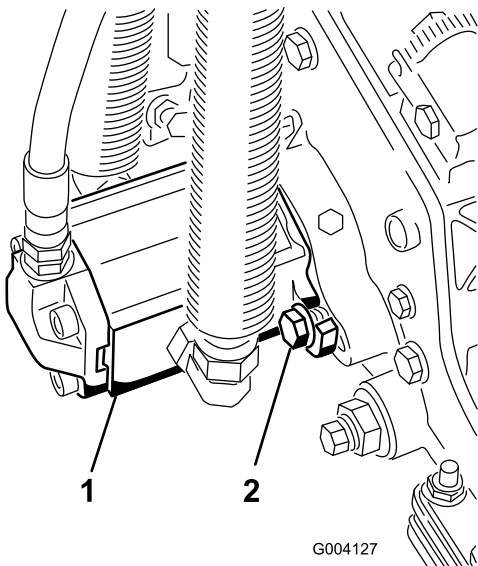
Wichtig: Stellen Sie sicher, dass die Schläuche des Spindelmotors nicht verdreht

oder abgeknickt sind oder eingeklemmt werden können.

4

Einstellen der Rasenkompensierungsfeder

Keine Teile werden benötigt

Verfahren

Die Rasenkompensierungsfeder (Bild 21) verlagert das Gewicht von der Front- zur Heckrolle. Dies reduziert ein Bobbing genanntes Wellenmuster auf der Grünfläche.

Wichtig: Stellen Sie die Feder ein, wenn das Mähwerk an der Zugmaschine montiert und auf den Boden der Werkstatt abgesenkt ist sowie gerade nach vorne zeigt.

- Stellen Sie sicher, dass der Splint in das hintere Loch in der Federstange eingesetzt ist (Bild 21).

Hinweis: Schieben Sie den Splint zum Federstangenloch neben der Rasenkompensierungsfeder, wenn Sie die Schneideinheit warten.



Bild 21

G003863

- | | |
|-----------------------------|--------------------|
| 1. Rasenkompensierungsfeder | 3. Federstange |
| 2. Splint | 4. Sechskantmutter |

- Ziehen Sie die Sechskantmuttern vorne an der Federstange an, bis die komprimierte Länge der Feder 15,9 cm beträgt, siehe Bild 21.

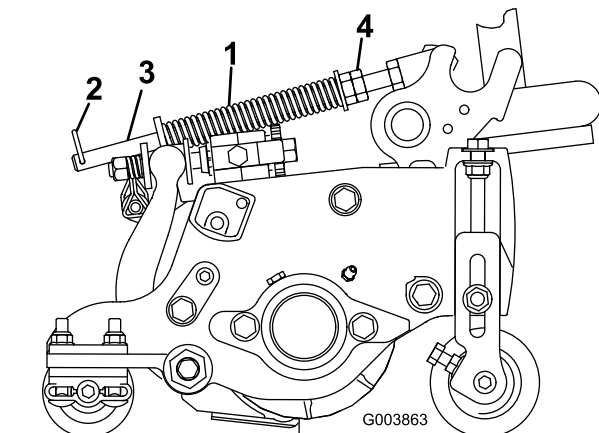
Hinweis: Verkürzen Sie die Federlänge um 13 mm, wenn Sie in unebenem Terrain arbeiten. Der Bodenkontur wird nicht so genau gefolgt.

Hinweis: Die Rasenkompensierungseinstellung muss zurückgesetzt werden, wenn die Schnitthöheneinstellung oder die Schnittschärfe geändert wird.

5

Verwenden des Schneideinheitständers

Für diesen Arbeitsschritt erforderliche Teile:

1	Mähwerkständer
---	----------------

Verfahren

Wenn Sie das Mähwerk kippen müssen, um das Untermesser bzw. die Spindel zugänglich zu machen, stützen Sie das Heck des Mähwerks mit dem Ständer ab, um sicherzustellen, dass die Muttern hinten an den Einstellschrauben des Untermesserträgers nicht auf der Arbeitsfläche aufliegen ([Bild 22](#)).



Bild 22

g003985

1. Mähwerkständer

Befestigen Sie den Ständer mit dem Einraststift an der Kettenhalterung ([Bild 23](#)).

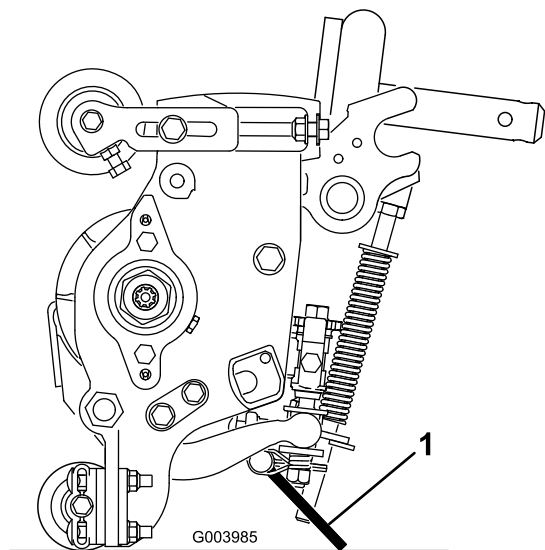

Bild 23

g004144

1. Kettenhalterung
2. Einraststift
3. Mähwerkständer

6

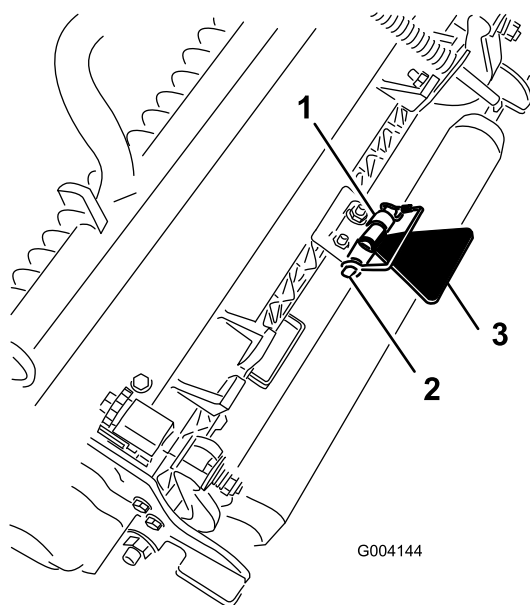
Einfetten der Maschine

Keine Teile werden benötigt

Verfahren

Fetten Sie die Maschine vor der Verwendung ein, um eine richtige Schmierung zu gewährleisten. Siehe [Schmierung \(Seite 56\)](#). Wenn Sie die Maschine nicht einwandfrei einfetten, kommt es zum frühzeitigen Ausfall kritischer Bauteile.

7

Prüfen der Flüssigkeitsstände

Keine Teile werden benötigt

Verfahren

1. Prüfen Sie den Füllstand des Hinterachsenöls vor dem ersten Anlassen des Motors, siehe [Füllstand des Getriebeöls der Hinterachse prüfen \(Seite 68\)](#).
2. Prüfen Sie den Füllstand des Hydrauliköls vor dem ersten Anlassen des Motors, siehe [Prüfen des Hydraulikölstands \(Seite 74\)](#).
3. Prüfen Sie den Füllstand des Motoröls vor und nach dem ersten Anlassen des Motors, siehe [Überprüfen des Motorölstands \(Seite 59\)](#).



Bild 24

- | | |
|-------------------------------------|--|
| 1. Messlehre | 4. Für die Einstellung der Groomerhöhe (HOG) verwendete Löcher |
| 2. Einstellschraube für Schnitthöhe | 5. Nicht verwendete Löcher |
| 3. Mutter | |

g004552

8

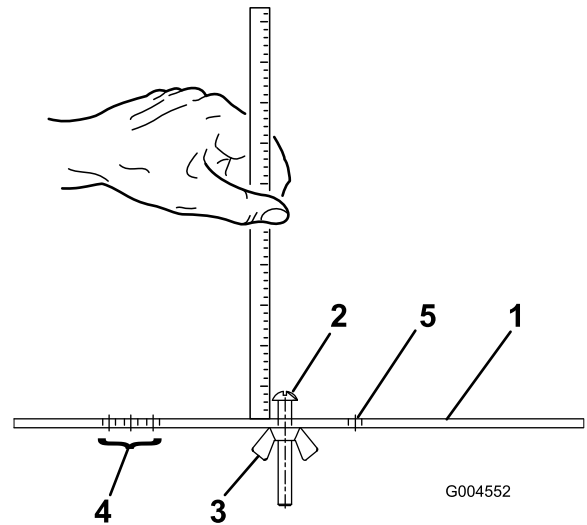
Verwenden der Messlehre

Für diesen Arbeitsschritt erforderliche Teile:

1	Messlehre
---	-----------

Verfahren

Stellen Sie die Schneideinheit mit der Messlehre ein. Weitere Informationen zum Einstellen finden Sie in der *Bedienungsanleitung* der Schneideinheit ([Bild 24](#)).

9

Anbringen der CE Aufkleber

Für diesen Arbeitsschritt erforderliche Teile:

1	Warnaufkleber
1	CE-Aufkleber
1	Herstellungsjahr-Aufkleber

Verfahren

Bei Maschinen, die CE-konform sein müssen, müssen Sie den Aufkleber des Produktionsjahres (Art.-Nr. 138-5615) in der Nähe des Typenschildes, den Aufkleber CE (Art.-Nr. 93-7252) in der Nähe der Motorhaubenverriegelung und den Aufkleber CE-Warnung (Art.-Nr. 120-1186) über dem Standard-Warnaufkleber (Art.-Nr. 133-1683) anbringen.

Produktübersicht

Bedienelemente

Bremspedale

Mit den zwei Fußpedalen (Bild 25) steuern Sie unabhängige Radbremsen zum Unterstützen des Wendens oder zum Beibehalten der Bodenhaftung beim seitlichen Überfahren von Hängen.

Pedalsperrriegel

Der Pedalsperrriegel (Bild 25) verbindet beide Pedale zum Aktivieren der Feststellbremse.

Feststellbremspedal

Verbinden Sie die Pedale mit dem Pedalsperrriegel, (Bild 25) treten auf das rechte Bremspedal und aktivieren das Pedal mit den Zehen, um die Feststellbremse zu aktivieren. Treten Sie eines der Bremspedale durch, bis der Riegel der Feststellbremse wieder zurückgeht, um die Feststellbremse zu lösen.



Bild 25

- | | |
|----------------------------|---------------------------------------|
| 1. Bremspedal | 4. Fahrpedal |
| 2. Pedalarretierungsriegel | 5. Pedal zum Verstellen der Lenksäule |
| 3. Feststellbremspedal | |

Fahrpedal

Das Fahrpedal (Bild 25) regelt die Vorwärts- und Rückwärtsfahrt. Treten Sie oben auf das Pedal, um vorwärts zu fahren und unten auf das Pedal, um rückwärts zu fahren. Die Fahrgeschwindigkeit richtet sich danach, wie stark das Pedal durchgetreten wird. Treten Sie für die maximale Fahrgeschwindigkeit im unbelasteten Zustand das Pedal ganz durch, während die Gasbedienung in der Schnell-Stellung ist.

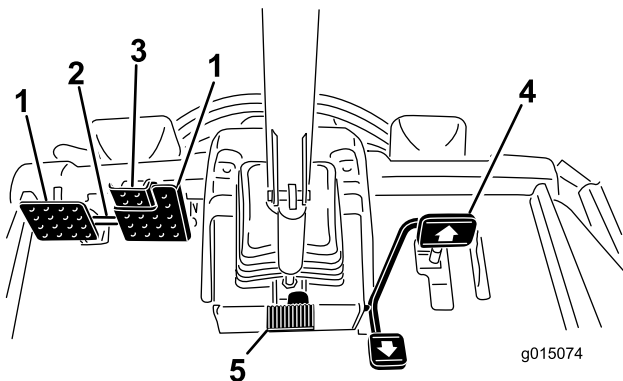
Reduzieren Sie zum Stoppen den Druck auf das Fahrpedal und lassen es in die Neutralstellung zurückgehen.

Pedal zum Verstellen des Lenkrads

Wenn Sie das Lenkrad zu Ihnen kippen möchten, treten Sie das Pedal (Bild 25) durch und ziehen Sie die Lenksäule zu sich, bis Sie die bequemste Stellung erreicht haben. Nehmen Sie dann den Fuß vom Pedal.

Mähgeschwindigkeitsbegrenzer

Wenn Sie den Mähgeschwindigkeitsbegrenzer (Bild 26) nach oben kippen, steuert er die Mähgeschwindigkeit und ermöglicht das Einkuppeln der Schneideinheiten. Jedes Distanzstück stellt die Mähgeschwindigkeit um 0,8 km/h ein. Je mehr Distanzstücke auf der Schraube liegen, desto langsamer fährt die Maschine. Kippen Sie für den Transport der Maschine den Mähgeschwindigkeitsbegrenzer zurück, um die maximale Transportgeschwindigkeit zu erhalten.

Geschwindigkeitsbegrenzungsschrauben

Stellen Sie die Schrauben (Bild 26) so ein, dass sich das Fahrpedal zum Einschränken der Bewegung nur entsprechend seiner Einstellung in die Vorwärts- oder Rückwärtsrichtung drücken lässt.

Wichtig: Die Schraube des Geschwindigkeitsbegrenzers muss das Fahrpedal stoppen, bevor die Pumpe den vollen Hub erreicht, sonst kann diese beschädigt werden.



Bild 26

- | | |
|--|---------------------------------|
| 1. Geschwindigkeitsbegrenzungsschraube - rückwärts | 3. Distanzstücke |
| 2. Geschwindigkeitsbegrenzungsschraube - vorwärts | 4. Mähgeschwindigkeitsbegrenzer |

Hebel zum Absenken bzw. Anheben der Schneideinheit

Mit diesem Hebel (Bild 27) heben Sie die Schneideinheiten an und senken Sie ab. Außerdem werden die Spindeln (bei eingekuppelten Spindeln im Mähmodus) ein- und ausgeschaltet. Die Schneideinheiten können nicht abgesenkt werden, wenn der Mäh-/Transporthebel in der Transport-Stellung ist.

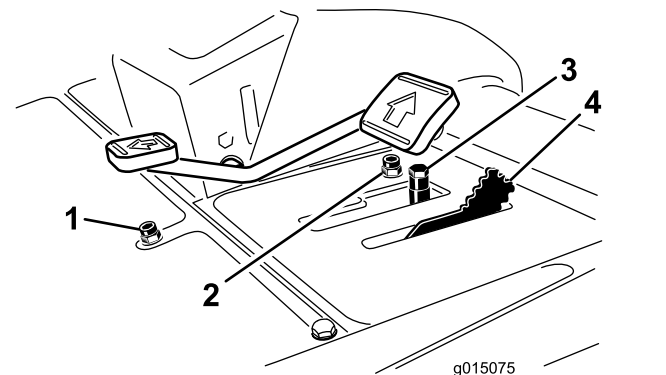
Zündschloss

Das Zündschloss (Bild 27) hat drei Stellungen: AUS, EIN/GLÜHKERZEN und START.

InfoCenter

Auf dem InfoCenter-LCD-Display werden Informationen zur Maschine angezeigt, u. a. Betriebszustand, verschiedene Diagnostikwerte und andere Informationen zur Maschine (Bild 27).

Zapfwellenschalter

Der Zapfwellenschalter (Bild 27) hat zwei Stellungen: Herausgezogen (START) und nicht herausgezogen (STOPP). Drücken Sie den Zapfwellenschalter nach vorne, um die Schneideinheitmesser einzukuppeln. Drücken Sie den Zapfwellenschalter hinein, um die Schneideinheitmesser auszukuppeln.



Bild 27

- | | |
|---|--------------------------|
| 1. Steuerhebel für das Anheben, Absenken bzw. Mähen | 4. Zapfwellenschalter |
| 2. Zündschloss | 5. Motordrehzahlschalter |
| 3. InfoCenter | 6. Scheinwerferschalter |

Motordrehzahlschalter

Der Schalter für die Motordrehzahl (Bild 27) hat zwei Betriebsarten zum Ändern der Motordrehzahl. Berühren Sie den Schalter kurz, um die Motordrehzahl

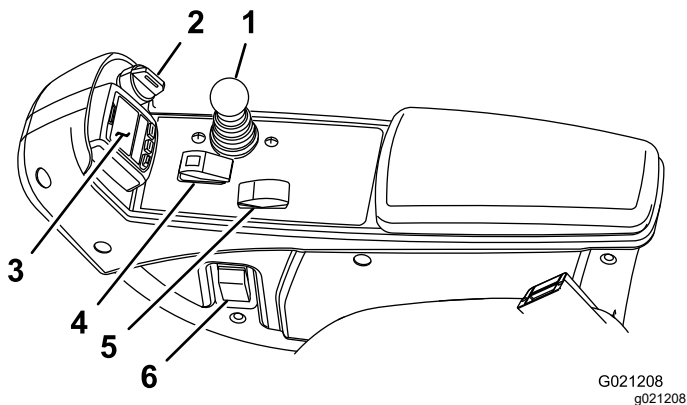
in Schritten von 100 U/min zu erhöhen oder zu verringern. Halten Sie den Schalter gedrückt, um die Motordrehzahl automatisch auf den hohen oder niedrigen Leerlauf zu ändern, abhängig davon, welches Ende des Schalters Sie drücken.

Scheinwerferschalter

Drehen Sie den Schalter nach unten, um die Scheinwerfer einzuschalten (Bild 27).

Steckdose

Mit dieser Steckdose (Bild 28) speisen Sie optionales Zubehör mit 12 Volt.



Bild 28

- | | |
|----------------------------|--------------------------|
| 1. Steckdose | 3. Taschenhalter |
| 2. Lüfter: Läuft rückwärts | 4. Betriebsstundenzähler |

Taschenhalter

Der Taschenhalter (Bild 28) dient Aufbewahrungszwecken.

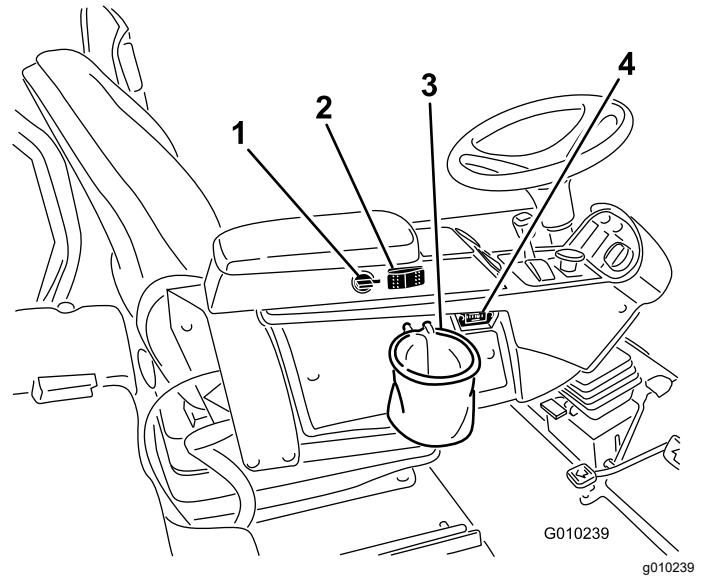
Läpphebel

Mit den Läpphebeln läppen Sie die Spindeln (Bild 29).



Bild 29

1. Vorderer Lappenhebel 2. Hinterer Lappenhebel

g015076
g015076

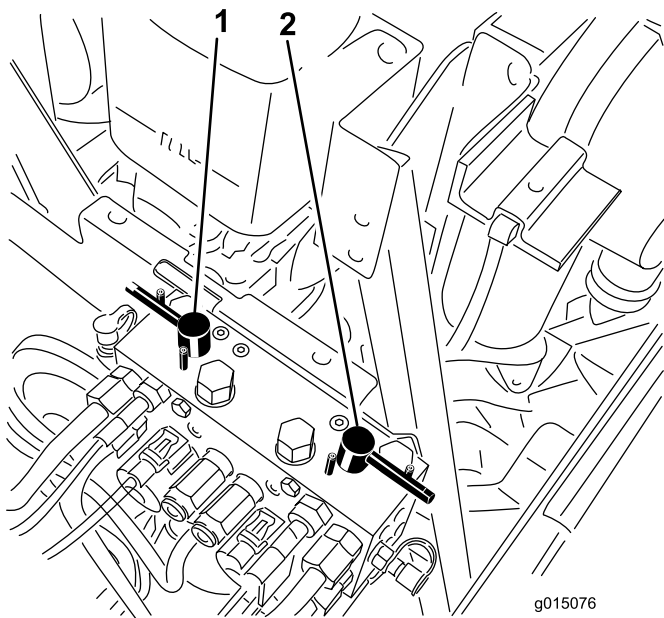

Bild 30

1. Gewichtsanzeige 4. Rückenlehneinstellhebel
2. Gewichtsanzugshebel 5. Armlehneinstellhandrad
3. Vorwärts-
/Rückwärtseinstellhebel

G033323
g033323

Einstellen des Sitzes

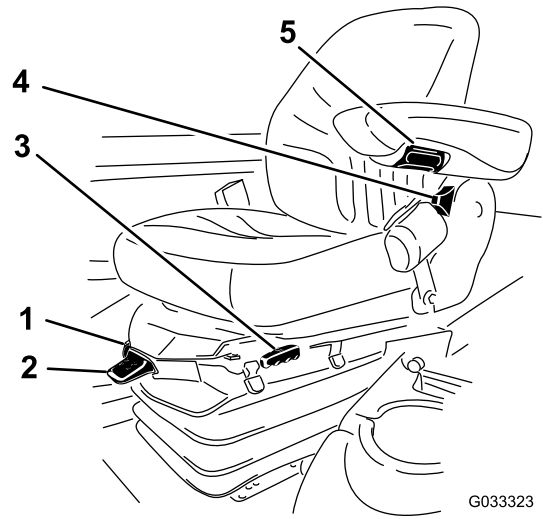
Vorwärts-/Rückwärtshebel

Ziehen Sie am Hebel, um den Sitz nach vorne oder hinten zu verstellen ([Bild 30](#)).

Armlehneinstellhandrad

Drehen Sie das Handrad, um den Winkel der Armlehne einzustellen ([Bild 30](#)).

Rückenlehneinstellhebel

Stellen Sie die Neigung der Rückenlehne mit dem Hebel ein ([Bild 30](#)).

Gewichtsanzeige

Die Gewichtsanzeige gibt an, wenn der Sitz auf das Gewicht des Bedieners eingestellt ist ([Bild 30](#)). Für die Höheneinstellung stellen Sie die Federung in den grünen Bereich.

Gewichtsanzugshebel

Stellen Sie den Sitz auf Ihr Gewicht ein ([Bild 30](#)). Ziehen Sie am Hebel, um den Luftdruck zu erhöhen und drücken Sie ihn runter, um den Luftdruck zu verringern. Die Einstellung ist richtig, wenn die Gewichtsanzeige im grünen Bereich ist.

Verwenden des InfoCenter-LCD-Displays

Auf dem LCD-Display im InfoCenter werden Maschinenangaben angezeigt, u. a. Betriebszustand, verschiedene Diagnostik und andere Informationen zur Maschine ([Bild 31](#)). Das InfoCenter hat einen Begrüßungsbildschirm und einen Bildschirm mit den Hauptinformationen. Sie können jederzeit zwischen dem Willkommensbildschirm und dem Hauptinformationsbildschirm wechseln, wenn Sie eine InfoCenter-Taste drücken und den entsprechenden Richtungspfeil auswählen.



Bild 31

1. Anzeigelampe
 2. Rechte Taste
 3. Mittlere Taste
 4. Linke Taste

- Linke Taste, Menüzugriff, Zurück-Taste: Drücken Sie diese Taste, um auf die InfoCenter-Menüs zuzugreifen. Mit dieser Taste verlassen Sie auch das aktuell verwendete Menü.
- Mittlere Taste: Mit dieser Taste durchlaufen Sie die Menüs.
- Rechte Taste: Mit dieser Taste öffnen Sie ein Menü, wenn ein Pfeil nach rechts weitere Inhalte angibt.
- Manuelle Lüfterumkehrung: Wird durch gleichzeitiges Drücken der linken und rechten Taste aktiviert.
- Pieper: Wird beim Absenken der Schneideinheiten oder bei Hinweisen und Fehlern aktiviert.

Hinweis: Der Zweck jeder Taste kann sich ändern, abhängig von der erforderlichen Aktion. Jede Taste ist mit einem Symbol beschriftet, das die aktuelle Funktion anzeigt.

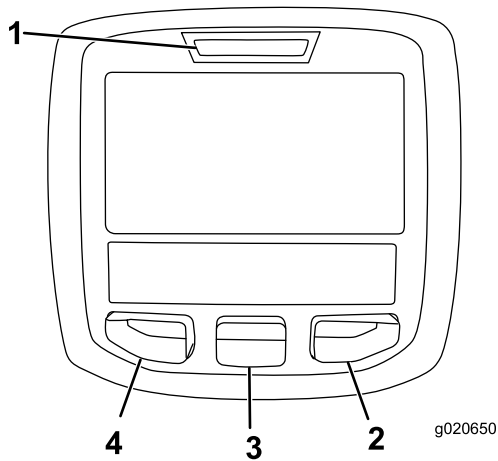









Beschreibung der InfoCenter-Symbole

	Gibt an, dass geplante Wartungsarbeiten fällig sind.
	Verbleibende Stunden bis Service
	Zurücksetzen der Betriebsstunden
	Motordrehzahl/-status: Gibt die Motordrehzahl an
	Info-Symbol
	Betriebsstundenzähler
	Schnell

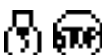

Beschreibung der InfoCenter-Symbole (cont'd.)

	Langsam
	Umkehren des Ventilators: Gibt an, dass die Ventilatorrichtung umgekehrt ist
	Stationäre Regenerierung erforderlich
	Ansaugrohrheizung ist aktiviert
	Schneideinheiten anheben
	Schneideinheiten absenken
	Bediener muss auf dem Sitz sitzen
	Anzeige für Feststellbremse: Leuchtet auf, wenn die Feststellbremse aktiviert ist
H	Gibt den Bereich als „Hoch“ an
N	Leerlauf
L	Gibt den Bereich als „Niedrig“ an
	Kühlmitteltemperatur: Gibt die Temperatur des Motorkühlmittels in °C oder °F an
	Temperatur (heiß)
	Verweigert oder nicht zugelassen
	Zapfwelle ist eingekuppelt
	Motorstart
	Stopp oder Abstellen
	Motor
	Zündschloss
	Leuchtet auf, wenn die Mähwerke abgesenkt werden

Beschreibung der InfoCenter-Symbole (cont'd.)

	Leuchtet auf, wenn die Mähwerke angehoben werden
PIN	PIN-Code
	Hydrauliköltemperatur: Gibt die Temperatur des Hydrauliköls an
CAN	CAN-Bus
	InfoCenter
Bad	Defekt oder fehlgeschlagen
	Birne
OUT	Ausgabe von TEC-Steuergerät oder Steuerkabel in Kabelbaum
HI	Hoch: Über zulässigem Bereich
LO	Niedrig: Unter zulässigem Bereich
HI / LO	Nicht im Bereich
	Schalter
	Bediener muss Schalter lösen
	Bediener sollte ändern, um Zustand anzugeben
Symbole werden oft für das Zusammenstellen von Sätzen kombiniert. Sie finden einige Beispiele unten	
	Bediener sollte Leerlauf einlegen
	Motorstart verweigert
	Motor wird abgestellt
	Motorkühlmittel ist zu heiß
	Hydrauliköl ist zu heiß

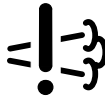
Beschreibung der InfoCenter-Symbole (cont'd.)

	Fehlfunktion der NOx-Steuerungsdiagnose: fahren Sie die Maschine zurück in die Werkstatt und wenden Sie sich an Ihren autorisierten Toro-Vertragshändler (ab Softwareversion F).
	Hinweis auf Rußpartikelansammlung im Dieselpartikelfilter. Weitere Informationen finden Sie in Aschenansammlung im Dieselpartikelfilter (Seite 35) im Wartungsabschnitt.
	Setzen Sie sich hin oder aktivieren Sie die Feststellbremse.

 Nur durch die Eingabe der PIN zugänglich

Verwenden der Menüs

Drücken Sie auf dem Hauptbildschirm die Taste für den Menüzugriff, um das InfoCenter-Menüsystem zu öffnen. Das Hauptmenü wird angezeigt. In den folgenden Tabellen finden Sie eine Zusammenfassung der Optionen, die in den Menüs verfügbar sind:



Hauptmenü	
Menüelement	Beschreibung
Fehler	Das Faults-Menü enthält eine Liste der letzten Maschinendefekte. Weitere Informationen zum Fehler-Menü und den im Menü enthaltenen Angaben finden Sie in der <i>Wartungsbedienungsanleitung</i> oder wenden Sie sich an den offiziellen Toro Vertragshändlers.
Wartung	Das Wartung-Menü enthält Informationen zur Maschine, u. a. Betriebsstundenzähler und ähnliche Angaben.
Diagnostik	Im Diagnostik-Menü wird der Zustand der Maschinenschalter, Sensoren sowie der Steuerausgabe angezeigt. Diese Angaben sind bei der Problembeseitigung nützlich, da Sie sofort sehen, welche Bedienelemente der Maschine ein- oder ausgeschaltet sind.

Einstellungen	Im Einstellungs-Menü können Sie Konfigurationsvariablen auf dem InfoCenter-Display anpassen und ändern.
Info	Im Info-Menü wird die Modellnummer, Seriennummer und Softwareversion der Maschine aufgelistet.

Wartung	
Menüelement	Beschreibung
Hours	Listet die Gesamtbetriebsstunden der Maschine, des Motors und der Zapfwelle auf, sowie die Transportstunden der Maschine und fälligen Kundendienst
Counts	Listet zahlreiche Ereignisse für die Maschine auf

Diagnostik	
Menüelement	Beschreibung
Schneideeinheiten	Gibt die Eingaben, Qualifizierer und Ausgaben für das Anheben und Absenken der Schneideeinheiten an
Hi/Low Range	Gibt die Eingaben, Qualifizierer und Ausgaben für das Fahren im Transportmodus an
Zapfwelle	Gibt die Eingaben, Qualifizierer und Ausgaben für das Aktivieren der Zapfwelle an
Engine Run	Gibt die Eingaben, Qualifizierer und Ausgaben für das Anlassen des Motors an
Backlap	Gibt die Eingaben, Qualifizierer und Ausgaben für das Lappen an

Einstellungen	
Menüelement	Beschreibung
Maßeinheiten	Steuert die auf dem InfoCenter verwendeten Maßeinheiten (englische oder metrisch)
Sprache	Steuert die auf dem InfoCenter verwendete Sprache*
LCD-Rückbeleuchtung	Steuert die Helligkeit des LCD-Displays
LCD-Kontrast	Steuert den Kontrast des LCD-Displays
Vordere Spindelgeschwindigkeit (Lappen)	Steuert die Geschwindigkeit der vorderen Spindeln im Lappen-Modus

Hintere Spindelgeschwindigkeit (Lappen)	Steuert die Geschwindigkeit der hinteren Spindeln im Lappen-Modus
Geschützte Menüs	Ermöglicht einer Person, die von Ihrer Firma dazu berechtigt ist, mit dem PIN-Code auf die geschützten Menüs zuzugreifen
Autom. Leerlauf 	Steuert die zulässige Dauer, bevor der Motor bei stationärer Maschine in den niedrigen Leerlauf wechselt
Messeranzahl 	Steuert die Anzahl der Messer an der Spindel für die Spindeldrehzahl
Mähgeschwindigkeit 	Steuert die Fahrgeschwindigkeit zum Ermitteln der Spindeldrehzahl
Schnitthöhe 	Steuert die Schnitthöhe zum Ermitteln der Spindeldrehzahl
U/min vordere Spindel 	Zeigt die berechnete Spindeldrehzahl für die vorderen Spindeln an. Die Spindeln können auch manuell eingestellt werden
U/min hintere Spindel 	Zeigt die berechnete Spindeldrehzahl für die hinteren Spindeln an. Die Spindeln können auch manuell eingestellt werden

* Nur Text, den der Bediener sieht, ist übersetzt. Bildschirme für Fehler, Wartung und Diagnostics gehören nicht dazu. Die Titel werden in der ausgewählten Sprache angezeigt; Menüelemente sind jedoch in Englisch.

 Geschützt unter den geschützten Menüs – Nur durch die Eingabe der PIN zugänglich

Info	
Menüelement	Beschreibung
Modell	Listet die Modellnummer der Maschine auf
SN	Listet die Seriennummer der Maschine auf
Machine Controller Revision	Listet die Softwareversion des Hauptsteuergeräts auf
InfoCenter Revision	Listet die Softwareversion des InfoCenter auf
CAN Bus	Listet den Status des Maschinenkommunikationsbusses auf

Geschützte Menüs

Das Menü „Einstellungen“ im InfoCenter hat sieben einstellbare Einstellungen für die Betriebskonfiguration. Autom.

Leerlauf, Messeranzahl, Mähgeschwindigkeit, Schnitthöhe, U/Min vordere Spindel und U/Min hintere Spindel. Diese Einstellungen können mit dem Geschützten Menü gesperrt werden.

Hinweis: Bei der Auslieferung programmiert der Händler den anfänglichen Passcode.

Zugreifen auf die geschützten Menüs

Hinweis: Der werksseitige Standard für den PIN-Code für Ihre Maschine ist entweder 0000 oder 1234.

Wenn Sie den PIN-Code geändert und vergessen haben, wenden Sie sich an den offiziellen Toro-Vertragshändler.

1. Navigieren Sie vom Hauptmenü mit der mittleren Taste auf das Menü EINSTELLUNGEN und drücken Sie die rechte Taste (**Bild 32**).

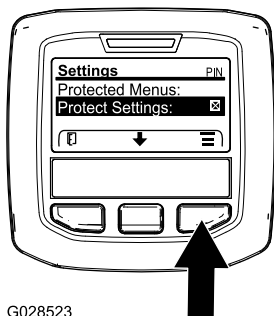

G028523

Bild 32

g028523

2. Navigieren Sie im Menü EINSTELLUNGEN mit der mittleren Taste auf das GESCHÜTZTE MENÜ und drücken Sie die rechte Taste (**Bild 33A**).

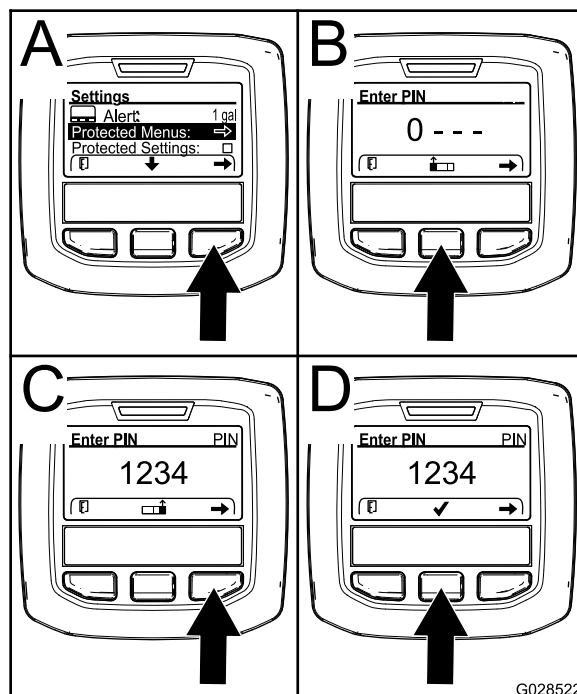

G028522

Bild 33

g028522

3. Drücken Sie für die Eingabe des PIN-Codes die mittlere Taste, bis die erste Ziffer angezeigt wird; drücken Sie dann die rechte Taste, um auf die nächste Ziffer zu gehen (**Bild 33B** und **Bild 33C**). Wiederholen Sie diesen Schritt, bis die letzte Ziffer eingegeben ist, und drücken Sie die rechte Taste noch einmal.
4. Drücken Sie die mittlere Taste, um den PIN-Code einzugeben (**Bild 33D**).

Warten Sie, bis die rechte Anzeigelampe im InfoCenter aufleuchtet.

Hinweis: Wenn der PIN-Code vom InfoCenter akzeptiert wird und das geschützte Menü entsperrt ist, wird oben rechts auf dem Bildschirm „PIN“ angezeigt.

Hinweis: Drehen Sie das Zündschloss in die AUS-Stellung und dann in die EIN-Stellung, um das geschützte Menü zu sperren.

Sie können die Einstellungen im geschützten Menü anzeigen und ändern. Navigieren Sie auf das „geschützte Menü“ und navigieren dann auf die Option „Einstellungen schützen“. Ändern Sie die Einstellung mit der rechten Taste. Wenn Sie „Einstellungen schützen“ zu AUS ändern, können Sie die Einstellungen im geschützten Menü ohne Eingabe des PIN-Code anzeigen und ändern. Wenn Sie „Einstellungen schützen“ zu EIN ändern, werden die geschützten Optionen ausgeblendet und Sie müssen zum Ändern der Einstellung im geschützten Menü den PIN-Code eingeben. Drehen Sie nach dem Einstellen des PIN-Codes das Zündschloss in die AUS-Stellung

und wieder in die EIN-Stellung, um dieses Feature zu aktivieren und zu speichern.

Einstellen des automatischen Leerlaufs

1. Gehen Sie im Menü „Einstellungen“ auf „Autom. Leerlauf“.
2. Drücken Sie die rechte Taste, um die automatische Leerlaufzeit auf Aus, 8S, 10S, 15S, 20S und 30S einzustellen.

Einstellen der Messeranzahl

1. Gehen Sie im Menü „Einstellungen“ auf „Messeranzahl“.
2. Drücken Sie die rechte Taste, um die Messeranzahl auf 5, 8 oder 11 Messerspindeln einzustellen.

Einstellen der Mähgeschwindigkeit

1. Gehen Sie im Menü „Einstellungen“ auf „Mähgeschwindigkeit“.
2. Drücken Sie die rechte Taste, um die Mähgeschwindigkeit auszuwählen.
3. Wählen Sie mit der mittleren und rechten Taste die entsprechende Mähgeschwindigkeit aus, die am mechanischen Mähgeschwindigkeitsbegrenzer am Fahrpedal eingestellt ist.
4. Drücken Sie die linke Taste, um die Mähgeschwindigkeit zu verlassen und die Einstellung zu speichern.

Einstellen der Schnitthöhe

1. Gehen Sie im Menü „Einstellungen“ auf „Schnitthöhe“.
2. Drücken Sie die rechte Taste, um die Schnitthöhe auszuwählen.
3. Wählen Sie mit der mittleren und rechten Taste die entsprechende Schnitthöheneinstellung aus.

Hinweis: (Wenn die genaue Einstellung nicht angezeigt wird, wählen Sie die nächste Schnitthöheneinstellung aus der angezeigten Liste aus.)

4. Drücken Sie die linke Taste, um die Schnitthöhe zu verlassen und die Einstellung zu speichern.

Einstellen der Drehzahl für die vordere und hintere Spindel

Obwohl die Drehzahl der vorderen und hinteren Spindeln durch Eingabe der Messeranzahl, Mähgeschwindigkeit und der Schnitthöhe im InfoCenter berechnet wird, können Sie die Einstellung manuell ändern, um sie unterschiedlichen Mähbedingungen anzupassen.

1. Navigieren Sie auf U/Min vordere Spindel, U/Min hintere Spindel oder beide.
2. Drücken Sie die rechte Taste, um die Spindeldrehzahl zu ändern. Wenn die Geschwindigkeitseinstellung geändert wird, zeigt das Display weiterhin die berechnete Spindeldrehzahl auf der Basis der vorher eingegebenen Messeranzahl, Mähgeschwindigkeit und Schnitthöhe an. Der neue Wert wird auch angezeigt.

Technische Daten

Hinweis: Technische und konstruktive Änderungen vorbehalten.

Zugmaschine – technische Angaben

Schnittbreite, 69 cm-Schneideeinheiten	307 cm
Schnittbreite, 81 cm-Schneideeinheiten	320 cm
Gesamtbreite, 69 cm-Schneideeinheiten, abgesenkt	345 cm
Gesamtbreite, 81-cm-Schneideeinheiten, abgesenkt	358 cm
Gesamtbreite, angehobene Schneideeinheiten (Transportstellung)	239 cm
Gesamtlänge	370 cm
Höhe inkl. Überrollschutz	220 cm
Spurbreite vorne	229 cm
Spurbreite hinten	141 cm
Radstand	171 cm
Nettogewicht (ohne Schneideeinheiten und ohne Öle)	1574 kg

Anbaugeräte, Zubehör

Ein Sortiment an von Toro zugelassenen Anbaugeräten und Zubehör wird für diese Maschine angeboten, um den Funktionsumfang des Geräts zu

erhöhen und zu erweitern. Wenden Sie sich an einen offiziellen Toro-Vertragshändler oder navigieren Sie auf www.Toro.com für eine Liste der zugelassenen Anbaugeräte und des Zubehörs.

Verwenden Sie nur Originalersatzteile und -zubehörteile von Toro, um die optimale Leistung und Sicherheit zu gewährleisten. Ersatzteile und Zubehör anderer Hersteller können gefährlich sein und eine Verwendung könnte die Garantie ungültig machen.

Betrieb

Hinweis: Bestimmen Sie die linke und rechte Seite der Maschine anhand der üblichen Einsatzposition.

Vor dem Einsatz

Vor der sicheren Verwendung

Allgemeine Sicherheit

- Kinder oder nicht geschulte Personen dürfen die Maschine weder verwenden noch warten. Örtliche Vorschriften schränken u. U. das Mindestalter von Bedienern ein. Der Besitzer ist für die Schulung aller Bediener und Mechaniker verantwortlich.
- Machen Sie sich mit dem sicheren Betrieb der Maschine sowie den Bedienelementen und Sicherheitssymbolen vertraut.
- Stellen Sie vor dem Verlassen des Fahrersitzes den Motor ab, ziehen Sie den Schlüssel ab (falls vorhanden) und warten Sie, bis alle Bewegung aufgehört hat. Lassen Sie die Maschine abkühlen, bevor Sie sie einstellen, warten, reinigen oder einlagern.
- Sie müssen wissen, wie Sie die Maschine schnell anhalten und den Motor abstellen können.
- Bedienen Sie die Maschine niemals, wenn nicht alle Schutzvorrichtungen und Abdeckungen angebracht und funktionstüchtig sind.
- Überprüfen Sie vor jedem Mähen die Maschine und stellen Sie sicher, dass die Mähwerke funktionsfähig sind.
- Prüfen Sie den Arbeitsbereich gründlich und entfernen Sie alle Objekte, die von der Maschine aufgeschleudert werden könnten.

Kraftstoffsicherheit

- Passen Sie beim Umgang mit Kraftstoff besonders auf. Kraftstoff ist brennbar und die Dämpfe sind explosiv.
- Löschen Sie alle Zigaretten, Zigarren, Pfeifen und sonstigen Zündquellen.
- Verwenden Sie nur einen vorschriftsmäßigen Kraftstoffkanister.
- Entfernen Sie nie den Tankdeckel oder füllen Kraftstoff ein, wenn der Motor läuft oder heiß ist.
- Füllen Sie Kraftstoff nicht in einem geschlossenen Raum auf oder lassen ihn ab.
- Lagern Sie die Maschine oder den Benzinkanister nie an Orten mit offener Flamme, Funken oder

Zündflamme, z. B. Warmwasserbereiter, oder anderen Geräten.

- Versuchen Sie niemals, bei Kraftstoffverschüttungen den Motor anzulassen. Vermeiden Sie Zündquellen, bis die Verschüttung verdunstet ist.

Durchführen täglicher Wartungsarbeiten

Wartungsintervall: Bei jeder Verwendung oder täglich

Täglich vor dem Start der Maschine die folgende tägliche Prüfroutine gemäß [Wartung \(Seite 52\)](#) durchführen:

Betanken

Fassungsvermögen des Kraftstofftanks

83 Liter

Empfohlener Kraftstoff

Wichtig: Verwenden Sie nur Diesel mit extrem niedrigem Schwefelgehalt. Kraftstoff mit höherem Schwefelgehalt verunreinigt den Dieseloxydationskatalysator; dies führt zu Betriebsproblemen und verkürzt die Nutzungsdauer der Motorteile.

Das Nichtbefolgen dieser Vorsichtsmaßnahmen kann zu Motorschäden führen.

- Verwenden Sie nie Kerosin oder Benzin statt Dieseldieselkraftstoff.
- Mischen Sie nie Kerosin oder altes Motoröl mit Dieseldieselkraftstoff.
- Bewahren Sie Kraftstoff nie in Behältern auf, die innen verzinkt sind.
- Verwenden Sie keine Kraftstoffzusätze.

Erdöldiesel

Cetanwert: 45 oder höher

Schwefelgehalt: Extrem niedriger Schwefelgehalt (<15 ppm)

Kraftstofftabelle

Technische Angaben für Dieseldieselkraftstoff	Ort
ASTM D975 Nr. 1-D S15 Nr. 2-D S15	USA

Kraftstofftabelle (cont'd.)

EN 590	Europäische Union
ISO 8217 DMX	International
JIS K2204 Grad Nr. 2	Japan
KSM-2610	Korea

- Verwenden Sie nur sauberen, frischen Dieseldieselkraftstoff oder Biodieseldieselkraftstoff
- Besorgen Sie, um immer frischen Kraftstoff sicherzustellen, nur so viel Kraftstoff, wie sie innerhalb von 180 Tagen verbrauchen können.

Verwenden Sie bei Temperaturen über -7 °C Sommerdiesel (Nr. 2-D) und bei niedrigeren Temperaturen Winterdiesel (Nr. 1-D oder Nr. 1-D/2-D-Mischung).

Hinweis: Bei Verwendung von Winterdiesel bei niedrigeren Temperaturen besteht ein niedrigerer Flammpunkt und Kaltflussmerkmale, die das Anlassen vereinfachen und ein Verstopfen des Kraftstofffilters vermeiden.

Die Verwendung von Sommerkraftstoff über -7 °C erhöht die Lebensdauer der Kraftstoffpumpe und steigert im Vergleich zum Winterkraftstoff die Kraft.

Biodiesel

Diese Maschine kann auch mit einem Kraftstoff eingesetzt werden, der bis zu B20 mit Biodiesel vermischt ist (20 % Biodiesel, 80 % Erdöldiesel).

Schwefelgehalt: Extrem niedriger Schwefelgehalt (<15 ppm)

Technische Angaben für Biodiesel-Kraftstoff: ASTM D6751 oder EN 14214

Technische Angaben für Mischkraftstoff: ASTM D975, EN 590 oder JIS K2204

Wichtig: Der Erdöldieselanteil muss einen extrem niedrigen Schwefelgehalt haben.

Befolgen Sie die nachstehenden Sicherheitsvorkehrungen:

- Biodieselmischungen können Schäden an lackierten Oberflächen verursachen.
- Verwenden Sie B5 (Biodiesel-Inhalt von 5 %) oder geringere Mischungen in kaltem Wetter.
- Prüfen Sie Dichtungen und Schläuche, die mit Kraftstoff in Kontakt kommen, da sie sich nach längerer Zeit abnutzen können.
- Nach der Umstellung auf Biodieselmischungen wird der Kraftstofffilter für einige Zeit verstopfen.
- Der Toro-Vertragshändler gibt Ihnen gerne weitere Auskünfte zu Biodiesel.

Betanken

1. Parken Sie die Maschine auf einer ebenen Fläche, senken die Mähwerke ab, stellen den Motor ab und ziehen den Zündschlüssel ab.
2. Wischen Sie den Bereich um den Tankdeckel herum mit einem Lappen sauber.
3. Nehmen Sie den Deckel vom Kraftstofftank ab (Bild 34).



Bild 34

g200372

1. Tankdeckel

4. Füllen Sie den Tank mit , bis der Flüssigkeitsstand an der Unterkante des Füllstutzens liegt.
5. Schrauben Sie den Tankdeckel nach dem Auffüllen des Tanks sorgfältig fest.

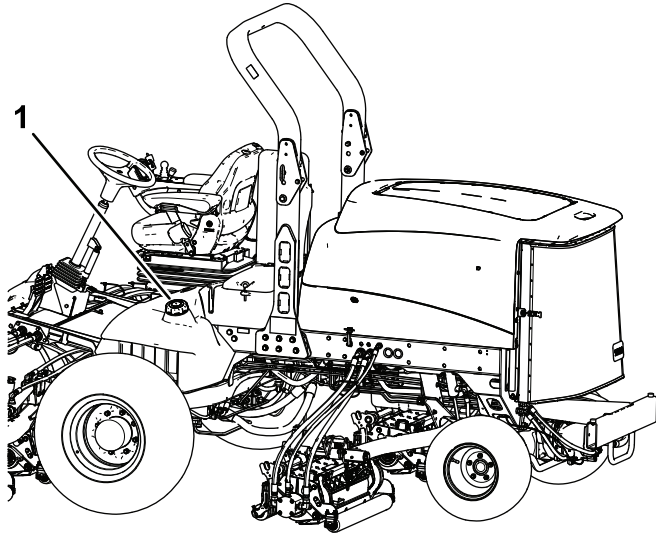
Hinweis: Betanken Sie die Maschine wenn möglich nach jedem Einsatz. Dadurch minimiert sich die Betauung der Innenseite des Kraftstofftanks.

Während des Einsatzes

Hinweise zur Sicherheit während des Betriebs

Allgemeine Sicherheit

- Der Besitzer bzw. Bediener ist für Unfälle oder Verletzungen von Dritten sowie Sachschäden verantwortlich und kann diese verhindern.
- Tragen Sie geeignete Kleidung, u. a. eine Schutzbrille, lange Hosen, rutschfeste Arbeitsschuhe und einen Gehörschutz. Binden

Sie lange Haare hinten zusammen und tragen Sie keinen Schmuck oder weite Kleidung.

- Bedienen Sie die Maschine nicht, wenn Sie müde oder krank sind oder unter Alkohol- oder Drogeneinfluss stehen.
- Konzentrieren Sie sich immer bei der Verwendung der Maschine. Tun Sie nichts, was Sie ablenken könnte, sonst können Verletzungen oder Sachschäden auftreten.
- Stellen Sie vor dem Anlassen des Motors sicher, dass alle Antriebe in der Neutralstellung sind, dass die Feststellbremse aktiviert ist und Sie in der Bedienungsposition sind.
- Nehmen Sie nie Passagiere auf der Maschine mit und halten Sie alle unbeteiligten Personen und Haustiere aus dem Betriebsbereich der Maschine fern.
- Setzen Sie die Maschine nur bei guten Sichtverhältnissen ein, um Löcher sowie andere verborgene Gefahren zu vermeiden.
- Vermeiden Sie ein Mähen auf nassem Gras. Bei reduzierter Bodenhaftung kann die Maschine ins Rutschen geraten.
- Halten Sie Ihre Hände und Füße von den Mähwerken fern.
- Schauen Sie hinter sich und nach unten, um vor dem Rückwärtsfahren sicherzustellen, dass der Weg frei ist.
- Seien Sie vorsichtig, wenn Sie sich unübersichtlichen Kurven, Sträuchern, Bäumen und anderen Objekten nähern, die Ihre Sicht behindern können.
- Stellen Sie die Mähwerke ab, wenn Sie nicht mähen.
- Fahren Sie beim Wenden und beim Überqueren von Straßen und Gehsteigen mit der Maschine langsam und vorsichtig. Geben Sie immer Vorfahrt.
- Betreiben Sie den Motor nur in gut belüfteten Bereichen. Die Abgase enthalten Kohlenmonoxid, das beim Einatmen tödlich ist.
- Lassen Sie niemals eine laufende Maschine unbeaufsichtigt zurück.
- Bevor Sie den Fahrerstand verlassen, gehen Sie wie folgt vor:
 - Stellen Sie die Maschine auf einer ebenen Fläche ab.
 - Kuppeln Sie das Mähwerk aus und senken Sie die Anbaugeräte ab.
 - Aktivieren Sie die Feststellbremse.

- Stellen Sie den Motor ab und ziehen Sie den Zündschlüssel ab (sofern vorhanden).
- Warten Sie, bis alle beweglichen Teile zum Stillstand gekommen sind.
- Setzen Sie die Maschine nur bei guten Sichtverhältnissen und geeigneten Witterungsbedingungen ein. Fahren Sie die Maschine nie bei Gewitter, bzw. wenn Gefahr durch Blitzschlag besteht.

Gewährleistung der Sicherheit durch den Überrollschutz

- Entfernen Sie den Überrollschutz **nicht** von der Maschine.
- Stellen Sie sicher, dass Sie Ihren Sicherheitsgurt angelegt haben und ihn in einem Notfall schnell lösen können.
- Achten Sie immer auf hängende Objekte und berühren Sie sie nicht.
- Halten Sie den Überrollschutz in einem sicheren Betriebszustand, überprüfen ihn regelmäßig auf Beschädigungen und halten Sie alle Befestigungen angezogen.
- Ersetzen Sie den Überrollschutz durch einen neuen, wenn er beschädigt ist. Führen Sie keine Reparaturen oder Modifikationen daran aus.

Maschinen mit einem klappbaren Überrollbügel

- Legen Sie immer den Sicherheitsgurt an, wenn der Überrollbügel aufgeklappt ist.
- Der Überrollschutz ist eine integrierte Sicherheitseinrichtung. Beim Einsatz der Maschine mit aufgeklapptem Überrollbügel sollten Sie den Überrollbügel hochklappen und arretieren sowie den Sicherheitsgurt anlegen.
- Senken Sie den Überrollbügel nur vorübergehend ab, wenn es wirklich erforderlich ist. Legen Sie keinen Sicherheitsgurt an, wenn der Überrollbügel abgesenkt ist.
- Es besteht kein Überrollschutz, wenn der klappbare Überrollbügel abgesenkt ist.
- Prüfen Sie den Mähbereich und senken Sie den klappbaren Überrollbügel nie in Bereichen mit Gefällen, Abhängen oder Gewässern ab.

Sicherheit an Hanglagen

- Hanglagen sind eine wesentliche Ursache für den Verlust der Kontrolle und Umkip unfälle, die zu schweren ggf. tödlichen Verletzungen führen können. Der Bediener ist für den sicheren Einsatz auf abschüssigem Gelände verantwortlich. Seien

Sie beim Betrieb der Maschine auf abschüssigem Gelände besonders vorsichtig.

- Evaluieren Sie das Gelände, einschließlich einer Ortsbegehung, um zu ermitteln, ob die Maschine sicher auf der Hanglage eingesetzt werden kann. Setzen Sie immer gesunden Menschenverstand ein, wenn Sie diese Ortsbegehung durchführen.
- Prüfen Sie die unten aufgeführten Anweisungen für den Einsatz der Maschine auf Hanglagen und die Bedingungen, in denen die Maschine eingesetzt wird, und ermitteln Sie, ob die Maschine in den Bedingungen an diesem Tag und an diesem Ort eingesetzt werden kann. Veränderungen im Gelände können zu einer Veränderung in der Neigung für den Betrieb der Maschine führen.
- Vermeiden Sie das Anfahren, Anhalten oder Wenden der Maschine an Hanglagen. Vermeiden Sie plötzliche Geschwindigkeits- oder Richtungsänderungen. Wenden Sie langsam und allmählich.
- Setzen Sie die Maschine nicht in Bedingungen ein, in denen der Antrieb, die Lenkung oder Stabilität infrage gestellt wird.
- Entfernen oder markieren Sie Hindernisse, u. a. Gräben, Löcher, Rillen, Bodenwellen, Steine oder andere verborgene Gefahren. Hohes Gras kann Hindernisse verdecken. Die Maschine könnte sich in unebenem Terrain überschlagen.
- Beim Einsatz der Maschine auf nassem Gras, beim Überqueren von Hanglagen oder beim Fahren hangabwärts kann die Maschine die Bodenhaftung verlieren. Wenn die Antriebsräder die Bodenhaftung verlieren, kann die Maschine rutschen und zu einem Verlust der Bremsleistung und Lenkung führen.
- Gehen Sie beim Einsatz der Maschine in der Nähe von Gräben, Böschungen, Gewässern oder anderen Gefahrenstellen besonders vorsichtig vor. Die Maschine könnte plötzlich umkippen, wenn ein Rad über den Rand fährt oder die Böschung nachgibt. Halten Sie stets einen Sicherheitsabstand von der Maschine zur Gefahrenstelle ein.
- Achten Sie auf Gefahren unten am Hang. Mähen Sie die Hanglage mit einer handgeführten Maschine, wenn Gefahren vorhanden sind.
- Halten Sie das/die Mähwerk(e), sofern möglich, beim Einsatz der Maschine an Hanglagen abgesenkt. Das Anheben der Mähwerke beim Arbeiten an Hanglagen kann zu einer Instabilität der Maschine führen.
- Passen Sie besonders mit Heckfangsystemen oder anderen Anbaugeräten auf. Diese Geräte können die Stabilität der Maschine ändern und zu einem Verlust der Fahrzeugkontrolle führen.

Anlassen des Motors

Wichtig: Entlüften Sie die Kraftstoffanlage, wenn einer der folgenden Umstände eingetreten ist:

- Der Motor hat aufgrund von Kraftstoffmangel abgestellt.
 - Die Kraftstoffanlage wurde gewartet.
1. Nehmen Sie den Fuß vom Fahrpedal und stellen Sie sicher, dass es in die NEUTRALSTELLUNG geht.

Hinweis: Stellen Sie sicher, dass die Feststellbremse aktiviert ist.

2. Stellen Sie den Motordrehzahlschalter in die LANGSAME LEERLAUF-Stellung.
3. Drehen Sie den Zündschlüssel in die LAUF-Stellung.
Hinweis: Dann leuchtet die Glühkerzenlampe auf.
4. Drehen Sie den Schlüssel in die START-Stellung, wenn die Glühkerzenlampe ausgeht.
5. Lassen Sie den Zündschlüssel sofort los und in die LAUF-Stellung zurückgehen, sobald der Motor anspringt.
6. Stellen Sie die Motordrehzahl ein.

Wichtig: Lassen Sie den Anlasser nie länger als 15 Sekunden am Stück laufen, sonst kann dieser vorzeitig ausfallen. Stellen Sie den Zündschlüssel in die Aus-Stellung, wenn der Motor nach 15 Sekunden nicht anspringt, prüfen die Bedienelemente und Schritte erneut, warten weitere 15 Sekunden und wiederholen den Schritt.

Bei Temperaturen unter -7 °C kann der Anlasser 30 Sekunden lang laufen und sich dann 60 Sekunden lang abkühlen, bevor Sie einen zweiten Startversuch unternehmen.

⚠ ACHTUNG

Ein Berührung beweglicher Teilen kann Verletzungen verursachen.

Stellen Sie den Motor ab und warten Sie, bis alle beweglichen Teile zum Stillstand gekommen sind, bevor Sie auf undichte Stellen, lose Teile und andere Defekte prüfen.

Abstellen des Motors

Wichtig: Lassen Sie den Motor für fünf Minuten im Leerlauf laufen, bevor Sie ihn nach einem Einsatz unter voller Last ausschalten. Der Turbolader kann dann vor dem Abstellen des

Motors abkühlen. Ansonsten können Probleme mit dem Turbolader entstehen.

Hinweis: Senken Sie die Schneideinheiten auf den Boden ab, wenn Sie die Maschine parken. Dies nimmt die Hydrauliklast von der Anlage, verhindert eine Abnutzung der Systemteile und auch ein versehentliches Absenken der Schneideinheiten.

1. Stellen Sie die Motordrehzahl wieder auf den niedrigen Leerlauf.
2. Stellen Sie den Zapfwellenschalter in die Aus-Stellung.
3. Aktivieren Sie die Feststellbremse.
4. Drehen Sie den Schlüssel auf Aus.
5. Ziehen Sie den Schlüssel aus dem Zündschloss, um einem versehentlichen Anlassen vorzubeugen.

Schalter für Motordrehzahl

Der Schalter für die Motordrehzahl hat zwei Betriebsarten zum Ändern der Motordrehzahl. Berühren Sie den Schalter kurz, um die Motordrehzahl in Schritten von 100 U/Min zu erhöhen oder zu verringern. Wenn Sie den Schalter gedrückt halten, geht die Motordrehzahl automatisch in den hohen oder niedrigen Leerlauf, abhängig davon, welches Ende des Schalters Sie drücken.

Mähen mit der Maschine

Hinweis: Ein Mähen mit einer Rate, die den Motor belastet, fördert die Regenerierung des Dieselpartikelfilters.

1. Fahren Sie die Maschine zur Arbeitsstelle und richten Sie die Maschine für den ersten Mähdurchgang außerhalb des Mähbereichs aus.
2. Achten Sie darauf, dass der Zapfwellenhebel in der DEAKTIVIEREN-Stellung ist.
3. Schieben Sie den Hebel für den Mähgeschwindigkeitsbegrenzer nach vorne.
4. Drücken Sie den Gasbedienungsgeschwindigkeitsschalter, um die Motordrehzahl auf den HOHEN LEERLAUF zu stellen.
5. Senken Sie die Mähwerke mit dem Joystick auf den Boden ab.
6. Drücken Sie den Zapfwellenschalter, um die Mähwerke für den Einsatz vorzubereiten.
7. Heben Sie die Mähwerke mit dem Joystick an.
8. Fahren Sie die Maschine zum Mähbereich und senken Sie die Mähwerke ab.

Hinweis: Ein Mähen mit einer Rate, die den Motor belastet, fördert die Regenerierung des Dieselpartikelfilters.

9. Heben Sie am Ende eines Mähdurchgangs die Mähwerke mit dem Joystick an.
10. Führen Sie eine tränenförmige Wende durch, um die Maschine schnell für den nächsten Durchgang auszurichten.

Regenerierung des Dieselpartikelfilters

Der Dieselpartikelfilter ist Teil der Auspuffanlage. Der Dieseloxydationskatalysator des Dieselpartikelfilters verringert schädliche Gase und der Rußfilter entfernt Ruß vom Motorauspuff.

Die Regenerierung des Dieselpartikelfilters verwendet Wärme vom Motorauspuff, verbrennt den im Rußfilter angesammelten Ruß und säubert die Kanäle des Rußfilters, sodass gefilterte Motorauspuffgase aus dem Dieselpartikelfilter fließen.

Der Motorcomputer überwacht die Rußansammlung durch Messen des Rückdrucks im Dieselpartikelfilter. Wenn der Rückdruck zu hoch ist, wird Ruß nicht im Rußfilter durch den normalen Motoreinsatz verbrannt. Für das Sauberhalten des Dieselpartikelfilters sollten Sie Folgendes nicht vergessen:

- Eine passive Regenerierung findet ständig statt, wenn der Motor läuft. Lassen Sie den Motor bei voller Motordrehzahl laufen (falls möglich), um die Regenerierung des Dieselpartikelfilters zu fördern.
- Wenn der Gegendruck im Dieselpartikelfilter zu hoch ist, oder keine Zurücksetzen-Regenerierung

in den letzten 100 Betriebsstunden ausgeführt wurde, weist Sie der Motorcomputer über das InfoCenter darauf hin, wann die Zurücksetzen-Regenerierung ausgeführt wird.

- Stellen Sie den Motor erst ab, wenn die Zurücksetzen-Regenerierung abgeschlossen ist.

Vergessen Sie die Funktion des Dieselpartikelfilters nicht bei der Verwendung oder Wartung Ihrer Maschine. Die Motorlast bei einer Motordrehzahl im hohen Leerlauf (Vollgas) erzeugt normalerweise eine ausreichende Auspufftemperatur für die Regenerierung des Dieselpartikelfilters.

Wichtig: Verringern Sie die Dauer, für die Sie den Motor im Leerlauf laufen lassen oder den Motor mit einer niedrigen Motordrehzahl verwenden, um die Ansammlung von Ruß im Rußfilter zu verringern.

Rußansammlung im Dieselpartikelfilter

- Über längere Zeit sammelt sich Ruß im Rußfilter des Dieselpartikelfilters an. Der Motorcomputer überwacht den Rußstand im Dieselpartikelfilter.
- Wenn sich genug Ruß angesammelt hat, informiert Sie der Computer, dass Sie den Dieselpartikelfilter regenerieren sollten.
- Bei der Regenerierung des Dieselpartikelfilters wird der Dieselpartikelfilter erhitzt, um Ruß in Asche zu verwandeln.
- Zusätzlich zu den Warnmeldungen verringert der Computer die Kraft, die der Motor bei verschiedenen Rußansammlungsständen erzeugt.

Motorwarnmeldungen: Rußansammlung

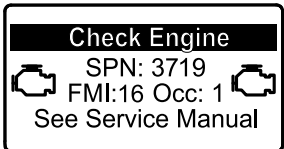
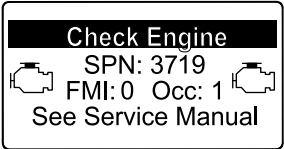
Anzeigestand	Fehlercode	Motor-Nennleistung	Empfohlene Aktion
Stufe 1: Motorwarnung	 <p style="text-align: center;"><small>g213866</small> Bild 35 Check Engine SPN 3719, FMI 16</p>	Der Computer verringert die Motorleistung auf 85 %.	Führen Sie so bald wie möglich eine geparkte Regenerierung durch, siehe Geparkte Regenerierung oder Wiederherstellung-Regenerierung (Seite 41) .
Stufe 2: Motorwarnung	 <p style="text-align: center;"><small>g213867</small> Bild 36 Check Engine [Motor prüfen] SPN 3719, FMI 0</p>	Der Computer verringert die Motorleistung auf 50 %.	Führen Sie so bald wie möglich eine Wiederherstellungsregenerierung durch, siehe Geparkte Regenerierung oder Wiederherstellung-Regenerierung (Seite 41) .

Aschenansammlung im Dieselpartikelfilter

- Die leichtere Asche wird über die Auspuffanlage abgeführt; die schwerere Asche sammelt sich im Rußfilter an.
- Asche ist ein Rückstand der Regenerierung. Über längere Zeit sammelt sich im Dieselpartikelfilter Asche an, die nicht über die Auspuffanlage abgeführt wird.
- Der Motorcomputer berechnet die Menge der Asche, die sich im Dieselpartikelfilter angesammelt hat.
- Wenn sich genug Asche angesammelt hat, sendet der Motorcomputer die Informationen als Motordefekt an das InfoCenter, um die Aschenansammlung im Dieselpartikelfilter anzugeben.
- Die Fehlermeldungen geben an, dass der Dieselpartikelfilter gewartet werden muss.
- Zusätzlich zu den Warnungen verringert der Computer die Kraft, die der Motor bei verschiedenen Aschenansammlungsständen erzeugt.

Hinweise und Motorwarnmeldungen im InfoCenter: Aschenansammlung

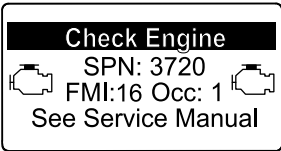
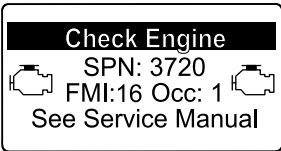
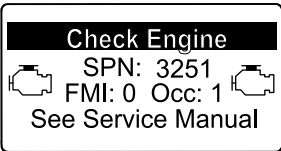
Anzeigestand	Fehlercode	Motordrehzahl-Reduzierung	Motor-Nennleistung	Empfohlene Aktion
Stufe 1: Motorwarnung	 <p>g213863 Bild 37 Check Engine (Prüfen Sie den Motor) SPN 3720, FMI 16</p>	Keine	Der Computer verringert die Motorleistung auf 85 %.	Warten Sie den Dieselpartikelfilter, siehe Warten des Dieseloxydationskatalysators und des Rußfilters (Seite 60)
Stufe 2: Motorwarnung	 <p>g213863 Bild 38 Check Engine (Prüfen Sie den Motor) SPN 3720, FMI 16</p>	Keine	Der Computer verringert die Motorleistung auf 50 %.	Warten Sie den Dieselpartikelfilter, siehe Warten des Dieseloxydationskatalysators und des Rußfilters (Seite 60)
Stufe 3: Motorwarnung	 <p>g214715 Bild 39 Check Engine (Prüfen Sie den Motor) SPN 3251, FMI 0</p>	Motordrehzahl bei maximalen Drehmoment + 200 U/min	Der Computer verringert die Motorleistung auf 50 %.	Warten Sie den Dieselpartikelfilter, siehe Warten des Dieseloxydationskatalysators und des Rußfilters (Seite 60)

Typen der Regenerierung des Dieselpartikelfilters

Typen der Regenerierung des Dieselpartikelfilters, die beim Einsatz der Maschine durchgeführt werden:

Typ der Regenerierung	Konditionen, die eine Regenerierung des Dieselpartikelfilters bewirken	Dieselpartikelfilter-Beschreibung des Betriebs
Passiv	Tritt beim normalen Einsatz der Maschine mit hoher Motordrehzahl oder hoher Motorlast auf	<ul style="list-style-type: none"> • Im InfoCenter wird kein Symbol angezeigt, das die passive Regenerierung angibt. • Bei der passiven Regenerierung verarbeitet der Dieselpartikelfilter sehr heiße Auspuffgase, oxidiert schädigende Emissionen und verbrennt Ruß zu Asche. <p>Siehe Passive Regenerierung des Dieselpartikelfilters (Seite 39).</p>
Unterstützt	Tritt als Ergebnis einer niedrigen Motordrehzahl, einer niedrigen Motorlast auf, oder nachdem der Computer feststellt, dass der Dieselpartikelfilter mit Ruß verstopft ist	<ul style="list-style-type: none"> • Im InfoCenter wird kein Symbol angezeigt, das die unterstützte Regenerierung angibt. • Während der unterstützten Regenerierung passt der Motorcomputer die Motoreinstellungen, um die Auspufftemperatur zu erhöhen. <p>Siehe Unterstützte Regenerierung des Dieselpartikelfilters (Seite 39).</p>
Zurücksetzen	Tritt alle 100 Betriebsstunden auf Tritt nur nach der unterstützten Regenerierung auf, wenn der Computer erkennt, dass die unterstützte Regenerierung die Rußmenge nicht ausreichend verringert hat	<ul style="list-style-type: none"> • Wenn das Symbol für die hohe Auspufftemperatur  im InfoCenter angezeigt wird, wird eine Regenerierung ausgeführt. • Während der Zurücksetzen-Regenerierung passt der Motorcomputer die Motoreinstellungen, um die Auspufftemperatur zu erhöhen. <p>Siehe Zurücksetzen-Regenerierung (Seite 39).</p>

Typen der Regenerierung des Dieselpartikelfilters, für die die Maschine geparkt sein muss:

Typ der Regenerierung	Konditionen, die eine Regenerierung des Dieselpartikelfilters bewirken	Dieselpartikelfilter-Beschreibung des Betriebs
Geparkt	<p>Tritt auf, da der Computer Gegendruck im Dieselpartikelfilter aufgrund von Rußansammlung erkennt</p> <p>Tritt auch auf, wenn der Bediener eine geparkte Regenerierung auslöst</p> <p>Kann auftreten, wenn Sie im InfoCenter das Verhindern der Zurücksetzen-Regenerierung eingestellt haben und die Maschine weiterhin einsetzen und Ruß hinzufügen, obwohl der Dieselpartikelfilter bereits eine Zurücksetzen-Regenerierung benötigt</p> <p>Kann aufgrund von falschem Kraftstoff oder Motoröl auftreten</p>	<ul style="list-style-type: none"> • Wenn das Symbol für das Zurücksetzen der Standby- bzw. geparkten Regenerierung oder der  Wiederherstellung-Regenerierung oder ADVISORY #188 im InfoCenter angezeigt wird, wird eine Regenerierung angefordert. • Führen Sie die geparkte Regenerierung sobald wie möglich aus, damit keine Wiederherstellung-Regenerierung erforderlich ist. • Eine geparkte Regenerierung dauert 30 Minuten bis 60 Minuten. • Der Kraftstofftank muss mindestens ein Viertel der Kraftstoffmenge enthalten. • Sie müssen die Maschine parken, um eine geparkte Regenerierung auszuführen. <p>Siehe Geparkte Regenerierung oder Wiederherstellung-Regenerierung (Seite 41).</p>

**Typen der Regenerierung des Dieselpartikelfilters, für die die Maschine geparkt sein muss:
(cont'd.)**

Typ der Regenerierung	Konditionen, die eine Regenerierung des Dieselpartikelfilters bewirken	Dieselpartikelfilter-Beschreibung des Betriebs
Wiederherstellung	Tritt auf, wenn der Bediener die Anforderungen für eine geparkte Regenerierung ignoriert hat und die Maschine weiterhin einsetzt, und dem Dieselpartikelfilter daher mehr Ruß hinzufügt	<ul style="list-style-type: none"> • Wenn das Symbol für das Zurücksetzen der Standby- bzw. geparkten Regenerierung oder der Wiederherstellung-Regenerierung  oder ADVISORY #190 im InfoCenter angezeigt wird, wird eine Regenerierung angefordert. • Eine Wiederherstellung-Regenerierung dauert bis zu drei Stunden. • Der Kraftstofftank muss mindestens halb voll sein. • Sie parken die Maschine, um eine Wiederherstellung-Regenerierung auszuführen. <p>Siehe Geparkte Regenerierung oder Wiederherstellung-Regenerierung (Seite 41).</p>

Zugreifen auf die Menüs für die Regenerierung des Dieselpartikelfilters

Zugreifen auf die Menüs für die Regenerierung des Dieselpartikelfilters

1. Navigieren Sie auf das Menü „Service“ und drücken Sie die mittlere Taste, um auf die Option DPF REGENERATION zu navigieren (Bild 40).



Bild 40

g227667

Time Since Last Regeneration

Navigieren Sie auf das Menü „DPF Regeneration“ und drücken Sie die mittlere Taste, um auf das Feld LAST REGEN. zu navigieren (Bild 41).

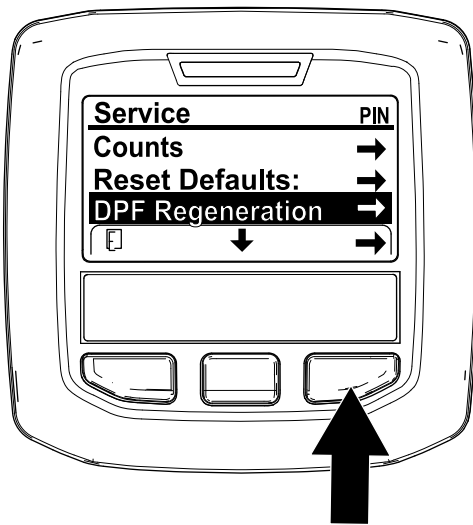
Ermitteln Sie mit dem Feld LAST REGEN. die Betriebsstunden, für die Sie den Motor seit der letzten Zurücksetzen-Regenerierung, geparkten Regenerierung oder Wiederherstellung-Regenerierung eingesetzt haben.



Bild 41

g224693

2. Drücken Sie die rechte Taste, um den Eintrag „DPF Regeneration“ auszuwählen (Bild 40).

Menü „Technician“

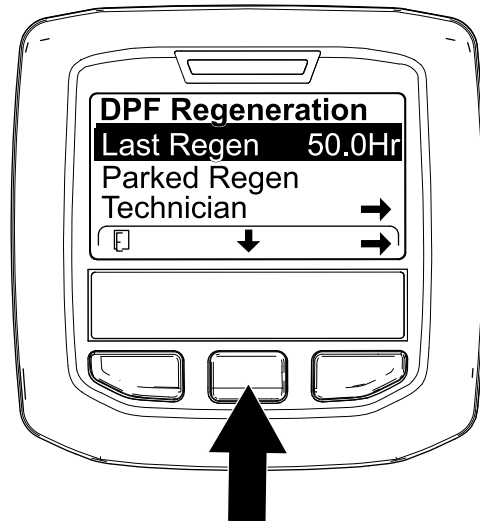
Wichtig: Aus Betriebsgründen entscheiden Sie ggf., eine geparkte Regenerierung auszuführen, bevor die Rußlast 100 % erreicht, wenn der

Motor mehr als 50 Betriebsstunden seit der letzten erfolgreichen Zurücksetzen-, Wiederherstellung-Regenerierung oder geparkten Regenerierung gelaufen ist.

Im Menü „Technician“ zeigen Sie den aktuellen Zustand der Regenerierungssteuerung des Motors und den erfassten Rußstand an.

Navigieren Sie auf das Menü „DPF Regeneration“, drücken Sie die mittlere Taste und navigieren Sie auf die Option TECHNICIAN; drücken Sie die rechte Taste, um den Eintrag „Technician“ auszuwählen (Bild 42).



Bild 42

g227348

- Lesen Sie in der Tabelle für den Dieselpartikelfilter-Betrieb den aktuellen Zustand des Dieselpartikelfilter-Betriebs nach (Bild 43).

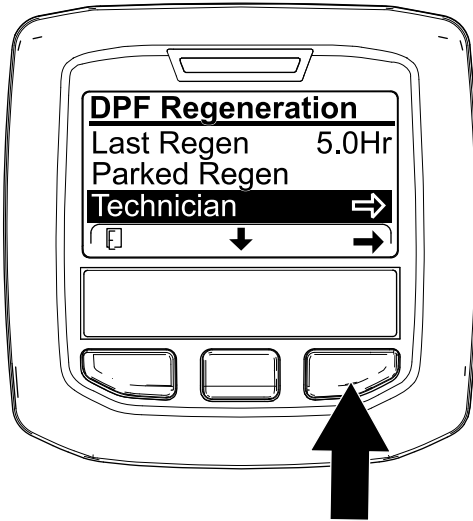

Bild 43

g227360

Tabelle für Dieselpartikelfilter-Betrieb

Tabelle für Dieselpartikelfilter-Betrieb (cont'd.)

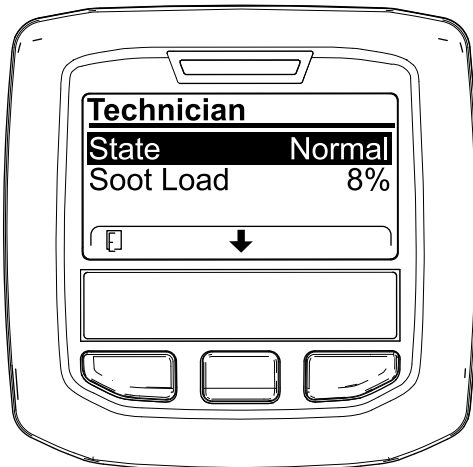
Zustand	Beschreibung
Normal	Der Dieselpartikelfilter in der normalen Betriebsart: Passive Regenerierung.
Assist Regen.	Der Motorcomputer führt eine unterstützte Regenerierung aus.
Reset Stby	Der Motorcomputer versucht, eine Zurücksetzen-Regenerierung auszuführen, aber eine der folgenden Zustände verhindert die Regenerierung: Die Einstellung „Regen Inhibit“ ist auf ON eingestellt. Die Auspufftemperatur ist für eine Regenerierung zu niedrig.
Reset Regen.	Der Motorcomputer führt eine Zurücksetzen-Regenerierung aus.
Parked Stby	Der Motorcomputer fordert, dass Sie eine geparkte Regenerierung ausführen.
Parked Regen.	Sie haben eine Anforderung für eine geparkte Regenerierung ausgelöst und der Motorcomputer führt die Regenerierung aus.
Recov. Stby	Der Motorcomputer fordert, dass Sie eine Wiederherstellung-Regenerierung ausführen.
Recov. Regen.	Sie haben eine Anforderung für eine Wiederherstellung-Regenerierung ausgelöst und der Motorcomputer führt die Regenerierung aus.

- Zeigen Sie die Rußlast an, die als Prozentsatz des Rußes im Dieselpartikelfilter (Bild 44) gemessen wird, siehe Tabelle für die Rußlast.

Hinweis: Der Wert für die Rußlast ändert sich beim Einsatz der Maschine und bei der Ausführung der Regenerierung des Dieselpartikelfilters.



Bild 44

g227359

Tabelle für die Rußlast

Wichtige Werte für die Rußlast	Regenerierungszustand
0 % bis 5 %	Minimumbereich für Rußlast
78 %	Der Motorcomputer führt eine unterstützte Regenerierung aus.

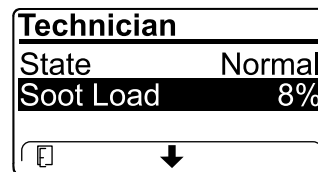
Tabelle für die Rußlast (cont'd.)

Wichtige Werte für die Rußlast	Regenerierungszustand
100 %	Der Motorcomputer fordert automatisch eine geparkte Regenerierung an.
122 %	Der Motorcomputer fordert automatisch eine Wiederherstellung-Regenerierung an.



Bild 45

g224417

Passive Regenerierung des Dieselpartikelfilters

- Die passive Regenerierung tritt im Rahmen der normalen Motorverwendung auf.
- Lassen Sie den Motor bei der Verwendung der Maschine mit voller Motordrehzahl und hoher Last laufen (falls möglich), um die Regenerierung des Dieselpartikelfilters zu fördern.

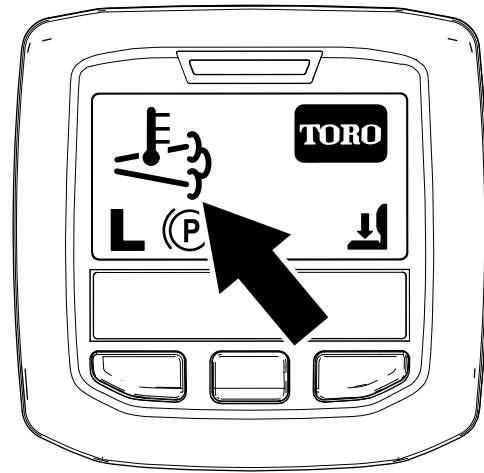
Unterstützte Regenerierung des Dieselpartikelfilters

- Der Motorcomputer passt die Motoreinstellungen an, um die Auspufftemperatur zu erhöhen.
- Lassen Sie den Motor bei der Verwendung der Maschine mit voller Motordrehzahl und hoher Last laufen (falls möglich), um die Regenerierung des Dieselpartikelfilters zu fördern.

Zurücksetzen-Regenerierung

⚠ ACHTUNG

Die Auspufftemperatur ist heiß (ca. 600°C) bei der Regenerierung des Dieselpartikelfilters. Heiße Auspuffgase können Sie oder andere Personen verletzen.

- Lassen Sie den Motor nie in einem geschlossenen Bereich laufen.
- Stellen Sie sicher, dass sich keine brennbaren Materialien in der Nähe der Auspuffanlage befinden.
- Fassen Sie nie ein heißes Teil der Auspuffanlage an.
- Halten Sie sich nie in der Nähe oder hinter dem Auspuffrohr der Maschine auf.

- Das Symbol für die hohe Auspufftemperatur



- () wird im InfoCenter angezeigt (Bild 45).
 - Der Motorcomputer passt die Motoreinstellungen an, um die Auspufftemperatur zu erhöhen.
- Wichtig:** Das Symbol für die hohe Auspufftemperatur gibt an, dass die Temperatur der von der Maschine ausgestoßenen Auspuffgase höher als beim normalen Betrieb ist.
- Lassen Sie den Motor bei der Verwendung der Maschine mit voller Motordrehzahl und hoher Last laufen (falls möglich), um die Regenerierung des Dieselpartikelfilters zu fördern.
 - Das Symbol wird im InfoCenter angezeigt, während die Zurücksetzen-Regenerierung verarbeitet wird.
 - Stellen Sie, falls möglich, den Motor nicht ab oder verringern die Motordrehzahl, während die Rücksetzen-Regenerierung verarbeitet wird.

Wichtig: Stellen Sie den Motor erst ab, wenn die Zurücksetzen-Regenerierung abgeschlossen ist (falls möglich).

Periodische Zurücksetzen-Regenerierung

Wenn der Motor in den letzten 100 Betriebsstunden keine Zurücksetzen-, Wiederherstellung-Regenerierung oder geparkte Regenerierung erfolgreich abgeschlossen hat, versucht der Motorcomputer, eine Zurücksetzen-Regenerierung auszuführen.

Einstellen von „Inhibit Regen.“

Nur Zurücksetzen-Regenerierung

Hinweis: Wenn Sie im InfoCenter das Verhindern der Zurücksetzen-Regenerierung eingestellt haben, wird ADVISORY#185 (Bild 46) alle 15 Minuten im

InfoCenter angezeigt, während der Motor eine Zurücksetzen-Regenerierung anfordert.



Bild 46

g224692

Eine Zurücksetzen-Regenerierung erzeugt den erhöhten Motorauspuff. Wenn Sie die Maschine um Bäume, Sträucher oder in hohem Gras bzw. in der Nähe von temperaturempfindlichen Pflanzen oder Materialien einsetzen, können Sie mit der Einstellung „Inhibit Regen.“ verhindern, dass der Motorcomputer eine Zurücksetzen-Regenerierung ausführt.

Wichtig: Wenn Sie den Motor abstellen und erneut anlassen, ist die Einstellung für „Inhibit Regen.“ standardmäßig OFF.

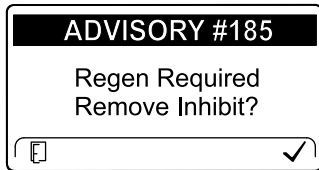
1. Navigieren Sie auf das Menü „DPF Regeneration“, drücken Sie die mittlere Taste und navigieren Sie auf die Option INHIBIT REGEN.; drücken Sie die rechte Taste, um den Eintrag „Inhibit Regen.“ auszuwählen (Bild 47).



Bild 47

g227304

2. Drücken Sie die rechte Taste, um die Einstellung für das Verhindern der Regenerierung von „On“ in „Off“ (Bild 47) oder von „Off“ in „On“ (Bild 48) zu ändern.

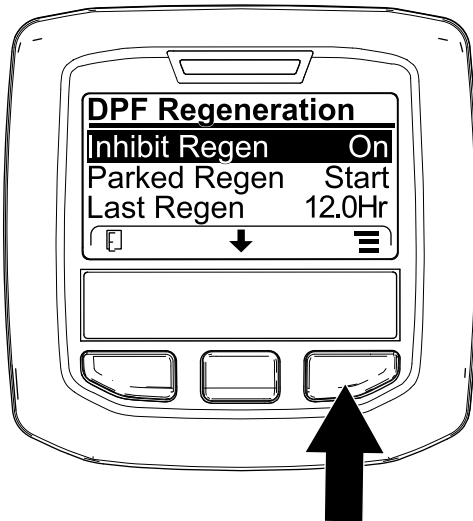

Bild 48

g224691

Zulassen einer Zurücksetzen-Regenerierung

Im InfoCenter-Display wird das Symbol für die hohe

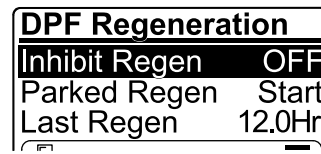
Auspufftemperatur  angezeigt, wenn die Zurücksetzen-Regenerierung ausgeführt wird.

Hinweis: Wenn INHIBIT REGEN. auf ON eingestellt ist, wird im InfoCenter ADVISORY #185 angezeigt (Bild 49). Drücken Sie die Taste 3, um die Einstellung für das Verhindern der Regenerierung auf OFF einzustellen und die Zurücksetzen-Regenerierung fortzusetzen.



Bild 49

g224394

Hinweis: Wenn die Auspufftemperatur zu niedrig ist, wird im InfoCenter ADVISORY #186 (Bild 50) angezeigt, um Sie zu informieren, dass Sie den Motor auf Vollgas (hoher Leerlauf) eingestellt haben.



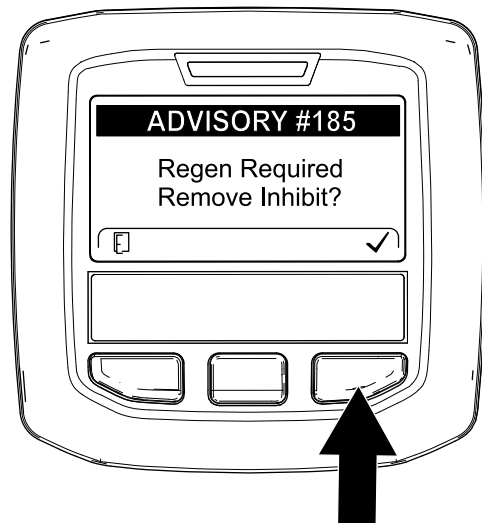

Bild 50

g224395

Hinweis: Nach dem Abschluss der Zurücksetzen-Regenerierung wird das Symbol

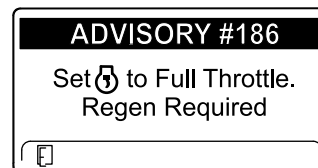
für die hohe Auspufftemperatur  nicht mehr im InfoCenter angezeigt.

Geparkte Regenerierung oder Wiederherstellung-Regenerierung

- Wenn der Motorcomputer eine geparkte Regenerierung oder eine Wiederherstellung-Regenerierung anfordert, wird das Symbol für die Anforderung einer Regenerierung (Bild 51) im InfoCenter angezeigt.



Bild 51

g224404

- Eine geparkte Regenerierung oder eine Wiederherstellung-Regenerierung wird nicht automatisch ausgeführt; Sie müssen die Regenerierung über das InfoCenter ausführen.

Meldungen zu geparkter Regenerierung

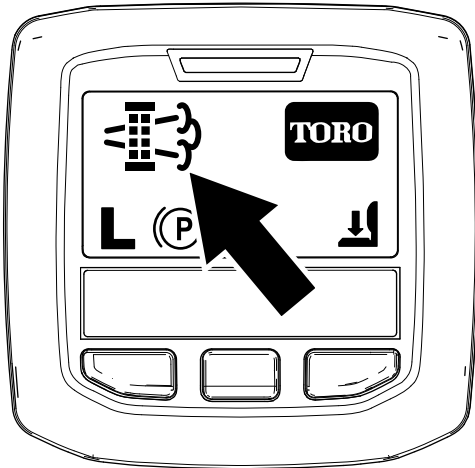
Wenn der Motorcomputer eine geparkte Regenerierung anfordert, werden die folgenden Meldungen im InfoCenter angezeigt.

- Motorwarnung SPN 3720, FMI 16 (Bild 52)



Bild 52

g213863

- Eine geparkte Regenerierung ist erforderlich, ADVISORY #188 (Bild 53)

Hinweis: Advisory #188 wird alle 15 Minuten angezeigt.

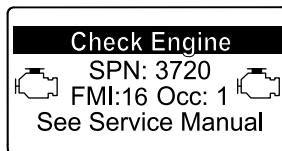

Bild 53

g224397

- Wenn Sie eine geparkte Regenerierung nicht innerhalb von zwei Stunden durchführen, wird im InfoCenter „Parked regeneration required – power takeoff disabled ADVISORY #189“ angezeigt (Bild 54).

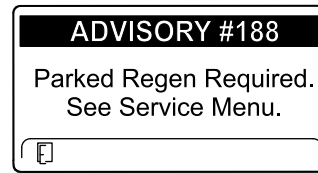

Bild 54

g224398

Wichtig: Führen Sie eine geparkte Regenerierung durch, um die Funktion der Zapfwelle wieder herzustellen, siehe [Vorbereiten einer geparkten oder Wiederherstellung-Regenerierung \(Seite 42\)](#) und [Durchführen einer geparkten Regenerierung oder Wiederherstellung-Regenerierung \(Seite 43\)](#).

Hinweis: Auf dem Homebildschirm wird das Symbol für eine deaktivierte Zapfwelle (Bild 55) angezeigt.

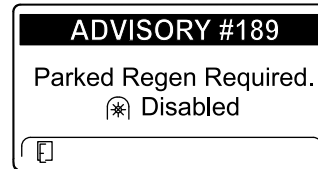

Bild 55

g224415

Meldungen zu Wiederherstellung-Regenerierung

Wenn der Motorcomputer eine Wiederherstellung-Regenerierung anfordert, werden die folgenden Meldungen im InfoCenter angezeigt.

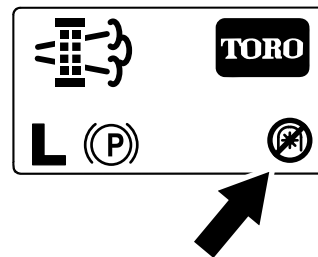
- Motorwarnung SPN 3719, FMI 0 (Bild 56)



Bild 56

g213867

- Recovery regeneration required – power takeoff disabled ADVISORY #190 (Bild 57)

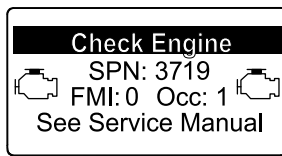

Bild 57

g224399

Wichtig: Führen Sie eine Wiederherstellung-Regenerierung durch, um die Funktion der Zapfwelle wieder herzustellen, siehe [Vorbereiten einer geparkten oder Wiederherstellung-Regenerierung \(Seite 42\)](#) und [Durchführen einer geparkten Regenerierung oder Wiederherstellung-Regenerierung \(Seite 43\)](#).

Hinweis: Auf dem Homebildschirm wird das Symbol für eine deaktivierte Zapfwelle angezeigt, siehe [Bild 55](#) in [Meldungen zu geparkter Regenerierung \(Seite 41\)](#), angezeigt.

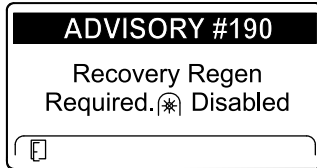
Beschränkung für den Status des Dieselpartikelfilters

- Wenn der Motorcomputer eine Wiederherstellung-Regenerierung anfordert oder eine Wiederherstellung-Regenerierung ausführt und Sie auf die Option PARKED REGEN navigieren, ist die geparkte Regenerierung gesperrt und das Schloss-Symbol (Bild 58) wird unten rechts im InfoCenter angezeigt.



Bild 58

g224625

das Schloss-Symbol (Bild 59) wird unten rechts im InfoCenter angezeigt.

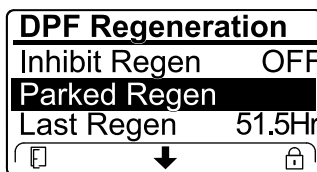

Bild 59

g224628

Vorbereiten einer geparkten oder Wiederherstellung-Regenerierung

- Stellen Sie sicher, die Maschine für den Typ der Regenerierung, die Sie durchführen, genug Kraftstoff im Tank hat.
 - Geparkte Regenerierung:** Stellen Sie sicher, dass der Kraftstofftank mindestens ein Viertel der Kraftstoffmenge enthält, bevor Sie die geparkte Regenerierung durchführen.
 - Wiederherstellung-Regenerierung:** Stellen Sie sicher, dass der Kraftstofftank mindestens halb voll ist, bevor Sie die Wiederherstellung-Regenerierung durchführen.
- Bewegen Sie die Maschine nach außen auf einen Bereich, der nicht in der Nähe von brennbarem Material ist.
- Parken Sie die Maschine auf einer ebenen Fläche.
- Stellen Sie sicher, dass die Fahrtriebshebel in der NEUTRAL-Stellung sind.
- Stellen Sie ggf. die Zapfwelle ab und senken Sie die Mähwerke oder das Zubehör ab.
- Aktivieren Sie die Feststellbremse
- Stellen Sie die Gasbedienung in die niedrige LEERLAUF-Stellung.

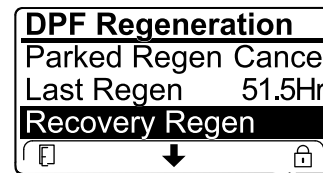
- Wenn der Motorcomputer keine Wiederherstellung-Regenerierung anfordert hat und Sie auf die Option RECOVERY REGEN. navigieren, ist die Wiederherstellung-Regenerierung gesperrt und

Durchführen einer geparkten Regenerierung oder Wiederherstellung-Regenerierung

⚠ ACHTUNG

Die Auspufftemperatur ist heiß (ca. 600°C) bei der Regenerierung des Dieselpartikelfilters. Heiße Auspuffgase können Sie oder andere Personen verletzen.

- Lassen Sie den Motor nie in einem geschlossenen Bereich laufen.
- Stellen Sie sicher, dass sich keine brennbaren Materialien in der Nähe der Auspuffanlage befinden.
- Fassen Sie nie ein heißes Teil der Auspuffanlage an.
- Halten Sie sich nie in der Nähe oder hinter dem Auspuffrohr der Maschine auf.

Wichtig: Der Computer der Maschine bricht die Regenerierung des Dieselpartikelfilters ab, wenn Sie die Motordrehzahl vom niedrigen Leerlauf erhöhen oder die Feststellbremse lösen.

1. Navigieren Sie auf das Menü „DPF Regeneration“, drücken Sie die mittlere Taste und navigieren Sie auf die Option PARKED REGEN START oder die Option RECOVERY REGEN START (Bild 60); drücken Sie die rechte Taste, um den Start der Regenerierung auszuwählen (Bild 60).

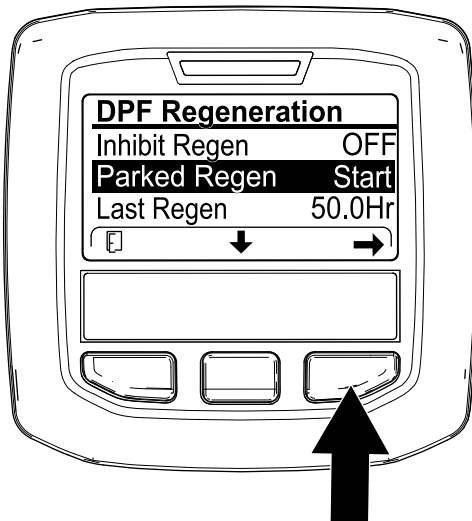

g224402

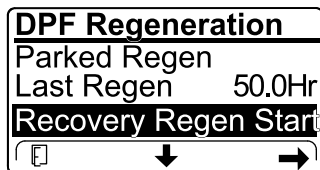

g224629

Bild 60

2. Stellen Sie auf dem Bildschirm VERIFY FUEL LEVEL sicher, dass der Kraftstofftank zu einem Viertel gefüllt ist, wenn Sie eine geparkte Regenerierung durchführen, oder dass er halb voll ist, wenn Sie die Wiederherstellung-Regenerierung ausführen; drücken Sie dann die rechte Taste, um fortzufahren (Bild 61).



g224414

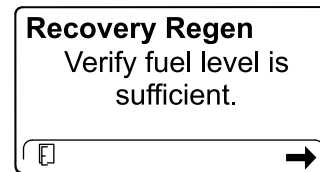

g227678

Bild 61

3. Stellen Sie auf dem Bildschirm „DPF checklist“ sicher, dass die Feststellbremse aktiviert ist und dass die Motordrehzahl auf den niedrigen Leerlauf eingestellt ist (Bild 62).



Bild 62

4. Drücken Sie auf dem Bildschirm INITIATE DPF REGEN. die rechte Taste, um fortzufahren (Bild 63).

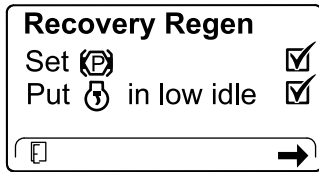
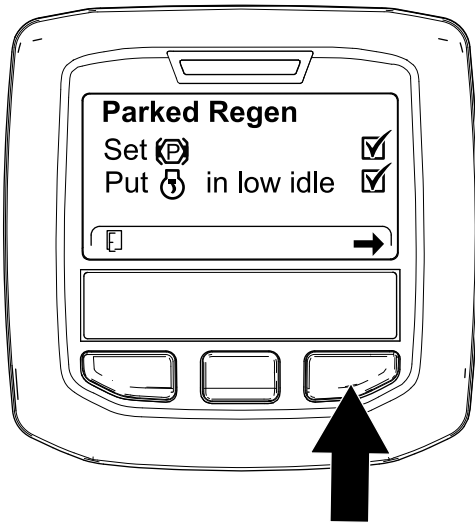

Bild 63

5. Im InfoCenter wird die Meldung INITIATING DPF REGENERATION angezeigt (Bild 64).



g224411

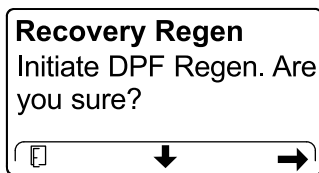
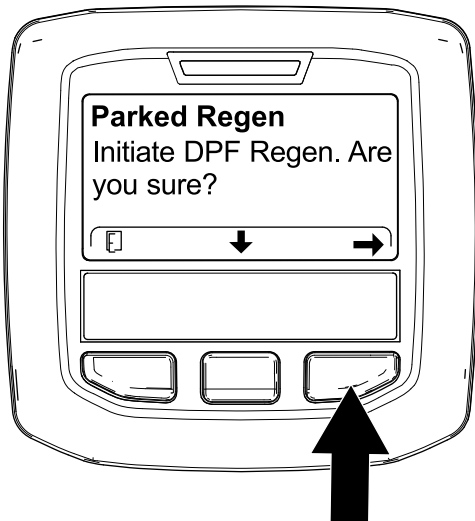
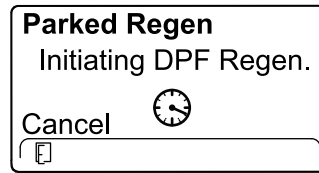
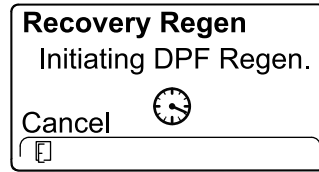

g227681

Bild 64

6. Im InfoCenter wird die Meldung über die Abschlusszeit angezeigt (Bild 65).

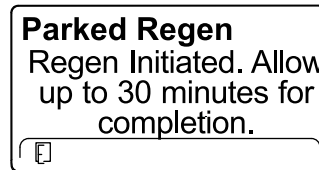

g224406

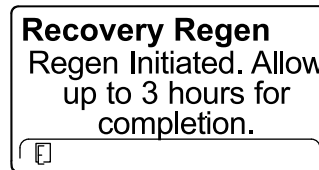

g224416

Bild 65

7. Der Motorcomputer prüft den Zustand des Motors und die Fehlerinformationen. Im InfoCenter werden ggf. die folgenden Meldungen angezeigt, die in der nachfolgenden Tabelle aufgeführt sind:

Tabelle der Prüfmeldung und der Behebungsmaßnahmen

<p>Behebungsmaßnahme: Beenden Sie das Menü „Regeneration“ und lassen Sie die Maschine laufen, bis die letzte Regenerierung mehr als 50 Betriebsstunden zurückliegt, siehe Time Since Last Regeneration (Seite 37).</p>	
<p>Behebungsmaßnahme: Beheben Sie den Motordefekt und versuchen Sie die Regenerierung des Dieselpartikelfilters erneut.</p>	

Tabelle der Prüfmeldung und der Behebungsmaßnahmen (cont'd.)



Parked Regen must be running	Recovery Regen must be running
Behebungsmaßnahme: Lassen Sie den Motor an und lassen Sie ihn laufen.	
Parked Regen Ensure is running and above 60C/140F.	Recovery Regen Ensure is running and above 60C/140F.
Behebungsmaßnahme: Lassen Sie den Motor laufen, um die Temperatur des Motorkühlmittels auf 60°C anzuwärmen.	
Parked Regen Put in low idle.	Recovery Regen Put in low idle.
Behebungsmaßnahme: Ändern Sie die Motordrehzahl auf den niedrigen Leerlauf.	
Parked Regen Regen refused by ECU.	Recovery Regen Regen refused by ECU.
Behebungsmaßnahme: Beheben Sie den Defekt des Motorcomputers und versuchen Sie die Regenerierung des Dieselpartikelfilters erneut.	

8. Im InfoCenter wird der Homebildschirm angezeigt; das Symbol für die Bestätigung der Regenerierung (Bild 66) wird unten rechts auf dem Bildschirm angezeigt, wenn die Regenerierung ausgeführt wird.



Bild 66

g224403

Symbol für die hohe Auspufftemperatur angezeigt.

9. Wenn der Motorcomputer eine geparkte Regenerierung oder eine Wiederherstellung-Regenerierung abschließt, wird im InfoCenter ADVISORY #183 (Bild 67) angezeigt. Drücken Sie die linke Taste, um den Homebildschirm anzuzeigen.

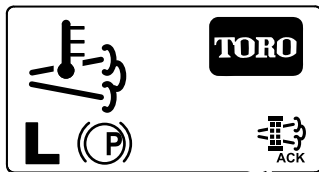

Bild 67

g224392

Hinweis: Wenn die Regenerierung nicht abgeschlossen wird, wird im InfoCenter „Advisory #184“ (Bild 68) angezeigt. Drücken Sie die linke Taste, um den Homebildschirm anzuzeigen.

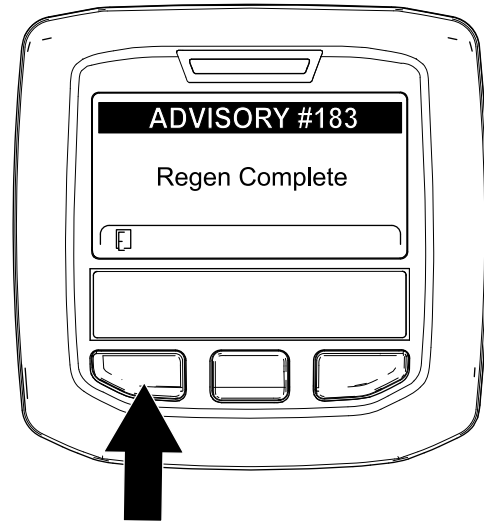

Bild 68

g224393

Hinweis: Während der Ausführung der Regenerierung des Dieselpartikelfilters wird das

Abbrechen einer geparkten Regenerierung oder Wiederherstellung-Regenerierung

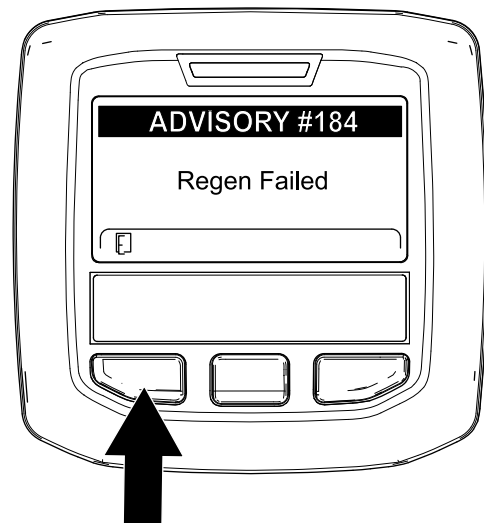
Brechen Sie mit der Einstellung für das Abbrechen einer geparkten oder Wiederherstellung-Regenerierung eine ausgeführte geparkte Regenerierung oder Wiederherstellung-Regenerierung ab.

1. Zugreifen auf das Menü für die Regenerierung des Dieselpartikelfilters (Bild 69)



Bild 69

g227305

2. Drücken Sie die mittlere Taste, um auf die Option PARKED REGEN. CANCEL (Bild 69) oder RECOVERY REGEN. CANCEL zu navigieren (Bild 70).

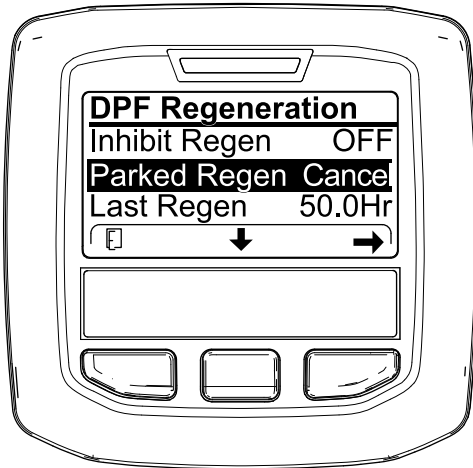

Bild 70

g227306

3. Drücken Sie die rechte Taste, um den Eintrag „Regen Cancel“ auszuwählen (Bild 69 oder Bild 70).

Einstellen des Gegengewichts am Hubarm

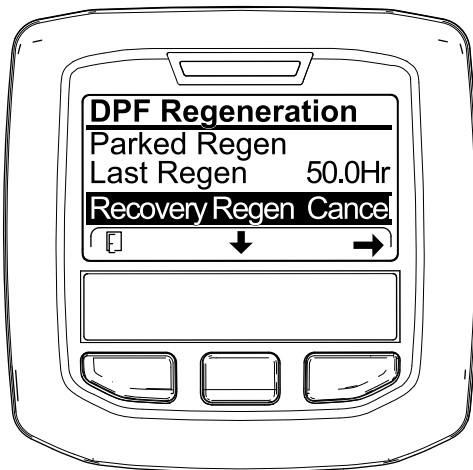
Sie können das Gegengewicht an den Hubarmen der Heckschneideinheit einstellen, um unterschiedliche Rasenbedingungen auszugleichen und um in unebenem Gelände oder Bereichen mit Ablagerungen von abgestorbenem Gras eine einheitliche Schnitthöhe zu erhalten.

Sie können jede Gegengewichtsfeder auf eine von vier Einstellungen einstellen. Jede Stufe erhöht oder verringert das Gegengewicht an der Schneideinheit um 2,3 kg. Die Federn können hinten am ersten Federaktuator positioniert werden, um das ganze Gegengewicht zu entfernen (4. Stellung).

1. Parken Sie die Maschine auf einer ebenen Fläche, senken die Schneideinheiten ab, aktivieren die Feststellbremse, stellen den Motor ab und ziehen den Zündschlüssel ab.
2. Führen Sie ein Rohr oder ein ähnliches Objekt in die lange Feder ein, um die Federspannung während der Einstellung aufzuheben (Bild 71).

⚠ ACHTUNG

Die Federn stehen unter Spannung und können sie verletzen.

Gehen Sie beim Einstellen der Federn vorsichtig vor.

3. Wenn Sie die Federspannung aufgehoben haben, nehmen Sie die Schraube und Sicherungsmutter ab, mit denen der Federaktuator an der Halterung befestigt ist (Bild 71).



Bild 71

1. Feder
2. Federaktuator

4. Verschieben Sie den Federaktuator in die gewünschte Lochposition und befestigen Sie ihn mit einer Sicherungsmutter.
5. Wiederholen Sie die Schritte an der restlichen Feder.

Einstellen der Wendeposition des Hubarms

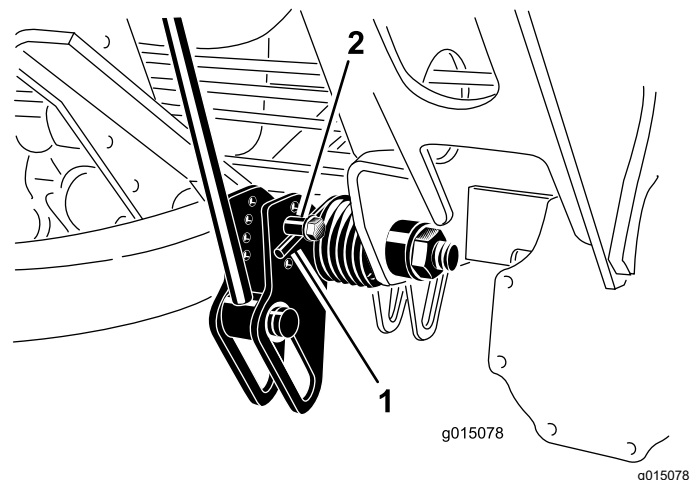
1. Parken Sie die Maschine auf einer ebenen Fläche, senken die Schneideinheiten ab, aktivieren die Feststellbremse, stellen den Motor ab und ziehen den Zündschlüssel ab.
2. Der Hubarmschalter befindet sich hinter dem rechten vorderen Hubarm (Bild 72).



Bild 72

1. Schalter

3. Lösen Sie die Befestigungsschrauben des Schalters (Bild 72) und schieben den Schalter nach oben, um die Wendehöhe des Hubarms zu erhöhen, oder schieben Sie den Schalter nach unten, um die Wendehöhe des Hubarms zu verringern.
4. Ziehen Sie die Befestigungsschrauben fest.

Zusammenklappen des Überrollbügels

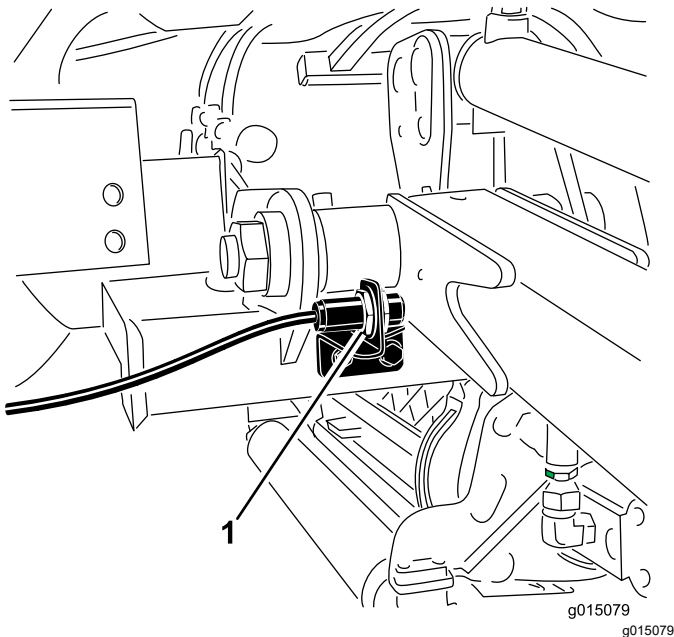
Sie können den Überrollbügel zusammenklappen, um den Zugang zu Bereichen mit beschränkter lichter Höhe zu ermöglichen.

⚠️ WARNUNG:

Die Maschine hat keinen Überrollschutz, wenn der Überrollbügel zusammengeklappt ist; dies sollte nicht als Überrollschutz angesehen werden.

Legen Sie keinen Sicherheitsgurt an, wenn der Überrollbügel abgesenkt ist.

1. Parken Sie die Maschine auf einer ebenen Fläche, senken Sie die Mähwerke ab, aktivieren Sie die Feststellbremse, stellen Sie den Motor ab und ziehen Sie den Zündschlüssel ab.
2. Stützen Sie das Gewicht des oberen Rahmens des Überrollbügels ab, während Sie die Rastungen und Lastösenbolzen aus den Schwenkhalterung nehmen (Bild 73).



Bild 73

- | | |
|-------------------|------------------|
| 1. Oberer Rahmen | 3. Rastungen |
| 2. Lastösenbolzen | 4. Untere Löcher |

3. Senken Sie den Rahmen vorsichtig ab, bis er auf den Anschlägen aufliegt.
4. Setzen Sie die Lastösenbolzen in die unteren Löcher ein und befestigen sie mit den Rastungen, um den oberen Rahmen in der abgesenkten Stellung abzustützen.
5. Gehen Sie in umgekehrter Reihenfolge vor, um den Rahmen aufzuklappen.

⚠️ WARNUNG:

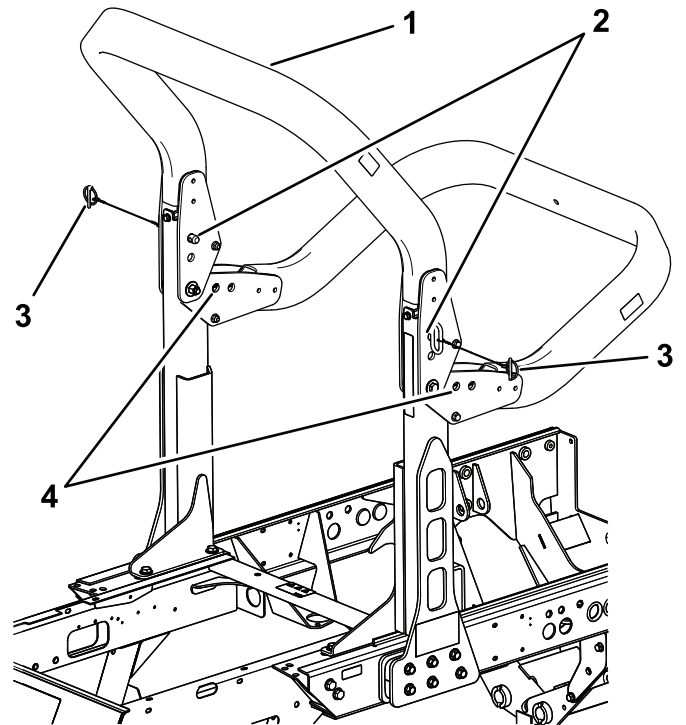
Der Überrollschutz ist ggf. nicht wirksam, wenn die Befestigungsschrauben des Überrollschutzes lose sind; dies kann bei einem Überschlagen zu schweren ggf. tödlichen Verletzungen führen.

In der hochgeklappten Stellung müssen beide Befestigungsschrauben eingesetzt und fest angezogen sein, um vollen Schutz durch den Überrollschutz zu gewährleisten.

⚠️ WARNUNG:

Beim Zusammen- und Aufklappen des Überrollbügels können Finger zwischen der Maschine und dem Überrollbügel eingeklemmt werden.

Passen Sie beim Zusammen- und Aufklappen des Überrollbügels auf, damit keine Finger zwischen dem festen und dem sich drehenden Teil der Struktur eingeklemmt werden.

- Halten Sie alle Muttern, Bolzen und Schrauben richtig angezogen, damit die Maschine in einem sicheren Betriebszustand bleibt.
- Tauschen Sie abgenutzte und beschädigte Teile aus Sicherheitsgründen aus.
- Stellen Sie sicher, dass der Sicherheitsgurt und die Befestigungen in gutem Betriebszustand sind.
- Legen Sie den Sicherheitsgurt an, wenn der Überrollbügel aufgerichtet; ein Sicherheitsgurt ist nicht erforderlich, wenn der Überrollbügel heruntergeklappt ist.

Wichtig: Der Überrollbügel ist eine integrierte Sicherheitseinrichtung. Lassen Sie den Überrollbügel ganz aufgestellt, wenn Sie den Mäher verwenden. Senken Sie den Überrollbügel nur ab, wenn es wirklich erforderlich ist.

Prüfen der Sicherheitsschalter

Wartungsintervall: Bei jeder Verwendung oder täglich

⚠️ ACHTUNG

Wenn die Sicherheitsschalter abgeklemmt oder beschädigt werden, setzt sich die Maschine möglicherweise von alleine in Bewegung, was Verletzungen verursachen kann.

- An den Sicherheitsschaltern dürfen keine Veränderungen vorgenommen werden.
- Prüfen Sie die Funktion der Sicherheitsschalter täglich und tauschen alle defekten Schalter vor dem Einsatz der Maschine aus.

Im elektrischen System der Maschine befinden sich Sicherheitsschalter. Diese Schalter sind so ausgelegt, dass sie den Motor abstellen, wenn Sie den Sitz verlassen und das Fahrpedal heruntergedrückt ist. Sie können jedoch den Sitz bei laufendem Motor verlassen, wenn das Fahrpedal in der Neutral-Stellung ist. Obwohl der Motor weiter läuft, wenn Sie den Zapfwellenschalter auskuppeln und das Fahrpedal lösen, sollten Sie den Motor abstellen, bevor Sie den Sitz verlassen.

Führen Sie die folgenden Schritte durch, um die Funktion der Sicherheitsschalter zu prüfen:

1. Fahren Sie die Maschine langsam auf eine größere, verhältnismäßig offene Fläche.
2. Senken Sie die Schneideinheiten ab, stellen Sie den Motor ab und aktivieren Sie die Feststellbremse.
3. Nehmen Sie auf dem Sitz Platz und treten auf das Fahrpedal.
4. Versuchen Sie anschließend, den Motor zu starten.

Hinweis: Der Motor sollte nicht anspringen. Wenn der Motor anspringt, sind die Sicherheitsschalter defekt; reparieren Sie sie vor dem Einsatz der Maschine.

5. Setzen Sie sich auf den Sitz und lassen Sie den Motor an.
6. Verlassen Sie den Sitz und stellen den Zapfwellenschalter in die Ein-Stellung.

Hinweis: Die Zapfwelle sollte sich jetzt eigentlich nicht einkuppeln lassen. Wenn die Zapfwelle eingekuppelt wird, sind die Sicherheitsschalter defekt; reparieren Sie sie vor dem Einsatz der Maschine.

7. Nehmen Sie auf dem Sitz Platz, aktivieren Sie die Feststellbremse und lassen den Motor an.
8. Bewegen Sie das Fahrpedal aus der NEUTRAL-Stellung.

Hinweis: Der Motor sollte ausgehen. Wenn der Motor nicht abstellt, sind die Sicherheitsschalter defekt und müssen vor dem Einsatz repariert werden.

Betriebshinweise

Vertrautmachen mit der Maschine.

Bevor Sie mit dem Mähen von Rasenflächen beginnen, sollten Sie mit der Maschine in einem offenen Bereich üben. Lassen Sie den Motor an und stellen ihn ab. Fahren Sie vorwärts und rückwärts. Senken Sie die Mähwerke ab und heben Sie diese an, kuppeln Sie die Spindeln ein und aus. Wenn Sie sich mit der Maschine vertraut gemacht haben, üben Sie das Fahren hangauf- und hangabwärts mit verschiedenen Geschwindigkeiten.

Funktion der Warnanlage

Wenn eine Warnlampe beim Betrieb aufleuchtet, stellen Sie die Maschine sofort ab und beheben Sie den Fehler, bevor Sie weiterarbeiten. Die Maschine kann schwer beschädigt werden, wenn Sie sie mit einer Fehlfunktion einsetzen.

Mähen Gras

Lassen Sie den Motor an und stellen den Motordrehzahlsschalter in die SCHNELL-Stellung. Stellen Sie den Mähgeschwindigkeitsbegrenzer in die MÄH-Stellung. Stellen Sie den Zapfwellenschalter in die EIN-Stellung und steuern Sie dann die Schneideinheiten mit dem Hubschalter (die Frontschneideinheiten werden vor den Heckschneideinheiten abgesenkt). Drücken Sie das Fahrpedal nach vorne, um vorwärts zu fahren und zu mähen.

Fahren der Maschine in der Betriebsart „Transport“

Schieben Sie den Zapfwellenschalter in die Aus-Stellung und heben Sie die Schneideinheiten in die Transportstellung an. Stellen Sie den Mähgeschwindigkeitsbegrenzer in die Transport-Stellung. Fahren Sie vorsichtig zwischen Objekten durch, damit Sie weder die Maschine noch die Schneideinheiten beschädigen. Gehen Sie beim Einsatz der Maschine an Hängen besonders vorsichtig vor. Um einen Überschlag zu vermeiden, sollten Sie an Hängen langsam fahren und scharfe Kurven vermeiden.

Nach dem Einsatz

Hinweise zur Sicherheit nach dem Betrieb

Allgemeine Sicherheit

- Stellen Sie vor dem Verlassen des Fahrersitzes den Motor ab, ziehen Sie den Schlüssel ab (falls vorhanden) und warten Sie, bis alle Bewegung aufgehört hat. Lassen Sie die Maschine abkühlen, bevor Sie sie einstellen, warten, reinigen, oder einlagern.
- Entfernen Sie Gras und Schmutz von den Mähwerken, Antrieben, vom Auspuff, den Kühlgittern und dem Motorraum, um einem Brand vorzubeugen. Wischen Sie Öl- und Kraftstoffverschüttungen auf.
- Schließen Sie den Kraftstoffhahn, wenn Sie die Maschine einlagern oder transportieren.
- Kuppeln Sie den Antrieb des Anbaugerätes aus, wenn Sie die Maschine transportieren oder nicht verwenden.
- Den/die Sicherheitsgurt(e) bei Bedarf warten und reinigen.
- Lagern Sie weder die Maschine noch den Kraftstoffkanister in der Nähe von offenen Flammen, Funken oder Zündflammen wie z. B. bei einem Heizkessel oder sonstigen Geräten.

Befördern der Maschine

- Verwenden Sie durchgehenden Rampen für das Verladen der Maschine auf einen Anhänger oder Pritschenwagen.
- Vergurten Sie die Maschine.

Identifizieren der Vergurtungsstellen

Die Vergurtungsstellen befinden sich in den folgenden Positionen:

- An jeder Seite des Rahmens unter den vorderen Stufen.
- Hintere Stoßstange



Bild 74

1. Vordere Vergrößerungsstellen
2. Hintere Vergrößerungsstelle

Ermitteln der Hebestellen

Hinweis: Stützen Sie die Maschine mit Achsständern ab, wenn Sie Arbeiten unter der Maschine ausführen.

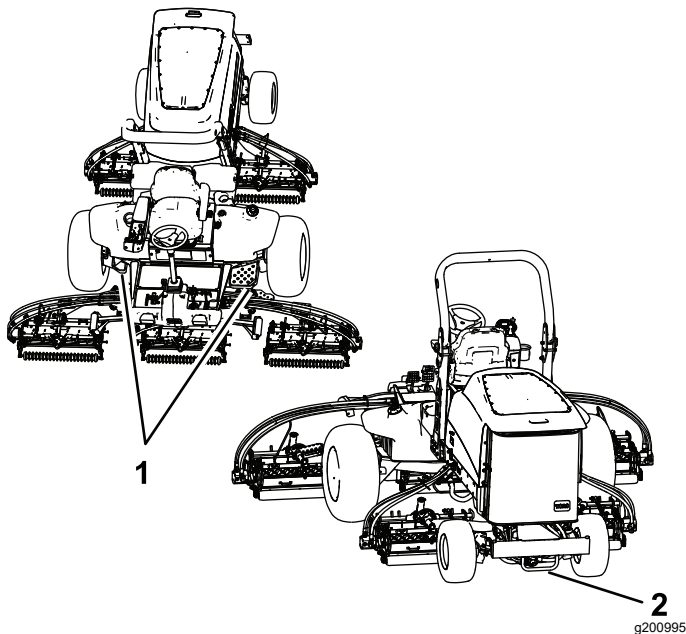
Die Hebestellen befinden sich in den folgenden Positionen:

- Vorne am Maschinenchassis an der Innenseite jedes Antriebsreifens
- In der Mitte der Achse hinten an der Maschine

Schieben oder Abschleppen der Maschine

Im Notfall können Sie die Maschine durch Aktivieren des Sicherheitsventils an der stufenlosen Hydraulikpumpe und durch Umgehen des Sperrventils im Hydraulikschlauch und anschließendes Schieben oder Schleppen, bewegen.

Wichtig: Schieben oder schleppen Sie die Maschine höchstens mit 3 km bis 4,8 km/h über eine maximale Strecke von 400 m, sonst kann das interne Getriebe beschädigt werden. Öffnen Sie das Sicherheitsventil, wenn die Maschine geschoben oder geschleppt wird. Außerdem müssen Sie, wenn Sie die Maschine rückwärts schieben oder abschleppen, einen Hydraulikschlauch einbauen, um das Sicherheitsventil zu umgehen.

Wenn Sie die Maschine schieben oder abschleppen müssen, werden Sie diese vorwärts und rückwärts

bewegen müssen. Bereiten Sie deshalb die Maschine für beide Bewegungsrichtungen vor, damit das Antriebssystem beim Schieben oder Abschleppen keinen Schaden nimmt.

Vorbereiten der Maschine für das Rückwärtsschieben bzw. -abschleppen

Wichtig: Wenn Sie die Maschine rückwärts schieben oder schleppen müssen, sollten Sie zuerst das Sicherheitsventil im Allradantriebssteuerblock umgehen.

Für das Umgehen des Sicherheitsventils sind folgende Teile von Toro erforderlich:

- Toro Bestellnummer 59-7410, Diagnose-Anschlussstück
 - Toro Bestellnummer 354-79, Deckel des Diagnose-Anschlussstücks
 - Toro Bestellnummer 95-8843, Hydraulikschlauch
 - Toro Bestellnummer 95-0985, Kupplungsanschlussstück
 - Toro Bestellnummer 340-77, Hydraulikanschlussstück (2)
1. Installieren Sie das Diagnose-Anschlussstück in dem unmarkierten Anschluss zwischen den Anschlüssen M8 und P2 am Heckantriebverteiler (Bild 75).



Bild 75

1. Heckantriebverteiler
2. Unmarkierter Anschluss (hinter linkem Vorderrad)

2. Schließen Sie einen Hydraulikschlauch zwischen dem eingebauten Diagnose-Anschlussstück im Heckantriebverteiler und dem Testanschluss für den Rückwärtsantriebsdruck (Bild 76) an.

Hinweis: Verwenden Sie zum Anschluss des Hydraulikschlauchs die Hydraulikanschlussstücke und Kupplungsanschlussstücke.

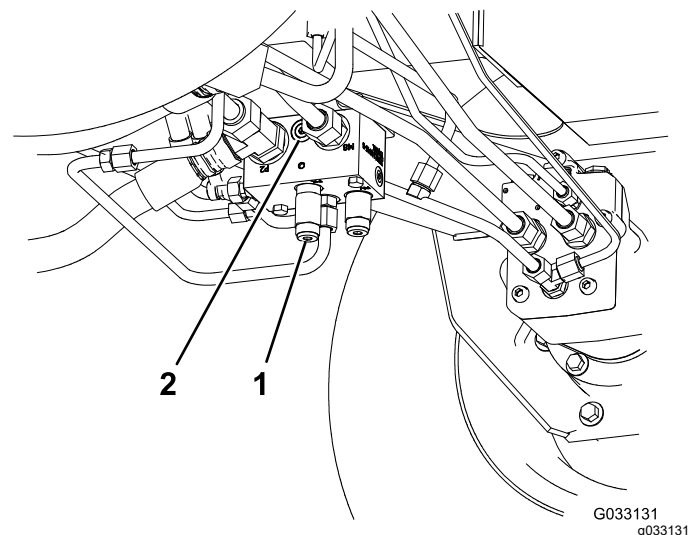

Bild 76

1. Testanschluss für Rückwärtsantriebsdruck
2. Hydraulikölrücklaufilter

3. Drehen Sie das Sicherheitsventil um eine Vierteldrehung nach rechts oder links, um es zu öffnen und das Öl intern umzuleiten (Bild 77).

Hinweis: Da das Öl um das Getriebe umgeleitet wird, kann die Zugmaschine ohne Schäden am Getriebe langsam bewegt werden. Merken Sie sich die Ventilstellung beim Öffnen oder Schließen.

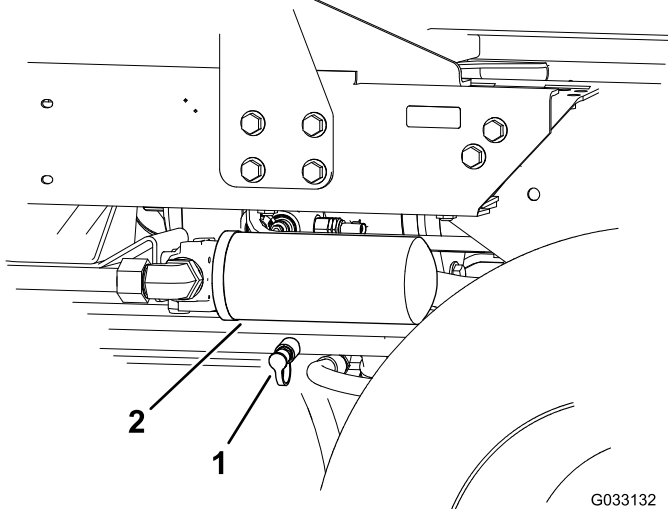

Bild 77

1. Sicherheitsventil

4. Nehmen Sie den eingebauten Hydraulikschlauch nach Abschluss des Schiebe- oder Abschleppvorgangs der Maschine wieder ab.
5. Bringen Sie den Deckel der Rückwärtsfahrt-Druckteststelle wieder an.

6. Bringen Sie den Deckel des Diagnose-Anschlussstücks auf das am Steuerblock installierte Anschlussstück an.
7. Drehen Sie das Sicherheitsventil um 90 Grad (eine Vierteldrehung) zurück, bevor Sie den Motor anlassen.

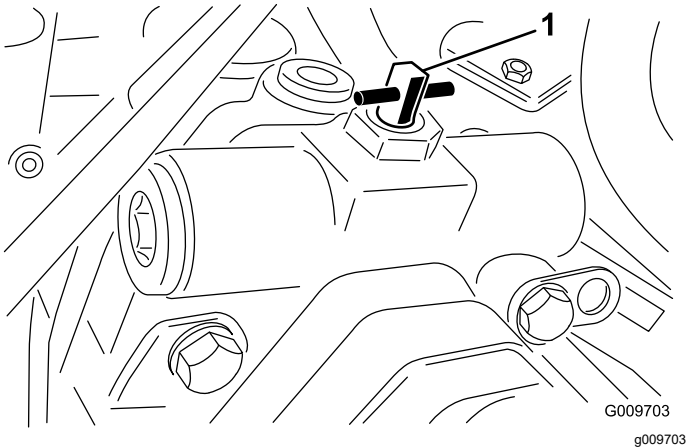
Hinweis: Ziehen Sie das Ventil zum Schließen höchstens mit 7-11 Nm an.

Vorwärtsschieben oder -abschleppen der Maschine

Wenn Sie die Maschine nur vorwärts schieben oder abschleppen müssen, brauchen Sie nur das Sicherheitsventil drehen.

Wichtig: Wenn Sie die Maschine rückwärts schieben oder abschleppen müssen, siehe [Vorbereiten der Maschine für das Rückwärtsschieben bzw. -abschleppen \(Seite 50\)](#).

1. Öffnen Sie die Haube und entfernen Sie die mittlere Abdeckung.
2. Drehen Sie das Sicherheitsventil um eine Vierteldrehung nach rechts oder links, um es zu öffnen und das Öl intern umzuleiten (Bild 77).

Hinweis: Da das Öl um das Getriebe umgeleitet wird, kann die Zugmaschine ohne Beschädigen des Getriebes langsam vorwärts bewegt werden.

Merken Sie sich die Ventilstellung beim Öffnen oder Schließen.

3. Drehen Sie das Sicherheitsventil um 90 Grad (eine Vierteldrehung) zurück, bevor Sie den Motor anlassen.

Hinweis: Ziehen Sie das Ventil zum Schließen höchstens mit 7-11 Nm an.

Wartung

Hinweis: Bestimmen Sie die linke und rechte Seite der Maschine anhand der üblichen Einsatzposition.

Sicherheit bei Wartungsarbeiten

- Bevor Sie den Fahrerstand verlassen, gehen Sie wie folgt vor:
 - Stellen Sie die Maschine auf einer ebenen Fläche ab.
 - Kuppeln Sie das Mähwerk aus und senken Sie die Anbaugeräte ab.
 - Aktivieren Sie die Feststellbremse.
 - Stellen Sie den Motor ab und ziehen Sie den Zündschlüssel ab (sofern vorhanden).
 - Warten Sie, bis alle beweglichen Teile zum Stillstand gekommen sind.
- Lassen Sie alle Maschinenteile abkühlen, ehe Sie mit Wartungsarbeiten beginnen.
- Führen Sie Wartungsarbeiten möglichst nicht bei laufendem Motor durch. Fassen Sie keine beweglichen Teile an.
- Stützen Sie die Maschine mit Achsständern ab, wenn Sie Arbeiten unter der Maschine ausführen.
- Lassen Sie den Druck aus Maschinenteilen mit gespeicherter Energie vorsichtig ab.
- Halten Sie alle Teile der Maschine in gutem Betriebszustand und alle Befestigungen angezogen.
- Tauschen Sie abgenutzte oder beschädigte Aufkleber aus.
- Verwenden Sie nur Originalersatzteile von Toro, um eine sichere und optimale Leistung zu gewährleisten. Ersatzteile anderer Hersteller können gefährlich sein und eine Verwendung könnte die Garantie ungültig machen.

Empfohlener Wartungsplan

Wartungsintervall	Wartungsmaßnahmen
Nach acht Betriebsstunden	<ul style="list-style-type: none"> • Ziehen Sie die Radmutter an.
Nach 50 Betriebsstunden	<ul style="list-style-type: none"> • Wechseln Sie das Öl im vorderen Planetengetriebe
Nach 200 Betriebsstunden	<ul style="list-style-type: none"> • Das Öl in der Hinterachse wechseln.
Bei jeder Verwendung oder täglich	<ul style="list-style-type: none"> • Kontrollieren Sie die Sicherheitsgurt(e) auf Verschleiß, Risse und andere Beschädigungen. Ist eine Komponente der Sicherheitsgurt(e) nicht mehr funktionsfähig, ersetzen Sie den Sicherheitsgurt. • Prüfen der Sicherheitsschalter • Prüfen Sie den Ölstand im Motor. • Lassen Sie Wasser und andere Verunreinigen aus dem Wasserabscheider ab. • Prüfen des Reifendrucks. • Führen Sie eine Sichtprüfung der Hinterachse auf Dichtheit durch. • Das Getriebe in der Hinterachse durch Sichtprüfung auf Dichtheit überprüfen. • Prüfen Sie das Kühlsystem. • Entfernen Sie den Schmutz vom Motorbereich, dem Öl- und vom Motorkühler. • Prüfen der Hydraulikleitungen und -schläuche. • Prüfen Sie den Hydraulikölstand.
Alle 50 Betriebsstunden	<ul style="list-style-type: none"> • Einfetten der Lager und Büchsen • Prüfen Sie den Zustand der Batterie.
Alle 100 Betriebsstunden	<ul style="list-style-type: none"> • Prüfen Sie den Zustand und die Spannung des Lichtmaschinen-Treibriemens.
Alle 200 Betriebsstunden	<ul style="list-style-type: none"> • Ziehen Sie die Radmutter an.
Alle 250 Betriebsstunden	<ul style="list-style-type: none"> • Wechseln Sie das Motoröl und den -filter.

Wartungsintervall	Wartungsmaßnahmen
Alle 400 Betriebsstunden	<ul style="list-style-type: none"> • Luftfilter warten. Warten Sie den Luftfilter früher, wenn die Luftfilteranzeige rot zeigt. Warten Sie öfter in sehr schmutzigen oder staubigen Bedingungen. • Prüfen Sie die Leitungen und Anschlüsse auf Verschleiß, Beschädigungen oder lockere Anschlüsse. • Tauschen Sie die Kraftstofffilterglocke aus. • Tauschen Sie den Kraftstofffilter aus. • Prüfen Sie das Spiel am Ende in den Planetengetrieben. • Prüfen Sie den Ölstand im Planetengetriebe. (Prüfen Sie, wenn Sie externe undichte Stellen feststellen). • Prüfen Sie den Füllstand des Getriebeöls der Hinterachse. (Prüfen Sie auch den Ölstand vor dem ersten Anlassen des Motors.) • Wechseln Sie das Schmiermittel im Getriebe der Hinterachse. (Überprüfen Sie auch den Schmierstoff, bevor Sie den Motor zum ersten Mal starten.)
Alle 800 Betriebsstunden	<ul style="list-style-type: none"> • Entleeren und reinigen Sie den Kraftstofftank. • Wechseln Sie das Öl im vorderen Planetengetriebe oder mindestens einmal jährlich. • Das Öl in der Hinterachse wechseln. • Kontrollieren Sie die Vorspur der Hinterräder. • Wenn Sie nicht das empfohlene Hydrauliköl verwenden oder den Behälter schon einmal mit einem alternativen Öl gefüllt haben, wechseln Sie das Hydrauliköl. • Wenn Sie nicht das empfohlene Hydrauliköl verwenden oder den Behälter schon einmal mit einem alternativen Öl gefüllt haben, wechseln Sie den Hydraulikfilter.
Alle 1000 Betriebsstunden	<ul style="list-style-type: none"> • Wenn Sie das empfohlene Hydrauliköl verwenden, wechseln Sie die Hydraulikfilter.
Alle 2000 Betriebsstunden	<ul style="list-style-type: none"> • Wenn Sie das empfohlene Hydrauliköl verwenden, wechseln Sie das Hydrauliköl.
Alle 6000 Betriebsstunden	<ul style="list-style-type: none"> • Nehmen Sie den Rußfilter vom Dieselpartikelfilter ab, reinigen Sie ihn und montieren ihn oder reinigen Sie den Rußfilter, wenn der Motordefekt SPN 3251 FMI 0, SPN 3720 FMI 0 oder SPN 3720 FMI 16 im InfoCenter angezeigt wird.
Vor der Einlagerung	<ul style="list-style-type: none"> • Entleeren und reinigen Sie den Kraftstofftank. • Prüfen Sie den Reifendruck. • Prüfen Sie alle Befestigungen. • Fetten und ölen Sie alle Schmiernippel und Gelenkstellen. • Bessern Sie abgeblätterte Lackflächen aus.

Checkliste – tägliche Wartungsmaßnahmen

Kopieren Sie diese Seite für regelmäßige Verwendung.

Wartungsprüf- punkt	Für KW:						
	Mo	Di	Mi	Do	Fr	Sa	So
Prüfen Sie die Funktion der Sicherheitsschalter.							
Prüfen Sie die Funktion der Bremsen.							
Prüfen Sie den Füllstand des Motoröls und des Kraftstoffs.							
Prüfen Sie den Stand des Kühlmittels.							
Entleeren Sie den Kraftstoff-/Wasserabscheider.							
Prüfen Sie die Anzeige für den Luftfilter.							
Prüfen Sie den Kühler, den Ölkühler und das Gitter auf Sauberkeit.							
Achten Sie auf ungewöhnliche Motorengeräusche. ¹							
Achten Sie auf ungewöhnliche Betriebsgeräusche.							
Prüfen Sie den Hydraulikölstand.							
Prüfen Sie die Hydraulikschläuche auf Defekte.							
Prüfen Sie die Dichtheit.							
Prüfen Sie den Reifendruck.							
Prüfen Sie die Funktion der Instrumente.							
Prüfen Sie die Einstellung der Spindel zum Untermesser.							

Wartungsprüf- punkt	Für KW:						
	Mo	Di	Mi	Do	Fr	Sa	So
Prüfen Sie die Schnitthöhenein- stellung.							
Fetten Sie alle Schmiernippel ein. ²							
Bessern Sie alle Lackschäden aus.							

1. Prüfen Sie die Glühkerze und Einspritzdüsen, wenn der Motor schwer anspringt, stark qualmt oder unruhig läuft.
2. Unmittelbar nach jeder Reinigung, ungeachtet des aufgeführten Intervalls

Aufzeichnungen irgendwelcher Probleme

Inspiziert durch:		
Punkt	Datum	Informationen
1		
2		
3		
4		
5		
6		
7		
8		

Wichtig: Weitere Wartungsarbeiten finden Sie in der Bedienungsanleitung des Motors und der Bedienungsanleitung des Mähwerks.

Hinweis: Laden Sie ein kostenfreies Exemplar des elektrischen oder hydraulischen Schaltbilds von www.Toro.com herunter und suchen Sie Ihre Maschine vom Link für die Bedienungsanleitungen auf der Homepage.

Verfahren vor dem Ausführen von Wartungsarbeiten

Entfernen der Motorhaube

1. Lösen Sie die Motorhaubenriegel (Bild 78) und öffnen die Motorhaube.



Bild 78

g200373

1. Motorhaubenriegel (2)

2. Entfernen Sie die Splints, mit denen die hinteren Haubenhalterungen an den Rahmenstiften befestigt sind, und nehmen Sie die Haube ab.

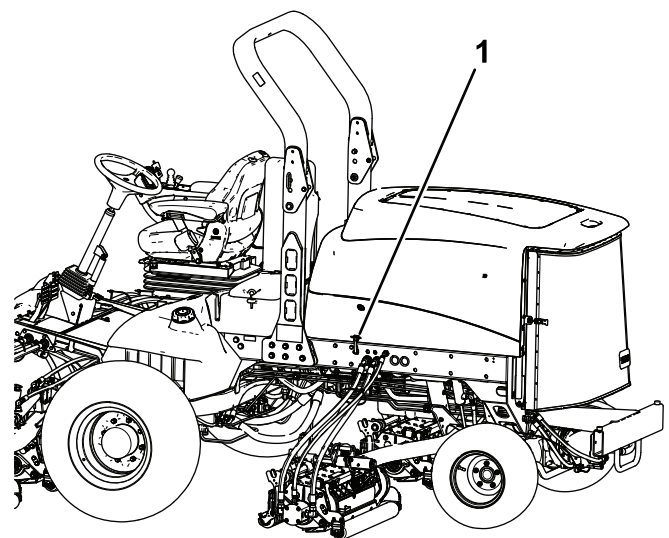
Schmierung

Einfetten der Lager und Büchsen

Wartungsintervall: Alle 50 Betriebsstunden

Die Maschine hat Schmiernippel, die regelmäßig mit Nr. 2 Schmierfett auf Lithiumbasis eingefettet werden müssen. Fetten Sie alle Lager und Büchsen alle 50 Betriebsstunden und unverzüglich nach jeder Reinigung ein, wenn die Maschine unter normalen Bedingungen eingesetzt wird.

Die Schmiernippel und deren Anzahl sind:

- Bremsstangen-Drehlager (5) (Bild 79)



Bild 79

- Hinterachse-Drehbüchsen (2) (Bild 80)

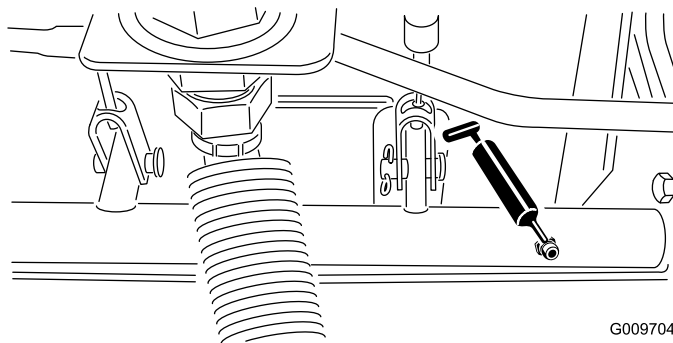

Bild 80

- Lenkzylinder-Kugelgelenke (2) (Bild 81)

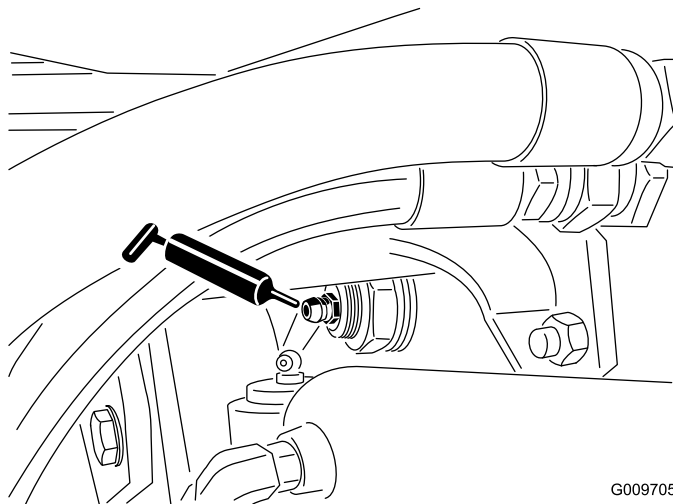

Bild 81

g009706

1. Obere Armatur am Achsschenkel

- Spurstangen-Kugelgelenke (2) (Bild 81)
- Achsschenkelbolzen (2) (Bild 81) **Fetten Sie die obere Armatur am Achsschenkelbolzen nur einmal jährlich (2 Pumpen).**
- Hubarmbüchsen (1 pro Schneideinheit) (Bild 82)

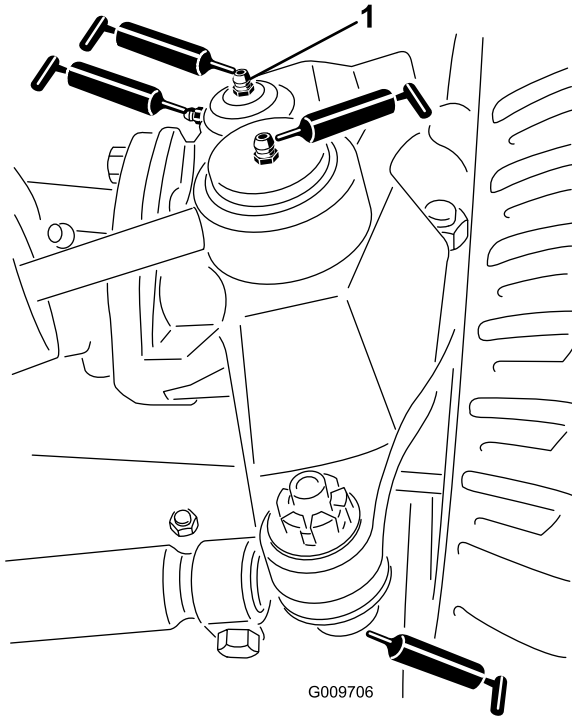

Bild 82

g015159

g015159

- Hubzylinderbüchsen (2 pro Schneideinheit) (Bild 82)
- Hubarm-Drehbüchsen (1 pro Schneideinheit) (Bild 83)

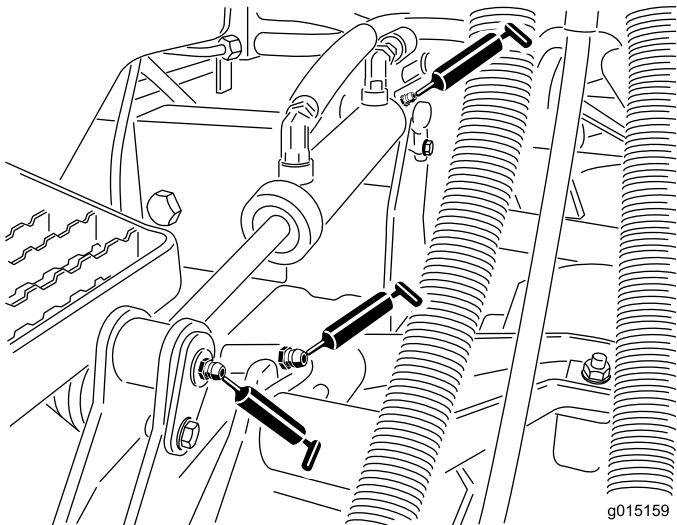
- Schneideinheit-Trägerrahmen (2 pro Schneideinheit) (Bild 83)
- Schneideinheit-Hubarmgelenk (1 pro Schneideinheit) (Bild 83)



Bild 83

g015158

g015158

Warten des Motors

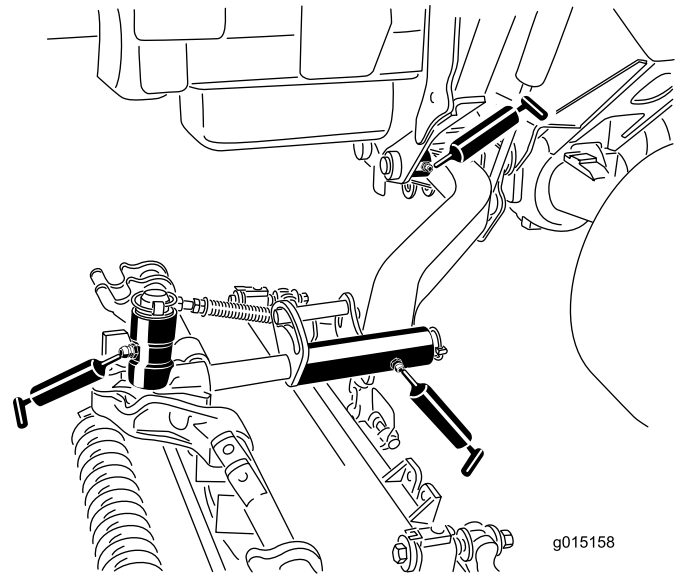
Sicherheitshinweise zum Motor

- Stellen Sie den Motor ab und prüfen Sie den Stand des Motoröls. Füllen Sie bei Bedarf Motoröl in das Kurbelgehäuse nach.
- Ändern Sie nicht die Geschwindigkeit des Drehzahlreglers oder überdrehen den Motor.

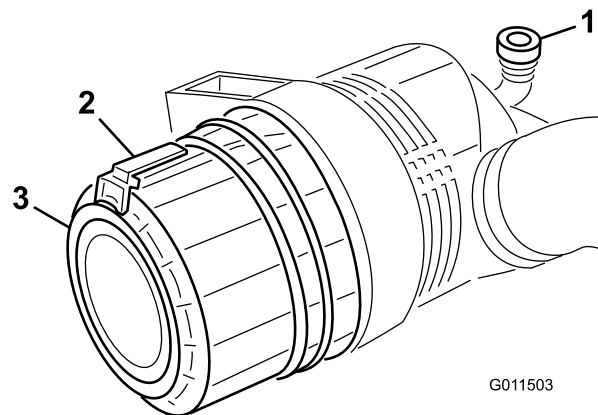

G011503

g011503

Warten des Luftfilters

Wartungsintervall: Alle 400 Betriebsstunden—Luftfilter warten. Warten Sie den Luftfilter früher, wenn die Luftfilteranzeige rot zeigt. Warten Sie öfter in sehr schmutzigen oder staubigen Bedingungen.

Prüfen Sie das Luftfiltergehäuse auf Beschädigungen, die eventuell zu einem Luftaustritt führen können. Ersetzen Sie ihn bei einer Beschädigung. Prüfen Sie die ganze Ansauganlage auf Lecks, Beschädigungen oder lose Schlauchklemmen.

Warten Sie den Luftfilter nur, wenn die Wartungsanzeige dies angibt (Bild 84). Das frühzeitige Auswechseln des Luftfilters erhöht nur die Gefahr, dass Schmutz in den Motor gelangt, wenn Sie den Filter entfernen.

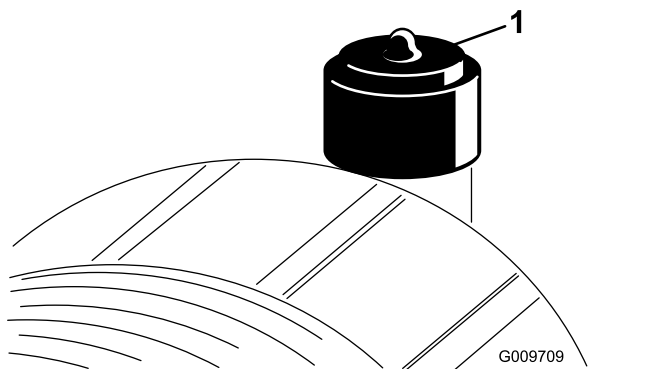

G009709

g009709

Bild 84

1. Wartungsanzeige

Wichtig: Stellen Sie sicher, dass die Abdeckung richtig angebracht ist und das Luftfiltergehäuse abdichtet.

1. Parken Sie die Maschine auf einer ebenen Fläche, senken die Schneideinheiten ab, aktivieren die Feststellbremse, stellen den Motor ab und ziehen den Zündschlüssel ab.
2. Ziehen Sie den Riegel nach außen und drehen Sie die Luftfilterabdeckung nach links (Bild 85).

Bild 85

1. Wartungsanzeige
2. Riegel
3. Abdeckung

3. Nehmen Sie die Abdeckung vom Luftfiltergehäuse ab.
4. Vor dem Entfernen des Filters sollten Sie große Schmutzablagerungen zwischen der Außenseite des Hauptfilters und der Glocke mit schwacher Druckluft (2,76 bar, sauber und trocken) entfernen. **Verwenden Sie keinen Hochdruckreiniger, da Schmutz durch den Filter in die Ansauganlage gedrückt werden könnte.**

Diese Reinigung verhindert, dass Rückstände in den Einlass gelangen, wenn Sie den Hauptfilter entfernen.

5. Entfernen und wechseln Sie den Hauptfilter aus (Bild 86).

Sie sollten ein gebrauchtes Element nicht reinigen, da die Gefahr einer Beschädigung des Filtermediums besteht. Prüfen Sie den neuen Filter auf Versandschäden, prüfen Sie das Dichtungsende des Filters und des Gehäuses. **Verwenden Sie nie einen beschädigten Einsatz.**

Setzen Sie den neuen Filter ein. Drücken Sie auf den äußeren Rand des Einsatzes, um es im Kanister zu platzieren. **Drücken Sie nie auf die flexible Mitte des Filters.**



Bild 86

1. Hauptfilter

Wichtig: Versuchen Sie nie, den Sicherheitsfilter zu reinigen (Bild 87). Tauschen Sie den Sicherheitsfilter bei jeder dritten Wartung des Hauptluftfilters aus.

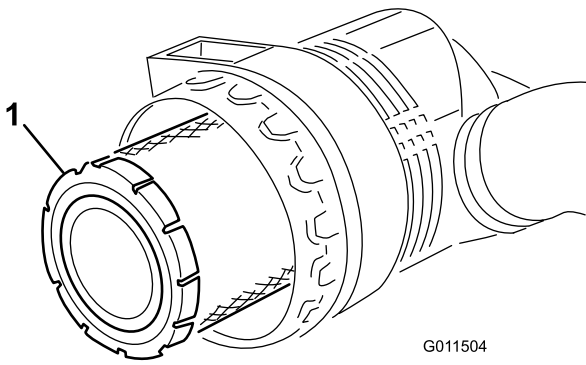

Bild 87

1. Sicherheitsfilter

6. Reinigen Sie den Schmutzauswurfanschluss in der abnehmbaren Abdeckung.
7. Nehmen Sie das Gummiablassventil von der Abdeckung ab, reinigen Sie den Hohlraum und setzen Sie das Ablassventil ein.
8. Setzen Sie die Abdeckung ein, richten Sie das Gummiablassventil nach unten, ungefähr zwischen 5 und 7 Uhr (vom Ende her gesehen).
9. Stellen Sie die Anzeige (Bild 84) zurück, wenn sie auf Rot steht.

Warten des Motoröls

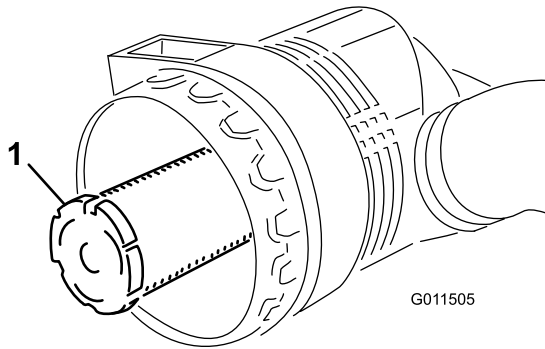
Ölsorte

Verwenden Sie qualitativ hochwertiges Öl mit niedrigem Aschengehalt, das die folgenden Spezifikationen erfüllt oder übersteigt:

- API-Klassifikation CJ-4 oder höher

- ACEA-Klassifikation E6
- JASO-Klassifikation DH-2

Wichtig: Wenn Sie Motoröl verwenden, das nicht die Klassifikation API CJ-4 oder höher, ACEA E6 oder JASO DH-2 erfüllt, kann der Dieselpartikelfilter verstopfen und den Motor beschädigen.

Verwenden Sie Motoröl mit der folgenden Motorölviskosität:

- Bevorzugte Ölsorte: SAE 15W-40; über -18° C
- Ersatzöl: SAE 10W-30 oder 5W-30 (alle Temperaturen)

Premium Motoröl von Toro ist vom offiziellen Toro-Vertragshändler mit einer Viskosität von 15W-40 oder 10W-30 erhältlich.

Überprüfen des Motorölstands

Wartungsintervall: Bei jeder Verwendung oder täglich

Der Motor wird vom Werk aus mit Öl befüllt. Prüfen Sie jedoch den Ölstand, bevor und nachdem Sie den Motor das erste Mal verwenden.

Wichtig: Prüfen Sie das Motoröl täglich. Wenn der Stand des Motoröls über der Voll-Markierung am Peilstab liegt, ist das Motoröl ggf. mit Kraftstoff verdünnt.

Wenn der Stand des Motoröls über der Voll-Markierung liegt, wechseln Sie das Motoröl.

Der Stand des Motoröls sollte am besten bei kaltem Motor vor dem täglichen Anlassen geprüft werden. Wenn der Motor gelaufen ist, lassen Sie das Öl für 10 Minuten in die Wanne zurücklaufen, bevor Sie den Ölstand prüfen. Wenn der Ölstand an oder unter der Nachfüll-Markierung am Peilstab liegt, gießen Sie Öl nach, bis der Ölstand die Voll-Markierung erreicht. **Füllen Sie nicht zu viel Motoröl ein.**

Wichtig: Halten Sie den Stand des Motoröls zwischen den unteren und oberen Markierungen am Peilstab; der Motor kann ausfallen, wenn er mit zu wenig oder zu viel Öl verwendet wird.

1. Parken Sie die Maschine auf einer ebenen Fläche.
2. Lösen Sie die Motorhaubenriegel und öffnen Sie die Motorhaube.
3. Entfernen Sie den Peilstab, wischen ihn ab und führen ihn wieder in das Rohr ein; ziehen Sie ihn dann wieder heraus.

Der Ölstand sollte im sicheren Bereich liegen (Bild 88).



Bild 88

1. Peilstab
2. Ölfüllstutzendeckel

4. Wenn der Ölstand unter dem sicheren Bereich liegt, nehmen Sie den Fülldeckel ab ([Bild 88](#)) und gießen Sie genug Öl ein, um den Ölstand bis zur VOLL-Markierung anzuheben.

Wichtig: Füllen Sie nicht zu viel Motoröl ein.

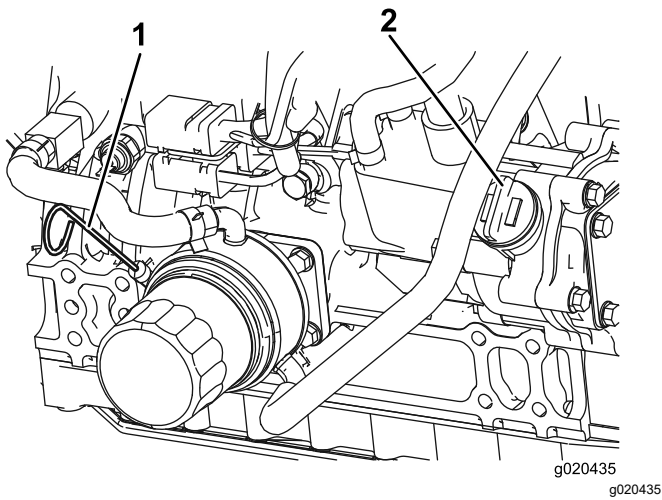
Hinweis: Lassen Sie, wenn Sie die Ölsorte wechseln möchten, das Altöl vollständig aus dem Kurbelgehäuse ablaufen, bevor Sie das neue einfüllen.

5. Setzen Sie den Ölfüllstutzendeckel und den Peilstab ein.
6. Schließen Sie die Motorhaube und befestigen Sie sie mit den Riegeln.

Kurbelgehäuse-Ölfassungsvermögen

5,7 l mit Filter.

Wechseln des Motoröls und -filters

Wartungsintervall: Alle 250 Betriebsstunden

1. Parken Sie die Maschine auf einer ebenen Fläche, senken die Schneideinheiten ab, aktivieren die Feststellbremse, stellen den Motor ab und ziehen den Zündschlüssel ab.
2. Entfernen Sie die Ablassschraube ([Bild 89](#)) und lassen Sie das Öl in die Auffangwanne ab.



Bild 89

1. Ablassschraube

3. Setzen Sie die Ablassschraube ein, wenn kein Öl mehr austritt.
4. Entfernen Sie den Ölfilter ([Bild 90](#)).

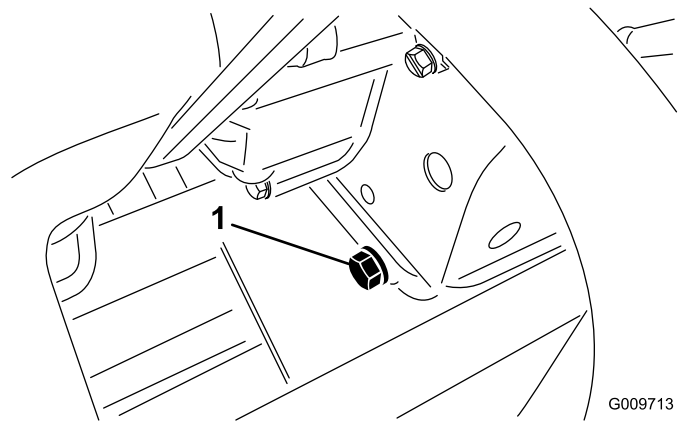

Bild 90

1. Ölfilter

5. Ölen Sie die neue Filterdichtung leicht mit frischem Öl ein, bevor Sie den Filter eindrehen.

Hinweis: Ziehen Sie den Filter nicht zu fest.

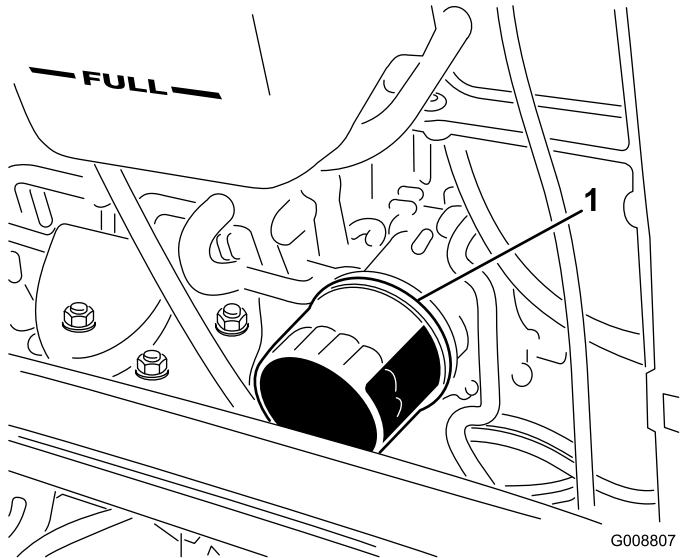
6. Füllen Sie Öl in das Kurbelgehäuse, siehe [Überprüfen des Motorölstands \(Seite 59\)](#).

Warten des Dieseloxydationskatalysators und des Rußfilters

Wartungsintervall: Alle 6000 Betriebsstunden—Nehmen Sie den Rußfilter vom Dieselpartikelfilter ab, reinigen

Sie ihn und montieren ihn oder reinigen Sie den Rußfilter, wenn der Motordefekt SPN 3251 FMI 0, SPN 3720 FMI 0 oder SPN 3720 FMI 16 im InfoCenter angezeigt wird.

Wenn die Motorstörungen CHECK ENGINE SPN 3251 FMI 0, CHECK ENGINE SPN 3720 FMI 0 oder CHECK ENGINE SPN 3720 FMI 16 im InfoCenter ([Bild 91](#)) angezeigt werden, reinigen Sie den Rußfilter anhand den folgenden Schritten:

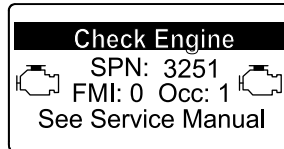

g214715

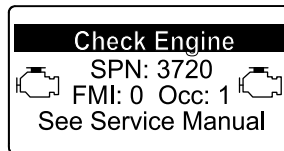

g213864

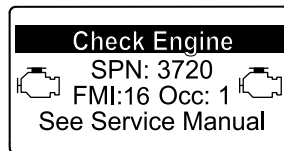

g213863

Bild 91

1. Informationen zum Entfernen und Montieren des Dieseloxydationskatalysators und des Rußfilters am Dieselpartikelfilter finden Sie in der *Wartungsanleitung*.
2. Wenden Sie sich an den offiziellen Toro-Vertragshändler für Ersatzteile für den Dieseloxydationskatalysator und den Rußfilter oder deren Wartung.
3. Wenden Sie sich nach dem Einsetzen eines sauberen Dieselpartikelfilters an den offiziellen Toro-Vertragshändler, um das elektronische Steuergerät des Motors zurückzusetzen.

Warten der Kraftstoffanlage

⚠ GEFAHR

Unter gewissen Bedingungen sind Kraftstoff und -dünste äußerst brennbar und explosiv. Feuer und Explosionen durch Kraftstoff können Sie und Unbeteiligte verletzen und Sachschäden verursachen.

- **Betanken Sie die Maschine nur im Freien, wenn der Motor abgeschaltet und kalt ist. Wischen Sie verschütteten Kraftstoff auf.**
- **Füllen Sie den Kraftstofftank nicht ganz auf. Tanken Sie nur bis zu einer Höhe von 25 mm unterhalb der Unterseite des Füllstutzens. Der verbleibende Raum im Tank ist für die Ausdehnung des Kraftstoffes erforderlich.**
- **Rauchen Sie beim Umgang mit Kraftstoff unter keinen Umständen und halten Kraftstoff von offenem Licht und jeglichem Risiko von Funkenbildung fern.**
- **Lagern Sie Kraftstoff in einem sauberen, zulässigen Kanister und halten den Deckel aufgeschraubt.**

Entleeren des Kraftstofftanks

Wartungsintervall: Alle 800 Betriebsstunden

Vor der Einlagerung

Parken Sie die Maschine auf einer ebenen Fläche, senken die Schneideinheiten ab, aktivieren die Feststellbremse, stellen den Motor ab und ziehen den Zündschlüssel ab.

Entleeren und reinigen Sie den Tank, wenn die Kraftstoffanlage verunreinigt wird oder die Maschine längere Zeit eingelagert werden muss. Spülen Sie den Tank nur mit frischem Kraftstoff.

Prüfen der Kraftstoffleitung und der -anschlüsse

Wartungsintervall: Alle 400 Betriebsstunden/Jährlich
(je nach dem, was zuerst erreicht wird)

Parken Sie die Maschine auf einer ebenen Fläche, senken die Schneideinheiten ab, aktivieren die

Feststellbremse, stellen den Motor ab und ziehen den Zündschlüssel ab.

Prüfen Sie die Kraftstoffleitungen auf Verschleiß, Defekte oder lockere Anschlüsse.

Warten des Wasserabscheiders

Wartungsintervall: Bei jeder Verwendung oder täglich—Lassen Sie Wasser und andere Verunreinigen aus dem Wasserabscheider ab.

Alle 400 Betriebsstunden—Tauschen Sie die Kraftstofffilterglocke aus.

1. Parken Sie die Maschine auf einer ebenen Fläche, senken die Schneideinheiten ab, aktivieren die Feststellbremse, stellen den Motor ab und ziehen den Zündschlüssel ab.
2. Stellen Sie einen sauberen Behälter unter den Kraftstofffilter.
3. Lösen Sie die Ablassschraube an der Unterseite der Filterglocke.



Bild 92

1. Filterglocke

4. Reinigen Sie den Anbaubereich der Filterglocke.
5. Entfernen Sie die Filterglocke und reinigen die Kontaktfläche.
6. Ölen Sie die Dichtung der Filterglocke mit frischem Öl ein.
7. Drehen Sie die Filterglocke per Hand ein, bis die Dichtung die Kontaktfläche berührt; drehen Sie sie dann um eine weitere halbe Umdrehung fest.
8. Ziehen Sie die Ablassschraube an der Unterseite der Filterglocke.

Warten des Kraftstofffilters

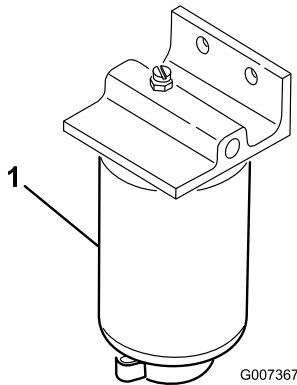
Wartungsintervall: Alle 400 Betriebsstunden

Der Kraftstofffilter sollte nach jeweils 400 Betriebsstunden ausgewechselt werden.

1. Parken Sie die Maschine auf einer ebenen Fläche, senken die Schneideinheiten ab, aktivieren die Feststellbremse, stellen den Motor ab und ziehen den Zündschlüssel ab.
2. Reinigen Sie den Bereich um den Kraftstofffilterkopf (Bild 93).



Bild 93

1. Kraftstofffilterkopf
2. Kraftstofffilter

3. Entfernen Sie den Filter und reinigen Sie die Befestigungsoberfläche des Filterkopfes (Bild 93).
4. Fetten Sie die Filterdichtung mit sauberem Motorschmieröl ein. Weitere Informationen finden Sie in der Motorbedienungsanleitung, die mit der Maschine ausgeliefert wurde.
5. Setzen Sie die trockene Filterglocke mit der Hand ein, bis die Dichtung die Kontaktfläche berührt; drehen Sie sie dann um eine weitere halbe Umdrehung fest.
6. Lassen Sie den Motor an und achten Sie auf austretenden Kraftstoff am Filterkopf.

Reinigung des Kraftstoffansaugsiebs

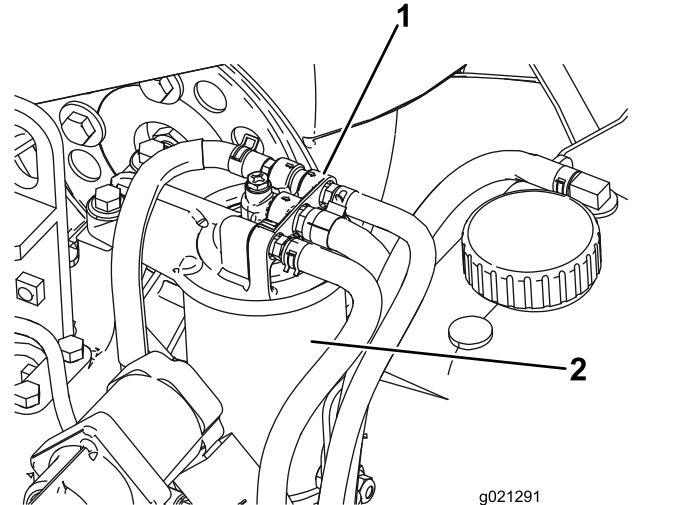
Parken Sie die Maschine auf einer ebenen Fläche, senken die Schneideinheiten ab, aktivieren die Feststellbremse, stellen den Motor ab und ziehen den Zündschlüssel ab.

Der Kraftstoffzulaufschlauch, der sich im Kraftstofftank befindet, hat ein Sieb, damit keine Rückstände in die Kraftstoffanlage gelangen. Entfernen Sie den Kraftstoffzulaufschlauch und reinigen das Sieb nach Bedarf.

Warten der elektrischen Anlage

Hinweise zur Sicherheit der Elektroanlage

- Trennen Sie vor dem Durchführen von Reparaturen an der Maschine den Akku ab. Klemmen Sie immer zuerst den Minuspol und dann den Pluspol ab. Schließen Sie immer zuerst den Pluspol und dann den Minuspol an.
- Laden Sie den Akku in offenen, gut gelüfteten Bereichen und nicht in der Nähe von Funken und offenem Feuer. Trennen Sie das Ladegerät ab, ehe Sie den Akku anschließen oder abtrennen. Tragen Sie Schutzkleidung und verwenden Sie isoliertes Werkzeug.

Laden und Anschließen der Batterie

1. Parken Sie die Maschine auf einer ebenen Fläche, senken die Schneideinheiten ab, aktivieren die Feststellbremse, stellen den Motor ab und ziehen den Zündschlüssel ab.
2. Entriegeln und heben Sie die Abdeckung der Bedienerkonsole hoch ([Bild 94](#)).



Bild 94

g200376

1. Bedienfeldabdeckung
2. Riegel

⚠ GEFAHR

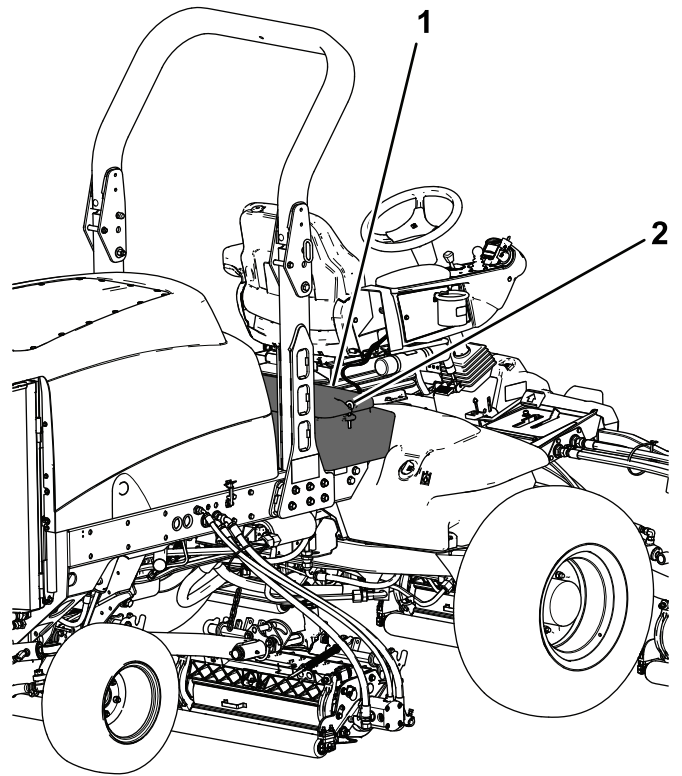
Die Batterieflüssigkeit enthält Schwefelsäure, die ein tödliches Gift ist und starke chemische Verbrennungen verursacht.

- **Trinken Sie nie Akkusäure und vermeiden Sie den Kontakt mit Haut, Augen und Kleidungsstücken. Tragen Sie eine Schutzbrille, um Ihre Augen zu schützen, sowie Gummihandschuhe, um Ihre Hände zu schützen.**
 - **Füllen Sie den Akku an einem Ort, an dem immer klares Wasser zum Spülen der Haut verfügbar ist.**
3. Schließen Sie ein Ladegerät mit drei Ampere oder vier Ampere an die Batteriepole an.
 4. Laden Sie die Batterie mit drei bis vier Ampere für vier bis acht Stunden auf.
 5. Ziehen Sie, wenn die Batterie ganz geladen ist, den Netzstecker des Ladegeräts und klemmen dieses von den Batteriepolen ab.
 6. Klemmen Sie das Pluskabel (Rot) am Pluspol (+) der Batterie und das Minuskabel (Schwarz) am Minuspol (-) der Batterie an ([Bild 95](#)).



Bild 95

g016643

g016643

1. Pluskabel des Akkus 2. Minuskabel des Akkus

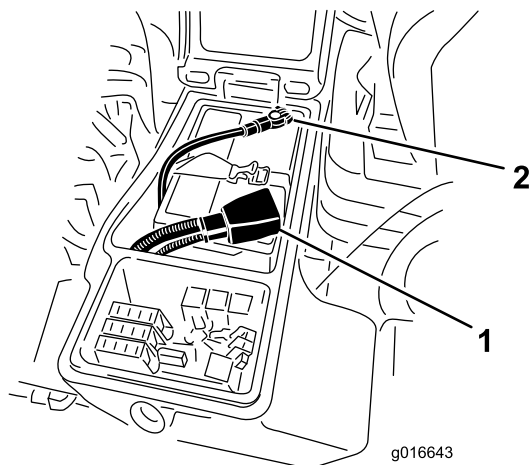
7. Befestigen Sie die Kabel mit Kopfschrauben und Muttern an den Polen.

Stellen Sie sicher, dass die Plusklemme (+) vollständig auf den Pluspol aufgezogen und das Kabel fest an die Batterie angeklemt ist. Das Kabel darf die Batterieabdeckung nicht berühren.

8. Ziehen Sie die Gummimuffe über den Pluspol, um Kurzschlüssen vorzubeugen.
9. Überziehen Sie beide Batteriepole und Anschlüsse mit Grafo 112X-Fett (Toro, Bestellnummer 505-47), mit Vaseline oder leichtem Schmierfett, um einer Korrosion vorzubeugen.
10. Ziehen Sie den Gummischuh über den Pluspol.
11. Schließen Sie die Konsolenabdeckung und befestigen Sie den Riegel.

Warten der Batterie

Wartungsintervall: Alle 50 Betriebsstunden

Wichtig: Klemmen Sie vor Schweißarbeiten an der Maschine das negative Akkukabel vom Akkupol ab, um einer Beschädigung der elektrischen Anlage vorzubeugen.

Hinweis: Prüfen Sie den Akkuzustand wöchentlich oder alle 50 Betriebsstunden. Halten Sie die Pole und den gesamten Batteriekasten sauber, da sich eine verschmutzte Batterie langsam entlädt.

Reinigen Sie die Batterie wie folgt:

1. Parken Sie die Maschine auf einer ebenen Fläche, senken die Schneideinheiten ab, aktivieren die Feststellbremse, stellen den Motor ab und ziehen den Zündschlüssel ab.

2. Nehmen Sie die Batterie aus der Maschine heraus.
3. Waschen Sie den ganzen Kasten mit Natronlauge aus.
4. Spülen Sie den Kasten mit klarem Wasser aus.
5. Überziehen Sie die Batteriepole und Anschlüsse mit Grafo 112X-Schmiermittel (Toro Bestellnummer 50547) oder mit Vaseline, um einer Korrosion vorzubeugen.

Prüfen der Sicherungen

Die Sicherungen befinden Sie unter dem Bedienfeld.



Bild 96

decal125-4605

Parken Sie die Maschine auf einer ebenen Fläche, senken die Schneideinheiten ab, aktivieren die Feststellbremse, stellen den Motor ab und ziehen den Zündschlüssel ab.

Entriegeln und heben Sie die Abdeckung der Bedienerkonsole hoch (Bild 97), um an die Sicherungen (Bild 98) zu gelangen.

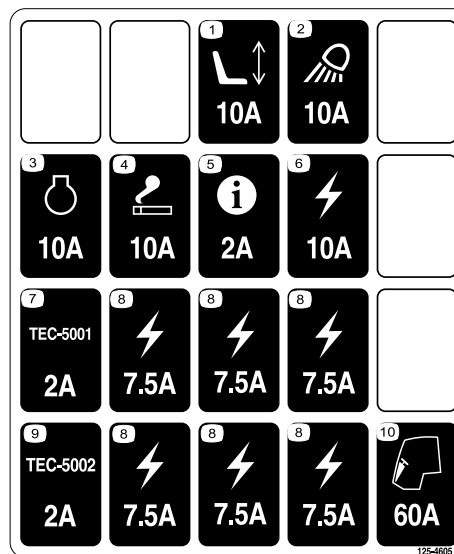

Bild 97

g200376

1. Bedienfeldabdeckung 2. Riegel

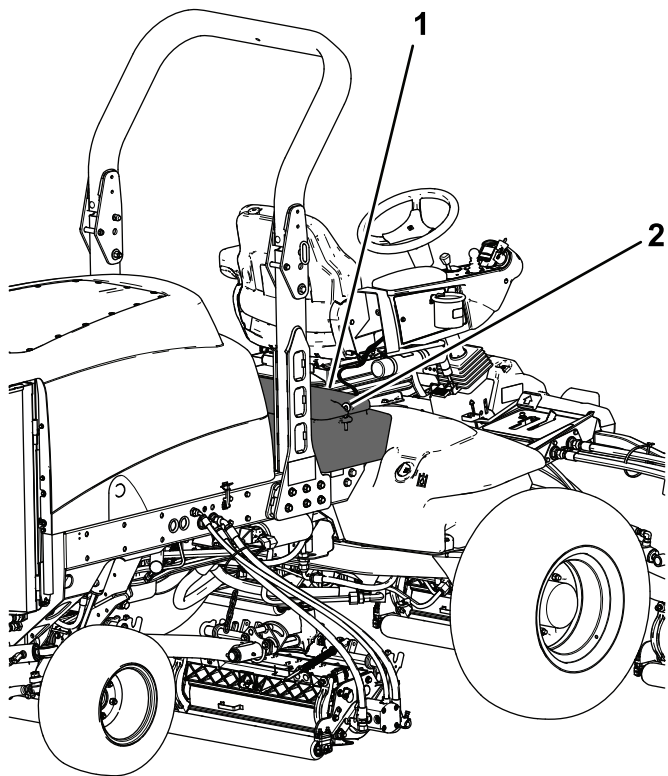

Bild 98

g016642

g016642

1. Sicherungen

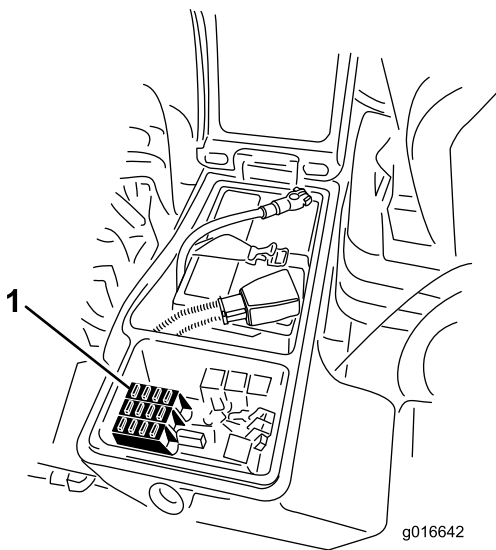
Warten des Antriebssystems

Prüfen des Reifendrucks

Wartungsintervall: Bei jeder Verwendung oder täglich

Die Reifen werden für den Versand zu stark aufgeblasen. Lassen Sie also etwas Luft aus den Reifen ab, um den Druck zu verringern. Der richtige Reifendruck ist 0,83-1,03 bar. Prüfen Sie täglich den Reifendruck.

Wichtig: Behalten Sie den korrekten Reifendruck bei, um eine gute Schnittqualität und optimale Maschinenleistung zu gewährleisten. Achten Sie darauf, dass der Reifendruck nicht zu niedrig ist.

Prüfen des Anzugs der Radmuttern

Wartungsintervall: Nach acht Betriebsstunden
Alle 200 Betriebsstunden

Parken Sie die Maschine auf einer ebenen Fläche, senken die Schneideinheiten ab, aktivieren die Feststellbremse, stellen den Motor ab und ziehen den Zündschlüssel ab.

⚠️ WARNUNG:

Wenn Sie die Radmuttern nicht fest genug ziehen, kann sich ein Rad lösen, was zu Verletzungen führen kann.

Ziehen Sie die Muttern an den Vorder- und Hinterrreifen nach ein bis vier Arbeitsstunden bis auf 115-136 N·m an und danach noch einmal nach acht Betriebsstunden. Ziehen Sie sie dann alle 200 Betriebsstunden nach.

Hinweis: Die Vorderradmuttern sind ½-20 UNF. Die Hinterradmuttern sind M12 x 1,6-6H (metrisch).

Prüfen des Spiels am Ende in den Planetengetrieben

Wartungsintervall: Alle 400 Betriebsstunden

Die Planetengetriebe bzw. Antriebsräder sollten am Ende kein Spiel haben (d. h. die Räder sollten sich nicht bewegen, wenn sie in eine Richtung parallel zur Achse gezogen oder geschoben werden).

1. Parken Sie die Maschine auf einer ebenen Fläche, aktivieren Sie die Feststellbremse,

senken die Mähwerke ab, stellen den Motor ab und ziehen den Schlüssel ab.

- Blockieren Sie die Hinterräder und heben die Front der Maschine an; stützen Sie die Vorderachse bzw. den Rahmen auf Stützböcken ab.

⚠ GEFAHR

Unter Umständen ist eine aufgebockte Maschine instabil und fällt vom Wagenheber, wodurch Personen unter der Maschine verletzt würden.

- Lassen Sie den Motor nie an, wenn die Maschine aufgebockt ist.
- Ziehen Sie immer den Schlüssel aus dem Zündschloss, bevor Sie von der Maschine absteigen.
- Blockieren Sie die Räder, wenn Sie die Maschine mit einem Wagenheber aufbocken.
- Stützen Sie die Maschine mit Stützböcken ab.

- Fassen Sie eines der vorderen Antriebsräder an und drücken es zur Maschine bzw. ziehen es von der Maschine weg; achten Sie auf eine mögliche Bewegung.



Bild 99

- Vordere Antriebsräder

- Wiederholen Sie Schritt 3 für das andere Antriebsrad.
- Wenn sich eines der Räder bewegt, wenden Sie sich an den Toro-Vertragshändler und lassen das Planetengetriebe überholen.

Prüfen des Ölstands im Planetengetriebe

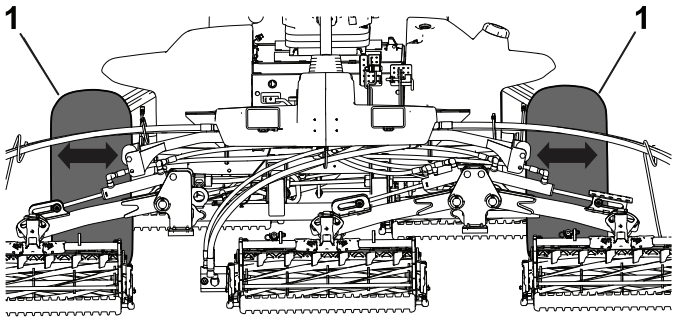
Wartungsintervall: Alle 400 Betriebsstunden (Prüfen Sie, wenn Sie externe undichte Stellen feststellen).

Technische Angaben für das Öl: SAE 85W-140 Qualitätsgetriebeöl

- Parken Sie die Maschine auf einer ebenen Fläche und positionieren Sie das Rad so, dass die Füllschraube auf 12 Uhr, die Prüfschraube auf 3 Uhr und die Ablassschraube auf 6 Uhr steht (**Bild 100**).



Bild 100

g225612

- Füllschraube (12-Uhr-Stellung)
- Prüfschraube (3-Uhr-Stellung)
- Ablassschraube (6-Uhr-Stellung)

- Entfernen Sie die Prüfschraube, die auf 3 Uhr steht (**Bild 100**).

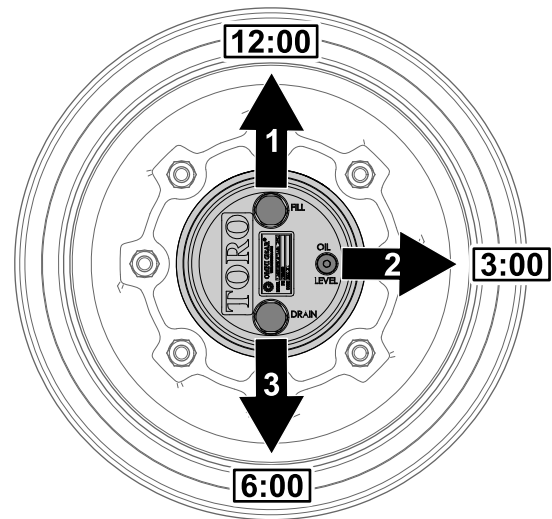
Der Ölstand sollte am unteren Rand des Prüflochs sein.



Bild 101

g225606

- Prüfschraubenloch
- Prüfschraube

- Wenn der Ölstand niedrig ist, entfernen Sie die Füllschraube, die auf 12 Uhr steht, und füllen Sie Öl auf, bis es aus dem Loch an der 3-Uhr-Stellung austritt.
- Prüfen Sie die O-Ringe für die Schrauben auf Abnutzung oder Beschädigungen.

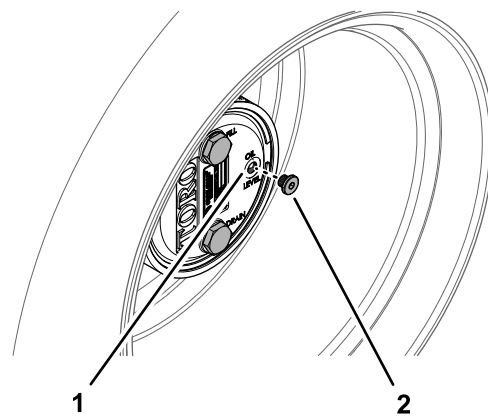
Hinweis: Wechseln Sie ggf. die O-Ringe aus.

5. Setzen Sie die Schrauben ein.
6. Wiederholen Sie die Schritte 1 bis 5 für das Planetengetriebe an der anderen Seite der Maschine.

Wechseln des Öls im Planetengetriebe

Wartungsintervall: Nach 50 Betriebsstunden

Alle 800 Betriebsstunden oder mindestens einmal jährlich.

Technische Angaben für das Öl: SAE 85W-140
Qualitätsgetriebeöl

Ölmenge für Planetengetriebe und Bremsgehäuse:
0,65 Liter

Ablassen des Planetengetriebes

1. Parken Sie die Maschine auf einer ebenen Fläche und positionieren Sie das Rad so, dass die Füllschraube auf 12 Uhr, die Prüfschraube auf 3 Uhr und die Ablassschraube auf 6 Uhr steht, siehe Bild 100 in [Prüfen des Ölstands im Planetengetriebe \(Seite 66\)](#).
2. Entfernen Sie die Füllschraube, die auf 12 Uhr steht, und die Prüfschraube, die auf 3 Uhr steht (Bild 102).



Bild 102

g225609

1. Ablassschraubenloch
2. Füllschraube
3. Prüfschraube
4. Ablassschraube

3. Stellen Sie eine Auffangwanne unter die Nabe des Planetengetriebes, entfernen Sie die Ablassschraube, die auf 6 Uhr steht, und lassen das Öl vollständig ablaufen (Bild 102).
4. Prüfen Sie die O-Ringe für die Füll-, Prüf- und Ablassschrauben auf Abnutzung oder Beschädigungen.

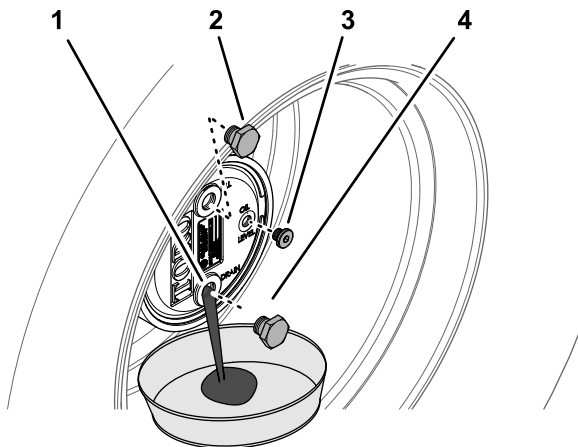
Hinweis: Wechseln Sie ggf. die O-Ringe aus.

5. Setzen Sie die Ablassschraube in das Ablassloch des Planetengetriebegehäuses ein (Bild 102).
6. Stellen Sie eine Auffangwanne unter das Bremsgehäuse, entfernen Sie die Ablassschraube und lassen das Öl ganz ablaufen (Bild 103).



Bild 103

g225608

1. Ablassloch (Bremsgehäuse)
2. Ablassschraube

7. Prüfen Sie den O-Ring der Schraube auf Abnutzung oder Beschädigungen und setzen Sie die Ablassschraube in das Bremsgehäuse ein.

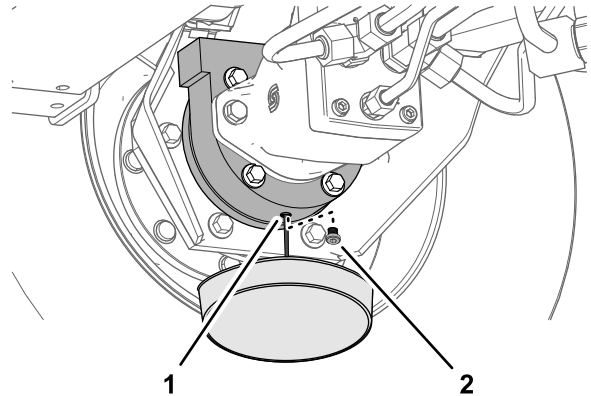
Hinweis: Wechseln Sie den O-Ring ggf. aus.

Füllen des Planetengetriebes mit Öl

1. Füllen Sie das Planetengetriebe langsam durch das Füllschraubenloch mit 0,65 l SAE 85W-140 Qualitätsgetriebeöl.

Wichtig: Wenn das Planetengetriebe gefüllt ist, bevor Sie 0,65 l Öl eingefüllt haben, warten Sie eine Stunde oder setzen Sie die Schraube ein und bewegen Sie die Maschine ca. 3 m, um das Öl gleichmäßig in der Bremsanlage zu verteilen. Entfernen Sie dann die Schraube und füllen das restliche Öl ein.



Bild 104

g225610

1. Füllschraubenloch (Planetengetriebegehäuse)
2. Füllschraube

2. Setzen Sie die Füllschraube und die Prüfschraube ein.
3. Wischen Sie das Gehäuse des Planetengetriebes und der Bremse ab (Bild 105).

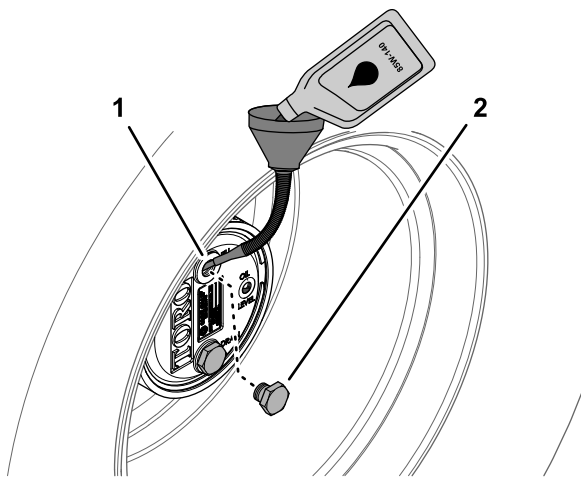

Bild 105

g225607

4. Wiederholen Sie die Schritte 1 bis 7 in [Ablassen des Planetengetriebes \(Seite 67\)](#) und die Schritte 1 bis 3 für das Planetengetriebe bzw. die Bremse an der anderen Seite der Maschine.

Füllstand des Getriebeöls der Hinterachse prüfen

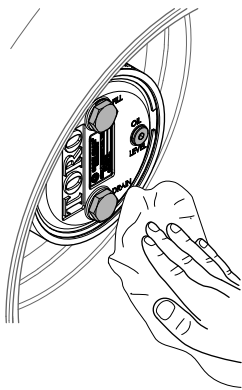
Wartungsintervall: Bei jeder Verwendung oder täglich

Alle 400 Betriebsstunden (Prüfen Sie auch den Ölstand vor dem ersten Anlassen des Motors.)

Die Hinterachse wird im Werk mit SAE 85W-140 Getriebeöl gefüllt. Das Fassungsvermögen beträgt 2,4 l.

1. Parken Sie die Maschine auf einer ebenen Fläche, senken die Schneideinheiten ab, aktivieren die Feststellbremse, stellen den Motor ab und ziehen den Zündschlüssel ab.
2. Entfernen Sie eine Prüfschraube aus einem Ende der Achse (Bild 106) und stellen sicher, dass das Öl die Unterseite des Lochs erreicht. Entfernen Sie bei niedrigem Ölstand die Füllschraube (Bild 106) und füllen genug Öl ein, um den Stand bis an die Unterseite der Prüfschraubenöffnungen anzuheben.



Bild 106

G009716
g009716

1. Prüfschraube
2. Füllschraube

Öl in der Hinterachse wechseln.

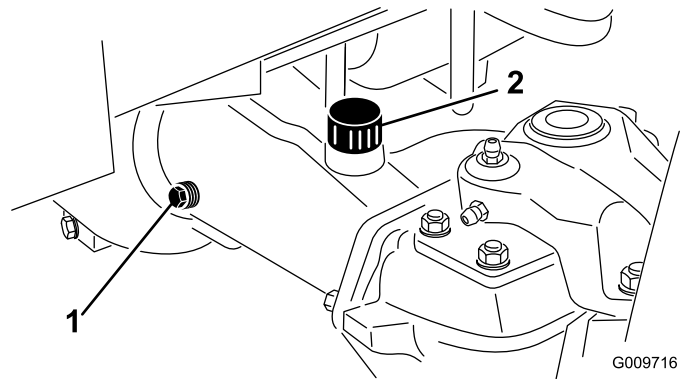
Wartungsintervall: Nach 200 Betriebsstunden

Alle 800 Betriebsstunden

1. Parken Sie die Maschine auf einer ebenen Fläche, senken die Schneideinheiten ab, aktivieren die Feststellbremse, stellen den Motor ab und ziehen den Zündschlüssel ab.
2. Reinigen Sie den Bereich um die drei Ablassschrauben, d. h. jeweils eine an beiden Enden und eine in der Mitte (Bild 107).



Bild 107

G009717
g009717

1. Ablassschrauben

- Entfernen Sie die Ölstandprüfschrauben und den Entlüftungsdeckel an der Hauptachse, um das Ablassen des Öls zu beschleunigen.
- Entfernen Sie die Ablassschraube und lassen das Öl in die Auffangwannen abfließen.
- Drehen Sie die Stöpsel wieder ein.
- Entfernen Sie eine Prüfschraube und füllen Sie die Achse mit ungefähr 2,37 l 85W-140 Getriebeöl oder bis die Unterseite des Lochs mit Öl bedeckt ist.
- Drehen Sie die Prüfschraube wieder auf.

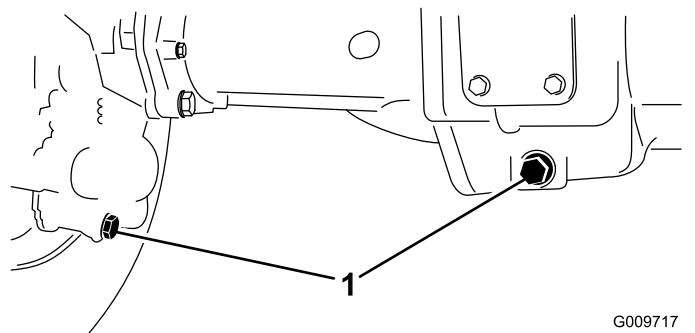
Prüfen Sie das Schmiermittel im Getriebe der Hinterachse.

Wartungsintervall: Bei jeder Verwendung oder täglich

Alle 400 Betriebsstunden (Überprüfen Sie auch den Schmierstoff, bevor Sie den Motor zum ersten Mal starten.)

Das Getriebe ist mit Getriebeöl der Sorte SAE 85W-140 gefüllt. Das Fassungsvermögen beträgt 0,5 l.

- Parken Sie die Maschine auf einer ebenen Fläche, senken die Schneideinheiten ab, aktivieren die Feststellbremse, stellen den Motor ab und ziehen den Zündschlüssel ab.
- Entfernen Sie die Prüf-/Füllschraube an der linken Getriebeseite (**Bild 108**) und stellen sicher, dass der Schmierstoff die Unterseite des Lochs erreicht. Füllen Sie bei einem niedrigen Stand genug Schmiermittel auf, um den Stand bis an die Unterseite des Lochs anzuheben.



Bild 108

- Getriebe
- Prüf-/Füllschraube

Einstellen der Leerlaufstellung für den Fahrtrieb

Die Maschine darf nicht kriechen, wenn Sie das Fahrpedal loslassen. Sie müssen eine Einstellung vornehmen, wenn es dennoch dazu kommt.

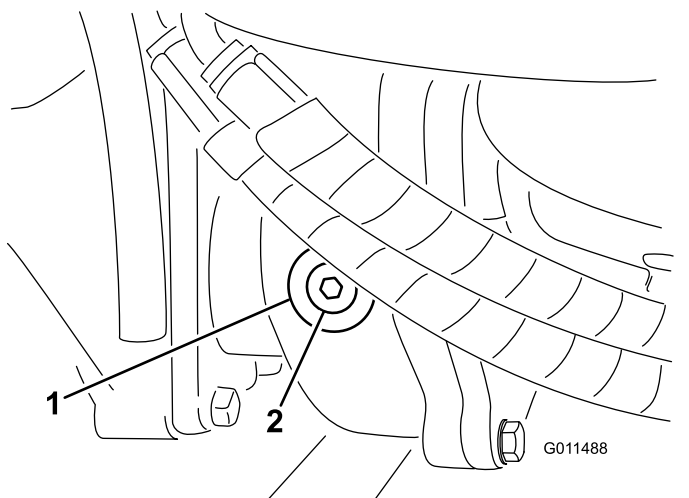
- Parken Sie die Maschine auf einer ebenen Fläche, stellen Sie den Motor ab, stellen die Geschwindigkeitsregelung in den niedrigen Bereich und senken die Schneideinheiten auf den Boden ab.
- Treten Sie nur auf das rechte Bremspedal und aktivieren die Feststellbremse.
- Bocken Sie die linke Seite der Maschine auf, bis linke Vorderrad Bodenfreiheit hat. Stützen Sie die Maschine mit Stützböcken ab, sodass sie nicht umfallen kann.
- Starten Sie den Motor und lassen ihn im niedrigen Leerlauf laufen.
- Stellen Sie die Klemmmuttern am Pumpenstangenende ein, um das Pumpensteuerungsrohr nach vorne zu verschieben, um ein Kriechen nach vorne zu vermeiden, oder um das Pumpensteuerungsrohr nach hinten zu verschieben, um ein Kriechen nach hinten zu vermeiden (**Bild 109**).



Bild 109

- Klemmmuttern an Pumpenstange
- Pumpensteuerungsstange

- Ziehen Sie die Klemmmuttern fest, wenn die Räder zum Stillstand gekommen sind, um die Einstellung zu arretieren.
- Stellen Sie den Motor ab und lösen Sie die rechte Bremse.
- Entfernen Sie die Stützböcke und senken die Maschine auf den Boden ab.
- Machen Sie eine Probefahrt, um sicherzustellen, dass die Maschine nicht mehr kriecht.

Kontrollieren der Vorspur der Hinterräder

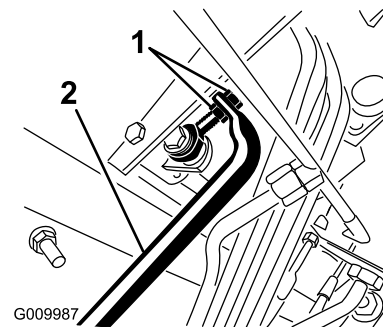
Wartungsintervall: Alle 800 Betriebsstunden/Jährlich (je nach dem, was zuerst erreicht wird)

1. Parken Sie die Maschine auf einer ebenen Fläche, senken die Schneideinheiten ab, aktivieren die Feststellbremse, stellen den Motor ab und ziehen den Zündschlüssel ab.
2. Messen Sie den Abstand vorne und hinten an den Lenkreifen Mitte-zu-Mitte (auf Achshöhe).

Hinweis: Der Wert für vorne darf höchstens 3 mm kleiner sein als der Wert für hinten ([Bild 110](#)).



Bild 110

1. Vorderseite der Zugmaschine
2. 3 mm geringer als der Wert der Hinterrreifen.
3. Abstand Mitte-zu-Mitte

3. Entfernen Sie den Splint und die Mutter von einem der Spurstangen-Kugelgelenke ([Bild 111](#)), um die Vorspur einzustellen.

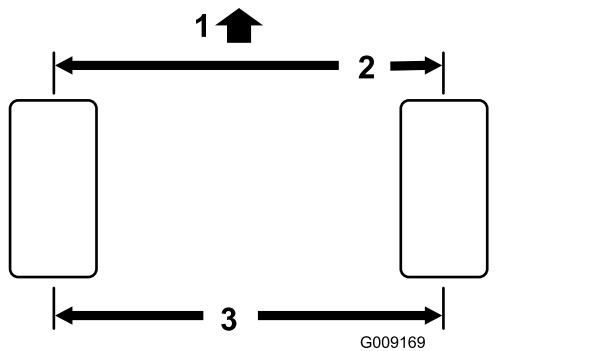

Bild 111

1. Spurstangenklemme
2. Spurstangen-Kugelgelenk

4. Entfernen Sie das Spurstangen-Kugelgelenk vom Achsständer.
5. Lockern Sie die Klemmen an beiden Enden der Spurstangen ([Bild 111](#)).

6. Drehen Sie das abgenommene Kugelgelenk um eine komplette Umdrehung nach innen oder außen.
7. Ziehen Sie die Klemme am losen Ende der Spurstange fest.
8. Drehen Sie die gesamte Spurstange um eine komplette Umdrehung in dieselbe Richtung (nach innen oder außen).
9. Ziehen Sie die Klemme am angeschlossenen Ende der Spurstange fest.
10. Montieren Sie das Kugelgelenk im Achsständer und ziehen Sie die Griffmutter fest.
11. Messen Sie die Vorspur.
12. Wiederholen Sie diese Schritte bei Bedarf.
13. Ziehen Sie die Mutter fest und montieren Sie einen neuen Splint, wenn die Einstellung korrekt ist.

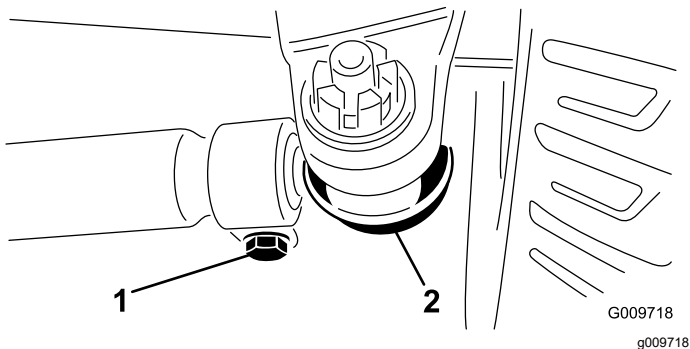
Warten der Kühlanlage

Hinweise zur Sicherheit des Kühlsystems

- Motorkühlmittel kann bei Verschlucken zu Vergiftungen führen: Bewahren Sie Motorkühlmittel unzugänglich für Kinder und Haustiere auf.
- Ablassen von heißem, unter Druck stehendem Kühlmittel bzw. eine Berührung des heißen Kühlers und benachbarter Teile kann zu schweren Verbrennungen führen.
 - Lassen Sie den Motor mindestens immer 15 Minuten abkühlen, bevor Sie den Kühlerdeckel öffnen.
 - Verwenden Sie beim Öffnen des Kühlerdeckels einen Lappen und öffnen den Kühler langsam, damit Dampf ohne Gefährdung austreten kann.

Prüfen des Kühlsystems

Wartungsintervall: Bei jeder Verwendung oder täglich

Prüfen Sie den Kühlmittelstand täglich vor Arbeitsbeginn. Die Kühlanlage fasst 12,3 l.

1. Nehmen Sie den Kühlerdeckel ab.

⚠ ACHTUNG

Wenn der Motor gelaufen ist, ist das Kühlmittel heiß und steht unter Druck, d. h. es kann ausströmen und Verbrühungen verursachen.

- Entfernen Sie niemals den Kühlerdeckel, wenn der Motor noch läuft.
- Verwenden Sie beim Öffnen des Kühlerdeckels einen Lappen und öffnen den Kühler langsam, damit Dampf ohne Gefährdung austreten kann.



Bild 112

1. Ausdehnungsgefäß

2. Prüfen Sie den Kühlmittelstand im Kühler.

Hinweis: Der Kühler sollte bis zur Oberseite des Einfüllstutzens und das Ausdehnungsgefäß bis zur Voll-Markierung gefüllt sein (Bild 112).

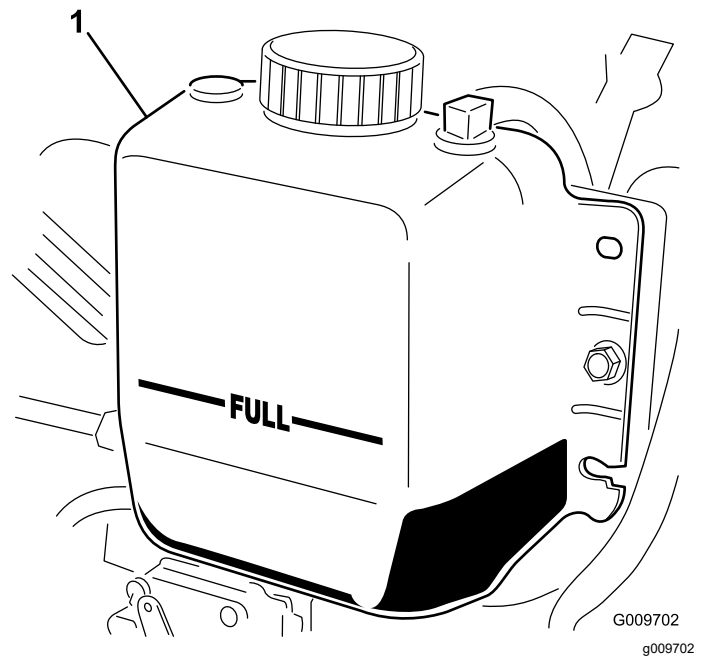
3. Füllen Sie bei niedrigem Kühlmittelstand eine 50:50-Mischung aus Wasser und Ethylenglykol-Frostschutzmittel nach.

Hinweis: Verwenden Sie niemals pures Wasser oder Kühlmittel auf Alkohol-/Methanolbasis.

4. Setzen Sie den Kühlerdeckel und den Deckel des Ausdehnungsgefäßes wieder auf.

Warten des Motorkühlsystems

Wartungsintervall: Bei jeder Verwendung oder täglich

Entfernen Sie den Schmutz vom Motorbereich, dem Öl- und Motorkühler täglich. Reinigen Sie unter besonders schmutzigen Bedingungen häufiger.

1. Parken Sie die Maschine auf einer ebenen Fläche, senken die Schneideinheiten ab, aktivieren die Feststellbremse, stellen den Motor ab und ziehen den Zündschlüssel ab.
2. Entriegeln und schwenken Sie das hintere Gitter in die geöffnete Stellung (Bild 113).



Bild 113

g200377

1. Riegel des hinteren Drehgitters

3. Entfernen Sie alle Schmutzrückstände aus dem Drehgitter.

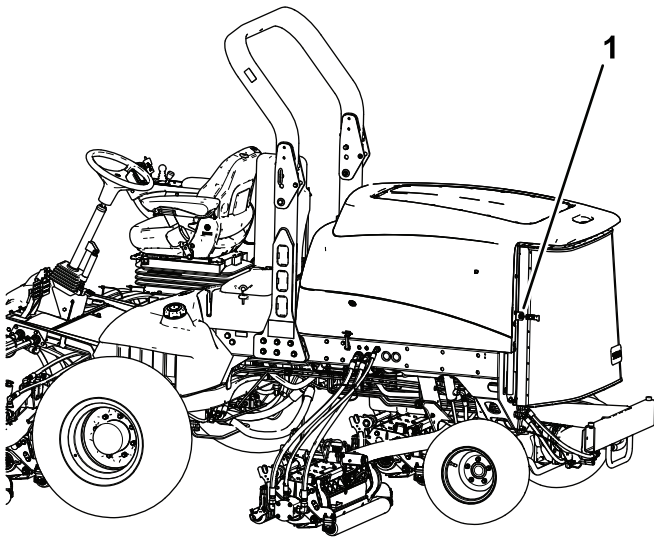
Hinweis: Wenn Sie das Drehgitter entfernen möchten, heben Sie es aus den Gelenkstiften heraus.

4. Reinigen Sie beide Seiten des Ölkühler- und des Kühlerbereichs ([Bild 114](#)) gründlich mit Druckluft. Blasen Sie Rückstände von vorne nach hinten heraus. Reinigen Sie dann von hinten und blasen Sie nach vorne. Wiederholen Sie diesen Vorgang mehrmals, bis alle Rückstände entfernt sind.



Bild 114

g020509

g020509

1. Ölkühler, Kühler

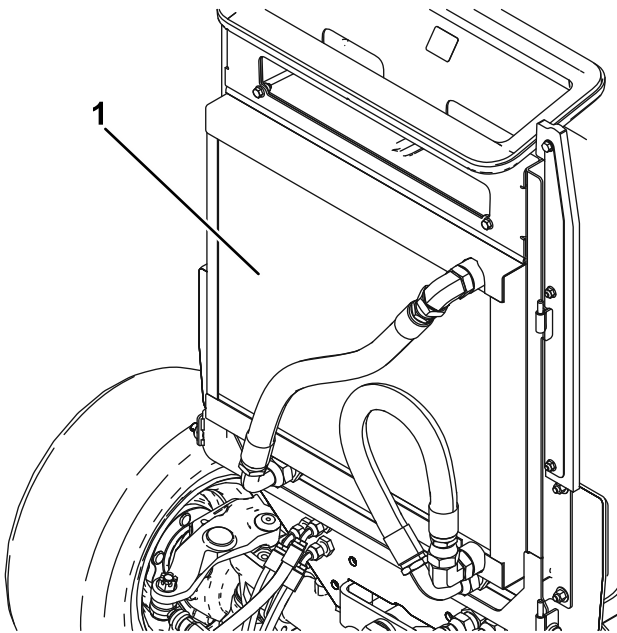
Wichtig: Das Reinigen des Kühlers bzw. Ölkühlers mit Wasser kann zu frühzeitigem Verrosten, einer Beschädigung der Bauteile und Verdichten der Ablagerungen führen.

5. Schließen Sie das hintere Gitter und befestigen es mit dem Riegel.

Warten der Bremsen

Einstellen der Betriebsbremsen

Stellen Sie die Betriebsbremsen ein, wenn das Bremspedal mehr als 13 mm Spiel hat, oder wenn die Bremsen nicht mehr gut genug greifen. Als Spiel gilt die Entfernung, die das Bremspedal zurücklegt, bevor ein Bremswiderstand spürbar ist.

1. Parken Sie die Maschine auf einer ebenen Fläche, senken die Schneideinheiten ab, aktivieren die Feststellbremse, stellen den Motor ab und ziehen den Zündschlüssel ab.
2. Ziehen Sie die Sperrlasche aus den Bremspedalen heraus, so dass beide Bremsen unabhängig voneinander wirken können.
3. Ziehen Sie die Bremsen wie folgt an, um das Spiel der Bremspedale zu reduzieren:
 - A. Lockern Sie die vordere Mutter an der Gewindeseite des Bremszuges (Bild 115).



Bild 115

1. Bremszug

- B. Ziehen Sie die hintere Mutter an, um den Zug nach hinten zu bewegen, bis die Bremspedale ein Spiel von 0 mm bis 13 mm aufweisen.

Hinweis: Stellen Sie sicher, dass keine Bremsspannung besteht, wenn das Pedal gelöst wird.

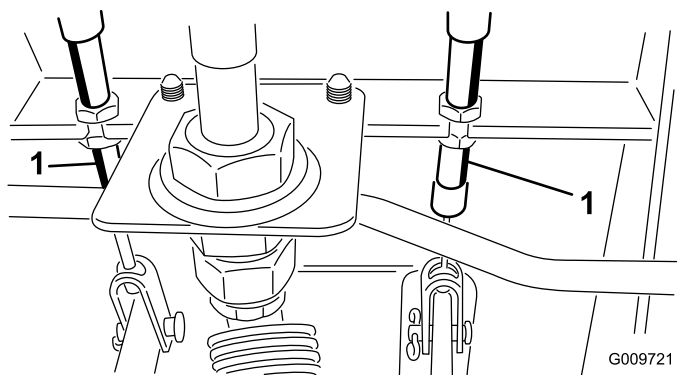
- C. Ziehen Sie die vordere Mutter fest, wenn die Bremsen einwandfrei eingestellt sind.

Warten der Riemen

Warten des Lichtmaschinen-Treibriemens

Wartungsintervall: Alle 100 Betriebsstunden

Prüfen Sie den Zustand und die Spannung der Treibriemen (Bild 116) alle 100 Betriebsstunden.

1. Parken Sie die Maschine auf einer ebenen Fläche, senken die Schneideinheiten ab, aktivieren die Feststellbremse, stellen den Motor ab und ziehen den Zündschlüssel ab.
2. Bei einer richtigen Spannung lässt sich der Riemen 10 mm durchbiegen, wenn eine Kraft von 45 N in der Mitte zwischen den Riemenscheiben angesetzt wird.
3. Lockern Sie bei einer Durchbiegung von mehr oder weniger als 10 mm die Befestigungsschrauben der Lichtmaschine (Bild 116).



Bild 116

1. Lichtmaschine
2. Befestigungsschraube

4. Erhöhen oder verringern Sie die Spannung des Lichtmaschinenriemens und ziehen die Schrauben fest.
5. Prüfen Sie die Riemen Spannung noch einmal auf korrekte Einstellung.

Warten der Hydraulikanlage

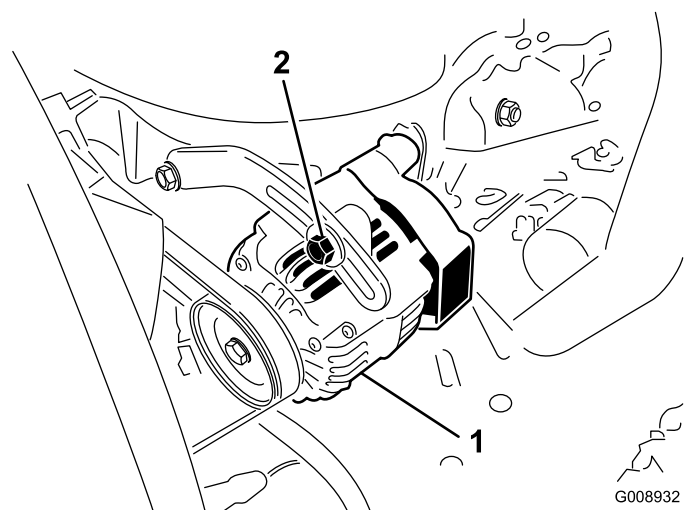
Sicherheit der Hydraulikanlage

- Konsultieren Sie beim Einspritzen unter die Haut sofort einen Arzt. In die Haut eingedrungene Flüssigkeit muss innerhalb weniger Stunden von einem Arzt entfernt werden.
- Stellen Sie sicher, dass alle Hydraulikschläuche und -leitungen in gutem Zustand und alle Hydraulikverbindungen und -anschlussstücke fest angezogen sind, bevor Sie die Hydraulikanlage unter Druck setzen.
- Halten Sie Ihren Körper und Ihre Hände von Nadellöchern und Düsen fern, aus denen Hydrauliköl unter hohem Druck ausgestoßen wird.
- Gehen Sie hydraulischen Undichtheiten nur mit Pappe oder Papier nach.
- Lassen Sie den Druck in der Hydraulikanlage auf eine sichere Art und Weise ab, bevor Sie irgendwelche Arbeiten an der Hydraulikanlage durchführen.

Prüfen der Hydraulikleitungen und Schläuche

Wartungsintervall: Bei jeder Verwendung oder täglich

Prüfen Sie die Hydraulikleitungen und Schläuche auf Dichtheit, Knicke, lockere Stützteile, Abnutzung, lockere Verbindungsteile, witterungsbedingte Minderung und chemischen Angriff. Führen Sie alle erforderlichen Reparaturen vor der Inbetriebnahme durch.

Prüfen des Hydraulikölstands

Wartungsintervall: Bei jeder Verwendung oder täglich

Der Behälter wird im Werk mit hochwertigem Hydrauliköl gefüllt. Prüfen Sie den Stand des Hydrauliköls vor dem ersten Anlassen des Motors und dann täglich.

1. Parken Sie die Maschine auf einer ebenen Fläche, senken die Schneideinheiten ab, aktivieren die Feststellbremse, stellen den Motor ab und ziehen den Zündschlüssel ab.

2. Reinigen Sie den Bereich um den Füllstutzen und den Deckel des Hydraulikbehälters ([Bild 117](#)).



Bild 117

g200375

1. Hydraulikbehälterdeckel

3. Drehen Sie den Deckel vom Einfüllstutzen ab.
4. Entfernen Sie den Peilstab aus dem Einfüllstutzen und wischen ihn mit einem sauberen Lappen ab.

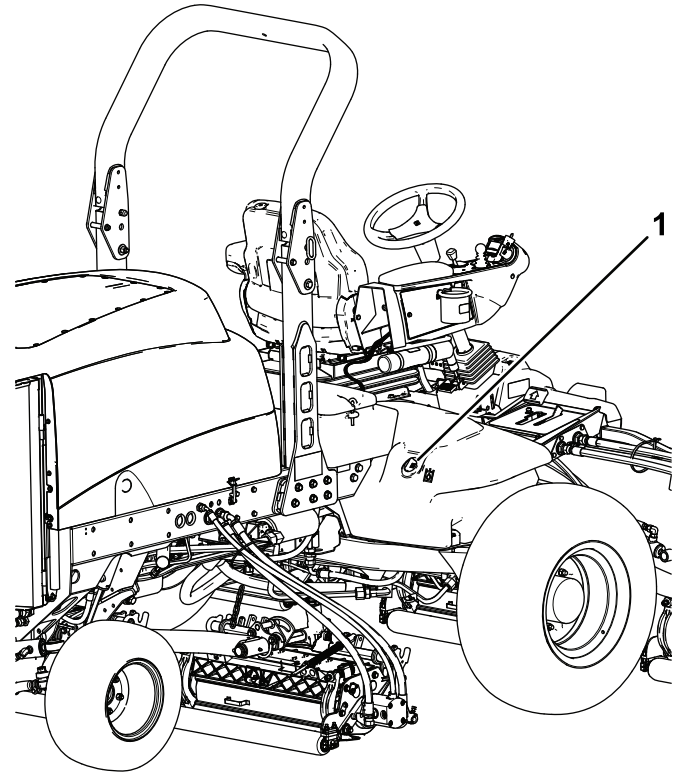
5. Stecken Sie den Peilstab in den Einfüllstutzen und ziehen ihn dann heraus, um den Ölstand zu prüfen.

Der Ölstand sollte sich zwischen den beiden Markierungen am Peilstab befinden.

6. Gießen Sie, wenn der Ölstand zu niedrig ist, Öl der korrekten Sorte in den Einfüllstutzen, bis der Ölstand die obere Markierung erreicht.
7. Führen Sie den Peilstab in den Füllstutzen ein.

Hydrauliköl – technische Angaben

Der Behälter wird im Werk mit hochwertigem Hydrauliköl gefüllt. Prüfen Sie den Stand des Hydrauliköls vor dem ersten Anlassen des Motors und dann täglich; siehe [Prüfen des Hydraulikölstands \(Seite 74\)](#).

Empfohlenes Hydrauliköl: Toro PX Extended Life Hydraulic Fluid; erhältlich in 19-l-Eimern oder 208-l-Fässern.

Hinweis: An einer Maschine, die mit dem empfohlenen Ersatzhydrauliköl befüllt wird, muss weniger häufig ein Öl- oder Filterwechsel durchgeführt werden.

Ersatzölsorten: Wenn das Toro PX Extended Life Hydraulic Fluid nicht erhältlich ist, können Sie andere handelsübliche, auf Erdöl basierende, Hydraulikflüssigkeiten verwenden, dessen Spezifikationen für alle folgenden Materialeigenschaften im aufgeführten Bereich liegen und die Industrienormen erfüllen. Verwenden Sie kein synthetisches Hydrauliköl. Wenden Sie sich an den Ölhändler, um einen entsprechenden Ersatz zu finden.

Hinweis: Toro haftet nicht für Schäden, die aus einer unsachgemäßen Substitution entstehen. Verwenden Sie also nur Erzeugnisse namhafter Hersteller, die für die Qualität ihrer Produkte garantieren.

Hydrauliköl (hoher Viskositätsindex, niedriger Stockpunkt, abnutzungshemmend, ISO VG 46

Materialeigenschaften:

Viskosität ASTM D445 cSt bei 40 °C, 44 bis 48

Viskositätsindex ASTM D2270 140 oder höher

Pour Point, ASTM D97 -34 °C bis -45 °C

Technische Daten der Branche: Eaton Vickers 694 (I-286-S, M-2950-S/35VQ25 oder M-2952-S)

Hinweis: Viele Hydraulikölsorten sind fast farblos, was das Ausfindigmachen von Undichtheiten erschwert. Als Beimischmittel für das Hydrauliköl können Sie ein rotes Färbemittel in 20 ml Flaschen kaufen. Eine Flasche reicht für 15-22 l Hydrauliköl. Sie können es mit der Bestellnummer 44-2500 über Ihren Toro-Vertragshändler beziehen.

Wichtig: Toro Premium Synthetic Biodegradable Hydraulic Fluid ist das einzige von Toro genehmigte synthetische, biologisch abbaubare Hydrauliköl. Dieses Öl ist mit den Elastomeren kompatibel, die in den Hydraulikanlagen von Toro verwendet werden, und eignet sich für viele Klimabereiche. Dieses Öl ist mit konventionellen Mineralölen kompatibel. Sie sollten die Hydraulikanlage jedoch gründlich spülen, um das konventionelle Öl zu entfernen, um die beste biologische Abbaubarkeit und Leistung zu erhalten. Das Öl ist in Behältern mit 19 l oder Fässern mit 208 l vom Mobil-Händler erhältlich.

Hydraulikölmenge

28,4 Liter, siehe [Hydrauliköl – technische Angaben \(Seite 74\)](#)

Wechseln des Hydrauliköls

Wartungsintervall: Alle 2000 Betriebsstunden—**Wenn Sie das empfohlene Hydrauliköl verwenden**, wechseln Sie das Hydrauliköl.

Alle 800 Betriebsstunden—**Wenn Sie nicht das empfohlene Hydrauliköl verwenden oder den Behälter schon einmal mit einem alternativen Öl gefüllt haben**, wechseln Sie das Hydrauliköl.

Wenn das Öl verunreinigt wird, wenden Sie sich an den offiziellen Toro-Vertragshändler, da die Anlage gespült werden muss. Verunreinigtes Öl sieht im Vergleich zu sauberem Öl milchig oder schwarz aus.

1. Parken Sie die Maschine auf einer ebenen Fläche, senken die Schneideinheiten ab, aktivieren die Feststellbremse, stellen den Motor ab und ziehen den Zündschlüssel ab.
 2. Öffnen Sie die Motorhaube.
 3. Schließen Sie den Ablasshahn an der Unterseite des Ölbehälters ab und lassen das Hydrauliköl in eine große Auffangwanne ab.
 4. Schließen Sie die Leitung wieder an, wenn kein Hydrauliköl mehr ausströmt.
 5. Füllen Sie den Hydraulikbehälter mit Hydrauliköl, siehe [Hydrauliköl – technische Angaben \(Seite 74\)](#) und [Hydraulikölmenge \(Seite 75\)](#).
- Wichtig:** Verwenden Sie nur die angegebenen Hydraulikölsorten. Andere Ölsorten können die Hydraulikanlage beschädigen.
6. Schrauben Sie den Behälterdeckel wieder auf.
 7. Starten Sie den Motor und benutzen alle hydraulischen Bedienelemente, um das Hydrauliköl in der ganzen Anlage zu verteilen.
 8. Prüfen Sie auf undichte Stellen und stellen den Motor ab.
 9. Prüfen Sie den Ölstand und gießen so viel Öl ein, dass der Ölstand die Voll-Markierung am Peilstab erreicht.

Hinweis: Überfüllen Sie die Hydraulikanlage nicht.

Wechseln der Hydraulikfilter

Wartungsintervall: Alle 1000 Betriebsstunden—**Wenn Sie das empfohlene Hydrauliköl verwenden**, wechseln Sie die Hydraulikfilter.

Alle 800 Betriebsstunden—**Wenn Sie nicht das empfohlene Hydrauliköl verwenden oder den Behälter schon einmal mit einem alternativen Öl gefüllt haben**, wechseln Sie den Hydraulikfilter.

Verwenden Sie Ersatzfilter von Toro, Bestellnummer 94-2621, für das Heck der Maschine (Schneideinheit) und Bestellnummer 75-1310 für das vordere Ende der Maschine (Ladegerät).

Wichtig: Der Einsatz anderer Filter führt u. U. zum Verlust Ihrer Garantieansprüche für einige Teile.

1. Parken Sie die Maschine auf einer ebenen Fläche, senken die Schneideinheiten ab, aktivieren die Feststellbremse, stellen den Motor ab und ziehen den Zündschlüssel ab.
2. Reinigen Sie den Anbaubereich des Filters.
3. Stellen Sie eine Auffangwanne unter den Filter ([Bild 118](#) und [Bild 119](#)) und entfernen diesen.
4. Ölen Sie die neue Filterdichtung ein und füllen den Filter mit Hydrauliköl.



Bild 118

G009723
g009723

1. Hydraulikfilter

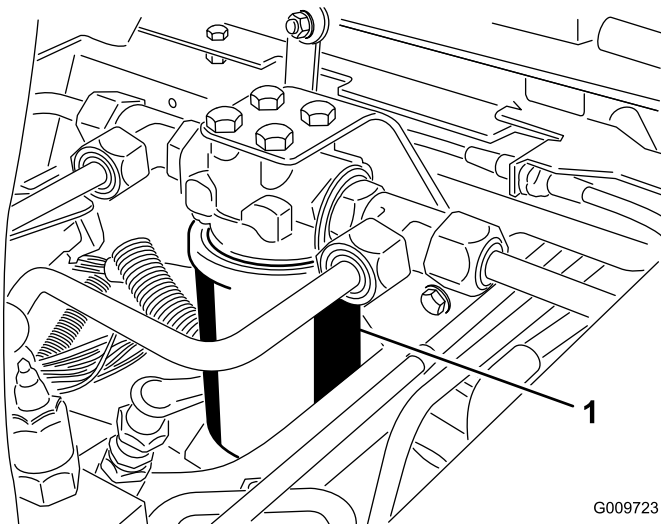

Bild 119

g200374

1. Hydraulikfilter

5. Stellen Sie sicher, dass der Anbaubereich des Filters sauber ist.
6. Drehen Sie den neuen Filter ein, bis die Dichtung die Ansatzfläche berührt; ziehen Sie dann den Filter um eine weitere $\frac{1}{2}$ Umdrehung fester.
7. Lassen Sie den Motor an und lassen ihn ca. zwei Minuten lang laufen, um die Anlage zu entlüften.
8. Stellen Sie den Motor ab und prüfen Sie auf Undichtigkeiten.

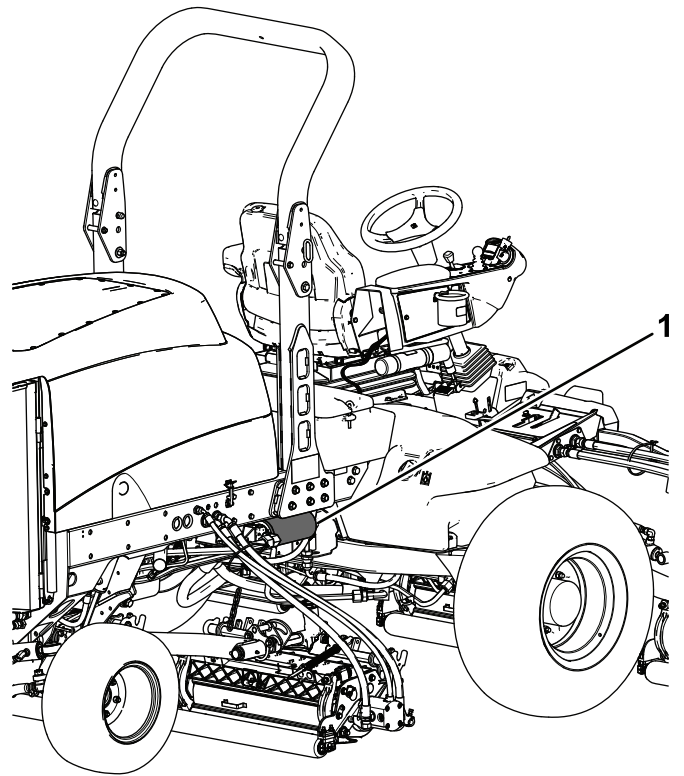
Warten der Mähwerk

Sicherheitshinweise zum Messer

- Ein abgenutztes oder beschädigtes Messer oder Untermesser kann zerbrechen und Teile davon herausgeschleudert werden, und Sie oder Unbeteiligte treffen und schwere oder tödliche Verletzungen verursachen.
- Prüfen Sie die Mähwerke regelmäßig auf übermäßige Abnutzung und Defekte.
- Passen Sie beim Prüfen der Mähwerke auf. Wickeln Sie die Messer in einen Lappen ein oder tragen Sie Handschuhe; gehen Sie bei der Wartung der Spindeln und Untermesser vorsichtig vor. Die Spindeln und Untermesser sollten nur ersetzt oder geschärft werden; sie dürfen keinesfalls geglättet oder geschweißt werden.
- Achten Sie bei Maschinen mit mehreren Schneideinheiten darauf, wenn Sie eine Spindel drehen, dass sich dadurch die anderen Spindeln in den anderen Schneideinheiten mitdrehen können.

Läppen der Mähwerke

⚠️ WARNUNG:

Kontakt mit den Spindeln oder anderen beweglichen Teilen kann zu Verletzungen führen.

- **Berühren Sie Spindeln und andere bewegliche Teile nicht mit den Fingern, Händen und Bekleidung.**
- **Versuchen Sie nie, die Spindeln per Hand oder Fuß in Gang zu bringen, während der Motor läuft.**

Hinweis: Beim Läppen laufen alle Frontgeräte und alle Heckgeräte zusammen.

1. Parken Sie die Maschine auf einer ebenen Fläche, senken die Schneideinheiten ab, aktivieren die Feststellbremse, stellen den Motor ab und stellen den Zapfwellenschalter in die AUS-Stellung.
2. Entriegeln und heben Sie die Motorhaube an, um die Bedienelemente frei zu legen.
3. Stellen Sie zuerst die Spindeln und Untermesser für das Läppen an allen Schneideinheiten ein, die Sie läppen möchten, siehe *Bedienungsanleitung* der Schneideinheit.
4. Wählen Sie entweder den vorderen, hinteren oder beide Läpphebel aus, um festzulegen, welche Geräte geläppt werden ([Bild 120](#)).

5. Lassen Sie den Motor an und lassen Sie ihn mit niedrigen Drehzahlen laufen.

⚠️ GEFAHR

Das Verändern der Motordrehzahl beim Läppen kann zum Festfahren der Spindeln führen.

- **Verändern Sie die Motordrehzahl nie, während Sie die Spindeln läppen.**
- **Läppen Sie nur mit einer niedrigen Motordrehzahl.**

⚠️ GEFAHR

Der Kontakt mit den Schneideinheiten kann zu Verletzungen führen.

Stellen Sie sicher, dass Sie die Schneideinheiten nicht berühren, bevor Sie fortfahren.

6. Stellen Sie den Mähgeschwindigkeitsbegrenzer in die MÄH-Stellung und stellen Sie den Zapfwellenschalter in die EIN-Stellung.
7. Drücken Sie den Hubschalter, um das Läppen an den entsprechenden Spindeln zu beginnen.
8. Tragen Sie Schleifpaste mit einer langstieligen Bürste auf.

Hinweis: Verwenden Sie nie eine Bürste mit kurzem Stiel.



Bild 120

1. Vorderer Läpphebel
2. Hinterer Läpphebel

9. Wenn die Spindeln beim Läppen anhalten oder ungleichmäßig laufen, erhöhen Sie

die Fahrgeschwindigkeit, bis sich die Geschwindigkeit stabilisiert.

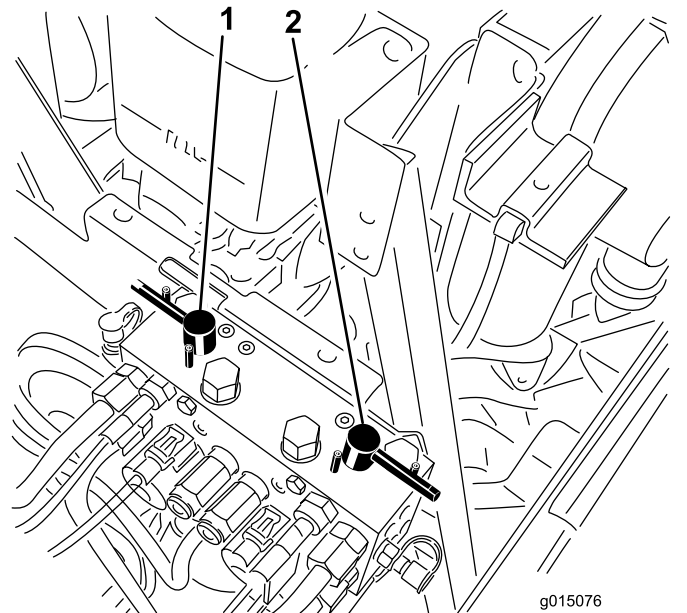
10. Wenn Sie die Schneideinheiten beim Läppen einstellen möchten, schalten Sie die Spindeln ab, indem Sie hinten auf den Hubschalter drücken; stellen Sie den Zapfwellenschalter in die AUS-Stellung und stellen den Motor ab. Wiederholen Sie nach dem Abschluss der Einstellungen die Schritte 5 bis 9.
11. Wiederholen Sie diesen Vorgang für alle Schneideinheiten, die Sie läppen möchten.
12. Stellen Sie nach dem Läppen die Läppenhebel wieder in die MÄH-Stellung, senken Sie die Abdeckung ab und waschen die Schleifpaste von den Schneideinheiten ab. Stellen Sie das Untermesser der Schneideinheit zur Spindel ein. Stellen Sie die Bedienelemente für die Schneideinheitsspindeldrehzahl auf die gewünschte Mähstellung.

Wichtig: Wenn Sie den Läppenschalter nach dem Läppen nicht in die Aus-Stellung stellen, können die Schneideinheiten weder richtig angehoben noch eingesetzt werden.

Hinweis: Weitere Anleitungen und Schritte zum Läppen finden Sie im Toro *Handbuch Läppen von Spindel und Sichelmähern*, Form No. 90300SL.

Hinweis: Um eine noch bessere Schnittkante zu erzielen, feilen Sie nach dem Läppen die Vorderseite des Untermessers. Auf diese Weise werden Grate oder raue Kanten beseitigt, die sich möglicherweise an der Schnittkante gebildet haben.

Reinigung

Waschen der Maschine

Reinigen Sie die Maschine nach Bedarf nur mit Wasser oder einem milden Reinigungsmittel. Sie dürfen beim Waschen der Maschine einen Lappen verwenden.

Wichtig: Verwenden Sie zur Reinigung der Maschine kein Brack- oder wiederaufbereitetes Wasser.

Wichtig: Reinigen Sie die Maschine nicht mit einem Hochdruckreiniger. Hochdruckreiniger können die Elektroanlage beschädigen, wichtige Aufkleber lösen und das an den Reibungsstellen benötigte Fett wegspülen. Vermeiden Sie den Einsatz von zu viel Wasser, insbesondere in der Nähe des Armaturenbretts, des Motors und des Akkus.

Wichtig: Reinigen Sie die Maschine nicht mit laufendem Motor. Das Reinigen der Maschine mit Wasser bei laufendem Motor kann zu einer internen Motorbeschädigung führen.

Einlagerung

Sicherheit bei der Einlagerung

- Stellen Sie vor dem Verlassen des Fahrersitzes den Motor ab, ziehen Sie den Schlüssel ab (sofern vorhanden) und warten Sie, bis alle beweglichen Teile zum Stillstand gekommen sind. Lassen Sie die Maschine abkühlen, bevor Sie sie einstellen, warten, reinigen oder einlagern.
- Lagern Sie die Maschine oder den Benzinkanister nie an Orten mit offener Flamme, Funken oder Zündflamme, z. B. Warmwasserbereiter, oder anderen Geräten.

Vorbereiten der Zugmaschine

1. Parken Sie die Maschine auf einer ebenen Fläche, senken die Mähwerke ab, aktivieren die Feststellbremse, stellen den Motor ab und ziehen den Zündschlüssel ab.
2. Reinigen Sie die Zugmaschine, Mähwerke und den Motor gründlich.
3. Prüfen Sie den Reifendruck; siehe [Prüfen des Reifendrucks \(Seite 65\)](#).
4. Prüfen Sie auf lockere Befestigungsteile und ziehen diese bei Bedarf fest.
5. Fetten und ölen Sie alle Schmiernippel und Gelenkstellen. Wischen Sie überflüssigen Schmierstoff ab.
6. Schmirgeln Sie alle Lackschäden leicht und bessern Bereiche aus, die angekratzt, abgesprungen oder verrostet sind. Reparieren Sie alle Blebschäden.
7. Warten Sie die Batterie und -kabel wie folgt, siehe [Hinweise zur Sicherheit der Elektroanlage \(Seite 63\)](#):
 - A. Entfernen Sie die Batterieklemmen von den -polen.
 - B. Reinigen Sie den Akku, die Akkuklemmen und -pole mit einer Drahtbürste und Natronlauge.
 - C. Überziehen Sie die Kabelklemmen und Akkupole mit Grafo 112X-Fett (Toro-Bestellnummer 505-47) oder mit Vaseline, um einer Korrosion vorzubeugen.
 - D. Laden Sie die Batterie alle 60 Tage 24 Stunden lang langsam auf, um einer Bleisulfation der Batterie vorzubeugen.

Vorbereiten des Motors

1. Lassen Sie das Motoröl in eine Auffangwanne ablaufen und schrauben die Ablassschraube wieder ein.
2. Entfernen und entsorgen Sie den Ölfilter. Montieren Sie einen neuen Ölfilter.
3. Füllen Sie das vorgegebene Motoröl in den Motor an.
4. Lassen Sie den Motor an und lassen Sie ihn ca. 2 Minuten lang im Leerlauf laufen.
5. Stellen Sie den Motor ab und ziehen Sie den Schlüssel ab.
6. Spülen Sie den Kraftstofftank mit frischem, sauberem
7. Befestigen Sie alle Anschlussstücke der Kraftstoffanlage.
8. Reinigen und warten Sie den Luftfilter gründlich.
9. Dichten Sie die Ansaugseite des Luftfilters und das Auspuffrohr mit witterungsbeständigem Klebeband ab.
10. Prüfen Sie den Frostschutz und füllen bei Bedarf eine 50/50-Mischung aus Wasser und Ethylenglykol-Frostschutzmittel ein, die den in Ihrer Region zu erwartenden Mindesttemperaturen entsprechen muss.

Hinweise:

Hinweise:

EEA/UK Datenschutzerklärung

Toros Verwendung Ihrer persönlichen Informationen

The Toro Company („Toro“) respektiert Ihre Privatsphäre. Wenn Sie unsere Produkte kaufen, können wir bestimmte persönliche Informationen über Sie sammeln, entweder direkt von Ihnen oder über Ihre lokale Toro-Niederlassung oder Ihren Händler. Toro verwendet diese Informationen, um vertragliche Verpflichtungen zu erfüllen – z. B. um Ihre Garantie zu registrieren, Ihren Garantieanspruch zu bearbeiten oder Sie im Falle eines Rückrufs zu kontaktieren – und für legitime Geschäftszwecke – z. B. um die Kundenzufriedenheit zu messen, unsere Produkte zu verbessern oder Ihnen Produktinformationen zur Verfügung zu stellen, die für Sie von Interesse sein könnten. Toro kann die Informationen im Rahmen dieser Aktivitäten an Toro Tochtergesellschaften, Händler oder Geschäftspartner weitergeben. Wir können auch persönliche Daten offenlegen, wenn dies gesetzlich vorgeschrieben ist oder im Zusammenhang mit dem Verkauf, Kauf oder der Fusion eines Unternehmens. Toro verkauft Ihre persönlichen Informationen niemals an anderen Unternehmen.

Speicherung Ihrer persönlichen Daten

Toro wird Ihre persönlichen Daten so lange aufbewahren, wie es für die oben genannten Zwecke relevant ist und in Übereinstimmung mit den gesetzlichen Bestimmungen. Für weitere Informationen über die geltenden Aufbewahrungsfristen wenden Sie sich bitte an legal@toro.com.

Toros Engagement für Sicherheit

Ihre persönlichen Daten können in den USA oder einem anderen Land verarbeitet werden, in dem möglicherweise weniger strenge Datenschutzgesetze gelten als in Ihrem Wohnsitzland. Wann immer wir Ihre Daten außerhalb Ihres Wohnsitzlandes übermitteln, werden wir die gesetzlich vorgeschriebenen Schritte unternehmen, um sicherzustellen, dass angemessene Sicherheitsvorkehrungen zum Schutz Ihrer Daten getroffen werden und um sicherzustellen, dass diese sicher behandelt werden.

Zugang und Korrektur

Sie haben das Recht, Ihre persönlichen Daten zu korrigieren und zu überprüfen oder der Verarbeitung Ihrer Daten zu widersprechen bzw. diese einzuschränken. Bitte kontaktieren Sie uns dazu per E-Mail unter legal@toro.com. Wenn Sie Bedenken haben, wie Toro mit Ihren Daten umgegangen ist, bitten wir Sie, dies direkt mit uns zu besprechen. Bitte beachten Sie, dass europäische Bürger das Recht haben, sich bei Ihrer Datenschutzbehörde zu beschweren.

Kalifornien, Proposition 65: Warnung

Bedeutung der Warnung

Manchmal sehen Sie ein Produkt mit einem Aufkleber, der eine Warnung enthält, die der nachfolgenden ähnelt:



Warnung: Krebs- und Fortpflanzungsgefahr: www.p65Warnings.ca.gov

Inhalt von Proposition 65

Proposition 65 gilt für alle Firmen, die in Kalifornien tätig sind, Produkte in Kalifornien verkaufen oder Produkte fertigen, die in Kalifornien verkauft oder gekauft werden können. Sie schreibt vor, dass der Gouverneur von Kalifornien eine Liste der Chemikalien pflegt und veröffentlicht, die bekanntermaßen Krebs, Geburtsschäden und/oder Defekte des Reproduktionssystems verursachen. Die Liste, die jährlich aktualisiert wird, enthält zahlreiche Chemikalien, die in vielen Produkten des täglichen Gebrauchs enthalten sind. Proposition 65 soll sicherstellen, dass die Öffentlichkeit über den Umgang mit diesen Chemikalien informiert ist.

Proposition 65 verbietet nicht den Verkauf von Produkten, die diese Chemikalien enthalten, sondern gibt nur vor, dass Warnungen auf dem Produkt, der Produktverpackung oder in den Unterlagen, die demselben beiliegen, vorhanden sind. Außerdem bedeutet eine Warnung im Rahmen von Proposition 65 nicht, dass ein Produkt gegen Standards oder Anforderungen hinsichtlich der Produktsicherheit verstößt. Die Regierung von Kalifornien hat klargestellt, dass eine Proposition 65-Warnung nicht gleich einer gesetzlichen Entscheidung ist, dass ein Produkt „sicher“ oder „nicht sicher“ ist. Viele dieser Chemikalien wurden seit Jahren regelmäßig in Produkten des täglichen Gebrauchs verwendet, ohne dass eine Gefährdung dokumentiert wurde. Weitere Informationen finden Sie unter <https://oag.ca.gov/prop65/faqs-view-all>.

Eine Proposition 65-Warnung bedeutet: (1) Ein Unternehmen hat die Gefährdung evaluiert und ist zu dem Schluss gekommen, dass die Stufe „kein signifikantes Gefahrenniveau“ überschritten wurde. (2) Ein Unternehmen hat entschieden, eine Warnung einfach auf dem Wissen oder dem Verständnis hinsichtlich des Vorhandenseins einer aufgeführten Chemikalie zu geben, ohne die Gefährdung zu evaluieren.

Geltungsbereich des Gesetzes

Proposition 65-Warnungen werden nur vom kalifornischen Recht vorgeschrieben. Proposition 65-Warnungen werden in ganz Kalifornien in vielen Umgebungen, u. a. in Restaurants, Lebensmittelläden, Hotels, Schulen, Krankenhäusern und für viele Produkte verwendet. Außerdem verwenden einige Online- oder Postversandhändler Proposition 65-Warnungen auf den Websites oder in den Katalogen.

Vergleich von kalifornischen Warnungen zu Höchstwerten auf Bundesebene

Proposition 65-Standards sind oft strikter als bundesweite oder internationale Standards. Außerdem gibt es zahlreiche Substanzen, die eine Proposition 65-Warnung bei Konzentrationen erfordern, die wesentlich strikter sind als Höchstwerte auf Bundesebene. Beispiel: Die Proposition 65-Norm für Warnungen für Blei liegt bei 0,5 Mikrogramm pro Tag. Dies ist wesentlich strikter als bundesweite oder internationale Standards.

Warum tragen nicht alle ähnlichen Produkte die Warnung?

- Produkte, die in Kalifornien verkauft werden, müssen die Proposition 65-Warnung tragen; für ähnliche Produkte, die an anderen Orten verkauft werden, ist dies nicht erforderlich.
- Eine Firma, die in einem Proposition 65-Rechtsstreit verwickelt ist und einen Vergleich erzielt, muss ggf. Proposition 65-Warnungen für die Produkte verwenden; andere Firmen, die ähnliche Produkte herstellen, müssen dies nicht tun.
- Die Einhaltung von Proposition 65 ist nicht konsistent.
- Firmen entscheiden ggf. keine Warnungen anzubringen, da dies ihrer Meinung nach gemäß der Proposition 65-Normen nicht erforderlich ist. Fehlende Warnungen für ein Produkt bedeuten nicht, dass das Produkt die aufgeführten Chemikalien in ähnlichen Mengen enthält.

Warum schließt Toro diese Warnung ein?

Toro hat sich entschieden, Verbrauchern so viel wie möglich Informationen bereitzustellen, damit sie informierte Entscheidungen zu Produkten treffen können, die sie kaufen und verwenden. Toro stellt Warnungen in bestimmten Fällen bereit, basierend auf der Kenntnis über das Vorhandensein aufgeführter Chemikalien ohne Evaluierung des Gefährdungsniveaus, da nicht alle aufgeführten Chemikalien Anforderungen zu Gefährdungshöchstwerten haben. Obwohl die Gefährdung durch Produkte von Toro sehr gering ist oder in der Stufe „kein signifikantes Gefahrenniveau“ liegt, ist Toro sehr vorsichtig und hat sich entschieden, die Proposition 65-Warnungen bereitzustellen. Falls Toro diese Warnungen nicht bereitstellt, kann die Firma vom Staat Kalifornien oder anderen Privatparteien verklagt werden, die eine Einhaltung von Proposition 65 erzwingen wollen; außerdem kann die Firma zu hohem Schadenersatz verpflichtet werden.



Garantie von Toro

Beschränkte Garantie über zwei Jahre oder 1.500 Betriebsstunden

Bedingungen und abgedeckte Produkte

The Toro Company und das angeschlossene Unternehmen, Toro Warranty Company, gewährleisten gemäß eines gegenseitigen Abkommens, dass das gewerbliche Produkt von Toro (Produkt) für zwei Jahre oder 1.500 Betriebsstunden* (je nachdem, was zuerst eintritt) frei von Material- und Verarbeitungsschäden ist. Diese Garantie gilt für alle Produkte, ausgenommen sind Aerifizierer (diese Produkte haben eigene Garantiebedingungen). Bei einem Garantieanspruch wird das Produkt kostenlos repariert, einschließlich Diagnose, Lohnkosten, Ersatzteilen und Transport. Die Garantie beginnt an dem Termin, an dem das Produkt zum Originalkunden ausgeliefert wird.
* Mit Betriebsstundenzähler ausgestattete Produkte.

Anweisungen für die Inanspruchnahme von Wartungsarbeiten unter Garantie

Sie müssen den offiziellen Distributor oder Vertragshändler für gewerbliche Produkte, von dem Sie das Produkt gekauft haben, umgehend informieren, dass Sie einen Garantieanspruch erheben. Sollten Sie Hilfe beim Ermitteln eines offiziellen Distributors oder Vertragshändler für gewerbliche Produkte benötigen oder Fragen zu den Garantieansprüchen und -verpflichtungen haben, können Sie uns unter folgender Adresse kontaktieren:

Toro Commercial Products Service Department
Toro Warranty Company
8111 Lyndale Avenue South
Bloomington, MN 55420-1196

+1-952-888-8801 oder +1-800-952-2740
E-Mail: commercial.warranty@toro.com

Verantwortung des Eigentümers

Als Produkteigentümer sind Sie für die erforderlichen Wartungsarbeiten und Einstellungen verantwortlich, die in der *Bedienungsanleitung* angeführt sind. Reparaturen von Defekten am Produkt, die durch unterlassene erforderliche Wartung und Einstellungen aufgetreten sind, werden von dieser Garantie nicht abgedeckt.

Nicht von der Garantie abgedeckte Punkte und Bedingungen

Nicht alle Produktfehler oder Fehlfunktionen, die im Garantiezeitraum auftreten, stellen Verarbeitungs- oder Materialfehler dar. Diese Garantie schließt Folgendes aus:

- Produktversagen aufgrund der Verwendung von Ersatzteilen, die keine Originalteile von Toro sind, oder aufgrund der Installation oder Verwendung von Anbaugeräten, Modifikationen oder nicht genehmigtem Zubehör.
- Produktfehler, die aufgrund nicht ausgeführter Wartungs- und/oder Einstellungsarbeiten entstehen.
- Produktfehler, die auf den missbräuchlichen, fahrlässigen oder waghalsigen Einsatz des Produkts zurückzuführen sind.
- Durch Verwendung verbrauchte Teile, die nicht defekt sind. Beispiele von Teilen, die sich beim normalen Produkteinsatz abnutzen oder verbraucht werden, sind u. a. Bremsbeläge und Bremsbacken, Kupplungsbeläge, Messer, Spindeln, Rollen und Lager (abgedichtet oder schmierbar), Untermesser, Zündkerzen, Laufräder und Lager, Reifen, Filter, Riemen und bestimmte Sprühfahrzeugkomponenten, wie z. B. Membrane, Düsen und Sicherheitsventile.
- Durch Einwirkung von außen aufgetretene Defekte wie unter anderem Witterung, Lagerungsmethoden, Verunreinigung, Verwendung ungeeigneter Kraftstoffe, Kühlmittel, Schmiermittel, Zusätze, Dünger, Wasser oder Chemikalien.

- Defekte oder Leistungsprobleme aufgrund von Kraftstoffen (z. B. Benzin, Diesel oder Biodiesel), die nicht den Branchennormen entsprechen.
- Normales Geräuschniveau, normale Vibration und Abnutzung und normaler Verschleiß. Normale Verbrauchsgüter sind u. a. Schäden am Sitz aufgrund von Abnutzung oder Abrieb, abgenutzte, lackierte Oberflächen, verkratzte Aufkleber oder Fenster.

Teile

Teile, die als vorgeschriebene Wartungsarbeiten ausgewechselt werden müssen, werden für den Zeitraum bis zur geplanten Auswechslung des Teils garantiert. Teile, die im Rahmen dieser Garantie ausgewechselt werden, sind für die Länge der Originalproduktgarantie abgedeckt und werden das Eigentum von Toro. Es bleibt Toro überlassen, ob ein Teil repariert oder ausgewechselt wird. Toro kann überholte Teile für Reparaturen unter Garantie verwenden.

Garantie für Deep-Cycle und Lithium-Ionen-Akkus

Deep-Cycle- und Lithium-Ionen-Akkus haben eine bestimmte Gesamtzahl an Kilowattstunden, die sie bereitstellen können. Einsatz-, Auflade- und Wartungsverfahren können die Nutzungsdauer des Akkus verlängern oder verkürzen. Während der Nutzung der Akkus in diesem Produkt nimmt die nützliche Arbeit zwischen Aufladeintervallen langsam ab, bis die Akkus ganz aufgebraucht sind. Für das Auswechseln aufgebrauchter Akkus (aufgrund normaler Nutzung) ist der Produkteigentümer verantwortlich. Hinweis: (Nur Lithium-Ionen-Akku): Nach 2 Jahren anteilig. Zusätzliche Informationen finden Sie in der Garantie der Batterie.

Für die Kosten von Wartungsarbeiten kommt der Eigentümer auf.

Motoreinstellung, Schmierung, Reinigung und Polieren, Austausch von Filtern, Kühlmittel und die Durchführung der empfohlenen Wartungsarbeiten sind einige der normalen Arbeiten, die der Eigentümer auf eigene Kosten an den Toro-Produkten durchführen muss.

Allgemeine Bedingungen

Im Rahmen dieser Garantie haben Sie nur Anspruch auf eine Reparatur durch einen offiziellen Toro-Distributor oder Vertragshändler.

Weder The Toro Company noch Toro Warranty Company haftet für mittelbare, beiläufige oder Folgeschäden, die aus der Verwendung der Toro-Produkte entstehen, die von dieser Garantie abgedeckt werden, einschließlich aller Kosten oder Aufwendungen für das Bereitstellen von Ersatzgeräten oder Service in angemessenen Zeiträumen des Ausfalls oder nicht Verwendung, bis zum Abschluss der unter dieser Garantie ausgeführten Reparaturarbeiten. Außer der Abgasnormgarantie, auf die im Anschluss verwiesen wird (falls zutreffend) besteht keine ausdrückliche Garantie. Alle abgeleiteten Gewährleistungen zur Verkäuflichkeit und Eignung für einen bestimmten Zweck sind auf die Dauer der ausdrücklichen Gewährleistung beschränkt.

Einige Staaten lassen Ausschlüsse von beiläufigen oder Folgeschäden nicht zu oder schränken die Dauer der abgeleiteten Gewährleistung ein. Die obigen Ausschlüsse und Beschränkungen treffen daher ggf. nicht auf Sie zu. Diese Garantie gibt Ihnen bestimmte legale Rechte; Sie können weitere Rechte haben, die sich von Staat zu Staat unterscheiden.

Hinweis bezüglich der Garantie auf die Emissionskontrolle

Die Abgasanlage des Produkts kann von einer separaten Garantie abgedeckt sein, die die Anforderungen der EPA (amerikanische Umweltschutzbehörde) und/oder CARB (California Air Resources Board) erfüllen. Die oben angeführten Beschränkungen hinsichtlich der Betriebsstunden gelten nicht für die Garantie auf die Abgasanlage. Siehe die Angabe zur Garantie hinsichtlich der Motoremissionskontrolle in der Bedienungsanleitung oder in den Unterlagen des Motorherstellers.

Länder außer USA oder Kanada

Kunden, die Produkte von Toro kaufen, die von den USA oder Kanada exportiert wurden, sollten sich an den Toro-Vertragshändler wenden, um Garantiepolice für das entsprechende Land oder die Region zu erhalten. Sollten Sie aus irgendeinem Grund nicht mit dem Service des Händlers zufrieden sein oder Schwierigkeiten beim Erhalt der Garantieinformationen haben, wenden Sie sich an den Ihr offizielles Toro Service Center.