

Комплект роликів

Номер моделі 145-0475

Номер моделі 145-0488

Номер моделі 145-0489

Інструкції з монтажу

Монтаж

Підготовка машини

1. Встановіть машину на рівній поверхні.
2. Заблокуйте перемикач управління поворотом лопатей.
3. Перемістіть важелі управління рухом назовні у положення ПАРКУВАННЯ.
4. Вимкніть двигун і вийміть ключ запалення.
5. Підніміть передню частину машини так, щоб ролики не торкалися землі. Утримуйте машину за допомогою підставок під домкрат.

Примітка: Використовуйте підставки під домкрат, призначені для вашої машини. Для визначення ваги див. *Посібник оператора* для вашої машини.

▲ ЗАСТЕРЕЖЕННЯ

Механічні або гідравлічні підйомники можуть не втримати машину і спричинити серйозні травми.

Для підтримки машини використовуйте підставки під домкрат.

Встановлення комплекту

1. Зніміть з вилки зчеплення наявний ролик.
2. Використовуйте кріплення для встановлення нового ролика. Переконайтесь, що головка болта повернута назовні від машини.



Рисунок 1

- | | |
|------------------------|-----------------|
| 1. Наявний болт | 4. Ролик |
| 2. Ущільнення (2) | 5. Гайка-втулка |
| 3. Підкладна шайба (2) | 6. Наявна гайка |

3. Затягніть гайку до 37-50 Н·м (від 27 до 37 фунт сили-фут).
4. Повторіть процедуру для іншого ролика.

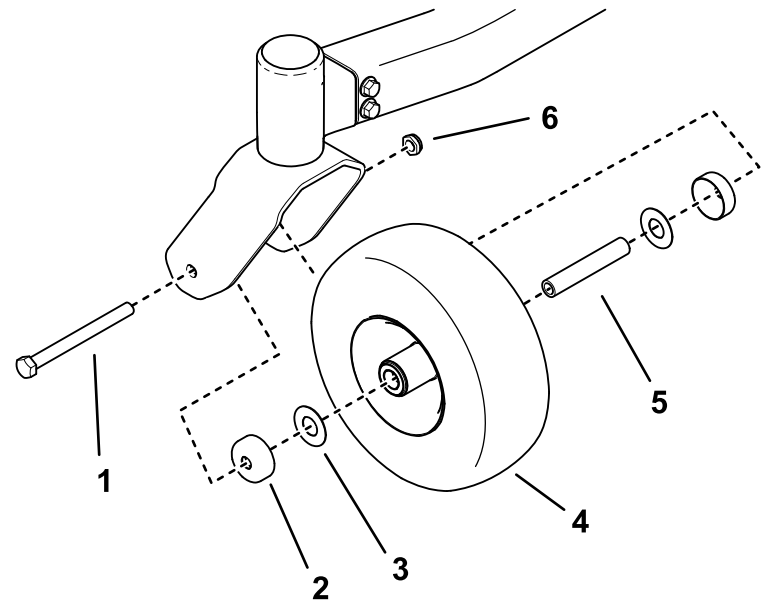