

Svängshjulsats

Modellnr 145-0475

Modellnr 145-0488

Modellnr 145-0489

Monteringsanvisningar

Montering

Förbereda maskinen

1. Parkera maskinen på ett plant underlag.
2. Koppla ur knivreglagebrytaren.
3. För rörelsereglagespakarna utåt till PARKERINGSLÄGET.
4. Stäng av motorn och ta ut nyckeln.
5. Hög upp den främre delen av maskinen så att svänghjulen inte vidrör marken. Stötta upp maskinen med pallbockar.

Obs: Använd pallbockar som är klassade för din maskin. Se maskinens *bruksanvisning* för att fastställa vikten.

⚠ VARNING

Mekaniska eller hydrauliska domkrafter kan eventuellt inte stötta maskinen, vilket kan leda till allvarliga personskador.

Använd pallbockar för att stötta upp maskinen.

Montera satsen

1. Ta bort det befintliga svänghjulet från gaffeln.
2. Använd fästelementen för att montera det nya svänghjulet. Se till att skruvhuvudet är vänt utåt från maskinen.

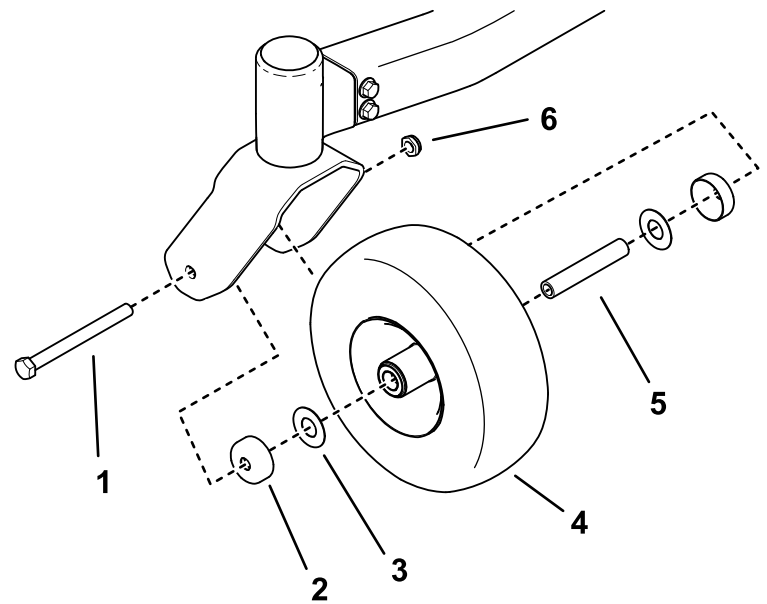

Figur 1

g352051

- | | |
|-----------------------|---------------------|
| 1. Befintlig skruv | 4. Svänghjul |
| 2. Skyddstättning (2) | 5. Rörbussning |
| 3. Bricka (2) | 6. Befintlig mutter |

3. Dra åt muttern till 37–50 Nm.
4. Upprepa proceduren med det andra svänghjulet.

