

Kit das rodas giratórias

Modelo nº 145-0475

Modelo nº 145-0488

Modelo nº 145-0489

Instruções de instalação

Instalação

Preparação da máquina

1. Estacione a máquina numa superfície nivelada.
2. Desengate o interruptor de controlo das lâminas.
3. Mova as alavancas de controlo de movimento para fora para a posição ESTACIONAR.
4. Desligue o motor e retire a chave.
5. Eleve a frente da máquina de forma a que as rodas giratórias fiquem fora do solo. Apoie a máquina utilizando macacos.

Nota: Utilize macacos para a sua máquina. Consulte o *Manual do operador* da sua máquina para determinar o peso.

⚠ AVISO

Os apoios mecânicos ou hidráulicos podem não conseguir apoiar a máquina e provocar ferimentos graves.

Utilize macacos para suportar a máquina.

Instalação do kit

1. Retire a roda giratória existente da forquilha.
2. Utilize os fixadores para instalar a nova roda giratória. Certifique-se de que a cabeça do parafuso fica virada para fora da máquina.



Figura 1

- | | |
|-----------------------------|---------------------------------|
| 1. Parafuso existente | 4. Roda giratória |
| 2. Resguardo do vedante (2) | 5. Casquilho da vara de ligação |
| 3. Anilha (2) | 6. Porca existente |

3. Aperte a porca com uma força de 37 a 50 N·m.
4. Repita o procedimento para a outra roda giratória.

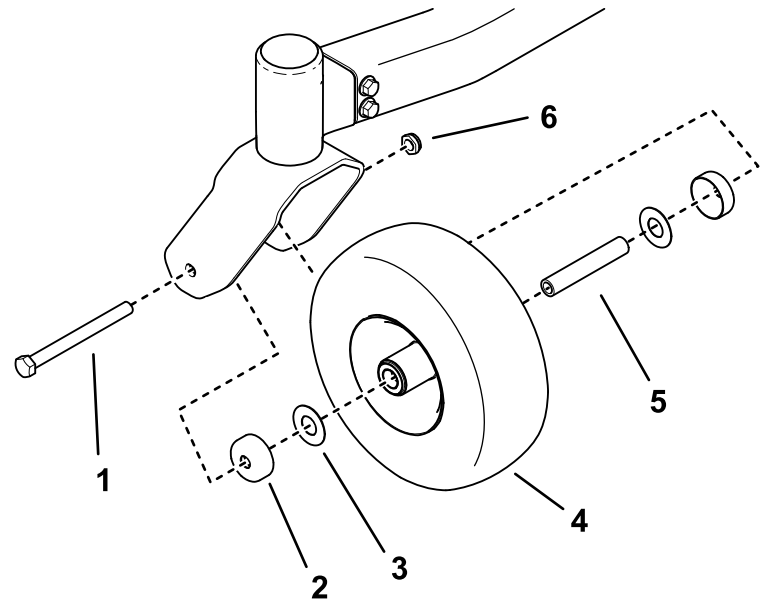