

Kit roues pivotantes

N° de modèle 145-0475

N° de modèle 145-0488

N° de modèle 145-0489

Instructions de montage

Montage

Préparation de la machine

1. Garez la machine sur une surface plane et horizontale.
2. Désengagez la commande de la lame.
3. Poussez les leviers de commande de déplacement vers l'extérieur, à la position STATIONNEMENT.
4. Coupez le moteur et enlevez la clé.
5. Soulevez l'avant de la machine de manière à décoller les roues pivotantes du sol. Soutenez la machine avec des chandelles.

Remarque: Utilisez des chandelles pouvant soutenir le poids de votre machine. Reportez-vous au *Manuel de l'utilisateur* de la machine pour déterminer son poids.

⚠ ATTENTION

Les crics mécaniques ou hydrauliques peuvent céder sous le poids de la machine et causer des blessures graves.

Utilisez des chandelles pour soutenir la machine.

Montage du kit

1. Déposez la roue pivotante existante de la fourche.
2. Utilisez les fixations pour installer la nouvelle roue pivotante. Veillez à placer la tête du boulon à l'extérieur de la machine.

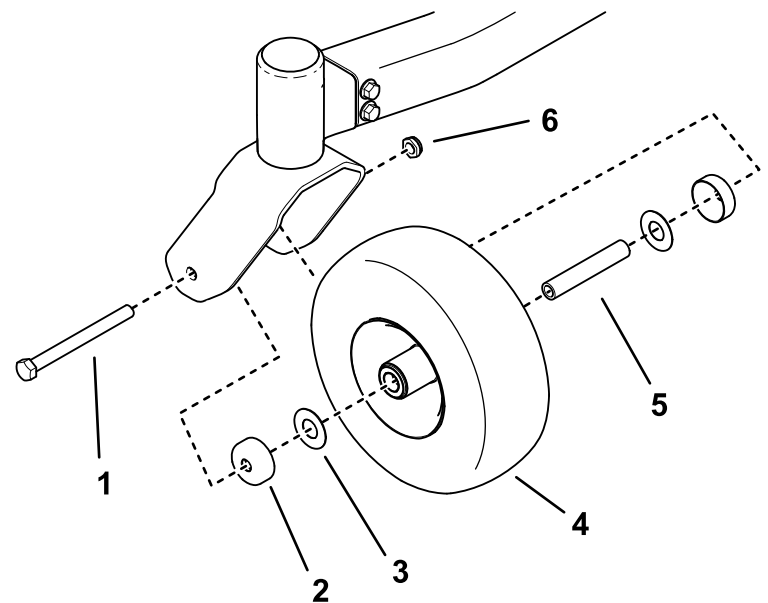

Figure 1

- | | |
|----------------------|---------------------|
| 1. Boulon existant | 4. Roue pivotante |
| 2. Protège-joint (2) | 5. Douille pour clé |
| 3. Rondelle (2) | 6. Écrou existant |

g352051

3. Serrez l'écrou à un couple de 37 à 50 N·m.
4. Répétez la procédure pour l'autre roue pivotante.

