

Kit de ruedas giratorias

Nº de modelo 145-0475

Nº de modelo 145-0488

Nº de modelo 145-0489

Instrucciones de instalación

Instalación

Preparación de la máquina

1. Aparque la máquina en una superficie nivelada.
2. Desengrane el interruptor de control de las cuchillas.
3. Mueva las palancas de control de movimiento hacia fuera, a la posición de APARCAR.
4. Apague el motor y retire la llave.
5. Eleve la parte delantera de la máquina hasta que las ruedas giratorias no toquen el suelo. Apoye la máquina con gatos fijos.

Nota: Utilice gatos fijos con capacidad suficiente para el peso de su máquina. Consulte el *Manual del operador* de la máquina para determinar el peso.

⚠ ADVERTENCIA

Los gatos mecánicos o hidráulicos pueden no aguantar el peso de la máquina y pueden dar lugar a lesiones graves.

Utilice gatos fijos para apoyar la máquina.

Instalación del kit

1. Retire la rueda giratoria existente de la horquilla.
2. Utilice las fijaciones para instalar la rueda giratoria nueva. Asegúrese de que la cabeza del perno está orientada hacia fuera respecto a la máquina.



Figura 1

- | | |
|----------------------------|-------------------------|
| 1. Perno existente | 4. Rueda giratoria |
| 2. Protector del retén (2) | 5. Casquillo intermedio |
| 3. Arandela (2) | 6. Tuerca existente |

3. Apriete la tuerca a 37-50 N·m (27-37 pies-libra).
4. Repita el procedimiento con la otra rueda giratoria.

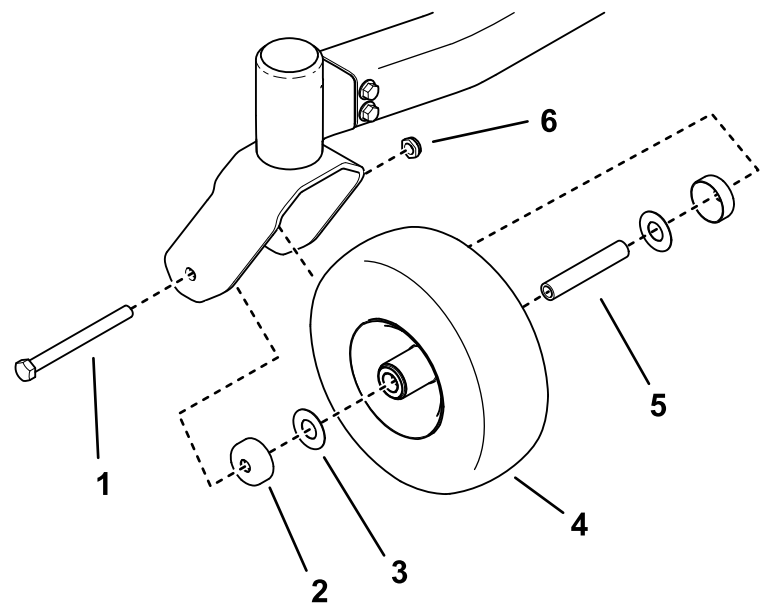