

Laufräder

Modellnr. 145-0475

Modellnr. 145-0488

Modellnr. 145-0489

Installationsanweisungen

Installation

Vorbereiten der Maschine

1. Parken Sie die Maschine auf einer ebenen Fläche.
2. Kuppeln Sie den Zapfwellenantriebsschalter aus.
3. Schieben Sie die Fahrtriebshebel nach außen in die PARKEN-Stellung.
4. Stellen Sie den Motor ab und ziehen Sie den Zündschlüssel ab.
5. Heben Sie die Vorderseite der Maschine soweit vom Boden ab, damit die Laufräder vom Boden abgehoben sind. Stützen Sie die Maschine mit Achsständern ab.

Hinweis: Stützen Sie die Maschine mit entsprechend ausgelegten Stützböcken ab. Weitere Informationen zum Gewicht Ihrer Maschine finden Sie in der *Bedienungsanleitung*.

⚠️ WARNUNG:

Mechanische oder hydraulische Wagenheber können u. U. ausfallen und zu schweren Verletzungen führen.

Stützen Sie die Maschine mit Stützböcken ab.

Einbauen des Kits

1. Nehmen Sie vorhandene Laufrad von der Laufradgabel ab.
2. Verwenden Sie die Befestigungselemente, um das neue Laufrad zu installieren. Achten Sie darauf, dass der Schraubenkopf an der Maschine nach außen zeigt.



Bild 1

g352051

- | | |
|---------------------------|----------------------|
| 1. Vorhandene Schraube | 4. Laufrad |
| 2. Dichtungsabdeckung (2) | 5. Spannbüchse |
| 3. Scheibe (2) | 6. Vorhandene Mutter |

3. Ziehen Sie die Mutter auf ein Drehmoment von 37 bis 50 N·m an.
4. Wiederholen Sie diesen Schritt für das andere Laufrad.

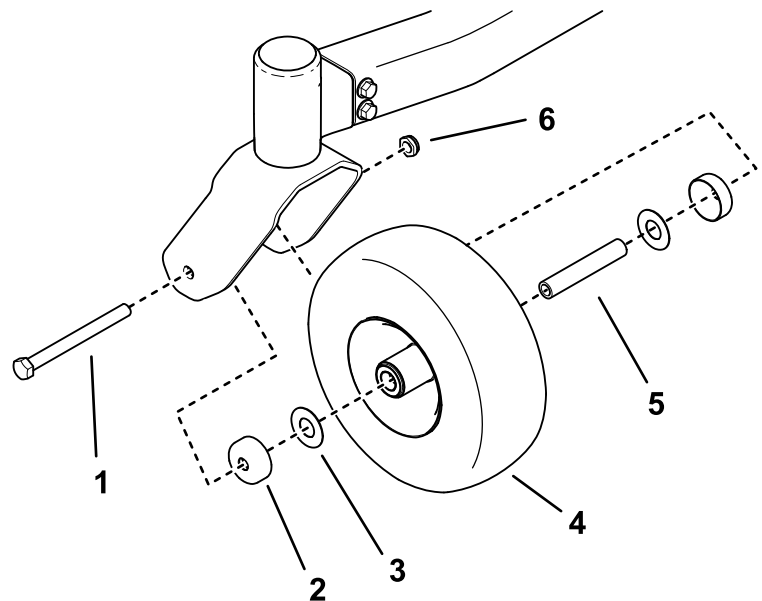