



**Count on it.**

**Manuel de l'utilisateur**

## Bloc dorsal Revolution de 60 V

N° de modèle 66000T—N° de série 323000001 et suivants

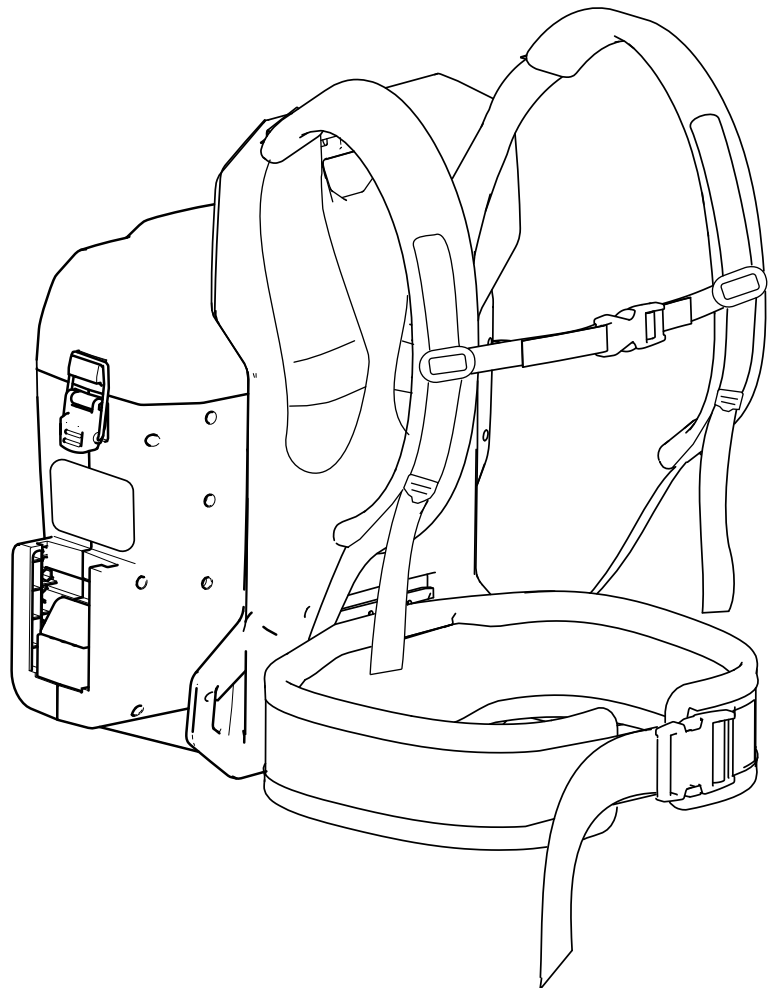



**Si vous avez besoin d'aide, visionnez les vidéos d'instruction sur [www.Toro.com/support](http://www.Toro.com/support) ou appelez le 1-888-384-9939 avant de renvoyer ce produit.**

**⚠ ATTENTION**

**CALIFORNIE**

**Proposition 65 - Avertissement**

**Le cordon d'alimentation de cette machine contient du plomb, une substance chimique considérée par l'état de Californie comme susceptible de provoquer des malformations congénitales et autres troubles de la reproduction. Lavez-vous les mains après avoir manipulé la batterie.**

**L'utilisation de ce produit peut entraîner une exposition à des substances chimiques considérées pas l'état de Californie comme capables de provoquer des cancers, des anomalies congénitales ou d'autres troubles de la reproduction.**

Pour plus d'information, y compris des conseils de sécurité, des documents de formation, des renseignements concernant un accessoire, pour obtenir l'adresse d'un dépositaire ou pour enregistrer votre produit, rendez-vous sur le site [www.Toro.com](http://www.Toro.com).

Pour obtenir des prestations de service, des pièces d'origine ou des renseignements complémentaires, munissez-vous des numéros de modèle et de série du produit et contactez un dépositaire-réparateur agréé ou le service client du constructeur. La [Figure 1](#) indique l'emplacement des numéros de modèle et de série du produit. Inscrivez les numéros dans l'espace réservé à cet effet.

**Important:** Avec votre appareil mobile, vous pouvez scanner le code QR sur l'autocollant du numéro de série (le cas échéant) pour accéder à l'information sur la garantie, les pièces et autres renseignements concernant le produit.

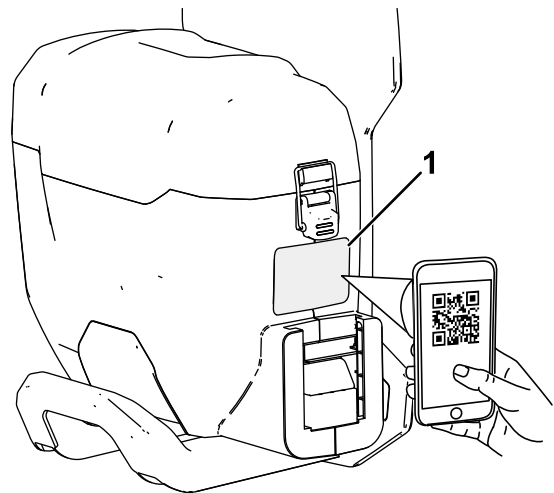

**Figure 1**

g377638

1. Emplacement du numéro de modèle, du numéro de série et du code QR

N° de modèle \_\_\_\_\_

N° de série \_\_\_\_\_

# Introduction

Ce bloc dorsal est destiné au grand public et aux professionnels. Il est conçu pour alimenter les outils portables Toro de 60 V compatibles. Elle fonctionne avec les batteries ion-lithium Toro de 60 V. Ces batteries sont conçues pour être chargées uniquement avec les chargeurs de batteries ion-lithium Toro de 60 V. L'utilisation de ce produit à d'autres fins que celle prévue peut être dangereuse pour vous-même et toute personne à proximité.

**Le modèle 66000T ne comprend pas d'outil, de batterie ou de chargeur.**

**Le bloc dorsal et son attache ne sont pas compatibles avec les produits aratoires (outils de déneigement ou tondeuses à gazon par exemple).**

Lisez attentivement cette notice pour apprendre comment utiliser et entretenir correctement votre produit, et éviter ainsi de l'endommager ou de vous blesser. Vous êtes responsable de l'utilisation sûre et correcte du produit.

# Symbole de sécurité

Le symbole de sécurité ([Figure 2](#)) utilisé dans ce manuel et sur la machine identifie d'importants messages de sécurité dont vous devez tenir compte pour éviter des accidents.



**Figure 2**  
Symbole de sécurité

g000502

Le symbole de sécurité apparaît au-dessus de toute information signalant des actions ou des situations dangereuses. Il est suivi de la mention **DANGER**, **ATTENTION** ou **PRUDENCE**.

**DANGER** : Signale un danger immédiat qui, s'il n'est pas évité, **entraînera obligatoirement** des blessures graves ou mortelles.

**ATTENTION** : Signale un danger potentiel qui, s'il n'est pas évité, **risque d'entraîner** des blessures graves ou mortelles.

**PRUDENCE** : Signale un danger potentiel qui, s'il n'est pas évité, **peut éventuellement entraîner** des blessures légères ou modérées.

Ce manuel utilise également deux autres termes pour faire passer des renseignements essentiels. **Important**, pour attirer l'attention sur une information d'ordre mécanique spécifique, et **Remarque**, pour souligner une information d'ordre général méritant une attention particulière.

# Sécurité

**ATTENTION** – Quand vous utilisez des outils de jardinage électriques, respectez toujours les précautions élémentaires pour réduire les risques d'incendie, de choc électrique et de blessure, notamment :

Outre ces instructions, vous devez toujours lire et respecter les mises en garde et les consignes de sécurité qui accompagnent l'outil spécifique que vous allez utiliser avant de mettre le bloc dorsal en service.

## IMPORTANTES CONSIGNES DE SÉCURITÉ

### I. Formation à l'utilisation

1. L'utilisateur du bloc dorsal est responsable des accidents et dommages causés aux autres personnes et à leurs possessions.
2. N'autorisez pas les enfants à jouer avec le bloc dorsal, l'outil connecté, la batterie ou le chargeur de batterie; certaines législations imposent un âge minimum pour les utilisateurs.
3. Ne confiez pas l'utilisation ou l'entretien de cet appareil à des enfants ou à des personnes non compétentes. Seules les personnes responsables, formées à l'utilisation de l'appareil, ayant lu et compris les instructions et physiquement aptes sont autorisées à utiliser l'appareil ou à en faire l'entretien.
4. Avant d'utiliser le bloc dorsal, l'outil connecté, la batterie et le chargeur de batterie, lisez toutes les instructions et mises en garde qui figurent sur ces produits.
5. Familiarisez-vous avec les commandes et l'utilisation correcte du bloc dorsal, de l'outil connecté, de la batterie et du chargeur de batterie.

### II. Avant l'utilisation

1. N'admettez personne, notamment les enfants, dans le périmètre de travail.
2. Utilisez uniquement la batterie spécifiée par Toro. L'utilisation d'autres accessoires et outils peut accroître le risque de blessure et d'incendie.
3. Vous pouvez causer un incendie ou un choc électrique si vous branchez le chargeur de batterie à une prise qui n'est pas de 120 V. Ne branchez pas le chargeur de batterie à une prise autre que 120 V. Pour un autre mode de connexion, vous pouvez, au besoin, utiliser un adaptateur configuré correctement pour la prise.

4. N'utilisez pas le bloc dorsal, la batterie ou le chargeur de batterie s'ils sont endommagés ou modifiés, car ils pourraient se comporter de manière imprévisible et causer un incendie, une explosion ou des blessures.
5. Si le cordon d'alimentation relié au chargeur de batterie est endommagé, contactez un dépositaire-réparateur agréé pour le faire remplacer.
6. Ne chargez la batterie qu'avec le chargeur spécifié par Toro. Un chargeur convenant à un certain type de batterie peut créer un risque d'incendie s'il est utilisé avec une autre batterie.
7. Ne chargez la batterie que dans un endroit bien aéré.
8. Suivez toutes les instructions de charge et ne chargez pas la batterie hors de la plage de température spécifiée dans les instructions. Vous risquez sinon d'endommager la batterie et d'accroître le risque d'incendie.
9. N'utilisez pas le bloc dorsal et l'outil connecté s'il manque des capots ou d'autres dispositifs de protection, ou s'ils sont défectueux.
10. Lorsque vous utilisez un bloc dorsal pour alimenter un outil, consultez le *Manuel de l'utilisateur* de l'outil connecté pour connaître les exigences supplémentaires concernant les équipements de protection individuelle.
7. Retirez la ou les batteries du bloc dorsal chaque fois que vous le laissez sans surveillance.
8. Ne faites pas forcer l'outil électrique. Utilisez l'outil électrique correct pour la tâche à accomplir. Un outil électrique adapté donnera de meilleurs résultats et sera moins dangereux s'il est utilisé dans les limites prévues.
9. Ne travaillez pas trop loin devant vous – gardez toujours les pieds solidement ancrés au sol et maintenez votre équilibre, en particulier sur les terrains en pente. Avancez toujours à une allure normale avec le bloc dorsal, ne courez pas.
10. Restez alerte – concentrez-vous sur votre tâche et faites preuve de bon sens lorsque vous utilisez le bloc dorsal. N'utilisez pas le bloc dorsal si vous êtes malade ou fatigué(e), ni sous l'emprise de l'alcool, de drogues ou de médicaments.
11. Vérifiez toujours que les prises d'air sont dégagées.
12. Dans des conditions d'utilisation abusive, du liquide peut jaillir hors de la batterie; évitez tout contact. En cas de contact accidentel avec le liquide, rincez à l'eau. En cas de contact du liquide avec les yeux, consultez un médecin. Le liquide éjecté de la batterie peut causer des irritations ou des brûlures.
13. N'exposez pas les batteries ou les outils au feu ou à une température excessive. L'exposition au feu ou à une température supérieure à 130 °C (265 °F) peut provoquer une explosion.
14. PRUDENCE – la batterie peut présenter un risque d'incendie, d'explosion ou de brûlure chimique en cas de mauvais traitement.
  - Ne démontez pas la batterie.
  - Remplacez toujours la batterie par une batterie Toro d'origine; l'utilisation de tout autre type de batterie peut entraîner un incendie ou des blessures.
  - Conservez les batteries hors de la portée des enfants et dans leur emballage d'origine jusqu'au dernier moment avant de les utiliser.

### III. Utilisation

1. Évitez les environnements dangereux – n'utilisez pas l'outil sous la pluie ou dans des endroits humides ou détrempés.
2. Utilisez l'outil correct pour la tâche à accomplir – l'utilisation du bloc dorsal ou de l'outil connecté à d'autres fins que celle prévue peut être dangereuse pour vous-même et pour toute personne à proximité.
3. Évitez tout démarrage accidentel – assurez-vous que l'interrupteur est en position ARRÊT avant de brancher le bloc dorsal et de manipuler l'outil. Ne gardez pas le doigt sur l'interrupteur quand vous transportez l'outil et ne mettez pas l'outil sous tension quand l'interrupteur est en position MARCHE.
4. Utilisez le bloc dorsal et l'outil connecté uniquement à la lumière du jour ou sous un bon éclairage artificiel.
5. Retirez la batterie du bloc dorsal et débranchez l'outil avant de le régler ou de changer d'accessoire.
6. Arrêtez l'outil, retirez la batterie du bloc dorsal et attendez l'arrêt de tout mouvement avant de régler, réviser, nettoyer ou ranger l'outil ou le bloc dorsal.

### IV. Entretien et remisage

1. Assurez le bon entretien du bloc dorsal – gardez-le propre et en bon état pour assurer des performances optimales et réduire les risques de blessure. Suivez les instructions de graissage et de remplacement des accessoires. Gardez les poignées propres et sèches, et exemptes d'huile et de graisse.
2. Lorsque la batterie ne sert pas, rangez-la à l'écart d'objets métalliques tels que trombones, pièces de monnaie, clés, clous et vis qui pourraient relier les bornes entre elles. Un

court-circuit aux bornes de la batterie peut causer des brûlures ou un incendie.

3. N'approchez jamais les mains ou les pieds des pièces mobiles.
4. Arrêtez l'outil, retirez la batterie du bloc dorsal et attendez l'arrêt complet de tout mouvement avant de régler, réviser, nettoyer ou ranger l'outil ou le bloc dorsal.
5. Vérifiez si des pièces du bloc dorsal sont endommagées – si vous constatez que des capots, ou d'autres pièces, sont endommagés, déterminez si cela gênera le bon fonctionnement du bloc dorsal. Vérifiez qu'aucune pièce mobile n'est mal alignée ou grippée, et qu'aucune pièce n'est cassée, mal fixée ou présente tout autre défaut susceptible d'en affecter le fonctionnement. Sauf indication contraire dans les instructions, faites réparer ou remplacer les protections ou les pièces endommagées par un dépositaire-réparateur agréé.
6. Maintenez toutes les fixations de l'outil et du bloc dorsal bien serrées.
7. Respectez toujours les instructions pour réviser ou réparer le bloc dorsal, l'outil connecté, la batterie ou le chargeur de batterie. Pour assurer l'entretien sécuritaire du produit, ne le confiez qu'à un dépositaire-réparateur agréé utilisant exclusivement des pièces de rechange identiques.
8. Lorsque le bloc dorsal ne sert pas, rangez-le dans un local sûr et sec, et hors de la portée des enfants.

## **CONSERVEZ CES INSTRUCTIONS**

# Autocollants de sécurité et d'instruction



Des autocollants de sécurité et des instructions bien visibles par l'opérateur sont placés près de tous les endroits potentiellement dangereux. Remplacez tout autocollant endommagé ou manquant.

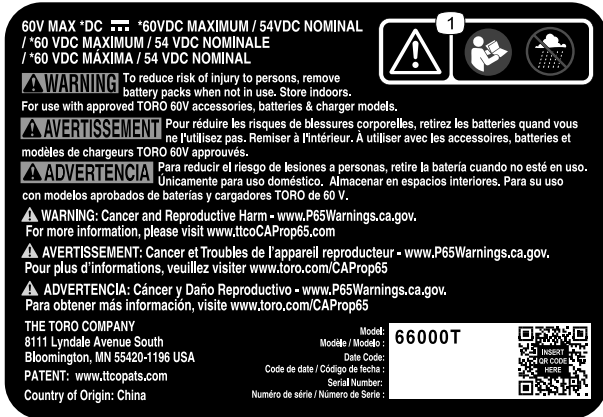

145-2311

1. Attention – lisez le *Manuel de l'utilisateur*, ne pas exposer à la pluie.

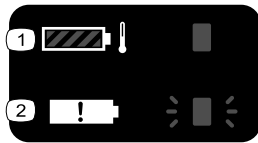

decal145-3809

145-3809

1. La température de la batterie est supérieure ou inférieure à la plage de température appropriée.
2. Anomalie de charge de la batterie.

# Vue d'ensemble du produit

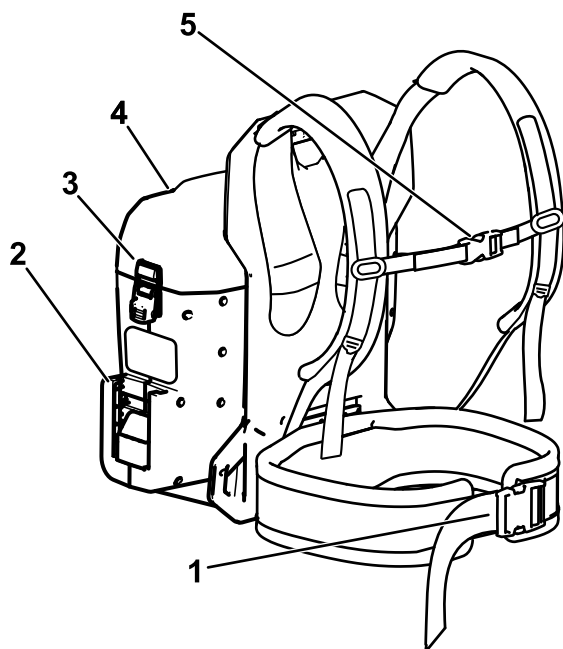

Figure 3

g378711

1. Boucle de ceinture
2. Connexion de l'outil au bloc dorsal
3. Verrou du couvercle de la batterie
4. Couvercle de la batterie
5. Boucle de sangle de poitrine

## Caractéristiques techniques

Modèle	66000T
Tension nominale	60 V c.c. maximum, 54 V c.c. nominal
Poids (sans batteries)	4,2 kg (9,3 lb)
Type de chargeur	Chargeurs Toro de 60 V
Type de batterie	Batteries Toro de 60 V

### Plages de température adéquates

Charger/ranger la batterie entre	5 °C (41 °F) et 40 °C (104 °F)*
Utiliser la batterie entre	-30 °C (-22 °F) et 49 °C (120 °F)
Utiliser le bloc dorsal entre	0 °C (32 °F) et 49 °C (120 °F)

\*Le temps de charge sera plus long en dehors de cette plage de température.

Rangez l'outil, la batterie et le chargeur dans un lieu fermé, propre et sec.

## Accessoires/outils

Une sélection d'outils et accessoires agréés par Toro est disponible pour augmenter et améliorer les capacités de la machine. Pour obtenir la liste de tous les accessoires et outils agréés, contactez votre dépositaire-réparateur ou distributeur agréé, ou rendez-vous sur le site [www.Toro.com](http://www.Toro.com).

Pour garantir un rendement optimal et conserver la certification de sécurité de la machine, utilisez uniquement des pièces de rechange et accessoires Toro d'origine. Les pièces de rechange et accessoires d'autres constructeurs peuvent être dangereux.

# Utilisation

## Réglage de la position du bloc dorsal

1. Enfilez les courroies d'épaules et attachez sans serrer la boucle de la ceinture et celle de la sangle de poitrine (Figure 4).

**Remarque:** La hauteur de la sangle de poitrine est réglable.

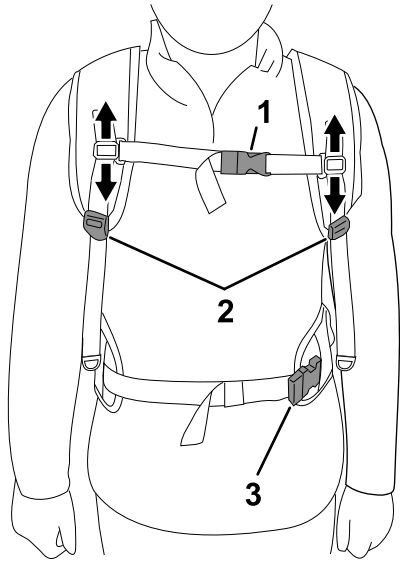

Figure 4

g377912

1. Réglage et boucle de la sangle de poitrine
2. Réglage des sangles d'épaules
3. Réglage et boucle de la ceinture

2. Serrez la ceinture jusqu'à ce qu'elle soit bien ajustée (Figure 5).

**Remarque:** Le rembourrage de ceinture doit appuyer au dessus ou au centre des hanches.

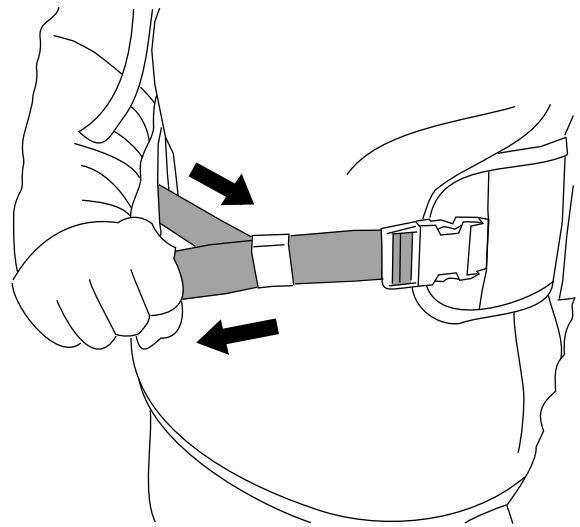

Figure 5

g377930

3. Tirez le dispositif de réglage des courroies d'épaules jusqu'à ce qu'elles soient bien ajustées (Figure 6).

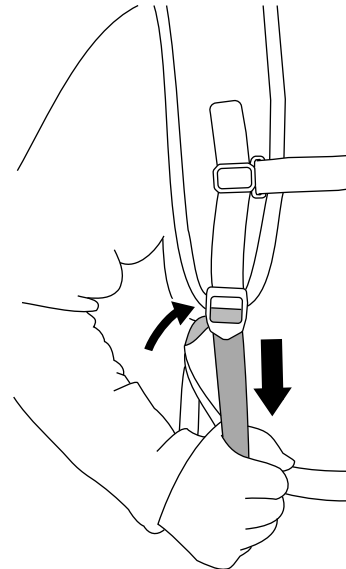

Figure 6

g377918

4. Serrez la sangle de poitrine jusqu'à ce qu'elle soit bien ajustée (Figure 7).



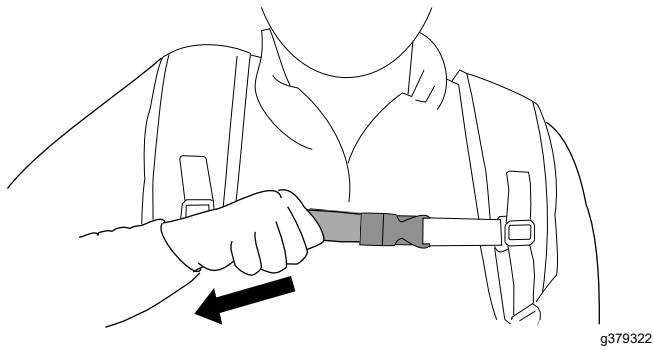

Figure 7

g379322

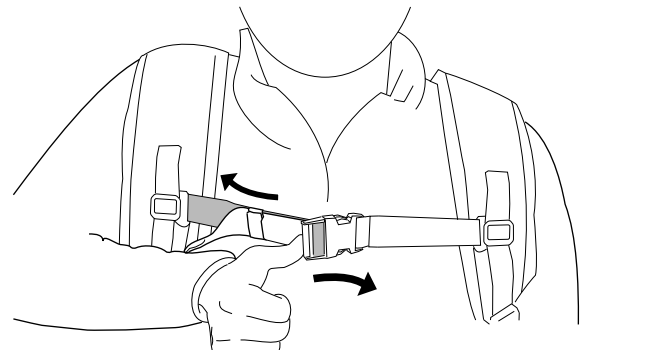

Figure 10

g386220

5. Si les sangles d'épaules ou les sangles de levage de charge sont trop serrées, poussez les dispositifs de réglage vers le haut pour les allonger (Figure 8).

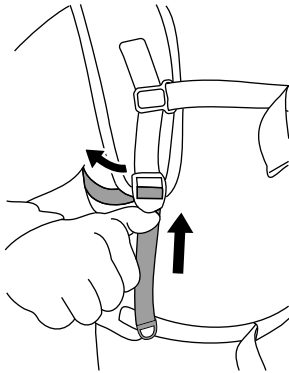

Figure 8

g377942

6. Si la ceinture est trop serrée, poussez le dispositif de réglage vers le côté pour l'allonger (Figure 9).

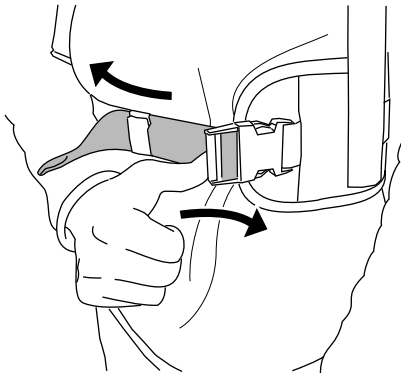

Figure 9

g377944

7. Si la sangle de poitrine est trop serrée, poussez le dispositif de réglage vers le côté pour l'allonger (Figure 10).

8. Répétez les réglages de cette procédure jusqu'à ce que la position du bloc dorsal soit confortable.

## Utilisation du bloc dorsal

### ⚠ ATTENTION

Une mauvaise utilisation du bloc dorsal, de son attache ou de l'outil auquel il est relié peut créer un risque de blessure.

Lisez et respectez les instructions des manuels de l'utilisateur du bloc dorsal et de l'outil spécifique avant d'utiliser l'attache avec le bloc dorsal.

1. Connectez l'outil au bloc dorsal; voir le *Manuel de l'utilisateur* de l'outil.

**Remarque:** Voir le *Manuel de l'utilisateur* pour toute information sur l'attache du bloc dorsal.

2. Vérifiez que les prises d'air au bas du bloc dorsal sont exemptes de poussière et de débris (Figure 11).

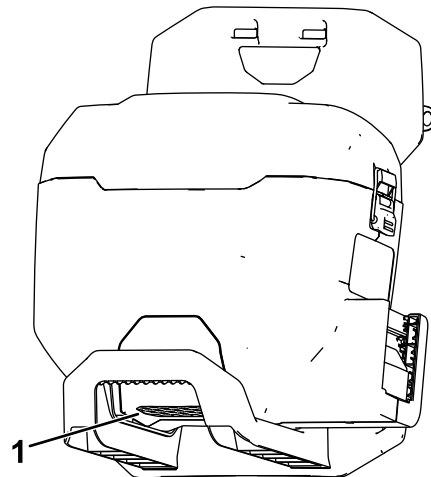

Figure 11

g378372

1. Prise d'air du bloc dorsal

3. Placez le bloc dorsal sur une surface plane et horizontale.
4. Tirez sur les languettes de verrouillage pour déverrouiller le couvercle de la batterie et mettez le couvercle de côté.
5. Placez le creux au dos de la batterie en face de l'une des prises de la batterie dans le bloc dorsal.
6. Glissez la batterie dans le bloc dorsal jusqu'à ce qu'elle soit complètement enfoncée et enclenchée en place (Figure 12).

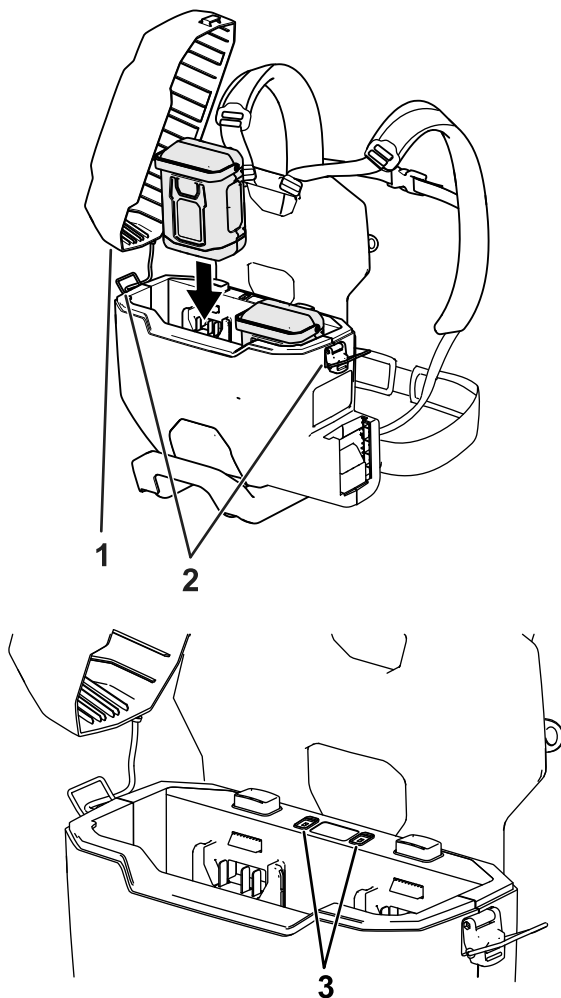

Figure 12

- |  |  |
|--|--|
| 1. Couvercle de la batterie            | 3. Témoins de dépannage de la batterie |
| 2. Verrous du couvercle de la batterie |  |

7. Remettez le couvercle de la batterie sur le bloc dorsal et fixez-le en place avec les deux verrous.
8. Enfilez le bloc dorsal et serrez les sangles d'épaules; voir [Réglage de la position du bloc dorsal](#) (page 8).
9. Utilisez l'outil connecté; voir le *Manuel de l'utilisateur* de l'outil.

10. Retirez toujours l'attache du bloc dorsal de l'outil et/ou retirez les batteries du bloc dorsal chaque fois que vous ne vous servez pas de l'outil.

## Retrait du bloc dorsal

En cas d'urgence, si vous devez retirer rapidement le bloc dorsal, détacher les boucles de fixation rapide comme suit :

1. Appuyez de chaque côté des boucles (A de Figure 13).
2. Les boucles vont se détacher toutes seules (B de Figure 13).

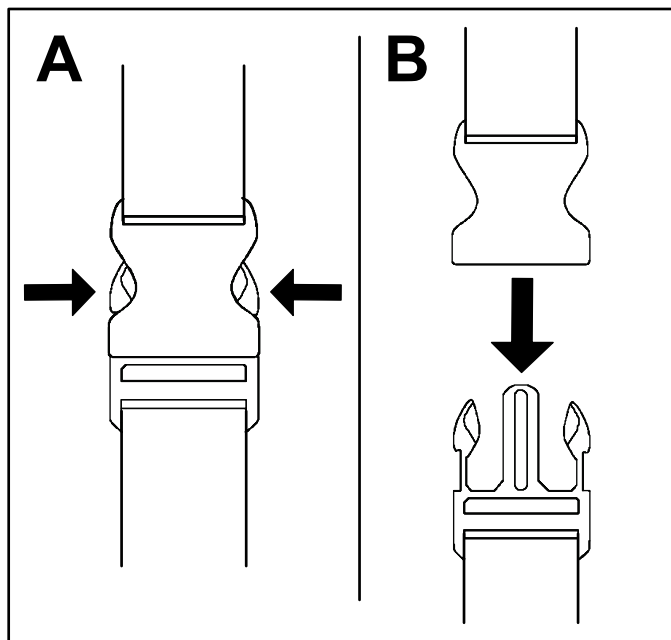

Figure 13

3. Retirez les sangles d'épaules et posez le bloc dorsal au sol.

Chaque fois que vous ne vous servez pas de l'outil ou que vous transportez le bloc dorsal vers ou de la zone de travail, détachez l'attache de l'outil ou retirez la ou les batteries du bloc dorsal.

## Retrait des batteries du bloc dorsal

1. Placez le bloc dorsal sur une surface plane et horizontale.
2. Tirez sur les languettes de verrouillage pour déverrouiller le couvercle de la batterie et mettez le couvercle de côté.
3. Appuyez sur le bouton de verrouillage et soulevez la ou les batteries hors du bloc dorsal (Figure 14).

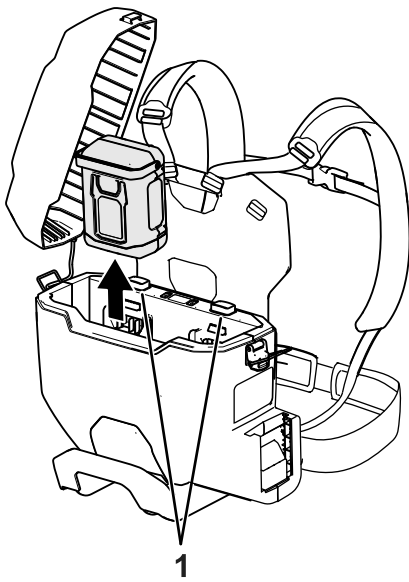

Figure 14

g379472

1. Bouton de verrouillage des batteries

## Déconnexion de l'outil du bloc dorsal

Voir le *Manuel de l'utilisateur* de l'outil. Si vous utilisez l'attache du bloc dorsal, voir le *Manuel de l'utilisateur* qui s'y rapporte.

## Remisage

**Important:** Remisez l'outil, la batterie et le chargeur uniquement à des températures comprises dans la plage adéquate; voir [Caractéristiques techniques \(page 7\)](#).

**Important:** Si vous remisez la batterie à la fin de la saison, retirez-la de l'outil et chargez-la jusqu'à ce que 2 ou 3 de ses diodes deviennent vertes. Ne remisez pas une batterie complètement chargée ou complètement déchargée. Avant de réutiliser l'outil, chargez la batterie jusqu'à ce que le voyant gauche devienne vert sur le chargeur, ou que les 4 diodes de la batterie deviennent vertes.

- Débranchez le produit de l'alimentation (autrement dit, retirez la prise de l'alimentation ou de la batterie) et recherchez tout dommage éventuel après utilisation.
- Ne remisez pas l'outil en laissant la batterie dessus.
- Débarrassez l'appareil de tout corps étranger.
- Lorsqu'ils ne sont pas utilisés, rangez l'outil, la batterie et le chargeur de batterie hors de la portée des enfants.

# Dépistage des défauts

Effectuez uniquement les opérations décrites dans cette notice. Tout autre contrôle, entretien ou réparation doit être réalisé par un centre d'entretien agréé ou un spécialiste qualifié si vous n'arrivez pas à résoudre le problème vous-même.

Problème	Cause possible	Mesure corrective
Une diode du chargeur de bloc dorsal est rouge.	1. La température de la batterie est supérieure ou inférieure à la plage de température appropriée.	1. Débranchez le bloc dorsal et placez-le dans un endroit sec où la température est comprise entre 5 et 40 °C (41 et 104 °F).
Une diode du bloc dorsal clignote en rouge.	1. Une erreur de communication s'est produite entre la batterie et le bloc dorsal.  2. La batterie est endommagée.	1. Retirez la batterie du bloc dorsal et attendez 10 secondes. Remettez la batterie en place; si la diode du bloc dorsal clignote encore en rouge, recommencez la procédure. Si la diode du bloc dorsal clignote encore en rouge après 2 tentatives, mettez la batterie au rebut correctement dans un centre de recyclage de batteries.  2. Débarrassez-vous correctement de la batterie dans un centre de recyclage de batteries et remplacez-la.
L'outil ne fonctionne pas ou fonctionne par intermittence.	1. La batterie n'est pas complètement installée dans le bloc dorsal.  2. L'attache du bloc dorsal n'est pas complètement installée dans l'outil ou le bloc dorsal.  3. La batterie n'est pas chargée.  4. La température de la batterie est supérieure ou inférieure à la plage de température appropriée.  5. Il y a de l'humidité sur les fils de la batterie.  6. Il y a de l'humidité sur les fils de l'attache du bloc dorsal.  7. La batterie est endommagée.  8. Le bloc dorsal, l'outil ou la batterie présente un autre problème de nature électrique.	1. Retirez puis remettez la batterie dans le bloc dorsal, en prenant soin de l'insérer et l'enclencher complètement.  2. Retirez et remettez l'attache du bloc dorsal dans l'outil et/ou le bloc dorsal, en vérifiant qu'elle est complètement insérée et enclenchée au niveau des deux connexions.  3. Retirez la batterie du bloc dorsal et chargez-la.  4. Placez la batterie dans un endroit sec, où la température est comprise entre 5 °C (41 °F) et 40 °C (104 °F).  5. Laissez sécher ou essuyez la batterie.  6. Débranchez le bloc dorsal et laissez-le sécher ou essuyez-le.  7. Débarrassez-vous correctement de la batterie dans un centre de recyclage de batteries et remplacez-la.  8. Contactez un dépositaire-réparateur agréé.
L'outil n'atteint pas sa pleine puissance.	1. La capacité de charge de la batterie est trop faible.	1. Retirez la batterie du bloc dorsal et chargez-la complètement.
La batterie se décharge rapidement.	1. La température de la batterie est supérieure ou inférieure à la plage de température appropriée.	1. Placez la batterie dans un endroit sec, où la température est comprise entre 5 °C (41 °F) et 40 °C (104 °F).

**Remarques:**

**Remarques:**

# Proposition 65 de Californie – Information concernant cet avertissement

## En quoi consiste cet avertissement?

Certains produits commercialisés présentent une étiquette d'avertissement semblable à ce qui suit :



**AVERTISSEMENT : Cancer et troubles de la reproduction –**  
[www.p65Warnings.ca.gov](http://www.p65Warnings.ca.gov).

## Qu'est-ce que la Proposition 65?

La Proposition 65 s'applique à toute société exerçant son activité en Californie, qui vend des produits en Californie ou qui fabrique des produits susceptibles d'être vendus ou importés en Californie. Elle stipule que le Gouverneur de Californie doit tenir et publier une liste des substances chimiques connues comme causant des cancers, malformations congénitales et/ou autres troubles de la reproduction. Cette liste, qui est mise à jour chaque année, comprend des centaines de substances chimiques présentes dans de nombreux objets du quotidien. La Proposition 65 a pour objet d'informer le public quant à l'exposition à ces substances chimiques.

La Proposition 65 n'interdit pas la vente de produits contenant ces substances chimiques, mais impose la présence d'avertissements sur tout produit concerné, sur son emballage ou sur la documentation fournie avec le produit. D'autre part, un avertissement de la Proposition 65 ne signifie pas qu'un produit est en infraction avec les normes ou exigences de sécurité du produit. D'ailleurs, le gouvernement californien a clairement indiqué qu'un avertissement de la Proposition 65 « n'est pas une décision réglementaire quant au caractère « sûr » ou « dangereux » d'un produit ». Bon nombre de ces substances chimiques sont utilisées dans des produits du quotidien depuis des années, sans aucun effet nocif documenté. Pour plus de renseignements, rendez-vous sur <https://oag.ca.gov/prop65/faqs-view-all>.

Un avertissement de la Proposition 65 signifie qu'une société a soit (1) évalué l'exposition et conclu qu'elle dépassait le « niveau ne posant aucun risque significatif »; soit (2) choisi d'émettre un avertissement simplement sur la base de sa compréhension quant à la présence d'une substance chimique de la liste, sans tenter d'en évaluer l'exposition.

## Cette loi s'applique-t-elle partout?

Les avertissements de la Proposition 65 sont exigés uniquement en vertu de la loi californienne. Ces avertissements sont présents dans tout l'état de Californie, dans des environnements très variés, notamment mais pas uniquement les restaurants, magasins d'alimentation, hôtels, écoles et hôpitaux, et sur un vaste éventail de produits. En outre, certains détaillants en ligne et par correspondance fournissent des avertissements de la Proposition 65 sur leurs sites internet ou dans leurs catalogues.

## Quelles différences entre les avertissements de Californie et les limites fédérales?

Les normes de la Proposition 65 sont souvent plus strictes que les normes fédérales et internationales. Diverses substances exigent un avertissement de la Proposition 65 à des niveaux bien inférieurs aux limites d'intervention fédérales. Par exemple, la norme de la Proposition 65 en matière d'avertissements pour le plomb se situe à 0,5 µg/jour, soit bien moins que les normes fédérales et internationales.

## Pourquoi l'avertissement ne figure-t-il pas sur tous les produits semblables?

- Pour les produits commercialisés en Californie, l'étiquetage Proposition 65 est exigé, tandis qu'il ne l'est pas sur des produits similaires commercialisés ailleurs.
- Il se peut qu'une société impliquée dans un procès lié à la Proposition 65 et parvenant à un accord soit obligée d'utiliser les avertissements de la Proposition 65 pour ses produits, tandis que d'autres sociétés fabriquant des produits semblables peuvent ne pas être soumises à cette obligation.
- L'application de la Proposition 65 n'est pas uniforme.
- Certaines sociétés peuvent choisir de ne pas indiquer d'avertissements car elles considèrent qu'elles n'y sont pas obligées au titre de la Proposition 65; l'absence d'avertissements sur un produit ne signifie pas que le produit ne contient pas de substances de la liste à des niveaux semblables.

## Pourquoi le fabricant inclut-il cet avertissement?

Le fabricant a choisi de fournir aux consommateurs le plus d'information possible afin qu'ils puissent prendre des décisions éclairées quant aux produits qu'ils achètent et utilisent. Le fabricant fournit des avertissements dans certains cas d'après ses connaissances quant à la présence de l'une ou plusieurs des substances chimiques de la liste, sans en évaluer le niveau d'exposition, car des exigences de limites ne sont pas fournies pour tous les produits chimiques de la liste. Bien que l'exposition associée aux produits du fabricant puisse être négligeable ou parfaitement dans les limites « sans aucun risque significatif », par mesure de précaution, le fabricant a décidé de fournir les avertissements de la Proposition 65. De plus, en l'absence de ces avertissements, le fabricant pourrait faire l'objet de poursuites par l'État de Californie ou par des particuliers cherchant à faire appliquer la Proposition 65, et donc assujettie à d'importantes pénalités.



**Count on it.**