



Count on it.

Form No. 3445-143 Rev A

Bruksanvisning

Pro Force[®]-lövblås

Modellnr 44552—Serienr 405800000 och högre

Modellnr 44552TE—Serienr 405800000 och högre



Produkten uppfyller alla relevanta europeiska direktiv. Mer information finns i produktens separata försäkran om överensstämmelse.

Det är ett brott mot avsnitt 4442 eller 4443 i Kaliforniens Public Resource Code att använda eller köra motorn på skogs-, busk- eller grästäck mark om motorn inte är utrustad med en gnistsläckare som är i fullgott skick, vilket anges i avsnitt 4442, eller utan att motorn är konstruerad, utrustad och underhållen för att förhindra brand.

Den bifogade bruksanvisningen till motorn tillhandahålls för information om den amerikanska miljömyndigheten EPA:s (US Environmental Protection Agency) och Kaliforniens lagstiftning om utsläppskontroll för utsläppssystem, underhåll och garanti. Extra bruksanvisningar kan beställas från motortillverkaren.

Däckens DOT-märkning sitter på sidan på varje däck. Denna information anger last- och hastighetsvärden. Utbytesdäck ska ha samma eller bättre värden. Kontrollera att däcken uppfyller eller överträffar maskinens viktkrav.

Elektromagnetisk kompatibilitet

Hushåll: Den här enheten uppfyller kraven i enlighet med del 15 i FCC-reglerna. Följande två villkor ställs för driften: (1) Den här enheten får inte orsaka störningar och (2) enheten måste tåla alla eventuella störningar som den kan utsättas för, inklusive störningar som kan orsaka oavsiktlig användning.

Den här utrustningen alstrar och använder radiofrekvensenergi. Om utrustningen inte installeras och används på rätt sätt, helt i enlighet med tillverkarens anvisningar, kan den störa radio- och tv-mottagning. Utrustningen har typtestats och befunnits överensstämma med gränsvärdena för en dataenhet av FCC-klass B, i enlighet med specifikationerna i underavdelning J i del 15 av FCC-reglerna, enligt ovan. Det ges dock ingen garanti för att någon viss installation inte kommer att medföra störningar. Du kan prova om den här utrustningen stör radio- eller tv-mottagningen genom att starta och stänga av utrustningen. Om den orsakar störningar kan du försöka att avhjälpa problemet genom att vidta någon eller några av följande åtgärder: Rikta om mottagningsantennen, flytta fjärrkontrollsmottagaren i förhållande till radio-/tv-antennen eller anslut styrenheten till ett annat eluttag så att styrenheten och radion/tv-apparaten hamnar i olika grenkretsar. Kontakta återförsäljaren eller en erfaren radio/tv-tekniker om du behöver mer hjälp. Även följande broschyr från amerikanska Federal Communications Commission kan vara användbar: "How to Identify and Resolve Radio-TV Interference Problems" (information om att identifiera och lösa problem med radio-/tv-störningar). Du kan beställa broschyren från U.S. Government Printing Office, Washington, DC 20402, USA. Artikelnr: 004-000-00345-4.

FCC ID: W7OMRF24J40MDME-basenhets, OA3MRF24J40MA-handenhet

IC: 7693A-24J40MDME-basenhets, 7693A-24J40MA-handenhet

Följande två villkor ställs vid drift: (1) Den här enheten får inte orsaka störningar och (2) enheten måste tåla alla eventuella störningar som den kan utsättas för, inklusive störningar som kan orsaka oavsiktlig användning av enheten.

Certifiering för elektromagnetisk kompatibilitet för Japan

Handhållen:  R 204-520022

RF2CAN:  R 204-520297

Intyg om elektromagnetisk kompatibilitet – Mexiko

Handkontroll: IFTEL : RCPMIMR15-2209

RF2CAN: IFTEL : RCPMIMR15-0142

Certifiering för elektromagnetisk kompatibilitet för Korea (Dekal medföljer i separat sats)

Handhållen:  MSIP-CRM-TZQ-SMHH
해당 무선설비는 전파혼신 가능성이 있으므로 인명안전과 관련된 서비스는 할 수 없음

RF2CAN:  MSIP-CRM-TZQ-MRF-E
MSIP-CRM-TZQ-RF2CAN
해당 무선설비는 전파혼신 가능성이 있으므로 인명안전과 관련된 서비스는 할 수 없음

Intyg om elektromagnetisk kompatibilitet – Singapore

Handhållen: TWM240007_IDA_N4021-15

RF2CAN: TWM-240005_IDA_N4024-15

Intyg om elektromagnetisk kompatibilitet – Marocko

AGREE PAR L'ANRT MAROC

Numero d'agrement: MR 14092 ANRT 2017

Delivre d'agrement: 29/05/2017

⚠ VAR FÖRSIKTIG

Byte eller modifikation av maskinen som inte uttryckligen har godkänts av den part som ansvarar för föreskriften kan göra att dina befogenheter att använda utrustningen upphör att gälla.

Ändra eller modifiera inte maskinen utan det uttryckliga godkännandet från den part som ansvarar för föreskriften.

⚠ VARNING

KALIFORNIEN

Proposition 65 Varning

Motoravgaserna från denna produkt innehåller kemikalier som av den amerikanska delstaten Kalifornien anses orsaka cancer, fosterskador eller andra fortplantningsskador.

Batteripoler och kabelanslutningar med tillbehör innehåller bly och blyföreningar, kemikalier som den amerikanska delstaten Kalifornien anser kan orsaka cancer och fortplantningsskador. Tvätta händerna efter hantering.

Användning av produkten kan orsaka kemikalieexponering som av den amerikanska delstaten Kalifornien anses orsaka cancer, fosterskador och andra fortplantningsskador.

Viktigt: Skanna rutkoden vid serienumret (i förekommande fall) med en mobil enhet för att få tillgång till information om garanti, reservdelar och annat.

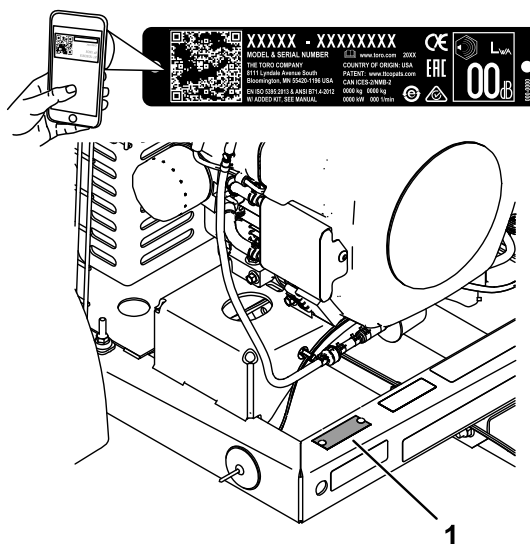

Figur 1

g257159

1. Modell- och serienummer

Modellnr _____

Serienr _____

Introduktion

Lövblåsen monteras bakom en åkmaskin och är avsedd att användas av yrkesförare som har anlitats för kommersiellt arbete. Den är främst konstruerad för att med hjälp av blåskraft rensa bort löv och skräp från större områden på väl underhållna parkgrasmattor, golfbanor, sportanläggningar och kommersiella anläggningar. Det kan medföra fara för dig och kringstående om maskinen används i andra syften än vad som avsetts.

Läs den här informationen noga så att du lär dig att använda och underhålla produkten på rätt sätt, och för att undvika person- och produktskador. Du är ansvarig för att produkten används på ett korrekt och säkert sätt.

Besök www.Toro.com om du behöver utbildningsmaterial för säkerhet och drift, information om tillbehör, hjälp med att hitta en återförsäljare eller om du vill registrera din produkt.

Kontakta en auktoriserad serviceverkstad eller Toros kundservice och ha produktens modell- och serienummer till hands om du behöver service, Toro-originaldelar eller ytterligare information.

Figur 1 visar var du finner produktens modell- och serienummer. Skriv in numren i det tomma utrymmet.

I den här bruksanvisningen anges potentiella risker och alla säkerhetsmeddelanden har markerats med en varningssymbol (Figur 2), som anger fara som kan leda till allvarliga personskador eller dödsfall om föreskrifterna inte följs.



Figur 2

Varningssymbol

g000502

Två ord används också i den här bruksanvisningen för att markera information. **Viktigt** anger speciell teknisk information och **Observera** anger allmän information värd att notera.

Innehåll

Säkerhet	5
Allmän säkerhet	5
Säkerhets- och instruktionsdekaler	6
Montering	7
1 Ansluta batteriet	7
2 Montera dragkroken på lövblåsen	8
3 Koppla lövblåsen till bogserfordonet	8
4 Sätta ihop handkontrollen	9
Produktöversikt	10
Reglage	10
Specifikationer	11
Radiospecifikationer	11
Redskap/tillbehör	11
Före körning	11
Säkerhet före användning	11
Fylla på bränsle	12
Kontrollera oljenivån i motorn	12
Kontrollera däcktrycket	12
Kontrollera hjulmuttrarnas åtdragning	13
Under arbetets gång	13
Säkerhet under användning	13
Fjärrstyrning	14
Starta motorn	14
Stänga av motorn	15
Använda fjärrkontrollen	15
Justera blåsmunstyckets riktning	16
Använda utkastarens positionsindikator	16
Arbetstips	17
Efter körning	17
Säkerhet efter användning	17
Transport	17
Underhåll	19
Säkerhet vid underhåll	19
Rekommenderat underhåll	20
Kontrollista för dagligt underhåll	20
Motorunderhåll	21
Motsäkerhet	21
Serva luftrenaren	21
Serva kolkastaren	22
Serva motoroljan	23
Serva tändstiften	24
Rengöra motorfiltret och oljekylaren	25
Underhålla bränslesystemet	26
Byta ut bränslefiltret	26
Serva bränsletanken	26
Underhålla elsystemet	27
Elsystemets säkerhet	27
Byta batterier i handkontrollen	27
Byta säkringarna	28
Underhålla drivsystemet	28
Kontrollera däcken	28
Underhålla remmarna	29
Justera remmen	29
Övrigt underhåll	29
Kontrollera blåsmunstycket	29

Associera fjärrkontrollen med basenheten	30
Förvaring	31
Ställa maskinen i förvar	31
Avfallshantering	31
Felsökning	32
Kontrollera felkoder	32
Gå in i undersökningsläget och kontrollera koderna	32
Återställa felkoder	33
Avsluta diagnosläget	33

Säkerhet

Maskinen har utformats i enlighet med specifikationerna i ANSI-standarden B71.4-2017.

Allmän säkerhet

Maskinen kan kasta omkring föremål. Följ alltid alla säkerhetsanvisningar för att undvika allvarliga personskador.

- Läs och ta till dig innehållet i både den här *bruksanvisningen* och traktorenhetens bruksanvisning innan du använder maskinen. Se till att alla som använder den här produkten förstår varningarna och vet hur maskinen och traktorenheten ska användas.
- Håll koncentrationen helt på maskinen när du använder den. Ägna dig inte åt aktiviteter som kan distrahera dig, eftersom personskador eller skador på egendom då kan uppstå.
- Håll händer och fötter på avstånd från maskinens rörliga komponenter.
- Kör endast maskinen om skydd och andra säkerhetsanordningar sitter på plats och fungerar.
- Håll barn, kringstående och husdjur på säkert avstånd från arbetsområdet. Låt aldrig barn köra maskinen.
- Stäng alltid av motorn, ta ut nyckeln (i förekommande fall), vänta tills alla rörliga delar har stannat och låt maskinen svalna innan du justerar, reparerar, rengör eller ställer den i förvaring.

Felaktigt bruk eller underhåll av maskinen kan leda till personskador. För att minska risken för skador ska du alltid följa säkerhetsanvisningarna och uppmärksamma varningssymbolen ([Figur 2](#)) som betyder: Var försiktig, Varning eller Fara – anvisning om personsäkerhet. Underlåtenhet att följa anvisningarna kan leda till personskador eller dödsfall.

Säkerhets- och instruktionsdekaler



Säkerhetsdekaler och säkerhetsinstruktioner är fullt synliga för föraren och finns nära alla potentiella farozoner. Ersätt dekaler som har skadats eller saknas.



decal115-5105

115-5105

1. Varning – läs *bruksanvisningen*.
2. Varning – alla förare ska läsa *bruksanvisningen* och utbildas innan de kör maskinen.
3. Varning – stäng av motorn, ta ut nyckeln och läs *bruksanvisningen* innan du utför underhåll.
4. Risk för kringflygande föremål – håll kringstående på avstånd.
5. Varning – håll avståndet till rörliga delar och se till att alla skydd sitter på plats.
6. Varning – starta inte motorn när maskinen är bortkopplad från bogserfordonet. Koppla maskinen till bogserfordonet innan du startar motorn.



decal115-5106

115-5106

1. Varning – läs *bruksanvisningen*.
2. Risk för kringflygande föremål – håll kringstående på avstånd.
3. Avkapnings-/avslitningsrisk; hand – håll avstånd till rörliga delar.

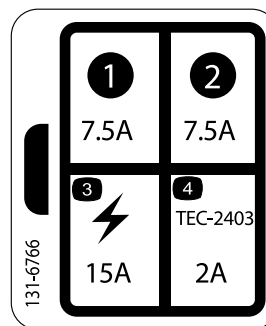

decal131-6766

131-6766

- | | |
|----------|--------------------------------|
| 1. 7,5 A | 3. Elektriskt tillbehör (15 A) |
| 2. 7,5 A | 4. TEC-2403 (2 A) |



decal115-5113

115-5113

1. Varning – läs *bruksanvisningen* och använd hörsel- och ögonskydd.



decal133-8062

133-8062

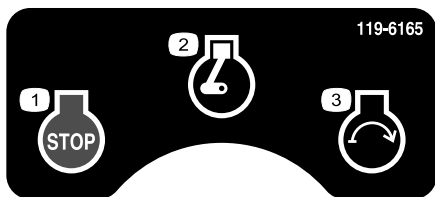

decal119-6165

119-6165

- | | |
|------------------|------------------|
| 1. Motor – stopp | 3. Motor – start |
| 2. Motor – kör | |

Montering

Lösa delar

Använd diagrammet nedan för att kontrollera att alla delar finns med.

Tillvägagångssätt	Beskrivning	Antal	Användning
1	Smörjfett av typen Grafo 112X (Toro-artikelnr 505-47)	–	Ansluta batteriet.
2	Lövblåsenhet Dragkrok Skruv ($\frac{3}{8}$ x 3 tum) Fläsmutter ($\frac{3}{8}$ tum) Dragkroksklyka Skruv ($\frac{5}{8}$ x 4 $\frac{1}{2}$ tum) Låsmutter ($\frac{5}{8}$ tum)	1 1 2 2 1 2 2	Montera dragkroken på lövblåsen.
3	Hakbult Sprintbultar	1 1	Koppla lövblåsen till bogserfordonet.
4	Handkontroll AAA-batterier Skruvar (små)	1 4 6	Sätta ihop handkontrollen.

Media och extradelar

Beskrivning	Antal	Användning
Bruksanvisning	1	Läses innan maskinen används.
Bruksanvisning till motorn	1	Används som referens för information om hur motorn fungerar och underhålls.
Fjärrkontroll	1	Används för att fjärrstyra lövblåsen.
Överensstämmelseförklaring	1	För CE-märkning.

Obs: Vänster och höger sida på maskinen är lika med förarens vänstra respektive högra sida vid normal körning.

1

Ansluta batteriet

Delar som behövs till detta steg:

–	Smörjfett av typen Grafo 112X (Toro-artikelnr 505-47)
---	---

Tillvägagångssätt

1. Ta bort klämmorna som håller fast batterikåpan på batterilådan (Figur 3).

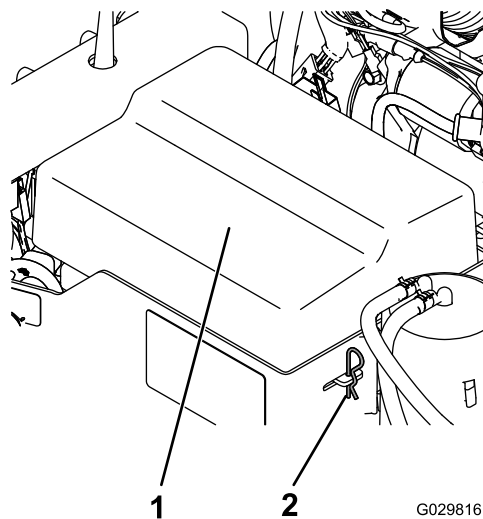

Figur 3

1. Batterikåpa
2. Batteriklämma

⚠ FARA

Batterielektrolyt innehåller svavelsyra som är dödlig vid förtäring och orsakar allvarliga brännskador.

- **Drick inte av elektrolyten och undvik kontakt med hud, ögon eller kläder. Använd skyddsglasögon för att skydda ögonen och gummihandskar för att skydda händerna.**
- **Fyll på batteriet på en plats där du har tillgång till rent vatten och kan skölja av huden.**

2. Fäst pluskabeln (röd) på batteriets pluspol (+).
3. Anslut minuskabeln (den svarta kabeln) till batteriets minuspol (-).
4. Fetta in polerna och monteringsfästena med smörjfett av typen Grafo 112X (skin over, Toro-artikelnr 505-47) för att förhindra korrosion.
5. Montera batterikåpan och fäst den med klämmorna.

2

Montera dragkroken på lövblåsen

Delar som behövs till detta steg:

1	Lövblåsenhet
1	Dragkrok
2	Skruv ($\frac{3}{8}$ x 3 tum)
2	Flänsmutter ($\frac{3}{8}$ tum)
1	Dragkroksklyka
2	Skruv ($\frac{3}{8}$ x 4½ tum)
2	Låsmutter ($\frac{3}{8}$ tum)

Tillvägagångssätt

1. Ställ lövblåsen på en plan, jämn yta.
2. Blockera däcken och höj upp maskinens framsida med pallbockar.
3. För in dragkroksröret i ramfästena (Figur 4). Fäst röret på ramen med två skruvar ($\frac{3}{8}$ x 3 tum) och flänsmuttrar ($\frac{3}{8}$ tum) och dra åt till 40 Nm.

Viktigt: Se till att dragkroksröret är monterat vid rätt längd så att blåsaren inte kommer i kontakt med bogserfordonet när du svänger.

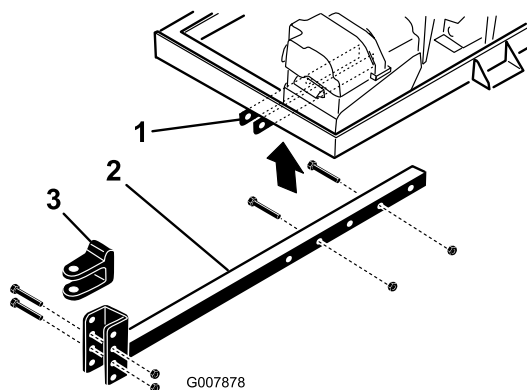

Figur 4

1. Ramfästen
2. Dragkroksrör
3. Dragkroksklyka

Obs: Det går att vrida dragkroksröret 180 grader så att det passar olika dragkrokshöjder.

3

Koppla lövblåsen till bogserfordonet

Delar som behövs till detta steg:

1	Hakbult
1	Sprintbultar

Tillvägagångssätt

1. Backa bogserfordonet mot lövblåsen.
2. Sätt lövblåsens dragkroksklyka på samma höjd som bogserfordonets dragkrok på följande sätt:
 - Sätt dragkroksröret på en domkraft så att det är parallellt mot marken.
 - Ta bort de skruvar och låsmuttrar som håller fast dragkroksklykan (Figur 4) på dragkroksröret.
 - Höj eller sänk dragkroksklykan så att den är ungefär i jämnhöjd med bogserfordonets dragkrok.
 - Fäst sprintbulten på dragkroken med de skruvar och låsmuttrar som du tog bort tidigare och dra åt till 203 Nm. Säkerställ att lövblåsens ram är parallell mot marken.

- Om blåsaren kommer i kontakt med bogserfordonet när du svänger är dragkroksröret inte tillräckligt långt ut och måste monteras på ramfästena i de ytterligare monteringshål. Se [2 Montera dragkroken på lövblåsen \(sida 8\)](#).
- Koppla ihop lövblåsens dragkroksklyka och bogserfordonets dragkrok med hakbulten och klykan ([Figur 5](#)).

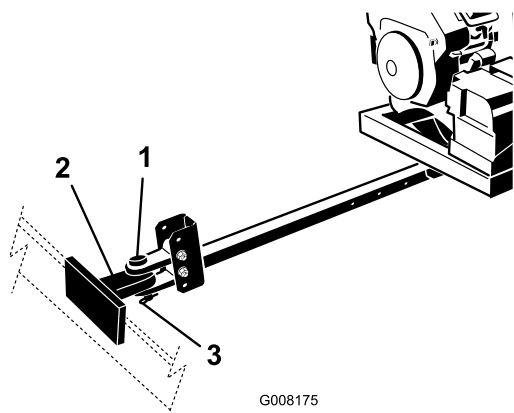

G008175

Figur 5

- Hakbult
- Bogserfordonets dragkrok
- Sprintbult

g008175

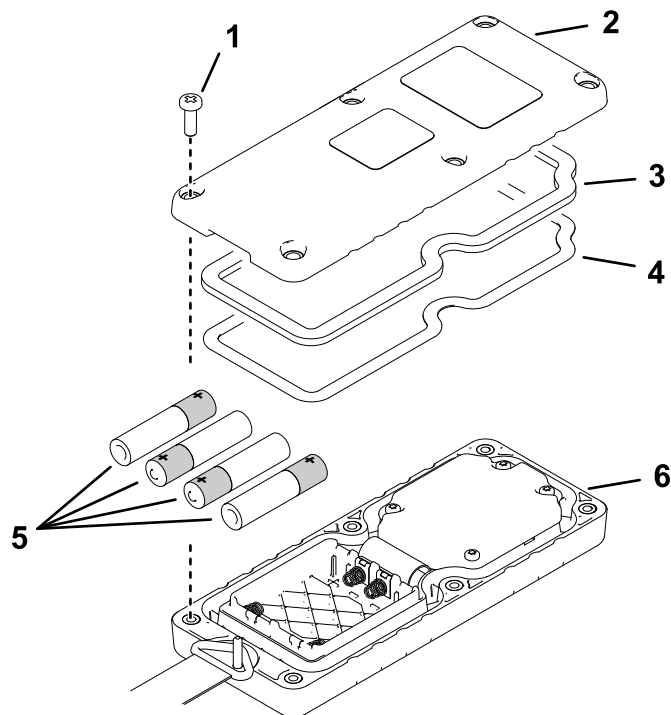

g286645

Figur 6

- Skruv
- Lock
- Packning
- Stålpackning
- Batterier
- Handkontroll

4

Sätta ihop handkontrollen

Delar som behövs till detta steg:

1	Handkontroll
4	AAA-batterier
6	Skruvar (små)

Tillvägagångssätt

- Ta bort gummibandet som håller ihop handkontrollens halvor och ta bort det bakre locket.
- Sätt i nya batterier i facket och var noga med att placera polerna åt rätt håll ([Figur 6](#)).

Obs: Maskinen skadas inte om batterierna sätts i fel, men den fungerar inte. Det finns polaritetsmarkeringar i facket för varje terminal.

- Se till att stålpackningen och gummitätningen sitter i kanalen i handkontrollen och sätt tillbaka det bakre locket ([Figur 6](#)).
- Fäst locket med sex skruvar ([Figur 6](#)) och dra åt dem till 1,5–1,7 Nm.

Produktöversikt

Reglage

Stanna motorn

Stäng av motorn genom att trycka på knappen Motor, stopp (Figur 7).

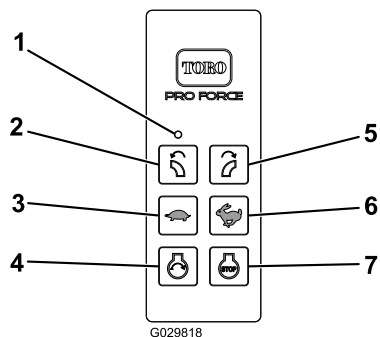

Figur 7

- | | |
|---------------------------|--------------------------|
| 1. Lysdiod | 5. Vrid höger |
| 2. Vrid vänster | 6. Öka motorns hastighet |
| 3. Sänk motorns hastighet | 7. Motor, stopp |
| 4. Motor, start | |

Motor, start

Slutför startsekvensen och tryck sedan på knappen "Motor, start" för att starta motorn (Figur 7). Information om startsekvensen finns i [Starta motorn \(sida 14\)](#).

Blåsmunstyckets riktning

Tryck på den vänstra eller högra knappen för att vrida blåsmunstycket i önskad riktning (Figur 7).

Motorvarvtal

Tryck på knappen för Öka motorns hastighet (kaninen) eller Sänk motorns hastighet (sköldpaddan) för att öka eller minska motorns varvtal (Figur 7). Motorn återgår till tomgång om du trycker på både knappen för Sänk motorns hastighet och Öka motorns hastighet samtidigt.

Tändningslås

Tändningslåset (Figur 8) används för att starta och stänga av motorn och har tre lägen: AV, KÖR och START. Vrid nyckeln medurs till START så att startmotorn går igång. Släpp nyckeln när motorn startar. Nyckeln förs automatiskt till KÖR. Stäng av motorn genom att vrida nyckeln moturs till läget AV.

Chokereglage

Flytta chokereglaget (Figur 8) till läget PA när du ska starta en kall motor.

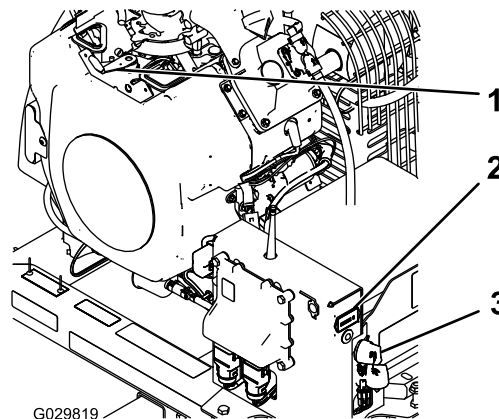

Figur 8

- | | |
|-----------------|-----------------|
| 1. Chokereglage | 3. Tändningslås |
| 2. Timmätare | |

Timmätare

Timmätaren (Figur 8) visar det totala antalet timmar som maskinen har varit i drift.

Diagnoslampan

Diagnoslampan (Figur 9) finns under timmätaren och visar felkoder för maskinen. När du vrider nyckeln till läget KÖR kommer diagnoslampan att lysa i fem sekunder, vara släckt i fem sekunder och därefter blinka tre gånger i sekunden tills du trycker på en knapp på handkontrollen. Om lampan lyser i fem sekunder och sedan börjar blinka tio gånger i sekunden (med eller utan en paus på fem sekunder) är det något fel på maskinen. Se [Kontrollera felkoder \(sida 32\)](#).

Obs: Om du trycker på en knapp på handkontrollen när du startar maskinen blinkar inte lampan tre gånger i sekunden efter pausen på fem sekunder.

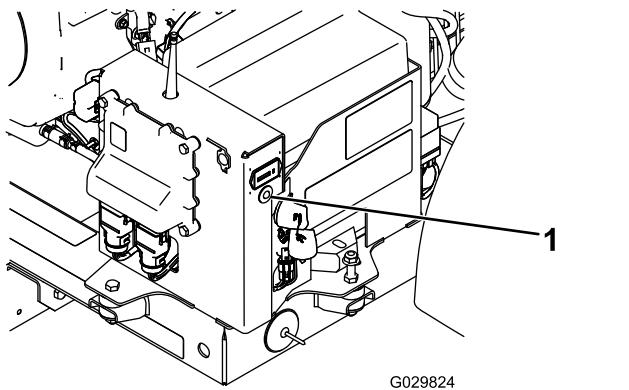

Figur 9

1. Diagnoslampa

Specifikationer

Radiospecifikationer

Frekvens	2,4 GHz
Maximal uteffekt	19,59 dBm

Redskap/tillbehör

Det finns ett urval av godkända Toro-redskap och -tillbehör som du kan använda för att förbättra och utöka maskinens kapacitet. Kontakta en auktoriserad återförsäljare eller auktoriserad Toro-distributör, eller gå till www.Toro.com för att se en lista över alla godkända redskap och tillbehör.

Använd endast originalreservdelar och tillbehör från Toro för att garantera optimal prestanda och fortlöpande säkerhet för produkten. Det kan vara farligt att använda reservdelar och tillbehör från andra tillverkare och det kan göra produktgarantin ogiltig.

Körning

Obs: Vänster och höger sida på maskinen är lika med förarens vänstra respektive högra sida vid normal körning.

Före körning

Säkerhet före användning

Allmän säkerhet

- Låt aldrig barn eller någon som inte har fått utbildning använda eller utföra underhåll på maskinen. Lokala bestämmelser kan begränsa användarens ålder. Det är ägaren som ansvarar för att utbilda alla förare och mekaniker.
- Lär dig hur man använder utrustningen på ett säkert sätt och bekanta dig med manöverreglage och säkerhetsskyltar.
- Stäng alltid av motorn, ta ut nyckeln, vänta tills alla rörliga delar har stannat och låt maskinen svalna innan du justerar, reparerar, rengör eller ställer den i förvaring. Lär dig att stanna maskinen och stänga av motorn snabbt.
- Håll alla skydd, säkerhetsanordningar och dekalerna på plats. Byt ut eller ersätt alla säkerhetsanordningar och ersätt alla dekalerna som är oläsliga eller saknas. Kör inte maskinen om dessa inte sitter på plats eller inte fungerar som de ska.
- Hör efter med traktorleverantören eller traktortillverkaren så att du säkert vet att traktorenheten är lämplig att använda tillsammans med ett tillbehör som har den här vikten.
- Ändra inte utrustningen på något sätt.

Bränslesäkerhet

- Var ytterst försiktig när du hanterar bränsle. Det är brandfarligt och dess ångor är explosiva.
- Släck alla cigaretter, cigarrer, pipor och övriga antändningskällor.
- Använd endast en godkänd bränslebehållare.
- Ta inte bort tanklocket och fyll inte på bränsle i bränsletanken medan motorn är igång eller fortfarande är varm.
- Fyll inte på eller tappa ut bränsle från maskinen i ett slutet utrymme.
- Förvara inte maskinen eller bränslebehållaren i närheten av en öppen låga, gnista eller tändlåga,

t.ex. nära en varmvattenberedare eller någon annan utrustning.

- Om du spiller ut bränsle ska du inte försöka att starta motorn. Undvik att skapa några gnistor tills bränsleångorna har skingrats.

Fylla på bränsle

- **Bränsletankens kapacitet:** 18,9 liter
- **Rekommenderat bränsle**
 - Använd endast rent och färskt (inte äldre än 30 dagar) blyfritt bränsle med oktantal 87 eller högre för bästa resultat (klassificeringsmetod (R+M)/2).
 - Etanol: Bränsle som innehåller upp till 10 % etanol (gasohol) eller 15 % MTBE (metyl-tertiär-butyleter) baserat på volym är godkänt. Etanol och MTBE är inte samma sak. Bränsle med 15 % etanol (E15) baserat på volym får inte användas. Använd aldrig bränsle som innehåller mer än 10 % etanol baserat på volym, t.ex. E15 (innehåller 15 % etanol), E20 (innehåller 20 % etanol) eller E85 (innehåller upp till 85 % etanol). Användning av ej godkänt bränsle kan leda till prestandaproblem och/eller skador på motorn som eventuellt inte omfattas av garantin.
 - Använd inte bränsle som innehåller metanol.
 - Förvara inte bränsle i bränsletanken eller i en bränsledunk under vintern om inte en stabiliserare används.
 - Tillför ingen olja i bränslet.

Viktigt: Använd inga andra bränsletillsatser än sådana som är avsedda för stabilisering av bränslet. Använd inte alkoholbaserade stabiliserare som etanol, metanol och isopropyl.

Använda stabiliserare/konditionere

Använd en bränslestabiliserare/-konditionerare i maskinen för att få följande fördelar:

- Håller bränslet färskt vid förvaring i upp till tre månader. För längre förvaring rekommenderas att bränsletanken töms.
- Rengör motorn under körning.
- Motverkar att gummiliknande beläggningar bildas i bränslesystemet, något som orsakar trög start.

Viktigt: Använd inte bränsletillsatser som innehåller metanol eller etanol.

Tillsätt rätt mängd stabiliserare/konditionerare i bränslet.

Obs: Bränslestabiliserare/-konditionerare fungerar effektivast när de blandas med färskt bränsle. Använd alltid bränslestabiliserare så minimeras risken för avlagringar i bränslesystemet.

Fylla på bränsletanken

1. Stäng av motorn.
2. Rengör området runt tanklocket och ta av locket (Figur 10).

Obs: På tanklocket finns en mätare som visar bränslenivån.

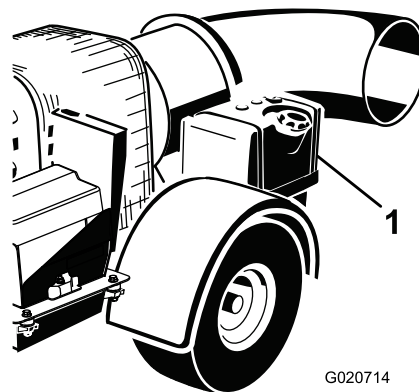

Figur 10

1. Bränsletank

3. Fyll bränsletanken med bränsle tills nivån ligger mellan 6 och 13 mm under påfyllningsrörets nedersta del.

Obs: Det tomma utrymmet behövs för bensinens expansion. Fyll inte tankarna helt fulla.

4. Sätt tillbaka tanklocket ordentligt.
5. Torka upp allt bränslespill.

Kontrollera oljenivån i motorn

Innan du startar motorn och använder maskinen ska du kontrollera oljenivån i motorns vevhus. Se [Kontrollera oljenivån i motorn \(sida 23\)](#).

Kontrollera däcktrycket

Kontrollera däcktrycket (Figur 11).

Däcktrycket ska vara 0,97 bar.

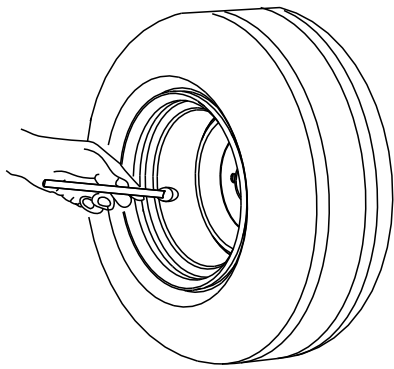

G001055

Figur 11

g001055

Kontrollera hjulmuttrarnas åtdragning

Serviceintervall: Efter de första 10 timmarna

Kontrollera hjulmuttrarnas åtdragning innan du tar maskinen i drift och efter de första 10 körtimmarna.

⚠ VARNING

Om hjulmuttrarna inte dras åt ordentligt kan hjulen lossna eller fungera felaktigt, vilket kan leda till personskador.

Dra åt hjulmuttrarna till mellan 95 och 122 Nm.

Under arbetets gång

Säkerhet under användning

Allmän säkerhet

- Ägaren/operatören kan förebygga och ansvarar för olyckor som kan ge upphov till personskador eller skador på egendom.
- Använd lämpliga kläder, inklusive ögonskydd, långbyxor, rejäla och halkfria skor samt hörselskydd. Sätt upp långt hår och använd inte hängande smycken.
- Kör inte maskinen om du är sjuk, trött eller påverkad av alkohol eller läkemedel.
- Håll koncentrationen helt på maskinen när du använder den. Ägna dig inte åt aktiviteter som kan distrahera dig, eftersom personskador eller skador på egendom då kan uppstå.
- Luften som blåses ut är kraftfull och kan orsaka skador eller göra så att användaren tappar fotfästet. Gå inte nära blåsmunstycket när maskinen är i drift.

- Håll alla kringstående borta, stäng av maskinen när kringstående närmar sig området, rikta inte utkastaren mot dem.
- Använd inte maskinen när den inte är kopplad till ett bogserfordon.
- Kör inte motorn i ett trångt utrymme utan lämplig ventilation och rikta inte heller blåsmunstycket mot ett sådant utrymme. Motoravgaser innehåller kolmonoxid, en luktfri gas som är livshotande om den inandas.
- Låt inte passagerare åka på maskinen och håll kringstående personer och husdjur på avstånd från maskinen under drift.
- Använd endast maskinen om du har god sikt, så att du kan undvika gropar och dolda faror.
- Titta bakåt och nedåt innan du backar för att se till att vägen är fri.
- Var försiktig när du närmar dig hörn med skymd sikt, buskage, träd eller andra objekt som kan försämra sikten.
- Låt aldrig motorn gå i ett utrymme där avgaser inte kan komma ut.
- Lämna aldrig en maskin som är i gång utan uppsikt.
- Vid transport av maskinen på allmän väg ska alla trafikbestämmelser följas och extrautrustning som kan vara obligatorisk enligt lag användas, såsom lampor, blinkers och skyltar för att indikera långsamt gående fordon (LGF).
- Om maskinen vibrerar onormalt ska du omedelbart stanna, stänga av motorn, ta ut nyckeln, vänta tills alla rörliga delar har stannat och sedan undersöka om det finns skador. Reparera alla skador på maskinen innan du börjar använda den igen.
- Sänk hastigheten när du kör i tuff, ojämn terräng samt nära trottoarkanter, hål och andra plötsliga förändringar i terrängen.
- Var försiktig när du svänger och undvik riskabla manövrar så att inte maskinen välter.

Säkerhet i sluttningar

- Sluttningar är en betydande faktor vid olyckor som orsakas av att föraren förlorat kontrollen eller att maskinen välter, vilket kan innebära livsfara eller leda till allvarliga personskador. Du ansvarar för säker drift i sluttningar. Om du kör maskinen i en sluttning måste du vara extra försiktig.
- Gå igenom specifikationerna för traktorenheten för att se till att du inte överskrider dess kapacitet i sluttningar.
- Utvärdera förhållandena på platsen för att bedöma om sluttningen är säker för körning av

maskinen, bland annat genom att undersöka hela arbetsplatsen. Använd alltid sunt förnuft och gott omdöme när du utför kontrollen.

- Läs anvisningarna nedan innan du använder maskinen på en sluttning. Innan du använder maskinen ska du utvärdera förhållandena på arbetsplatsen för att fastställa om maskinen kan användas under sådana förhållanden. Förändringar i terrängen kan leda till att maskinens manövrering i sluttningar förändras.
 - Undvik att starta, stänga av eller svänga med maskinen i sluttningar. Undvik att göra plötsliga ändringar i hastighet eller riktning. Sväng långsamt och successivt.
 - Använd inte maskinen under förhållanden där det råder tvekan om dragkraft, styrning eller stabilitet.
 - Avlägsna eller märk ut hinder såsom diken, hål, fåror, gupp, stenar och andra dolda faror. Det kan finnas dolda hinder i högt gräs. Ojämn terräng kan göra att maskinen välter.
 - Observera att om du kör maskinen på vått gräs, tvärs över sluttningar eller nedför en sluttning kan maskinen förlora dragkraft.
 - Var mycket försiktig när du använder maskinen nära stup, diken, flodbäddar, vattendrag eller andra faror. Maskinen kan välta plötsligt om ett hjul kör över en kant eller kanten ger med sig. Håll ett säkert avstånd mellan maskinen och riskfyllda områden.

Fjärrstyrning

- Om du inte följer säkerhetsföreskrifterna kan detta leda till skada på utrustningen, personskada eller att du förlorar rätten att använda utrustningen.
- Använd lämpligt kablage och underhåll det på rätt sätt. Följ anvisningarna från utrustningens tillverkare. Inkorrekt, lösa eller nötta kablage kan leda till skada på utrustningen, opålitlig drift eller att maskinen slutar fungera.
- Garantin blir ogiltig om maskinen genomgår ändringar eller modifikationer som inte uttryckligen har godkänts av tillverkaren.
- Maskinens ägare och operatörer måste följa alla tillämpliga nationella och lokala lagar med avseende på installation och användning av maskinen. Det kan få juridiska påföljder att inte följa detta krav, och användaren kan förlora rätten att använda maskinen.
- Kontrollera att det inte finns några föremål i närheten av maskinen innan du startar den. Aktivera inte fjärrstyrningen förrän du är säker på att detta kan göras utan risker.

- Du kan bryta strömmen till RF2CAN- och TEC2403-styrenheterna genom att avlägsna strömkällan från kretsen.
- Använd en fuktig trasa när du rengör fjärrkontrollen. Ta bort lera, betong och smuts efter användning så att knappar, spakar, kablage och brytare inte klibbar fast eller täpps igen.
- Låt inte någon vätska tränga in i fjärrkontrollen eller basenheten. Använd inte någon högtrycksutrustning för att rengöra fjärrkontrollen eller basenheten.
- Koppla bort RF2CAN- och TEC2403-styrenheterna innan du svetsar på maskinen. Underlåtenhet att koppla bort styrenheterna kan leda till att de förstörs eller skadas.
- Maskinen ska endast användas och förvaras inom angivna drift- och förvaringstemperaturer.

Starta motorn

⚠ VARNING

Roterande delar kan orsaka allvarliga personskador.

- **Håll händer, fötter, hår och kläder borta från rörliga delar för att undvika skador.**
 - **Använd aldrig maskinen om några kåpor, höljen eller skydd har tagits bort.**
1. Kontrollera att blåsaren är ansluten till bogserfordonet innan du startar blåsaren.
 2. För chokereglaget till läget PA innan du startar en kall motor.

Obs: En varm eller het motor behöver eventuellt **inte** chokas. När motorn startats sätter du choken till läge AV.
 3. Vrid tändningsnyckeln till läget START ([Figur 12](#)).

Obs: Om nyckeln har varit i läget KÖR en längre tid ska du föra den till läget AV innan du fortsätter med startproceduren.

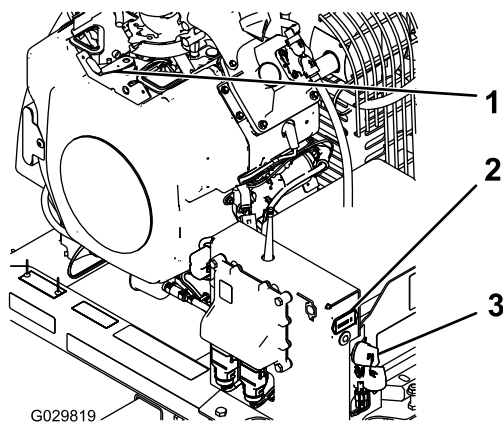

Figur 12

- | | |
|-----------------|-----------------|
| 1. Chokereglage | 3. Tändningslås |
| 2. Timmätare | |

4. Knappen Motor, start aktiveras först när du trycker på knappen Start medan aktiveringen av motorstart är påslagen. Du slår på aktiveringen av motorstart genom att utföra följande sekvens (Figur 13):

- Tryck på knappen START.
- Tryck sedan på knappen för att vrida åt vänster.
- Tryck därefter på knappen för att vrida åt höger.
- Håll sedan ned knappen START tills motorn startas.

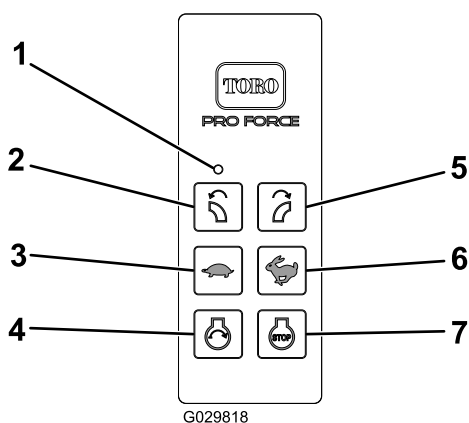

Figur 13

- | | |
|---------------------------|--------------------------|
| 1. Lysdiod | 5. Vrid höger |
| 2. Vrid vänster | 6. Öka motorns hastighet |
| 3. Sänk motorns hastighet | 7. Motor, stopp |
| 4. Motor, start | |

Obs: Du får inte låta det gå mer än tre sekunder mellan varje knapptryck. Om nästa knapp inte trycks ned inom tre sekunder efter den förra avbryts sekvensen och du måste börja om från början.

Obs: Om du skulle trycka på någon annan knapp än den som dikteras av sekvensen så avbryts denna.

Obs: Aktiveringen av motorstart slås av om du inte trycker på knappen START inom 10 sekunder efter att du tryckt på knappen VRID HÖGER, eller om du trycker på någon annan knapp.

Obs: Aktiveringen av motorstart gäller i 10 sekunder efter att du har tryckt på knappen VRID HÖGER. Därmed får du en kort stund på dig att trycka på knappen START för att starta motorn. Du kan inte förlänga den här tiden genom att trycka på knappen START – den längsta tiden som startreläkontrollen kan vara aktiv är 10 sekunder från och med att du trycker på knappen VRID HÖGER. När aktiveringen av motorstart slås av måste du upprepa sekvensen för aktivering av motorstart om du vill aktivera startreläkontrollen med knappen START. Denna sekvens kan genomföras först 10 sekunder efter att du har släppt knappen START.

Obs: Om sekvensen avbryts eller om aktiveringen av motorstart slås av återgår funktionen för knapparna VRID HÖGER och VRID VÄNSTER till det normala, dvs. de styr utkastarmotorn.

Viktigt: Låt inte startmotorn gå i mer än 10 sekunder åt gången. Låt det gå 10 sekunder mellan startförsöken så att motorn hinner svalna, om motorn inte startar. Om du inte följer dessa anvisningar kan startmotorn överhettas.

5. När motorn startats sätter du choken till läge Av. För tillbaka chokereglaget till läget PA i några sekunder om motorn börjar hacka eller om den stannar, och för sedan gasreglaget till önskad position. Upprepa proceduren vid behov.

Stänga av motorn

1. Minska motorns hastighetsinställning till 3/4 gaspådrag.
2. Tryck på knappen STOPP på fjärrkontrollen.
3. Vrid nyckeln till läget AV och ta ut den ur tändningen om du ska lämna maskinen utan uppsikt (Figur 12).

Använda fjärrkontrollen

Fjärrkontrollen aktiveras (startar) när du trycker på någon av knapparna. För att förlänga batteriets livslängd är fjärrkontrollen bara aktiv i cirka tre sekunder innan den automatiskt stängs av, såvida du

inte trycker på någon knapp under de tre sekunderna. När tiden rinner ut och enheten stängs av slocknar alla lampor på fjärrkontrollen (Figur 14). Du kan aktivera fjärrkontrollen genom att trycka på någon av knapparna.

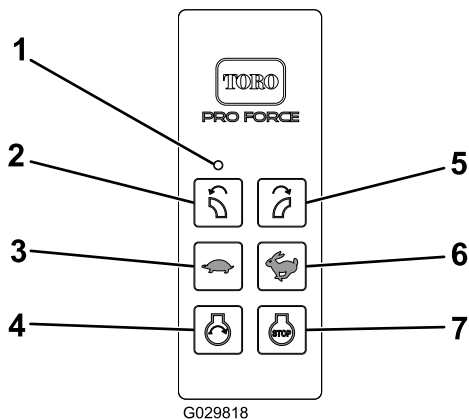

Figur 14

- | | |
|---------------------------|--------------------------|
| 1. Lysdiod | 5. Vrid höger |
| 2. Vrid vänster | 6. Öka motorns hastighet |
| 3. Sänk motorns hastighet | 7. Motor, stopp |
| 4. Motor, start | |

Styrenheterna RF2CAN och TEC2403 övergår till strömsparläget (tills en strömcykel inträffar) om basenheten är inaktiv i mer än två och en halv timme utan att ta emot någon kommunikation från fjärrkontrollen. Strömsparläget innebär att basenheten går på lågström. Om basenheten är i strömsparläge kommer den varken att kommunicera med fjärrkontrollen, aktivera ut signaler eller fungera som vanligt.

- Om timeout-läget har aktiverats i enheten så fungerar inte motorn (eller så slutar den att fungera) och fjärrkontrollens funktioner inaktiveras.
- Aktivera styrenheten i timeout-läget genom att vrida tändningslåset till läget AV och sedan till läget KÖR.
- Undvik timeout för styrenheten under drift genom att använda fjärrkontrollen för att vrida blåsmunstycket eller ändra motorvarvtalet åtminstone var 2,5 timme.

Justera blåsmunstyckets riktning

Du kan justera blåsmunstyckets riktning från höger till vänster genom att trycka på lämplig knapp på fjärrkontrollen (Figur 15).

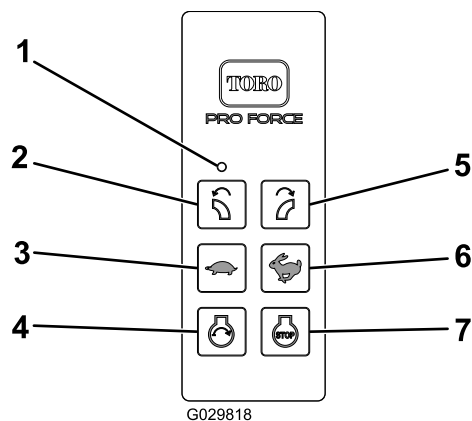

Figur 15

- | | |
|---------------------------|--------------------------|
| 1. Lysdiod | 5. Vrid höger |
| 2. Vrid vänster | 6. Öka motorns hastighet |
| 3. Sänk motorns hastighet | 7. Motor, stopp |
| 4. Motor, start | |

Använda utkastarens positionsindikator

När den gröna indikatorfliken visas i fönstret för rotationsmätaren är utkastaren placerad på vänster sida. När den röda indikatorfliken visas i fönstret är utkastaren placerad på höger sida (Figur 16).

Dekalen på rotationsmätaren anger positionen för utkastaren i förhållande till markytan.

När en indikatorflik befinner sig i samma färgade område på dekalen, indikerar det att utkastaröppningen är placerad mer parallellt med markytan.

När en indikatorflik befinner sig i det olikfärgade området på dekalen, indikerar det att utkastaröppning är placerad mer mot markytan.

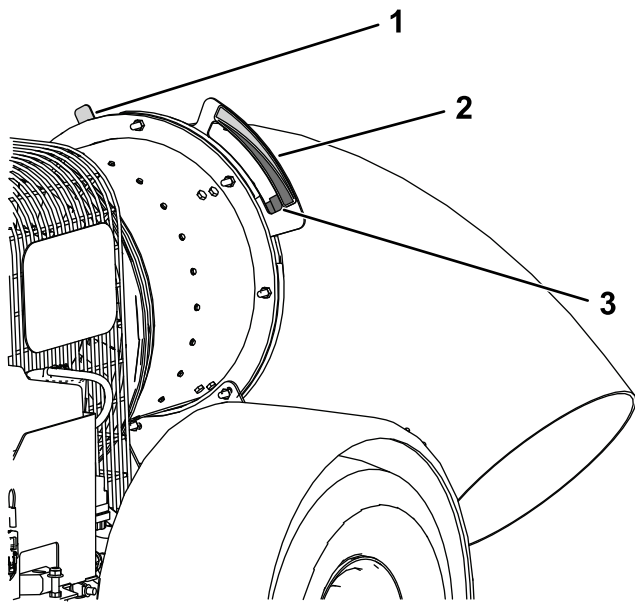

Figur 16

g314786

Vänster sida visas. Vissa delar visas inte av tydlighetsskäl.

- | | |
|------------------------------|---|
| 1. Röd indikatorflik | 3. Grön indikatorflik (i mätarfönstret när utkastaren är riktad mot vänstersidan) |
| 2. Rotationsmätare och dekal | |

Arbetstips

- Öva dig på att använda lövblåsen. Blås i samma riktning som vinden blåser. På det viset förhindrar du att materialet blåser tillbaka in i det rensade området.
- Kör motorn med full gas när du använder maskinen.
- Justera blåsmunstyckets öppning så att luften blåses under skräpet.
- Var försiktig när du blåser runt nyanlagda gräsmattor eftersom luftens kraft kan slita upp gräset.

Viktigt: Höj upp blåsmunstycket innan du transporterar lövblåsen. Om du lämnar blåsmunstycket i nedfällt läge under en transport kan den stöta emot marken och skadas.

Efter körning

Säkerhet efter användning

Allmän säkerhet

- Parkera maskinen på ett fast och plant underlag, stäng av motorn, ta ut nyckeln, vänta tills alla rörliga delar har stannat och låt maskinen svalna

innan du justerar, reparerar, rengör eller ställer den i förvaring.

- Koppla endast bort maskinen från traktorenheten när den befinner sig på en plan yta.
- Blockera alltid hjulen när maskinen kopplas från för att förhindra att den kommer i rullning.
- Förvara inte maskinen eller bränslebehållaren i närheten av en öppen låga, gnista eller tändlåga, t.ex. nära en varmvattenberedare eller någon annan utrustning.
- Håll alla maskindelar i gott bruksskick och samtliga beslag åtdragna.
- Byt ut slitna och skadade dekaler, eller ersätt de som saknas.

Säker bogsering

- Kontrollera de lokala säkerhetsbestämmelserna gällande bogsering, utöver de bestämmelser som transportstyrelsen utfärdar, innan du bogserar maskinen.
- Stäng alltid av motorn och rikta upp blåsmunstycket före transport.
- Bogsera endast med en maskin som har en draganordning avsedd för bogsering. Anslut inte någon bogseringsutrustning annat än till draganordningen.
- Kontrollera alltid om dragkroken och kopplingen är utsatta för slitage. Bogsera inte maskinen med dragkrokar, kopplingar eller kedjor som är skadade eller fattas.
- Kontrollera lufttrycket i däcken på maskinen. Alla däck ska vara pumpade till 2,41 bar. Kontrollera också spårslitaget på maskinen.
- Fäst alltid maskinens säkerhetskedjor ordentligt på bogserfordonet.
- Bogsera inte maskinen snabbare än i 88 km/h. Rekommenderad hastighet vid bogsering i terräng är 24 km/h.
- Undvik att stanna och starta plötsligt. Detta kan orsaka sladdar eller hopfällning. Bogseringen går bättre om du stannar och startar mjukt och gradvis.
- Gör inga skarpa svängar eftersom maskinen kan välta.
- Blockera hjulen medan maskinen står stilla för att förhindra att den börjar röra sig.

Transport

- Var försiktig när du lastar maskinen på eller av en släpvagn eller lastbil.
- Använd ramper i fullbredd för att lasta maskinen på en släpvagn eller lastbil.
- Bind fast maskinen så att den sitter säkert med spännremmar, kedjor, vajrar eller rep. Både de

främre och bakre spännremmarna ska vara riktade nedåt och ut från maskinen.

Underhåll

▲ VAR FÖRSIKTIG

Dåligt underhållna maskiner kan gå sönder i förtid och eventuellt skada dig eller andra.

Följ dessa anvisningar för att underhålla och hålla maskinen i gott bruksskick.

▲ VARNING

Om du lämnar nyckeln i tändningslåset kan någon råka starta motorn av misstag och skada dig eller någon annan person allvarligt.

Ta ut nyckeln ur tändningen och lossa kablarna från tändstiften innan du utför något underhåll. Flytta undan kablarna så att de inte oavsiktligt kommer i kontakt med tändstiften.

Obs: Vänster och höger sida på maskinen är lika med förarens vänstra respektive högra sida vid normal körning.

Obs: Hämta en kostnadsfri kopia av elschemat eller hydraulschemat på www.Toro.com. Klicka på länken Manuals och sök efter din maskin.

Viktigt: Ytterligare information om underhållsrutiner finns i bruksanvisningen till motorn.

Säkerhet vid underhåll

- Gör följande före rengöring, service eller justering av maskinen:
 - Parkera maskinen på ett plant underlag.
 - Stäng av motorn, ta ut nyckeln, lossa tändkabeln och vänta tills alla rörliga delar har stannat.
 - Blockera hjulen.
 - Ta bort maskinen från traktorenheten.
 - Låt maskinens komponenter svalna innan du utför något underhåll.
- Utför endast det underhåll som beskrivs i den här bruksanvisningen. Kontakta en auktoriserad Toro-återförsäljare vid eventuellt behov av större reparationer eller assistans.
- Maskinen ska stöttas upp med klossar eller domkrafter vid arbete på undersidan.
- Se till att alla skydd har monterats säkert efter underhåll eller justering av maskinen.
- Låt inte obehöriga serva maskinen.
- Stötta upp maskinen eller dess komponenter med domkrafter när så behövs.
- Lätta försiktigt på trycket i komponenter som lagrar energi.
- Ladda inte batterierna medan du servar maskinen.
- Minska brandrisken genom att hålla området runt motorn fritt från fett, gräs, löv och smutsansamlingar.
- Utför om möjligt inget underhåll på maskinen medan motorn är igång. Håll dig på avstånd från rörliga delar.
- Om motorn måste vara igång för att du ska kunna utföra visst underhåll ska du hålla klädesplagg, händer, fötter och alla andra kroppsdelar borta från motorn och alla rörliga delar. Håll kringstående på behörigt avstånd från maskinen.
- Torka upp eventuellt olje- och bränslespill.
- Håll alla delar i gott bruksskick och samtliga fästelement åtdragna. Byt ut alla dekaleringar som saknas samt skadade dekaleringar.
- Mixtra inte med den avsedda funktionen hos en säkerhetsanordning, och reducera inte det skydd en säkerhetsanordning ger. Kontrollera regelbundet att säkerhetsanordningarna fungerar som de ska.
- Övervarva inte motorn genom att ändra varvtalsregulatorns inställningar. Be en auktoriserad Toro-återförsäljare att kontrollera motorns maxhastighet med en varvräknare för att garantera dess säkerhet och noggrannhet.
- Vid eventuellt behov av större reparationer eller assistans ska du kontakta en auktoriserad Toro-återförsäljare.
- Ändringar av maskinen kan påverka dess funktion, prestanda, hållbarhet och användning, och kan leda till personskador och innebära livsfara. Sådan användning kan göra att garantin från Toro® upphör att gälla.

Rekommenderat underhåll

Underhållsintervall	Underhållsförfarande
Efter de första 8 timmarna	<ul style="list-style-type: none"> Kontrollera remmens tillstånd och anspänning.
Efter de första 10 timmarna	<ul style="list-style-type: none"> Kontrollera hjulmuttrarnas åtdragning.
Varje användning eller dagligen	<ul style="list-style-type: none"> Kontrollera oljenivån i motorn. Rengöra motorfiltret och oljekylaren. Kontrollera blåsmunstyckets klämma och guider.
Var 25:e timme	<ul style="list-style-type: none"> Rengör luftfiltrets skumplastinsats och kontrollera om pappersinsatsen är skadad (oftare vid dammiga eller sandiga förhållanden).
Var 50:e timme	<ul style="list-style-type: none"> Kontrollera remmens tillstånd och anspänning.
Var 100:e timme	<ul style="list-style-type: none"> Byt ut luftfiltrets pappersinsats (oftare vid dammiga eller sandiga förhållanden). Byt oljan i motorn. Kontrollera däckens skick.
Var 200:e timme	<ul style="list-style-type: none"> Byt ut luftfiltret i kolkastern (utför service oftare vid mycket dammiga eller sandiga förhållanden). Byt ut reningsledningsfiltret i kolkastern. Byt ut oljefiltret. Kontrollera tändstiften.
Var 500:e timme	<ul style="list-style-type: none"> Byt ut bränslefiltret.

Kontrollista för dagligt underhåll

Kopiera sidan och använd den regelbundet.

Kontrollpunkt	Vecka:						
	Mån.	Tis.	Ons.	Tors.	Fre.	Lör.	Sön.
Kontrollera instrumentfunktionen							
Kontrollera bränslenivån.							
Kontrollera oljenivån i motorn.							
Rengör motorns luftkylflänsar.							
Inspektera luftfiltrets förrenare.							
Undersök ovanliga motorljud.							
Kontrollera om det läcker vätska någonstans.							
Kontrollera däcktrycket.							
Kontrollera åtdragningen på blåsmunstyckets monteringsklämma							
Bättra på skadad lack.							

Anteckningar om särskilda problem		
Kontrollen utförd av:		
Artikel	Datum	Information

Motorunderhåll

Motorsäkerhet

- Stäng av motorn innan du kontrollerar oljenivån eller fyller på olja i vevhuset.
- Ändra inte varvtalshållarens inställning och övervarva inte motorn.

Serva luftrenaren

Serviceintervall: Var 25:e timme—Rengör luftfiltrets skumplastinsats och kontrollera om pappersinsatsen är skadad (oftare vid dammiga eller sandiga förhållanden).

Var 100:e timme—Byt ut luftfiltrets pappersinsats (oftare vid dammiga eller sandiga förhållanden).

Kontrollera luftfiltret

1. Undersök om luftrenaren har skador som kan orsaka en luftläcka. Se till att kåpan sluter tätt runt luftrenaren ([Figur 17](#)).

Obs: En kåpa eller ett hus till luftrenaren som har skadats måste bytas ut.

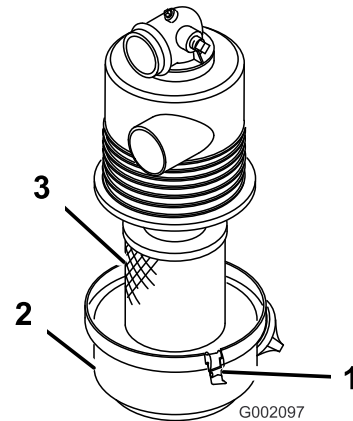

Figur 17

1. Luftfilterhus
2. Luftfilterelement
3. Luftfilterkåpa

2. Lossa spärrhakarna som fäster luftfilterkåpan på luftfilterhuset ([Figur 17](#)).
3. Separera kåpan från huset och gör rent insidan av kåpan ([Figur 17](#)).
4. Dra försiktigt ut filterelementet ur filterhuset.

Obs: Undvik att slå filtret mot luftrenarhuset för att minska den mängd damm som drivs ut.

5. Inspektera luftfilterelementet.
 - Montera filterelementet om det är rent. Se [Montera luftfiltret \(sida 22\)](#).
 - Byt ut det om det är skadat. Se [Byta luftfiltret \(sida 21\)](#).

Byta luftfiltret

1. Ta bort luftfilterelementet, se [Serva luftrenaren \(sida 21\)](#).
2. Undersök om det nya filtret har transportskador.

Obs: Kontrollera filtrets förseglade ände.

Viktigt: Montera inte ett skadat filter.
3. Montera det nya luftfiltret, se [Montera luftfiltret \(sida 22\)](#).

Montera luftfiltret

Viktig: Undvik motorskador genom att alltid köra motorn med den kompletta luftrenaren monterad.

Viktig: Använd inte ett skadat filter.

Obs: Vi rekommenderar inte att du rengör det använda luftfiltret eftersom det då finns risk för att filtret skadas.

1. Rengör öppningen till smutsutblåsningen i luftfilterkåpan.
2. Ta bort gummiutloppsventilen från kåpan, rengör håligheten och sätt tillbaka utloppsventilen.
3. Sätt tillbaka luftfilterelementet i luftfilterhuset (Figur 17).

Obs: Se till att filtret är ordentligt tätat genom att tillföra tryck till dess yttre kant vid montering. Tryck inte mitt på filtret där det är böjligt.

4. Passa in luftrenarkåpan med luftrenarhuset (Figur 17).
5. Fäst kåpan på huset med spärrhakarna (Figur 17).

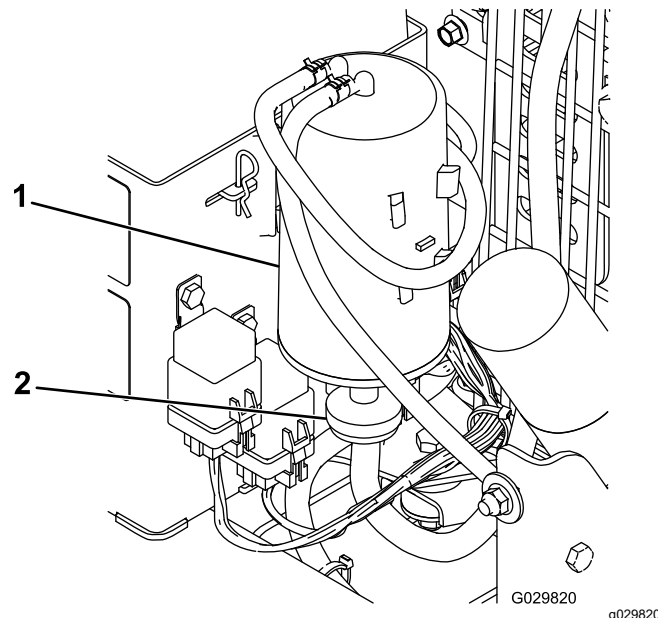

Figur 18

1. Kolkkanister
2. Kolkkanisterns luftfilter

3. Montera det nya luftfiltret.

Serva kolkkanistern

Byta ut luftfiltret i kolkkanistern

Serviceintervall: Var 200:e timme

1. Stäng av motorn, ta ut nyckeln och vänta tills alla rörliga delar har stannat innan du lämnar förarplatsen.
2. Ta bort kolkkanisterns luftfilter och släng det (Figur 18).

Byta ut reningsledningsfiltret i kolkkanistern

Serviceintervall: Var 200:e timme

Obs: Kontrollera då och då att reningsledningens filter inte är smutsigt. Byt ut filtret om det är smutsigt.

1. Stäng av motorn, ta ut nyckeln och vänta tills alla rörliga delar har stannat innan du lämnar förarplatsen.
2. Flytta slangklämmorna av fjädertyp på bägge sidor om kolbehållarens reningsledningsfilter bort från filtret (Figur 19).

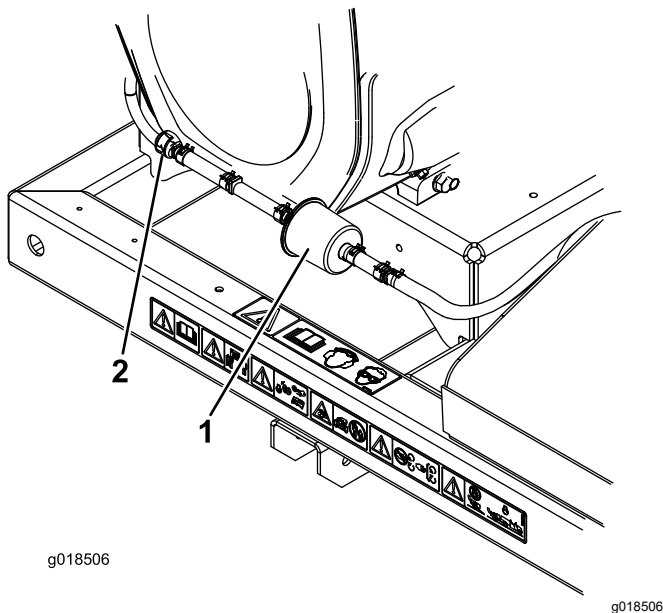

Figur 19

1. Kolkänsterns reningsledningsfilter
2. Backventil

3. Ta bort och kasta kolfiltret (Figur 19).
4. Montera ett nytt filter i slangen (pilen på filtret ska peka mot backventilen) och fäst det med slangklämmorna (Figur 19).

Serva motoroljan

Obs: Byt olja oftare när arbetsförhållandena är extremt dammiga eller sandiga.

Oljetyp: Renande olja (API-service SG, SH, SJ eller högre)

Vevhusvolym: 2 l (inkl. filter)

Viskositet: Se tabellen nedan.

USE THESE SAE VISCOSITY OILS

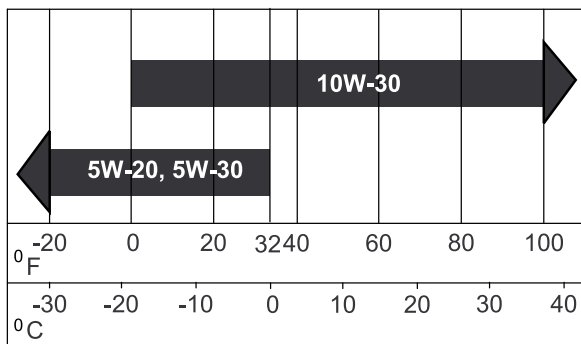

Figur 20

Kontrollera oljenivån i motorn

Serviceintervall: Varje användning eller dagligen

Obs: Det är bäst att kontrollera motoroljan när motorn är kall, innan den har startats för dagen. Låt oljan rinna tillbaka ned till sumpen i minst 10 minuter innan du kontrollerar den, om motorn redan har varit igång. Fyll på olja tills nivån når upp till markeringen FULL på oljestickan om nivån ligger på eller under markeringen ADD. **Fyll inte på för mycket.** Du behöver inte fylla på olja om nivån ligger mellan markeringarna FULL och ADD.

1. Parkera maskinen på en plan yta.
2. Stäng av motorn, ta ut nyckeln och vänta tills alla rörliga delar har stannat innan du lämnar förarplatsen.
3. Gör rent omkring oljestickan (Figur 21) så att smuts inte kan falla ned i påfyllningshålet och orsaka motorskador.

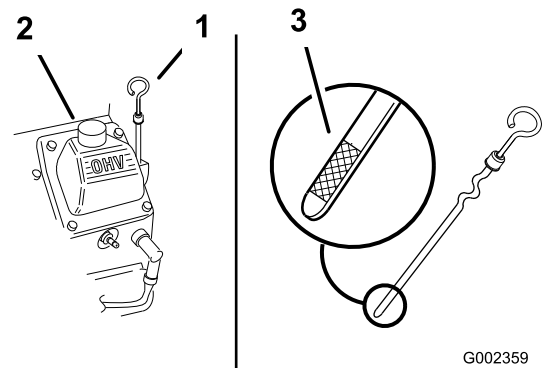

Figur 21

1. Oljesticka
2. Påfyllningsrör
3. Säker oljenivå

4. Skruva loss oljestickan och torka ren änden (Figur 21).
5. Stick ner oljestickan så långt det går i påfyllningsröret men skruva inte fast den (Figur 21).
6. Dra ut oljestickan och titta på metalländan. Fyll långsamt på mer olja i påfyllningsröret så att den når upp till markeringen FULL.

Viktigt: Kör inte motorn om du har fyllt på för mycket olja i vevhuset. I så fall kan motorn skadas.

Byta oljan

Serviceintervall: Var 100:e timme

1. Starta motorn och låt den gå i 5 minuter. Då värms oljan upp så att den rinner lättare.

- Parkera maskinen så att tömningsvidan är något lägre än den motsatta vidan så att tanken töms helt.
- Stäng av motorn, ta ut nyckeln och vänta tills alla rörliga delar har stannat innan du lämnar förarplatsen.
- Ställ ett kärl under tömningshålet. Vrid oljetömningsventilen så att oljan töms ut (Figur 22).

Obs: Det går att sticka in en slang i tömningsventilen för att styra oljeöändets riktning. Slangen medföljer inte maskinen.

- Stäng tömningsventilen när oljan runnit ur helt.

Obs: Kassera spilloljan på en återvinningsstation.

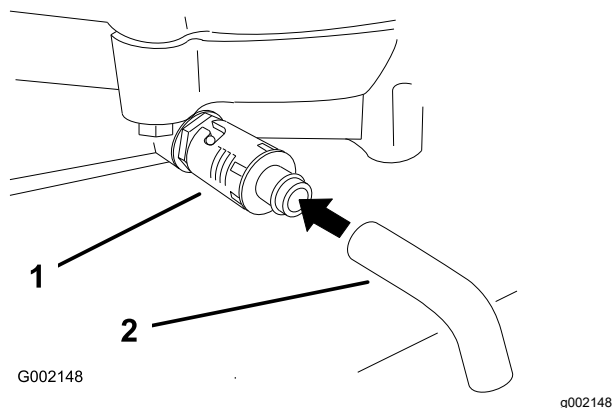

Figur 22

- Oljeavtappningsventil
- Oljeavtappnings slang (medföljer ej)

- Häll långsamt i cirka 80 % av den angivna oljan i påfyllningsröret (Figur 21).
- Kontrollera oljenivån. Se [Kontrollera oljenivån i motorn](#) (sida 12).
- Tillsätt långsamt ytterligare olja så att nivån når upp till markeringen FULL.

Byta ut oljefiltret

Serviceintervall: Var 200:e timme

Obs: Byt oljefilter oftare när arbetsförhållandena är extremt dammiga eller sandiga.

- Töm motorn på olja, se [Byta oljan](#) (sida 23).
- Ta bort det gamla filtret och torka av ytan på påfyllningsadapters packning (Figur 23).

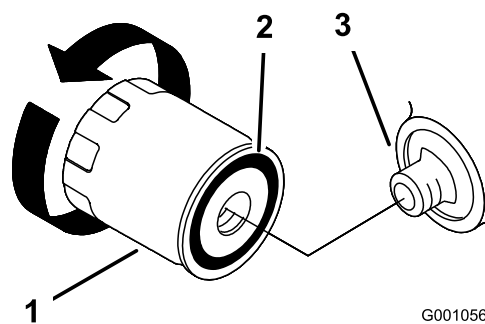

Figur 23

- Oljefilter
- Adapterpackning
- Adapter

- Stryk på ett tunt lager ny olja på utbytesfiltrets gummipackning (Figur 23).
- Montera det nya oljefiltret på filteradaptorn och vrid oljefiltret medsols tills gummipackningen kommer i kontakt med filteradaptorn. Skruva sedan åt filtret ytterligare med två tredjedels varv till ett helt varv (Figur 23).
- Fyll vevhuset med ny olja av rätt typ, se [Byta oljan](#) (sida 23).
- Kör motorn i cirka 3 minuter, stäng av motorn och kontrollera om det finns något oljeläckage runt oljefiltret.
- Kontrollera motorns oljenivå och fyll på olja vid behov.

Serva tändstiften

Se till att luftgapet mellan mitt- och sidoelektroden är rätt innan du monterar tändstiften. Använd en tändstiftsnyckel för att demontera och montera tändstiften samt ett bladmått för att kontrollera och justera luftgapet. Montera vid behov nya tändstift.

Typ: Champion® RC12YC, Champion® Platinum 3071 (eller motsvarande)

Luftgap: 0,76 mm

Kontrollera tändstiften

Serviceintervall: Var 200:e timme

- Titta mitt på tändstiften (Figur 24). Om isolatorn är ljusbrun eller grå fungerar motorn som den ska. En svart beläggning på isolatorn brukar betyda att luftrenaren är smutsig.

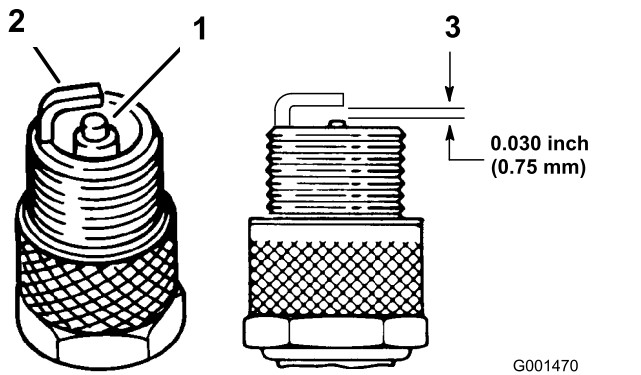

Figur 24

1. Mittelektrodsisolator
2. Sidoelektrod
3. Luftgap (ej i skala)

Viktigt: Byt alltid ut ett tändstift om det har svart beläggning, utslitna elektroder, oljefilm eller sprickor.

2. Kontrollera avståndet mellan mitt- och sidoelektroden (Figur 24). Böj sidoelektroden (Figur 24) om avståndet är felaktigt.

Ta bort tändstiften

1. Stäng av motorn, ta ut nyckeln och vänta tills alla rörliga delar har stannat innan du lämnar förarplatsen.
2. Lossa kablarna från tändstiften (Figur 25).

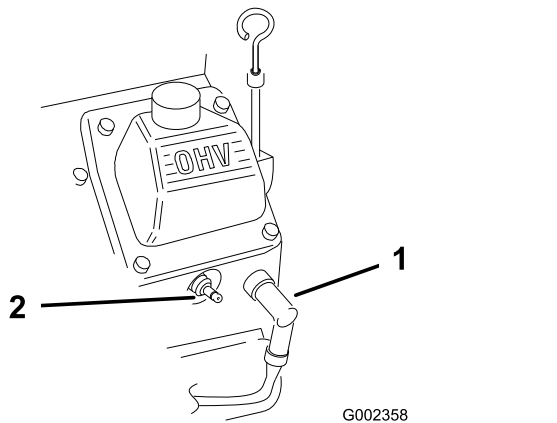

Figur 25

1. Tändkabel
2. Tändstift

3. Gör rent runt tändstiften så att inte smuts faller ned i motorn och orsakar skador.
4. Ta bort tändstiften och metallbrickorna.

Montera tändstiften

1. Montera tändstiften och metallbrickan. Se till att luftgapet är rätt inställt.

2. Dra åt tändstiften till 24,4–29,8 Nm.
3. Anslut kablarna till tändstiften (Figur 24).

Rengöra motorfiltret och oljekylaren

Serviceintervall: Varje användning eller dagligen

Kontrollera och rengör motorfiltret och oljekylaren före varje användningstillfälle. Ta bort alla eventuella ansamlingar av gräs, smuts eller annat skräp från oljekylaren och motorfiltret (Figur 26).

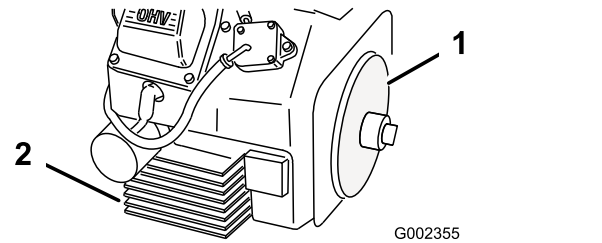

Figur 26

1. Motorfilter
2. Oljekylare

Underhålla bränslesystemet

Byta ut bränslefiltret

Serviceintervall: Var 500:e timme

Sätt aldrig tillbaka ett smutsigt filter om det har tagits bort från bränsleslangen.

1. Stäng av motorn, ta ut nyckeln och vänta tills alla rörliga delar har stannat innan du lämnar förarplatsen.
2. Låt maskinen svalna.
3. Kläm ihop ändarna på slangklämmorna och dra bort dem från filtret (Figur 27).

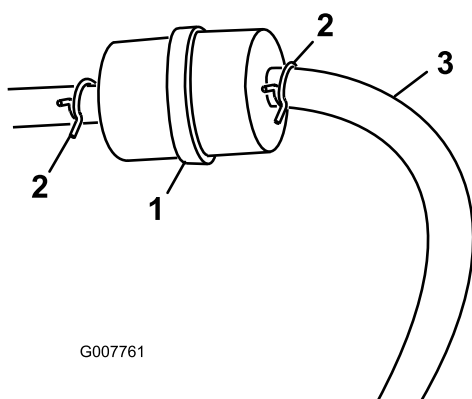

Figur 27

- | | |
|------------------|-----------------|
| 1. Bränslefilter | 3. Bränsleslang |
| 2. Slangklämma | |

-
4. Ta bort filtret från bränsleslangarna.
 5. Montera ett nytt filter och för tillbaka slangklämmorna tätt intill filtret igen (Figur 27).

Serva bränsletanken

⚠ FARA

Under vissa förhållanden är bränsle extremt brandfarligt och mycket explosivt. Brand eller explosion i bränsle kan orsaka brännskador och materiella skador.

- **Töm bränsletanken på bränsle när motorn är kall. Gör det utomhus på en öppen plats. Torka upp utspillt bränsle.**
- **Rök aldrig när du tömmer ut bränsle och håll dig borta från öppen eld eller platser där bränsleångorna kan antändas av gnistor.**

1. Parkera maskinen på ett jämnt underlag så att bränsletanken kan tömmas helt.
2. Stäng av motorn, ta ut nyckeln och vänta tills alla rörliga delar har stannat innan du lämnar förarplatsen.
3. Lossa slangklämman vid bränslefiltret och skjut den uppåt längs bränsleslangen, bort från filtret (Figur 27).
4. Koppla loss bränsleslangen från bränslefiltret (Figur 27).

Obs: Låt bränslet rinna ut i en bränsletank eller en avtappningsskål (Figur 27).

Obs: Nu passar det bra att montera ett nytt bränslefilter eftersom tanken är tom.

5. Sätt bränsleslangen på bränslefiltret. Dra tillbaka slangklämman intill filtret för att säkra bränsleslangen (Figur 27).

Underhålla elsystemet

Viktigt: Koppla bort styrenheten och minuskabeln från batteriet innan du svetsar på maskinen, så att inte elsystemet skadas.

Elsystemets säkerhet

- Koppla bort batteriet innan reparation utförs på maskinen. Lossa minusanslutningen först och plusanslutningen sist. Anslut först plusanslutningen och sedan minusanslutningen.
- Ladda batteriet i ett öppet och välventilerat utrymme, på avstånd från gnistor och öppna lågor. Koppla ur laddaren innan batteriet ansluts eller kopplas bort. Använd skyddskläder och isolerade verktyg.

Byta batterier i handkontrollen

Handkontrollen drivs med fyra AAA-batterier. Var noga med att placera batterierna åt rätt håll – polariteten finns markerad på insidan av batterifacket – så att enheten inte skadas. Så här gör du för att byta eller sätta i nya batterier i fjärrkontrollen:

1. Ta bort de 6 skruvarna från baksidan av kontrollen och ta bort kåpan (Figur 28).

Obs: Om det är möjligt ska du lämna gummitätningen och stålpackningen i kanalen när du tar bort kåpan och batterierna.

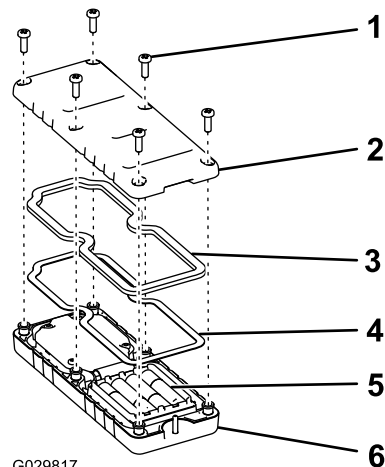

G029817

g029817

Figur 28

- | | |
|-------------|-----------------|
| 1. Skruv | 4. Stålpackning |
| 2. Lock | 5. Batterier |
| 3. Packning | 6. Handkontroll |

2. Ta ut de förbrukade batterierna och kassera dem i enlighet med lokala bestämmelser.
3. Sätt i nya batterier i facket och var noga med att placera polerna åt rätt håll.

Obs: Maskinen skadas inte om batterierna sätts i fel, men den fungerar inte.

4. Om du oavsiktligt tar bort gummitätningen och stålpackningen ska du sätta tillbaka dem försiktigt i kanalen på handkontrollen.
5. Sätt tillbaka locket och fäst det med de sex skruvar som du tog bort tidigare (Figur 28) och dra åt dem till 1,5–1,7 Nm.

Byta säkringarna

Motor

En 15 A-säkring är inbyggd i motorns kablage (Figur 29).

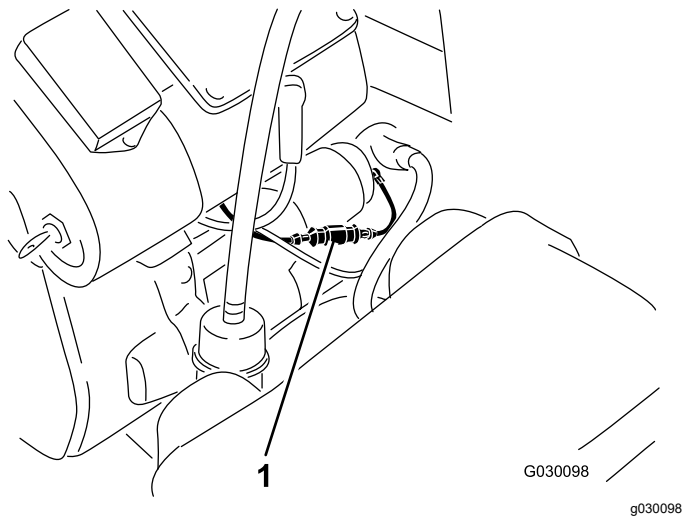

Figur 29

1. Säkring

Mottagare

Ett säkringsblock är inbyggt i mottagarens kablage. Det sitter bakom mottagaren på höger sida om styrkolonnen (Figur 30).

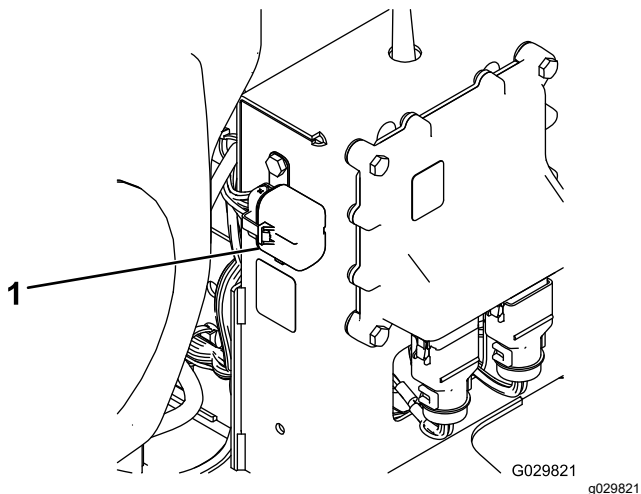

Figur 30

1. Säkring

Underhålla drivsystemet

Kontrollera däcken

Serviceintervall: Var 100:e timme

Kontrollera däcktrycket ofta och se till att det ligger på rätt nivå (2,41 bar). Däcken slits onormalt snabbt om de inte har korrekt tryck.

Olyckor under drift kan skada däck och fälgar. Kontrollera därför däckens skick efter en olycka.

Däckens DOT-märkning sitter på sidan på varje däck. Denna information anger last- och hastighetsvärden. Utbytesdäck ska ha samma eller bättre värde.

Figur 31 visar däckslitage som har orsakats av ett för lågt tryck.

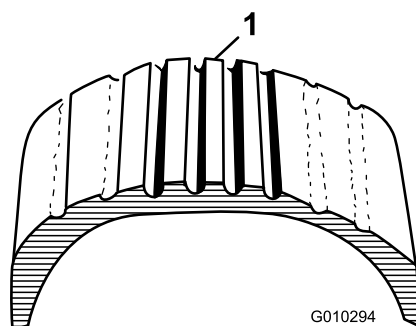

Figur 31

1. Exempel på däckslitage som har orsakats av ett för lågt tryck

Figur 32 visar däckslitage som har orsakats av ett för högt tryck.

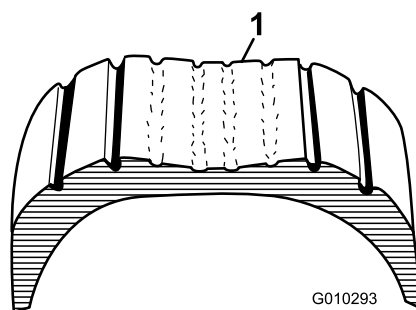

Figur 32

1. Exempel på däckslitage som har orsakats av ett för högt tryck

Underhålla remmarna

Justera remmen

Serviceintervall: Efter de första 8 timmarna

Var 50:e timme

Remmen behöver justeras om den slirar när du byter riktning på blåsmunstycket.

1. Lossa de skruvar som håller fast remskivans monteringsfäste på lövblåsens ram (Figur 33).
2. Placera en skiftnyckel i remskivans monteringsfäste (Figur 33).
3. Vrid remskivans monteringsfäste bort från blåsmunstycket tills momentnyckeln står på 22,6–26,0 Nm (Figur 33).
4. Dra åt fästskruvarna.

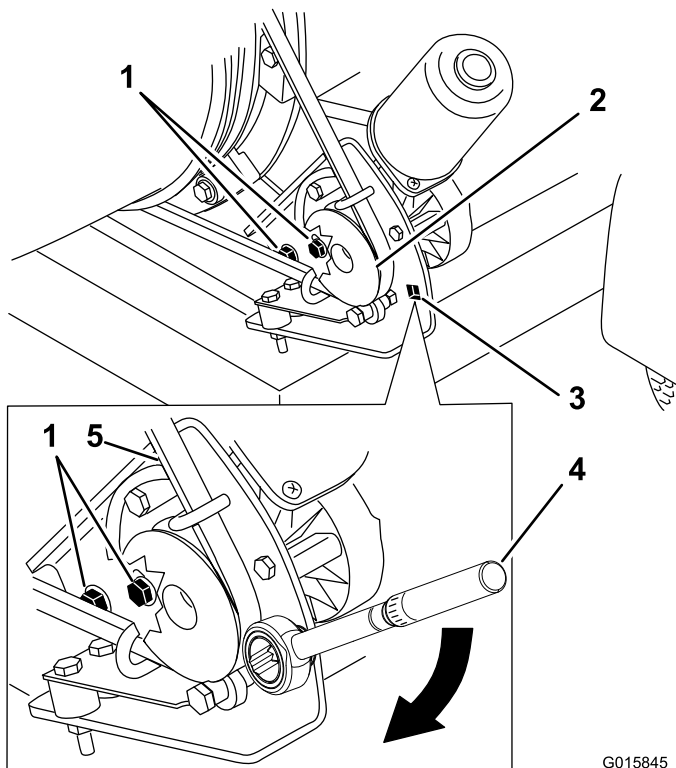

Figur 33

G015845
g015845

- | | |
|------------------------|---|
| 1. Monteringskruvar | 4. Momentnyckel i remskivans monteringsfäste (22,6–26,0 Nm) |
| 2. Remskiva | 5. Rem |
| 3. Hål för skiftnyckel | |

Övrigt underhåll

Kontrollera blåsmunstycket

Serviceintervall: Varje användning eller dagligen

Kontrollera blåsmunstycksklämman

Kontrollera dagligen att blåsmunstycksklämman (Figur 34) sitter åt ordentligt. Om blåsmunstycket dras över hinder eller genom sänkor i terrängen kan det lossa från klämman. Dra åt klämmans fästdon till 5,1–5,7 Nm.

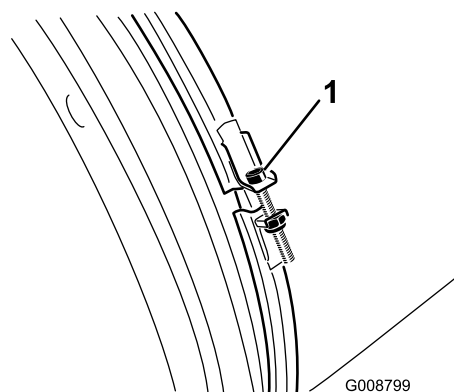

Figur 34

G008799

g008799

1. Munstycksklämma

Rengöra munstycksguiderna

Kontrollera och ta bort gräs, jord eller smuts som eventuellt ansamlats runt och inuti munstycksguiderna (Figur 35). Om inte munstycksguiderna hålls rena från smuts kan inte munstycket rotera fritt, vilket kan leda till att motorn stannar.

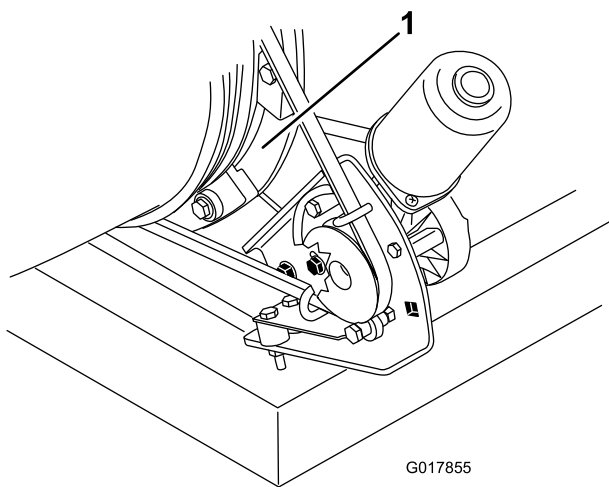

Figur 35

1. Munstycksguider

Associera fjärrkontrollen med basenheten

Viktigt: Läs all information om proceduren innan du försöker utföra associeringen.

Kontakt mellan fjärrkontrollen och basenheten måste upprättas innan systemet kan användas. Fjärrkontrollen är som fabriksinställning associerad med maskinens basenhet. Detta har gjorts med hjälp av associeringsproceduren. Följ dessa steg om du behöver upprätta kontakten mellan fjärrkontroll och basenhet på nytt (t.ex. om du vill lägga till en ny eller extra fjärrkontroll till basenheten eller ändra signalfrekvensen på grund av lokala störningar):

Endast en Pro Force-fjärrkontroll kan associeras till en Pro Force-basenhet. Om du associerar en Pro Force-fjärrkontroll med en annan Pro Force-basenhet så är den fjärrkontrollen inte längre associerad med den ursprungliga basenheten.

Obs: Lokala störningar kan göra så att associeringen mellan den trådlösa fjärrkontrollen och basenheten avbryts under drift. Eftersom basenheten väljer den bästa av flera signalfrekvenser under associeringen ska du för bästa resultat flytta maskinen till området där signalen stördes eller associeringen bröts och utföra associeringsproceduren.

1. Bryt strömmen till basenheten.
2. Ställ dig nära basenheten med fjärrkontrollen i hand så att ingenting finns mellan dig och enheten och så att du tittar rakt på den.
3. Tryck på och håll ned knapparna VRID HÖGER och VRID VÄNSTER. Lysdioden blinkar ungefär en gång i sekunden.

4. Håll nere båda knapparna tills lysdioden börjar blinka ungefär två gånger i sekunden.
5. Släpp knapparna.
6. Tryck och håll ned knappen VRID VÄNSTER. Lysdioden blinkar ungefär två gånger i sekunden.
7. Fortsätt att hålla ned knappen VRID VÄNSTER och vrid nyckeln till läget KÖR. Lysdioden lyser med fast sken om proceduren lyckas.

Obs: Det kan ta upp till 20 sekunder.

8. Släpp knappen VRID VÄNSTER.

Maskinen kan nu användas med fjärrkontrollen i fråga.

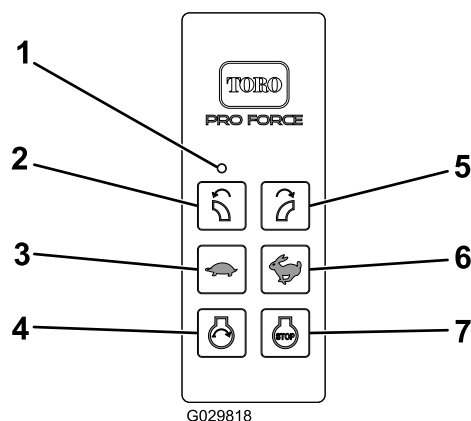

Figur 36

- | | |
|---------------------------|--------------------------|
| 1. Lysdiod | 5. Vrid höger |
| 2. Vrid vänster | 6. Öka motorns hastighet |
| 3. Sänk motorns hastighet | 7. Motor, stopp |
| 4. Motor, start | |

Förvaring

Ställa maskinen i förvar

1. Parkera maskinen på ett plant underlag, stäng av motorn, ta bort tändkabeln och ta ut nyckeln ur tändningslåset.
2. Avlägsna gräsklipp, smuts och smörja från maskinens utvändiga delar, särskilt motorn. Ta bort smuts och skräp från utsidan av motorns kylflänsar och fläkthus.

Viktigt: Tvätta maskinen med ett mildt rengöringsmedel och vatten. Högtryckstvätta inte maskinen. Använd inte alltför mycket vatten.

3. Serva luftrenaren, se [Serva luftrenaren \(sida 21\)](#).
4. Byt olja i vevhuset, se [Byta oljan \(sida 23\)](#).
5. Kontrollera lufttrycket i däcken, se [Kontrollera däcktrycket \(sida 12\)](#).
6. Förbered maskinen för förvaring om den ska stå oanvänd i fler än 30 dagar. Förbered maskinen för förvaring enligt anvisningarna nedan:
 - A. Tillsätt en oljebaserad stabiliserare/konditionerare till bränslet i tanken. Följ blandningsanvisningarna från tillverkaren. Använd inte en alkoholbaserad stabiliserare (etanol eller metanol).

Obs: En stabiliserare/konditionerare fungerar effektivast när den blandas med färskt bränsle och alltid används.

 - B. Kör motorn så att det stabiliserade bränslet fördelas i bränslesystemet (5 minuter).
 - C. Stäng av motorn, låt den svalna och töm bränsletanken. Se [Serva bränsletanken \(sida 26\)](#).
 - D. Starta motorn och kör den tills den stannar.
 - E. Choka motorn. Starta och kör motorn tills den inte längre går.
 - F. Kassera bränslet på lämpligt sätt. Återvinn bränslet enligt lokala föreskrifter.

Viktigt: Förvara inte bränsle som innehåller stabiliserare/konditionerare längre än den tid som rekommenderas av bränslestabiliserarens tillverkare.

7. Ta ur tändstiftet/-stiften och kontrollera dess/deras skick. Se [Kontrollera tändstiften \(sida 24\)](#). Häll i två matskedar motorolja i tändstiftshålet när stiftet/stiften har tagits bort. Kör sedan runt motorn med startmotorn så att oljan fördelas inuti cylindern. Montera tändstiftet/-stiften. Sätt inte fast tändkabeln.

8. Kontrollera och dra åt alla fästelement. Reparera eller byt ut skadade delar samt delar som saknas.
9. Måla i lackskador och bara metallytor. Färg finns att köpa hos din närmaste auktoriserade serviceverkstad.
10. Förvara maskinen i ett rent och torrt garage eller lagerutrymme. Ta ut nyckeln ur tändningslåset och förvara den utom räckhåll för barn eller andra obehöriga användare. Täck över maskinen för att skydda den och hålla den ren.

Avfallshantering

Motorolja, motor- och fjärrkontrollsbatterier förorenar miljön. Kassera dessa produkter i enlighet med gällande nationella och lokala föreskrifter.

Felsökning

Kontrollera felkoder

Om diagnoslampan anger att det finns ett systemfel, se [Diagnoslampan \(sida 10\)](#).

Gå in i undersökningsläget och kontrollera koderna

1. Vrid nyckeln till läget Av för att stänga av strömmen.
2. Ta bort den fastgjorda kåpan från de två diagnosshuntkontakterna ([Figur 37A](#)).
3. Koppla ihop de två diagnosshuntkontakterna ([Figur 37B](#)).

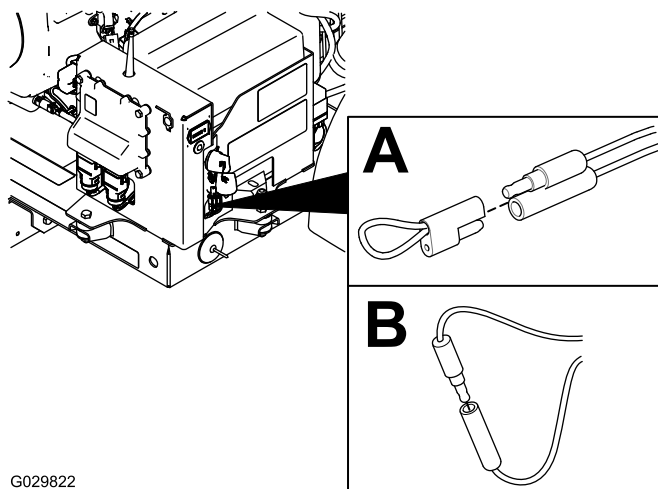

Figur 37

g029822

4. Vrid nyckeln till läget KÖR för att slå på strömmen.
5. Räkna antalet blinkningar för att fastställa felkoden och titta i nedanstående tabell.

Obs: Om det är flera fel, blinkar båda felen och sedan en lång paus och sedan upprepas blinkningssekvensen.

Kod	Blinkningsmönster för lampa	Beteende	Detaljer
Maskinspecifika fel			
11	En blinkning, paus, en blinkning, lång paus, sedan upprepning	Förlorad kontakt med basen.	Kontaktkabeln är inte ansluten. Lokalisera den lösa eller urkopplade kablagekontakten och anslut den. Någoting är fel med kablarna. Kontakta en auktoriserad Toro-återförsäljare. Det är något fel på basenheten. Kontakta en auktoriserad Toro-återförsäljare.
12	En blinkning, paus, två blinkningar, lång paus, sedan upprepning	Versionsinkompatibilitet i basen och/eller handkontrollen	Den installerade programvaran är felaktig. Installera korrekt programvara från TORODIAG. Kontakta en auktoriserad Toro-återförsäljare.
13	En blinkning, paus, tre blinkningar, lång paus, sedan upprepning	Fel handkontroll – inte införd i version A	Fel produktkoppling (t.ex. att du försöker uppdatera programvara på en MH-400 med en ProPass-handkontroll)
14	En blinkning, paus, fyra blinkningar, lång paus, sedan upprepning	Startströmmen (ETR) sjönk på grund av lågt oljetryck.	Oljetrycket är lågt. Kontrollera oljan. Om det fortsätter kan oljetrycksomkopplaren skadas.
15	En blinkning, paus, fem blinkningar, lång paus, sedan upprepning	Startströmmen (ETR) sjönk på grund av låg spänning.	Det är fel på spänningsregulatorn eller generatorn. Kontakta en auktoriserad Toro-återförsäljare.

Återställa felkoder

När du har löst problemet vrider du tändningsnyckeln till läget KÖR och kopplar från och sedan på diagnosanslutningarna igen. Diagnoslampan kommer att blinka en gång i sekunden.

Avsluta diagnosläget

1. Vrid nyckeln till läget Av för att stänga av strömmen.
2. Koppla från diagnosshuntkontaktarna.
3. Tryck på den fastgjorda korken på de två diagnosshuntkontaktarna.

Integritetsmeddelande för EES/Storbritannien

Hur Toro använder dina personuppgifter

The Toro Company ("Toro") respekterar din integritet. När du köper våra produkter kan vi komma att samla in vissa personuppgifter om dig, antingen direkt från dig eller via din lokala Toro-återförsäljare. Toro använder dessa uppgifter för att uppfylla avtalsenliga skyldigheter såsom att registrera din garanti, behandla dina garantianspråk eller för att kontakta dig i händelse av att en produkt måste återkallas samt för legitima affärsändamål såsom att mäta kundnöjdhet, förbättra våra produkter eller förse dig med produktinformation som kan vara av intresse. Toro kan vidarebefordra uppgifterna till våra dotterbolag, närstående bolag, återförsäljare eller andra affärspartner i samband med dessa aktiviteter. Vi kan även vidarebefordra personuppgifter när det krävs enligt lag eller i samband med försäljning, köp eller sammanslagning av ett företag. Vi säljer aldrig dina personuppgifter till något annat företag i marknadsföringssyfte.

Kvarhållande av personuppgifter

Toro kvarhåller dina personuppgifter så länge det är relevant för ovan nämnda syften och i enlighet med gällande lagstiftning. Kontakta legal@toro.com för mer information om tillämpliga kvarhållandeperioder.

Toros säkerhetsengagemang

Dina personuppgifter kan komma att behandlas i USA eller i något annat land som kanske har mindre strikta dataskyddslagar än landet där du är bofast. Närhelst vi överför dina uppgifter utanför landet där du är bofast kommer vi att tillämpa de åtgärder som krävs juridiskt för att säkerställa att lämpliga säkerhetsåtgärder tillämpas för att skydda dina uppgifter samt säkerställa att uppgifterna behandlas på ett säkert sätt.

Åtkomst och korrigering

Du kan ha rätt att korrigera eller granska dina personuppgifter samt neka eller begränsa behandling av dina personuppgifter. Om du vill göra detta ska du kontakta oss via e-post på legal@toro.com. Om du har några frågor angående hur Toro har hanterat dina uppgifter uppmanar vi dig att ta upp detta direkt med oss. Observera att personer som är bosatta i Europa har rätt att föra klagan via sina lokala dataskyddsmyndigheter.

Delstaten Kaliforniens Proposition 65-varningsinformation

Vad är det här för varning?

Du kanske ser en produkt till salu som har en varningsetikett enligt följande:



WARNING: Cancer och fortplantningsskador – www.p65Warnings.ca.gov.

Vad är Prop 65?

Prop 65 omfattar alla företag som är verksamma i Kalifornien, som säljer produkter i Kalifornien eller som tillverkar produkter som kanske kommer att säljas i eller föras in i Kalifornien. Prop 65 kräver att Kaliforniens guvernör ska publicera och uppdatera en lista med kemikalier som är kända för att orsaka cancer, fosterskador och/eller andra fortplantningsskador. Listan, som uppdateras årligen, inkluderar hundratals kemikalier som återfinns i många vardagliga bruksföremål. Syftet med Prop 65 är att informera allmänheten om exponering för dessa kemikalier.

Prop 65 förbjuder inte försäljning av produkter som innehåller dessa kemikalier, men varningar krävs på alla produkter och förpackningar samt på all produktdokumentation. En Prop 65-varning betyder dock inte att en produkt strider mot några produktsäkerhetsstandarder eller -krav. Kaliforniens myndigheter har klargjort att en Prop 65-varning "inte är detsamma som ett myndighetsbeslut om att en produkt är säker eller osäker". Många av dessa kemikalier har använts i vardagliga produkter i årtal utan dokumenterad fara. Mer information finns på <https://oag.ca.gov/prop65/faqs-view-all>.

En Prop 65-varning betyder att ett företag antingen har (1) utvärderat exponeringsrisken och kommit fram till att den överskrider nivån för "försumbar nivå", eller (2) har valt att ge en varning baserat på vetenskapen om förekomst av listade kemikalier utan att försöka utvärdera exponeringsrisken.

Gäller denna lag överallt?

Prop 65-varningar krävs endast enligt kalifornisk lag. Dessa varningar kan ses i ett stort antal olika sammanhang i Kalifornien, inklusive men inte begränsat till restauranger, mataffärer, hotell, skolor och sjukhus, och på ett stort antal olika produkter. Vissa e-butiker och postorderföretag anger dessutom Prop 65-varningar på sina webbplatser eller i sina kataloger.

Hur skiljer sig de kaliforniska varningarna från nationella gränsvärden?

Prop 65-standarder är ofta strängare än nationella och internationella standarder. Det finns diverse substanser som kräver en Prop 65-varning vid nivåer som är mycket lägre än de nationella åtgärdsgränserna. Prop 65-nivån för blyvarningar är t.ex. 0,5 µg/dag, vilket är betydligt lägre än den nationella och internationella nivån.

Varför finns inte varningen på alla liknande produkter?

- Produkter som säljs i Kalifornien kräver Prop 65-märkning medan liknande produkter som säljs någon annanstans inte gör det.
- Om ett företag har varit inblandat i en rättsprocess om Prop 65 och när en förlikning kan förlikningen kräva att Prop 65-varningar anges för dess produkter, medan andra företag som tillverkar liknande produkter kanske inte har några sådana krav.
- Tillämpningen av Prop 65 är inkonsekvent.
- Företag kan välja att inte ange varningar om de har kommit fram till att de enligt Prop 65 inte behöver göra det. Även om en produkt saknar varning behöver inte det betyda att produkten inte innehåller de listade kemikalierna i ungefär samma omfattning.

Varför inkluderar Toro denna varning?

Toro har valt att förse konsumenter med så mycket information som möjligt så att de kan fatta väl grundade beslut om de produkter de köper och använder. Eftersom exponeringsgränskrav inte angetts för alla listade kemikalier tillhandahåller Toro i vissa fall varningar baserat på vetenskapen om förekomst av en eller flera angivna kemikalier utan att försöka utvärdera exponeringsnivån. Trots att Toro-produkternas exponeringsrisk kan anses vara försumbar, eller med god marginal ligga inom gränserna för "försumbar risk", har Toro valt att ange Prop 65-varningarna. Om vi inte anger dessa varningar kan Toro åtalas av den kaliforniska staten eller av privatpersoner som vill verkställa Prop 65, vilket kan leda till allvarliga påföljder.



Toros garanti

Två års eller 1 500 körtimmars begränsad garanti

Fel och produkter som omfattas

The Toro Company och dess dotterbolag Toro Warranty Company garanterar gemensamt, och i enlighet med ett avtal dem emellan, att din Toro-produkt ("produkten") är utan material- och tillverkningsfel i två år eller 1 500 arbetstimmar*, beroende på vilket som inträffar först. Den här garantin gäller för alla produkter förutom luftare (och för dem finns det separata garantiförklaringar). Om ett fel som omfattas av garantin föreligger, kommer vi att reparera produkten utan kostnad. Detta omfattar feldiagnos, utförande av arbetet, reservdelar och transport. Denna garanti börjar gälla det datum då produkten levereras till den ursprungliga köparen i återförsäljarledet. * Produkten är försedd med en timmätare.

Anvisningar för garantiservice

Du är ansvarig för att meddela produkt-distributören eller den auktoriserade återförsäljaren som du köpte produkten av så snart du tror att ett fel som omfattas av garantin föreligger. Om du behöver hjälp med att hitta en produkt-distributör eller auktoriserad återförsäljare, eller om du har några frågor som rör dina rättigheter och skyldigheter beträffande garantin, kan du kontakta oss på:

Toro Commercial Products Service Department
Toro Warranty Company
8111 Lyndale Avenue South
Bloomington, MN 55420-1196 USA

+1-952-888-8801 eller +1-800-952-2740
E-post: commercial.warranty@toro.com

Ägarens ansvar

Som ägare till produkten är du ansvarig för att utföra det underhåll och de justeringar som krävs i enlighet med anvisningarna i *bruksanvisningen*. Reparationer för produktproblem som orsakas av underlåtenhet att utföra nödvändigt underhåll och nödvändiga justeringar omfattas ej av denna garanti.

Produkter och fel som inte omfattas

Det är inte alla produkt- eller funktionsfel som kan inträffa under garantiperioden som beror på material- eller tillverkningsfel. Den här garantin omfattar inte följande:

- Produktfel som orsakats av att andra reservdelar än Toro-originaldelar har använts eller av att extra, modifierade tillbehör och produkter som inte har tillverkats av Toro har monterats och använts.
- Produktfel som orsakas av underlåtenhet att utföra det underhåll och/eller de justeringar som rekommenderas.
- Produktfel som orsakas av felaktig, slarvig eller vårdslös användning av produkten.
- Delar som inte är defekta men som förbrukats av användning. Exempel på delar som förbrukas eller slits ut vid normal användning av produkten omfattar, men är inte begränsat till, bromsklossar, bromsbelägg, lamellbelägg, knivar, cylindrar, valsar och lager (tätade eller smörjbara), understäl, tändstift, svänghjul och svänghjuls-lager, däck, filter, remmar samt vissa sprutkomponenter som membran, munstycken och backventiler.
- Fel som orsakats av yttre påverkan, inklusive men inte begränsat till, väder, förvaringsomständigheter, föroreningar eller bruk av ej godkända bränslen, kylvätskor, smörjmedel, tillsatser, gödningsmedel, vatten eller kemikalier.
- Fel eller problem med prestandan på grund av att bränslen (t.ex. bensin, diesel eller biodiesel) som inte uppfyller respektive industristandarder har använts.
- Normalt förekommande buller, vibrationer, slitage och försämringar. Normalt slitage omfattar, men är inte begränsat till, skador på säten till följd av slitage eller nötning, slitage på målade ytor, repor på dekaleringar eller fönster.

Andra länder än USA och Kanada

Kunder som har köpt Toro-produkter som exporterats från USA eller Kanada ska kontakta sin Toro-distributör (återförsäljare) för att få garantipolicyn för sitt eget land eller sin provins eller stat. Om du av någon anledning är missnöjd med din distributörs service eller har svårt att få garantiupplysningar kontaktar du ditt närmaste auktoriserade Toro-servicecenter.

Reservdelar

Reservdelar som planeras att bytas ut i förbindelse med nödvändigt underhåll omfattas endast av garantin under perioden fram till den planerade tidpunkten för utbytet av delen. Delar som byts ut i enlighet med den här garantin omfattas av garantin under hela den återstående produktgarantin och tillfaller Toro. Toro fattar det slutliga beslutet om huruvida en befintlig del eller enhet ska repareras eller bytas ut. Toro har rätt att använda omarbetade reservdelar vid garantireparationer.

Garanti för djupurladdnings- och litiumjonbatterier

Djupurladdnings- och litiumjonbatterier har en total livslängd på ett visst antal kilowattimmar. Användnings-, laddnings- och underhållstekniker kan förlänga eller minska den totala batterilivslängden. I och med att batterierna i produkten används minskar gradvis mängden användbart arbete mellan laddningsintervallerna tills dess att batteriet är helt urladdat. Ansvaret för att ersätta urladdade batterier, på grund av normal användning, faller på produktens ägare. Observera: (endast litiumjonbatterier): proportionellt fördelat efter 2 år. Se batterigarantin för ytterligare information.

Livstidsgaranti för vevaxeln (endast ProStripe 02657-modeller)

ProStripe-modellen som är utrustad med en Toro-friktions-skiva och en vevsäker knivbroms-koppling (montering med integrerad knivbroms-koppling + friktionskoppling) som originalutrustning, och som används av den ursprungliga köparen i enlighet med rekommenderade drifts- och underhålls-procedurer, omfattas av en livstidsgaranti mot böjning av motorns vevaxel. Maskiner med friktionsbrickor, knivbroms-kopplingsenheter och andra sådana enheter omfattas inte av livstidsgarantin för vevaxeln.

Ägaren bekostar underhållet

Den vanliga service som krävs för Toro-produkter omfattar bland annat att finjustera motorn, smörja, rengöra och polera maskinen, byta filter och kylvätska samt att utföra det underhåll som rekommenderas. Sådan service får ägaren själv bekosta.

Allmänna villkor

Reparation av en auktoriserad Toro-distributör eller Toro-återförsäljare är den enda kompensation som du har rätt till under denna garanti.

Varken The Toro Company eller Toro Warranty Company är ansvariga för indirekta eller oförutsedda skador eller följdskador i samband med användningen av de Toro-produkter som omfattas av denna garanti. Detta inkluderar alla kostnader eller utgifter för att tillhandahålla ersättningsutrustning eller service under rimliga perioder med funktionsfel eller avsaknad av möjlighet att använda produkten medan reparationer som omfattas av garantin utförs. Med undantag för den emissionsgaranti som nämns nedan, och endast om denna är tillämplig, finns ingen annan uttrycklig garanti. Alla indirekta garantier i fråga om säljbarhet och användningslämplighet är begränsade till denna uttryckliga garantis varaktighet.

I vissa stater är det inte tillåtet att undanta oförutsedda skador eller följdskador, eller tidsbegränsa en indirekt garantis varaktighet, och i dessa fall är det möjligt att ovanstående undantag och begränsningar inte gäller. Denna garanti ger dig specifika juridiska rättigheter, och du kan även ha andra rättigheter som varierar från stat till stat.

Anmärkning om utsläppsgarantin

Produktens emissionskontrollsystem kan omfattas av en separat garanti som uppfyller de krav som fastställts av den amerikanska miljömyndigheten (Environmental Protection Agency, EPA) och/eller Kaliforniens luftskyddsmyndighet (California Air Resources Board, CARB). Tidsbegränsningarna som anges ovan är inte tillämpliga i fråga om garantin för emissionskontrollsystem. Se motorns garantiförklaring om utsläppsbegränsning som medföljer produkten eller finns i motortillverkarens dokumentation.